

Arheološka slika ranokršćanskih crkava s kontinuitetom u predromanici na zadarskom području

Jordan Knežević, Ana

Doctoral thesis / Disertacija

2016

Degree Grantor / Ustanova koja je dodijelila akademski / stručni stupanj: **University of Zadar / Sveučilište u Zadru**

Permanent link / Trajna poveznica: <https://um.nsk.hr/um:nbn:hr:162:527175>

Rights / Prava: [In copyright](#) / [Zaštićeno autorskim pravom.](#)

Download date / Datum preuzimanja: **2024-06-28**



Sveučilište u Zadru
Universitas Studiorum
Jadertina | 1396 | 2002 |

Repository / Repozitorij:

[University of Zadar Institutional Repository](#)

SVEUČILIŠTE U ZADRU
POSLIJEDIPLOMSKI SVEUČILIŠNI STUDIJ
ARHEOLOGIJA ISTOČNOG JADRANA

Ana Jordan Knežević

**ARHEOLOŠKA SLIKA RANOKRŠĆANSKIH
CRKAVA S KONTINUITETOM U
PREDROMANICI NA ZADARSKOM PODRUČJU**

Doktorski rad

Zadar, 2016.

SVEUČILIŠTE U ZADRU
POSLIJEDIPLOMSKI SVEUČILIŠNI STUDIJ
ARHEOLOGIJA ISTOČNOG JADRANA

Ana Jordan Knežević

**ARHEOLOŠKA SLIKA RANOKRŠĆANSKIH
CRKAVA S KONTINUITETOM U
PREDROMANICI NA ZADARSKOM PODRUČJU**

Doktorski rad

Mentor

prof. dr. sc. dr. h. c. Ante Uglešić

Komentor

akademik dr. sc. Nenad Cambi, prof. emeritus

Zadar, 2016.

SVEUČILIŠTE U ZADRU

TEMELJNA DOKUMENTACIJSKA KARTICA

I. Autor i studij

Ime i prezime: Ana Jordan Knežević

Naziv studijskog programa: Poslijediplomski doktorski studij "Arheologija istočnog Jadrana"

Mentor/Mentorica: prof. dr. sc. dr. h. c. Ante Uglešić

Komentor/Komentorica: akademik dr. sc. Nenad Cambi, prof. emeritus

Datum obrane: 14. travnja 2016.

Znanstveno područje i polje u kojem je postignut doktorat znanosti: humanističke znanosti, arheologija

II. Doktorski rad

Naslov: Arheološka slika ranokršćanskih crkava s kontinuitetom u predromanici na zadarskom području

UDK oznaka: 904:72.033(497.5Zadar)

Broj stranica: 460

Broj slika/grafičkih prikaza/tablica: 59

Broj bilježaka: 1639

Broj korištenih bibliografskih jedinica i izvora: 640

Broj priloga: 252

Jezik rada: hrvatski

III. Stručna povjerenstva

Stručno povjerenstvo za ocjenu dokorskog rada:

1. izv. prof. dr. sc. Mirja Jarak, predsjednik/predsjednica
2. akademik dr. sc. Nenad Cambi, član/ica
3. prof. dr. sc. Dražen Maršić, član/ica

Stručno povjerenstvo za obranu dokorskog rada:

1. izv. prof. dr. sc. Mirja Jarak, predsjednik/predsjednica
2. akademik dr. sc. Nenad Cambi, prof. emeritus, član/članica
3. prof. dr. sc. Dražen Maršić, član/članica

UNIVERSITY OF ZADAR
BASIC DOCUMENTATION CARD

I. Author and study

Name and surname: Ana Jordan Knežević

Name of the study programme: Postgraduate doctoral university study programme
'Archaeology of the Eastern Adriatic'

Mentor: Professor Ante Uglešić, PhD

Co-mentor: Professor (retired) Nenad Cambi, PhD

Date of the defence: 14 April 2016

Scientific area and field in which the PhD is obtained: Humanities, Archaeology

II. Doctoral dissertation

Title: An archaeological image of early Christian churches and their continuity in the pre-Romanesque period in the area of Zadar

UDC mark: 904:72.033(497.5Zadar)

Number of pages: 460

Number of pictures/graphical representations/tables: 59

Number of notes: 1639

Number of used bibliographic units and sources: 640

Number of appendices: 252

Language of the doctoral dissertation: Croatian

III. Expert committees

Expert committee for the evaluation of the doctoral dissertation:

1. Professor Mirja Jarak, PhD, chair
2. Professor (retired) Nenad Cambi, member
3. Professor Dražen Maršić, PhD, member

Expert committee for the defence of the doctoral dissertation:

1. Professor Mirja Jarak, PhD, chair
2. Professor (retired) Nenad Cambi, PhD, member
3. Professor Dražen Maršić, PhD, member



Izjava o akademskoj čestitosti

Ja, **Ana Jordan Knežević**, ovime izjavljujem da je moj **doktorski** rad pod naslovom **Arheološka slika ranokršćanskih crkava s kontinuitetom u predromanici na zadarskom području** rezultat mojega vlastitog rada, da se temelji na mojim istraživanjima te da se oslanja na izvore i radove navedene u bilješkama i popisu literature. Ni jedan dio mojega rada nije napisan na nedopušten način, odnosno nije prepisan iz necitiranih radova i ne krši bilo čija autorska prava.

Izjavljujem da ni jedan dio ovoga rada nije iskorišten u kojem drugom radu pri bilo kojoj drugoj visokoškolskoj, znanstvenoj, obrazovnoj ili inoj ustanovi.

Sadržaj mojega rada u potpunosti odgovara sadržaju obranjenoga i nakon obrane uređenoga rada.

Zadar, 13. svibnja 2016.

PREDGOVOR

Disertacija pod naslovom *Arheološka slika ranokršćanskih crkava s kontinuitetom u predromanici na zadarskom području* uključuje proučavanje crkvene arhitekture, predromaničke kamene plastike i nekropola koje se početkom srednjeg vijeka podižu uz ranokršćanske sakralne objekte na zadarskom području. Temu disertacije predložio mi je mentor, prof. dr. sc. dr. h. c. Ante Uglešić, kojem ponajprije zahvaljujem na stručnom vodstvu te na svesrdnoj pomoći. Upravo njegova knjiga *Ranokršćanska arhitektura na području današnje Zadarske nadbiskupije* pružila mi je temelje na kojima sam gradila svoja vlastita promišljanja. Ne manje važnu zahvalu dugujem svom komentoru, akademiku prof. dr. sc. Nenadu Cambiju, koji mi je uvelike pomogao svojim stručnim sugestijama te tako omogućio da disertaciju privedem kraju.

Tekst disertacije oblikovan je kroz osvrt na pojedine crkve, odnosno kroz analizu svakog pojedinog arhitektonskog fenomena. Uz iznošenje već utvrđenih i znanstvenoj javnosti poznatih podataka, u radnji se iznose recentne spoznaje te se pokušavaju dati odgovori na još uvijek nerazjašnjena pitanja, posebice onih koji se tiču pojma kontinuiteta/diskontinuiteta. Iako se u radnji obrađuje golema građa koja uključuje i brojne ostatke crkvenog kamenog namještaja te grobne nalaze, pokušala sam doći do cjelovitog sagledavanja razvoja crkvene arhitekture na zadarskom području iz vremena kasne antike u rani srednji vijek. Što se tiče grafičkih priloga u raspravi i kataloškim popisima disertacije većinom su skenirani prilozi iz literature te su korištene vlastite fotografije. U raspravi je zastupljeno ukupno 59 ilustrativnih priloga. Nastojala sam uvrstiti i originalne ilustracije, posebice crteže pojedinih autora. Kartu koja označava rasprostranjenost ranokršćanske arhitekture na razmatranom području (karta 1.) pomogao mi je napraviti kolega Robert Maršić, dokumentarist iz Arheološkog muzeja u Zadru.

Baveći se posljednjih nekoliko godina temom disertacije razgovarala sam s brojnim arheolozima, povjesničarima umjetnosti i povjesničarima kojima dugujem zahvalnost za korisne sugestije. Posebno zahvaljujem profesoru emeritusu dr. sc. Janku Beloševiću, prof. dr. sc. Draženu Maršiću, doc. dr. sc. Tomislavu Fabijaniću, doc. dr. sc. Josipi Baraki Perici te doc. dr. sc. Ani Mišković. Zahvalnost dugujem i ravnateljima raznih muzeja i zbirki koji su mi otvorili vrata lapidarija, a među njima posebno sam zahvalna kolegi dr. sc. Jakovu Vučiću koji mi je omogućio uvid u vrijednu građu Arheološkog muzeja u Zadru. Na kraju, posebnu zahvalu upućujem svojoj obitelji te dragim prijateljima i kolegama na podršci i strpljenju, vjerujem da disertaciju doista ne bih mogla dovršiti bez njihovog oslonca. Svima njima, a posebno Marinu i Bartulu veliko hvala.

Sadržaj:

1. UVOD	1
2. PREGLED POVIJESTI ISTRAŽIVANJA RANOKRŠĆANSKE I RANOSREDNJOVJEKOVNE ARHITEKTURE NA ZADARSKOM PODRUČJU	6
3. PRIKAZ POVIJESNE I KULTURNE SLIKE ZADARSKOG PROSTORA OD KASNE ANTIKE DO 1102. GODINE.....	19
3.1. Bizant na Jadranu	19
3.2. Franci i zadarsko područje u ranom srednjem vijeku	23
3.3. Franačka država – izvor karolinške umjetnosti.....	30
4. RANOKRŠĆANSKA ARHITEKTURA 4. I 5. STOLJEĆA NA ZADARSKOM PODRUČJU	36
4.1. Početci kršćanstva na jadranskoj obali.....	36
4.2. Oratoriji	41
4.3. Ranokršćanske crkve podignute u 5. stoljeću	51
4.4. Memorijalni kompleksi na zadarskom području.....	63
5. RANOKRŠĆANSKA ARHITEKTURA 6. STOLJEĆA NA ZADARSKOM PODRUČJU	66
5.1. Crkve jednobrodnog tlocrta.....	66
5.2. Trobrodne crkve u zadarskoj okolici.....	79
5.3. Krstionice na zadarskom području i njihov kontinuitet u rani srednji vijek	84
5.4. Bizantski utjecaji u arhitekturi ranokršćanskih crkava	91
5.5. Smještaj ranokršćanskih crkava u okolici Zadra i njihova organizacija tijekom ranog srednjeg vijeka.....	96
6. RANOKRŠĆANSKE CRKVE S KONTINUITETOM U PREDROMANICI NA ZADARSKOM PODRUČJU – KATALOŠKI POPIS I GLAVNE KARAKTERISTIKE	107
6.1. Zadar – Sv. Petar (Sv. Stošija)	108

6.2. Zadar – Sv. Toma	114
6.3. Zadar – Sv. Petar Stari i Sv. Andrija	115
6.4. Zadar – Marija Velika	118
6.5. Zadar – Sv. Stjepan (Sv. Šime)	119
6.6. Zadar – Sv. Platon	121
6.7. Zadar – Sv. Ivan Krstitelj na Relji.....	122
6.8. Zadar-Puntamika – Sv. Stošija.....	124
6.9. Zaton – Sv. Andrija	126
6.10. Nin – Sv. Asel (Anselmo)	128
6.11. Nin – Sv. Marija.....	131
6.12. Privlaka – Sv. Barbara.....	133
6.13. Vrsi – Sv. Jakov	134
6.14. Radovin – Sv. Petar.....	135
6.15. Pridraga – Sv. Martin	136
6.16. Biljane Donje – Begovača (Crkvina)	139
6.17. Galovac – Crkvina (Sv. Bartolomej).....	141
6.18. Podgrađe (<i>Asseria</i>) – Sv. Duh.....	144
6.19. Lepuri – Sv. Martin	145
6.20. Biograd – Katedrala	147
6.21. Turanj – Tukljača/Gospa od Karmena (Sv. Marija).....	150
6.22. Povljana (o. Pag) – Sv. Nikola	152
6.23. Vlašići (o. Pag) – Sv. Ivan (Sv. Jerolim).....	153
6.24. Muline (o. Ugljan) – Stivan (Sv. Ivan Krstitelj)	154
6.25. Ošljak (o. Ošljak) – Vela Gospa (Sv. Marija).....	157
6.26. Tkon – Čokovac (Sv. Kuzma i Damjan).....	158
6.27. Vrgada (o. Vrgada) – Sv. Andrija	159

6.28. Božava (Dugi otok) – Sv. Nikola (Sv. Križ).....	162
6.29. Sali (Dugi otok) – Gruh (Sv. Ivan).....	163
6.30. Telašćica (Dugi otok) – Sv. Viktor	166
7. PRETPOSTAVLJENE RANOKRŠĆANSKE CRKVE S KONTINUITETOM U PREDROMANICI NA ZADARSKOM PODRUČJU.....	
7.1. Vir (o. Vir) – Smratina (Sv. Martin)	169
7.2. Pag (o. Pag) – Stari grad (Sv. Marija).....	170
7.3. Tibanj-Šibuljina – Sv. Trojica.....	170
7.4. Kali (o. Ugljan) – Sv. Lovre.....	171
7.5. Nevidane (o. Pašman) – Sv. Martin	173
7.6. Luka (Dugi otok) – Crikvina (Sv. Stjepan).....	174
7.7. Sali (Dugi otok) – Crkvina (Sv. Luka ?).....	175
7.8. Žman (Dugi otok) – Sv. Ivan Krstitelj	176
7.9. Savar (Dugi otok) – Sv. Pelegrin	176
7.10. Olib (o. Olib) – uvala Banjve	178
8. ANALIZA OSTATAKA RANOKRŠĆANSKE ARHITEKTURE S KONTINUITETOM U RANI SREDNJI VIJEK NA ZADARSKOM PODRUČJU.....	
8.1. Predromaničke arhitektonske adaptacije ranokršćanskih crkava na zadarskom području.....	180
8.2. Namjena ranokršćanskih sakralnih objekata s kontinuitetom u rani srednji vijek.....	207
8.3. Titulari ranokršćanskih crkava koje su imale kontinuitet u rani srednji vijek	213
8.4. Epigrafički spomenici	220
9. TIPOLOŠKO-STILSKA ANALIZA CRKVENOG KAMENOG NAMJEŠTAJA I ARHITEKTONSKIH DEKORACIJA.....	
9.1. Ograde svetišta i elementi oltara	232
9.2. Amboni i ciborij	272

9.3. Ukrasni arhitektonski dijelovi i ulomci stupova iz interijera crkava	291
9.4. Sarkofazi, kamenice za krštenje i škropionice	296
10. GROBLJA UZ RANOKRŠĆANSKE CRKVE S KONTINUITETOM U PREDROMANICI NA ZADARSKOM PODRUČJU.....	302
10.1. Groblja uz ranokršćanske crkve s kontinuitetom u predromanici na zadarskom području – kataloški popis i glavne karakteristike	302
10.2. Starohrvatske nekropole u neposrednoj blizini ranokršćanskih crkava koje su imale kontinuitet u rani srednji vijek na zadarskom području.....	319
10.3. Analiza ranosrednjovjekovnih grobalja i njihov odnos prema ranokršćanskim crkvama.....	321
10.4. Ukopi u sarkofazima	336
10.5. Nalazi u grobovima kao dokaz kontinuiteta/diskontinuiteta.....	344
11. ZAKLJUČNA RAZMATRANJA.....	370
12. LITERATURA.....	415
13. SAŽETAK	458
14. SUMMARY.....	459
15. POPIS PRILOGA.....	460
15.1. TABLE (I-LXXX)	
15. 2. KARTE (1-3)	
Kratak životopis autorice	

1. UVOD

U ovom radu nastojim cjelovito i sustavno analizirati ranokršćanske crkve koje su imale kontinuitet u predromanici u Zadru i na širem zadarskom području. Istraživanje obuhvaća sveukupno 30 lokaliteta te još deset lokaliteta za koje ne možemo pouzdano tvrditi jesu li i u kojem obliku imali kontinuitet kulta u vrijeme predromanike. Metodološki pristup rada mogao bi se podijeliti na nekoliko cjelina.

Prvu cjelinu sačinjava prikaz ranokršćanskog razdoblja u Zadru i njegovoj okolini. To je ujedno i uvodni osvrt na ranokršćansku crkvenu arhitekturu na razmatranom području, liturgijski namještaj i dodane ambijente koji nastaju u kasnoj antici, ali i kasnije tijekom ranog srednjeg vijeka. Prikaz svih ranokršćanskih pojavnih oblika u disertaciji donose se kroz analizu svakog pojedinog arhitektonskog fenomena: riječ je o crkvama u Zadru te crkvama u ostalim urbanim centrima u njegovoj okolini, ali i onima u sklopu manjih naselja i vila rustika. U toj prvoj cjelini crkvena arhitektura je kronološki podijeljena pa su tako realizirana dva veća poglavlja koja su namijenjena arhitekturi 4 i 5. te arhitekturi 6. stoljeća. U prvom poglavlju posebna se pažnja posvećuje prvim molitvenim prostorima u Zadru i u njegovoj okolini te gradskim bazilikama. Kod gradskih bazilika daje se naglasak na njihove zajedničke arhitektonske specifičnosti, kao i na njihovu funkciju u ranosrednjovjekovnom razdoblju. Jedan manji osvrt odnosi se i na pojavu prvih memorijalnih kompleksa na zadarskom području te općenito na problematiku toga pitanja, usko vezanog za razmatrano područje. U drugom poglavlju (arhitektura 6. stoljeća) donosi se tipološka podjela ruralnih bogomolja pa su zbog toga načinjena dva veća podpoglavljja, jedan s osvrtom na crkve jednobrodnog tlocrta te drugi koji se bavi analizom trobrodskih crkava. Posebno je zanimljiv pristup u sagledavanju arheoloških ostataka jednobrodnih bogomolja, gdje se ističe zanimanje za utvrđivanjem njihovih dodatnih ambijenata, poput pastoforija, bočnih apsida, narteksa i krstionica. U trećem podpoglavlju donosi se poseban osvrt na krstionice koje su nastale u kasnoj antici, ali i na ona krstionička zdanja koja su u duhu nove kristijanizacije prostora podignuta uz ranokršćanske crkve tek u vrijeme predromanike. Kroz interpretaciju crkvene arhitekture donosi se i pregled svih utvrđenih utjecaja, posebice

onih s područja pod bizantskom upravom te sa Zapada (četvrto podpoglavlje). Na kraju poglavlja raspravlja se o smještaju i orijentaciji ranokršćanskih crkava u okolici Zadra, ali i o njihovoj organizaciji tijekom ranog srednjeg vijeka. Pritom se potvrđuje kontinuitet pojedinih položaja na kojem su podignuti ranokršćanski sakralni objekti.

Drugu cjelinu rada sačinjava niz od dva kataloga. Inače, sve kataloge u disertaciji upotpunjavaju i brojni prilozi (tlocrti, fotografije, crteži, karte), koji se donose na kraju rada. U prvom katalogu, koji je ujedno i glavni katalog disertacije, donosi se popis i glavne karakteristike ranokršćanske crkvene arhitekture koja je imala kontinuitet u predromanici na zadarskom području. Iznosi se detaljan pregled svih lokaliteta koji ulaze u okvire rada s posebnim osvrtom na njihovu predromaničku obnovu. Drugi, opusom manji katalog, namijenjen je pretpostavljenim ranokršćanskim crkvama s kontinuitetom u predromanici na zadarskom području. Potom slijedi raspravni dio disertacije. Prvi dio rasprave odnosi se na cjelokupnu analizu arhitekture i svih predromaničkih intervencija koje su izvršene na postojećim sakralnim objektima. U istom dijelu rasprave prednost se daje i pojavi predromaničke arhitekture, kao posebnog fenomena koji izrasta iz tradicije ranokršćanske umjetnosti. Analiziraju se i titulari crkava, ustvrđuje se kontinuirana uporaba istih crkvenih naslovnika koji se nasljeđuju i u vrijeme ranog srednjeg vijeka. U prvom dijelu rasprave pažnja se poklanja i problematici namjene sakralnih objekata u kasnoj antici, ali i u predromanici gdje se donosi poseban osvrt na pojavu župnih i ceterijalnih crkava. Manji dio rasprave posvećen je i epigrafičkim spomenicima, a temelji se na prepoznavanju epigrafičkih formula, njihovoj kontinuiranoj uporabi, kao i pojavi donatorskih natpisa koji potječu iz vremena formiranja ranosrednjovjekovne države na hrvatskom tlu.

Drugi dio rasprave obuhvaća tipološko-stilsku analizu crkvenog kamenog namještaja i arhitektonskih dekoracija (deveto poglavlje). Riječ je o raspravi koja počiva na istraživanju sačuvanih kamenih spomenika koji se donose u prilozima disertacije, tj. u pripadajućim tablama. Tako je u prilozima prikazana građa koja obuhvaća oko 150 ulomaka predromaničkog liturgijskog namještaja koji ponajviše svjedoče o kontinuitetu sakralnih objekata na zadarskom području. Putem fotografije u disertaciji je zabilježen velik dio pronađenih kamenih spomenika koji se danas nalaze u zbirkama, muzejima i specijaliziranim ustanovama namijenjenim zaštiti kulturne baštine u Zadru, Biogradu, Ninu, Splitu, i dr. Kroz spomenutu raspravu donose se kronološko-tipološke grupe na

temelju sačuvanih ulomaka crkvenog kamenog namještaja i arhitektonskih dekoracija koje se temelje na srodnim funkcionalnim, konstruktivnim, dekorativnim te klesarskim odlikama. Isto tako, u tom raspravnom dijelu donose se zaključci o vremenu obnove zadarskih bogomolja, odnosno pristupa se točnom postavljanju kronoloških razdjelnica putem kojih danas uviđamo je li i u kojem obliku došlo do prekida u obavljanju crkvene liturgije.

Treća cjelina rada (deseto poglavlje) započinje sa završnim katalogom koji sačinjava detaljan prikaz svih onih grobalja koja se u ranom srednjem vijeku organiziraju uz postojeće ranokršćanske crkve na zadarskom području. Njegov korpus donosi i najvažnije grobne nalaze iz istih nekropola koji su značajni za utvrđivanje kontinuiteta ukopa, ali i osnovnih značajki istraženih grobalja. Na kraju treće cjeline nalazi se raspravi dio koji je namijenjen istraživanju ranosrednjovjekovnih nekropola. Iznimno je važan uvodni dio te rasprave gdje se po prvi put ukazuje na problematiku odnosa ranokršćanskih bogomolja u zadarskoj okolini i ranosrednjovjekovnih grobova u njihovoj blizini. U tom poglavlju pokušavam definirati značajke te kronološki razvoj ukopa, razriješiti pitanje odnosa stratuma u gradnji crkava te prvih ukopa. Ista rasprava obuhvaća i fenomen ukopa u sarkofazima, pristupa razmatranju njihove kontinuirane uporabe od kasne antike do ranog srednjeg vijeka. Na kraju raspravnog dijela posebna pažnja je posvećena analizi grobnih nalaza s naglaskom na njihovu ulogu kao svojevrsnog kronološkog repera u utvrđivanju kontinuiteta, odnosno diskontinuiteta u horizontima ukopa.

Na kraju disertacije slijede zaključna razmatranja koja obuhvaćaju zbir mojih razmišljanja proizašlih iz analize svih cjelina u radu. U zaključku se posebno osvrćem na utvrđivanje kontinuiteta kulta u Zadru i u njegovoj okolini, potkrepljenog brojnim materijalnim dokazima. Zaključak sam po sebi objedinjuje pronađenu arheološku građu pa tako nastaju razmišljanja vezana uz problematiku obnove ranokršćanskih crkava na zadarskom području.

Razlozi pisanja disertacije pod naslovom *Arheološka slika ranokršćanskih crkava s kontinuitetom u predromanici na zadarskom području* su višestruki. Prvi i osnovni razlog je činjenica da dosada nije napravljen sustavni pregled cjelokupne arheološke građe koja je pronađena na lokalitetima koji ulaze u prostorne i vremenske okvire rada te tako nije temeljem mnogobrojnih materijalnih dokaza potvrđen kontinuitet

ranokršćanskih crkava na zadarskom području, štoviše on je u dosadašnjim istraživanjima spominjan tek usputno. Drugi razlog je taj što se kroz konačni ishod disertacije donosi uvid u neobrađenu i javnosti nepoznatu građu, kao i u one lokalitete za koje se nije pouzdano znalo jesu li i u kakvom obliku nastavili funkcionirati tijekom srednjovjekovnog razdoblja. Treći razlog je u objedinjavanju arheološke građe te njezinom interpretiranju kroz zajednički kontekst s naglaskom na njezinu ulogu kao važnog svjedočanstva o organiziranju objekata kršćanskog kulta na jadranskoj obali, ali i o njihovom životu sve do stoljeća doseljenja Slavena/Hrvata pa i kasnije. Ista je građa poslužila i kao potvrda različitosti proizašlih iz dva svijeta, onog bizantskog kojemu pripada Zadar i onog hrvatskog (franačkog) u čijem je sastavu opstalo zadarsko zaleđe. Ovakav pristup u izradi disertacije nastao je potaknut činjenicom da su dosadašnja istraživanja obuhvaćala svaku građu pojedinačno i da su zbog toga njihove međusobne poveznice, ukoliko su i postojale, vrlo često bile zanemarene.

Otežavajuće okolnosti koje su se pojavile pri istraživanju ranokršćanskih crkava s kontinuitetom u predromanici na zadarskom području su mnogobrojne. Na ishode tih istraživanje utjecala su stoljeća zapuštenosti, mijene minulih epoha i stilova, nedostatak povijesnih izvora, no ponajviše nedovoljna istraženost pojedinih lokaliteta. U pogledu crkvene arhitekture najveći problem javlja se u tome što su građevine vrlo često prekrivene mlađim stilskim slojevima pa je iznimno teško odrediti i razlikovati u arhitekturi građevina onaj dio koji nastaje u razdoblju predromanike, posebno što se tada često javljaju tek djelomične adaptacije, kao na primjer, adaptacije svetišta ili tek pojedinačnih otvora. Isto tako, u većini slučajeva kod građevina su sačuvani samo perimetralni zidovi, a dio njih danas se nalazi pod gustom travom i raslinjem te čeka svoja prva sustavna istraživanja. Za pravilnu interpretaciju kamenih spomenika problematično je to što su u vrlo malom broju slučajeva oni pronađeni *in situ*, zbog čega je dodatno otežano njihovo sagledavanje u interijerima brojnih crkava. Uglavnom se radi o kamenim ulomcima gdje se tek djelomičnom rekonstrukcijom uspio otkriti izvorni izgled pojedinih elemenata liturgijskog namještaja. Također, treba istaknuti da je značajan broj kamenih spomenika pohranjen u lokalnim lapidarijima i muzejima, često bez inventarske obrade i registriranja, što je u konačnici otežalo otkrivanje njihove izvornosti i porijekla. Taj problem je obuhvatio i jedan dio grobne građe, odnosno zbog nedostatka ispravih podataka ona je često bila i pogrešno interpretirana. Kod znatnog

dijela lokaliteta koji se obrađuju u radu, upravo je slučajni pronalazak kamenih spomenika u blizini crkava upućivao na ranije datacije bogomolja te na njihovu predromaničku obnovu. To je bio slučaj i sa nekropolama o kojima često svjedoče tek pojedinačni nalazi iz grobova.

Kako bi disertacija imala posve ispravan metodološki pristup, u nedostatku građe, posegnula sam i za komparacijama temeljenim na materijalnim dokazima koji potječu s lokaliteta na dalmatinskom područja, ali i šire. Naime, iako sam se u istraživanju ogradila na postavljene prostorne i vremenske okvire, danas je iznimno teško izdvojiti Zadar kao jednu zatvorenu kulturnu cjelinu, izoliranu od brojnih utjecaja koji su se posebno isticali u tome gradu. To se ponajviše odnosi na ranosrednjovjekovnu sliku grada, obilježenu utjecajima franačkog svijeta i Bizanta. Uz primarni cilj disertacije koji se odnosi na utvrđivanje kontinuiteta zadarskih ranokršćanskih bogomolja, velika zadaća mene kao autora bila je da u što vjernijem i slikovitijem obliku te materijalnim dokazima potkrijepim taj kontinuitet, ali i cjelokupan razvoj prve kršćanske zajednice u Zadru te onih u ruralnim mjestima u njegovoj okolici. Upravo zbog nedovoljno sačuvanih materijalnih dokaza, ali i nemogućnosti iščitavanja slojeva građevina, kontinuitet je na nekim lokalitetima ostao nedokaziv ili jednostavno upitan. Zbog toga, usmjerila sam se na interdisciplinarnan pristup u analizi rada gdje sam, uz dosadašnje rezultate istraživanja, donijela vlastiti doprinos u terenskim i muzejskim istraživanjima, kao i u proučavanju javnosti poznate i nepoznate arhivske građe.

2. PREGLED POVIJESTI ISTRAŽIVANJA RANOKRŠĆANSKE I RANOSREDNJOVJEKOVNE ARHITEKTURE NA ZADARSKOM PODRUČJU

Ranokršćanske crkve u Zadru, i na prostoru zadarske okolice zarana su privlačile pažnju putopisaca i pojedinih pripadnika crkvenog reda koje je zanimalo organiziranje prvih kršćanskih zajednica na našim prostorima. Najraniji pisani izvori koji govore o spomenicima ranokršćanske crkvene arhitekture na zadarskom području potječu iz 19. stoljeća. Ipak, prve spoznaje o sakralnim objektima u Zadru daleko su starije. Tako, već u 10. stoljeću bizantski car Konstantin Porfirogenet u svom djelu *De administrando Imperio* donosi prvi dokumentirani opis zadarske prvostolnice.¹ Vrlo rano javljaju se i pisci, uglavnom svećenici, koji su bili zaokupljeni zadarskom crkvenom poviješću i starim spisima. U 17. stoljeću djelovao je crkveni pisac, zadarski arhiđakon Valerio de Ponte (1603.-1679.) koji je proučavao ranu crkvenu povijest Zadra. Isti je autor dotadašnje predaje donio u svom djelu *Historia Ecclesiae Iadrensis*.² U 18. stoljeću pojavljuje se svećenik Daniele Farlati (1690.-1773.) čije je djelo *Illiricum sacrum*, vrijedan spomen najranije kršćanske povijesti Dalmacije. U prvom tomu istoimenog djela obrađuje se proces kristijanizacije Ilirika, dok u petom tomu spomenuti autor donosi dragocjene podatke o crkvenoj organizaciji u Zadru te prvim biskupima.³ U svojim rukopisima zadarsku Crkvu spominje i Ivan Tanzlingher Zanotti.⁴

Ostali autori koji se zanimaju za najraniju povijest kršćanske crkve pišu po uzoru na rano djelo Valeria de Pontea. Ivan A. Gurato u svom radu *De sanctis titularibus ac patronis civitalis et archidioecesis Jadrensis* također navodi seriju zadarskih biskupa, ali i podatke vezane uz zadarske svetce i njihove relikvije.⁵ Tu su još i D. Ferrari, te P. B. Gams,⁶ a od autora koji se posebno zanimaju za razvoj crkvene djelatnosti na ovim prostorima, svakako treba spomenuti i Donata Fabianicha. Spomenuti pisac proučavao je razvoj apostolske crkve i to sve do vremena Justinijana.⁷

¹ M. LONČAR, 1999, 235-243.

² V. DE PONTE, *Historia ecclesiastica di Zara*. Djelo se nalazi u rukopisu u Znanstvenoj knjižnici u Zadru, Inv. br. 15872, Ms 387. Drugi rad pod nazivom *Catalogus episcoporum et archiepiscoporum urbis Jadertine quorum extat memoria* nekoliko je puta prepisivan, a danas se nalazi u rukopisu u Znanstvenoj knjižnici u Zadru, Inv. br. 28348, Ms. 856. Vidi u: reizdanje V. BRUNELLI, 1908, 191-251.

³ D. FARLATI, 1753-1775.

⁴ Rukopis u Znanstvenoj knjižnici u Zadru, Ms.762.

⁵ I. A. GURATO, Rukopis u Znanstvenoj knjižnici u Zadru, Ms. 385.

⁶ D. FERRARI, Rukopis u Znanstvenoj knjižnici u Zadru, Ms. 739; P. B. GAMS, 1873, 425.

⁷ D. FABIANICH, 1874.

Jedan od najopsežnijih prikaza povijesti zadarskog kršćanstva donosi u 19. stoljeću Carlo Federico Bianchi, koji u svom djelu poznatom pod nazivom *Zara cristiana* opisuje važna zbivanja, poput crkvenih sabora održanih u Rimu 341. godine, u Akvileji 381. godine i Milanu 390. godine.⁸ Bianchi je najvažniji doprinos dao kao istraživač sakralnih objekata sačuvanih u Zadru, i u njegovoj okolici. Iako su Bianchijevi deskriptivni i faktografski podatci o "starim spomenicima" često bili nepotpuni i znanstveno neutemeljeni, oni su poslužili brojnim istraživačima u kasnijim stoljećima. Štoviše, možemo reći da je njegov rad posve sigurno bio temelj iz kojeg su se razvile važne spoznaje o crkvenoj arhitekturi na zadarskom području. Tijekom svojih putovanja po jadranskoj obali 1855. i 1857., i hrvatski povjesničar I. Kukuljević-Sakcinski opisuje ranosrednjovjekovnu arhitekturu u dalmatinskim gradovima.⁹ Od stranih istraživača u 19. stoljeću svakako treba istaknuti Rudolfa von Eitelbergera-Edelberga i Thomasa Grahama Jacksona koji nas svojim radom uvode u svijet prvih dokumentiranih crteža i fotografija zadarskih spomenika. Isti autori donose nam i prve arhitektonske snimke crkve Sv. Donata te bazilike Sv. Petra (katedrala Sv. Stošije).¹⁰ U to vrijeme i zadarski konzervator Giovanni Smirich donosi svoja zapažanja o izgledu ranosrednjovjekovnog prezbiterija katedrale.¹¹ Isti je autor napisao muzejski vodič, te je među prvima napravio katalog ranosrednjovjekovne skulpture koja se dugi niz godina čuvala u crkvi Sv. Donata.¹² Giuseppe Sabalich potpisuje se kao autor prvog arheološkog vodiča koji izlazi 1897. godine u Zadru.¹³

U 19. stoljeću naglo se budi interes za arheološka istraživanja. Engleski arheolog Arthur Evans objavio je 1882. knjigu koja se bavi proučavanjem starina u Iliriku.¹⁴ Ipak, izraženiji i usmjereniji interes za istraživanje crkvene arhitekture i brojnih arheoloških lokaliteta razvija se tek nakon prvog međunarodnog kongresa za starokršćansku arheologiju održanog u Splitu i Saloni 1894., koji je bio organiziran povodom istraživanja Salone od strane arheologa don Frane Bulića.¹⁵ F. Bulić je 1878. pokrenuo iznimno značajan časopis za nacionalnu arheologiju, *Bullettino di archeologia*

⁸ C. F. BIANCHI, 1877, 1879.

⁹ I. KUKULJEVIĆ-SAKCINSKI, 1855, 1857.

¹⁰ R. EITELBERGER-EDELBERG, 1861, 132-154; ISTI, 1884; T. G. JACKSON, 1887, 251-320.

¹¹ G. SMIRICH, 1894a, 1894b, 1901.

¹² G. SMIRICH, 1894a.

¹³ G. SABALICH, 1897, 1911.

¹⁴ A. EVANS, 1882.

¹⁵ F. BULIĆ – J. BERVALDI, 1912.

e storia Dalmata, a 1888. objavio je studiju o kninskim spomenicima iz vremena prve hrvatske države.¹⁶ Ubrzo nakon nalaza Branimirova natpisa u Muću 1871. godine započela su arheološka istraživanja brojnih lokaliteta s prostora hrvatske ranosrednjovjekovne države, a većinu njih provodio je franjevac Lujo Marun.¹⁷ Rezultate tih istraživanja Marun je prvotno objavljivao u *Vjesniku hrvatskog arheološkog društva*, a 1887. godine isti je pokrenuo i *Kninsko starinarsko društvo* koje je, uz njegovu pomoć i pomoć Šime Ljubića te Franje Račkog, ubrzo preraslo u *Hrvatsko starinarsko društvo*. Marunov dnevnik u recentno vrijeme objavila je arheologinja Maja Petrinec.¹⁸ Djelovanjem hrvatskog starinarskog društva u Kninu 1895. godine pokreće se i časopis *Starohrvatska prosvjeta*, čiji je urednik prvog broja bio Frane Radić.¹⁹ Uz Bulića, i Maruna krajem 19. stoljeća djelovao je i don Luka Jelić, koji je razvijao sličan interes za starinama Dalmacije, posebice za onima s područja Splita, Salone, te Nina i Biograda.²⁰

Početak 20. stoljeća istraživači poprimaju novi znanstveni pristup, pa njihovo pisanje postaje vjerodostojnije, a po prvi put zanimaju se i za zaštitu istraženih spomenika. Ugo Monneret de Villard u svojoj *L'architettura romanica in Dalmazia* posebnu pažnju poklanja zadarskim, ali i ninskim spomenicima.²¹ Dvije godine poslije izdaje se i knjiga *Altchristliche Kultbauten Istriens und Dalmatiens* austrijskog arhitekta Williama Gerbera.²² Zanimljivo je da je Gerber među prvima pretpostavio da zadarske bazilike Sv. Marija Velike i Sv. Stjepan imaju ranokršćansko porijeklo. Godinu dana nakon njegove knjige u Zadru se tiska i *Storia della città di Zara* koju nam donosi Vitaliano Brunelli.²³ Naime, riječ je o prvoj ozbiljnijoj sintezi povijesti Zadra u kojoj su detaljnije opisane i gradske crkve.²⁴ I Giuseppe Praga donosi nam sažet, ali ne opet tako cjelovit pregled povijesti u svom djelu *Storia di Dalmazia*. Praga se potpisuje i kao autor vodiča koji izlazi pod nazivom *Guida di Zara*.²⁵ U to vrijeme djelovao je i talijanski povjesničar umjetnosti Carlo Cecchelli koji se posebno zanimao za crkvenu

¹⁶ F. BULIĆ, 1888.

¹⁷ L. MARUN, 1896; ISTI, 1898; ISTI, 1927; ISTI, 1998.

¹⁸ M. PETRINEC, 1998.

¹⁹ F. RADIĆ, 1895-1898.

²⁰ L. JELIĆ, 1898, 33-126; ISTI, 1902a, 103-116; ISTI, 1902b; ISTI, 1911.

²¹ U. MONNERET DE VILLARD, 1910.

²² W. GERBER, 1912.

²³ V. BRUNELLI, 1913.

²⁴ V. BRUNELLI, 1908; ISTI, 1913.

²⁵ G. PRAGA, 1925, 1954.

kamenu plastiku. Godine 1932. publicira se njegov katalog u kojem se donose svi kameni spomenici iz crkve Sv. Donata koja je tada funkcionirala kao muzej.²⁶ Tridesetih godina 20. stoljeća pisao je i zadarski povjesničar Giuseppe Bersa koji se nanovo bavi poviješću zadarske crkve.²⁷ U razdoblju prije drugog svjetskog rata djelovao je arhitekt i konzervator Ćiril Metod Iveković čiji je istraživački rad bio usmjeren na dokumentiranje katedrale, ali i njezinih aneksa, poput krstionice i sakristije na kojima su izvršeni i konzervatorski radovi. Upravo je po njegovim arhitektonskim nacrtima napravljena faksimilna rekonstrukcija zadarske krstionice koja je bila uništena u bombardiranju grada.²⁸ U razdoblju nakon tih ratnih zbivanja na katedrali je djelovao i konzervator Grga Oštrić koji se posebno zanimao za rekonstrukciju njezina prvobitnog izgleda.²⁹

Tridesetih godina 20. stoljeća počeo je djelovati i Ljubo Karaman, jedan od prvih stručnjaka koji je proučavao starohrvatsku arhitekturu i skulpturu.³⁰ Njegovo djelo, *Iz kolijevke hrvatske prošlosti*, predstavlja prvu sintezu starohrvatske umjetnosti iz razdoblja od 9. do 11. stoljeća. U svojim istraživanjima Karaman ukazuje na važnost dalmatinske periferne sredine u formiranju "dalmatinsko-hrvatskog" graditeljstva, te donosi tezu o stvaranju tzv. "slobodnih oblika" u graditeljstvu. Tri godine prije Karamanove knjige izlazi i kratak pregled starohrvatske umjetnosti koju potpisuje Josef Strzygowski.³¹ U spomenutom pregledu umjetnosti autor se posebno osvrće na utjecaje i pojavu bizantskih inovativnih forma u crkvenoj arhitekturi. Pedesetih godina 20. stoljeća danski arhitekt i arheolog Eynar Dyggve u svom djelu *History of Salonitan Christianity* donosi pregled povijesti kršćanstva u Saloni.³² Dyggve tada iznosi i svoja zapažanja o srodnosti između kasnoantičke i ranosrednjovjekovne umjetnosti na hrvatskom prostoru te tako ukazuje na izrazit kontinuitet pojedinih oblika i formi koji su se zadržali u arhitekturi građevina. Dyggve se zanimao i za pojedine crkve na zadarskom području pa je tako, primjerice, na temelju postojeće Jelićeve dokumentacije pisao i o crkvi na položaju Glavica u Biogradu. Pritom Dyggve o spomenutoj crkvi piše

²⁶ C. CECHELLI, 1932.

²⁷ G. BERSA, 1926.

²⁸ Ć. M. IVEKOVIĆ, 1937, 1-14.

²⁹ I. PETRICIOLI, 1979, 5-16.

³⁰ LJ. KARAMAN, 1930, 1963.

³¹ J. STRZYGOWSKI, 1927.

³² E. DYGGVE, 1951; ISTI, 1996.

kao trobrodnoj troapsidalnoj bazilici s kontraforima i pridodanim zvonikom na pročelju.³³

Sredinom prošlog stoljeća započinju prva ozbiljnija arheološka istraživanja lokaliteta u zadarskoj okolici koja su uglavnom polučila puno veće rezultate od prvih amaterskih istraživanja krajem 19., odnosno početkom 20. stoljeća. Tako je 1953. godine arheolog M. Suić započeo s istraživanjem jednog od najvećih kasnoantičkih arheoloških kompleksa na jadranskoj obali, lokaliteta u Mulinama na otoku Ugljanu. Istraživanja su se nastavila i 1956., 1957., i 1958. godine, a uz Suića, u stručnoj ekipi tada su bili i Ivo Petricioli, Duje Rendić, Boris Ilakovac te Marin Zaninović. Mate Suić je objavio podatke o ranokršćanskoj bazilici u Mulinama kao objektu koji je imao više graditeljskih faza od kasne antike do ranog srednjeg vijeka.³⁴ Suić je dao izniman doprinos u istraživanju antičkog, odnosno kasnoantičkog Zadra pa je toj tematici posvetio i svoje kapitalno djelo *Antički grad na istočnom Jadranu*.³⁵ U svom djelu pod nazivom, *Zadar u De administrando Imperio*, prvi je ispravno usporedio zadarsku katedralu s halkopratejskom bazilikom,³⁶ što je dodatno potaklo istraživače da u arhitekturi ranokršćanskih crkava u Zadru prepoznaju utjecaje sa Istoka. Početkom pedesetih godina 20. stoljeća M. Suić je u suradnji s povjesničarom umjetnosti Ivom Petriciolijem započeo istraživanje crkve Sv. Stošije u naselju Puntamika. Ta su istraživanja obuhvatila ostatke donje i gornje crkve, ali i grobove na tome položaju.³⁷

Nekoliko godina kasnije započinju i revizijska istraživanja krstionice crkve Sv. Asela u Ninu, u kojima je također sudjelovao M. Suić.³⁸ Godine 1946. započinju i arheološka istraživanja na nekropoli Goričina u selu Pridraga koje je vodio Muzej hrvatskih arheoloških spomenika u Splitu pod vodstvom arheologa Stjepana Gunjače.³⁹ Gunjača donosi detaljan opis ranijih mišljenja i rasprava o crkvi Sv. Martina u Pidrasi te prvi ispravno zaključuje da se tu radi o ranokršćanskoj građevini adaptiranoj u vremenu predromanike.⁴⁰ Istraživanja lokaliteta Begovača u Biljanima Donjim trajala su od ljeta 1959. do ljeta 1962. godine. Prve dvije godine istraživanja je vodio S.

³³ Ejnar Dyggve arhiv, Split.

³⁴ M. SUIĆ, 1960, 230-249; ISTI, 1974, 61; ISTI, 1981a, 338-340.

³⁵ M. SUIĆ, 1976, (2003).

³⁶ M. SUIĆ, 1976, 1981b.

³⁷ I. PETRICIOLI – M. SUIĆ, 1955, 7-22.

³⁸ M. SUIĆ – M. PERINIĆ, 1962, 317-320.

³⁹ S. GUNJAČA, 1952, 223; ISTI, 1963, 7-67.

⁴⁰ S. GUNJAČA, 1963, 7-67.

Gunjača,⁴¹ a druge dvije godine istraživanjem nekropole i crkve na Begovači bavili su se Dušan Jelovina i Dasen Vrsalović. Isti su autori donijeli i prvi detaljan uvid u arhitektonske slojeve građevine, grobnu arhitekturu te grobne nalaze na tome položaju.⁴²

Osim arheologa, za crkvenu arhitekturu u Zadru i u njegovoj okolici zanimali su se i povjesničari umjetnosti, među kojima se posebno ističe Ivo Petricioli. Štoviše, za Petriciolija možemo reći da je jedan od najznačajnijih istraživača srednjovjekovne arhitekture i skulpture na razmatranom području. Isti je autor među prvima prepoznao ranokršćanski sloj u gradnji pojedinih crkava u gradu, poput bazilike Sv. Tome i zadarske katedrale.⁴³ Također, Petricioli je prvi ukazao na raniji postanak katekumeneja katedrale te ga datirao u 5. stoljeće.⁴⁴ Izuzev crkava u Zadru, spomenuti autor se posebno zanimao za spomenike predromaničke arhitekture s područja zadarske okolice među kojima donosim samo neke: Sv. Stošija na Puntamici, Sv. Nikola u Povljani na otoku Pagu, Sv. Ivan (Gruh) u Salima, Sv. Viktor u Telašćici na Dugom otoku te crkve s ninskog područja.⁴⁵ Tijekom svog rada podjednako je uspješno interpretirao i datirao kamene spomenike.⁴⁶ Svakako treba istaknuti Petriciolijev doprinos u izradi brojnih sinteza te preglednih radova posvećenih umjetnosti predromanike i romanike.⁴⁷ Petricioli je zaslužan i za izradu iznimno značajne edicije *Prošlost Zadra*. Drugi svezak te edicije, pod nazivom *Zadar u srednjem vijeku do 1409.*, djelo je spomenutog autora i povjesničarke Nade Klaić.⁴⁸

Od sredine 20. stoljeća pojavljuje se i sve veći broj istraživača koji se posebno zanimaju za ranokršćansku arheologiju. Među njima zasigurno treba istaknuti akademika Nenada Cambija, koji se ponajviše doticao pitanja razvoja kršćanstva i kršćanske umjetnosti na našoj obali.⁴⁹ Cambi se zanimao za Salonu i za njezinu crkvenu arhitekturu, no u više navrata objavljivao je i iznimno značajne radove koji se bave

⁴¹ S. GUNJAČA, 1960, 267-281.

⁴² D. JELOVINA, 1963, 243-256; ISTI, 1976; D. JELOVINA – D. VRSALOVIĆ, 1981, 55-136.

⁴³ I. PETRICIOLI, 1960b, 167-193; ISTI, 1966, 59-70; ISTI, 1970, 723-725; ISTI, 1972, 334-342; ISTI, 1984c, 245-284; I. PETRICIOLI – S. VUČENOVIĆ, 1970, 177-202; I. PETRICIOLI – P. VEŽIĆ, 1975, 101-110; N. KLAJĆ – I. PETRICIOLI, 1976, 117-136.

⁴⁴ I. PETRICIOLI, 1972; ISTI, 1984c; ISTI, 1985.

⁴⁵ I. PETRICIOLI, 1952, 27-33; ISTI, 1954, 53-65; ISTI, 1956, 179-180; ISTI, 1974, 79-108; ISTI, 1993, 167-196; ISTI, 1997a, 169-179; ISTI, 2001a, 297-299.

⁴⁶ I. PETRICIOLI, 1960b, 175-195; ISTI, 1962, 251-270; ISTI, 1995b, 74-83.

⁴⁷ I. PETRICIOLI, 1980; ISTI, 1983; ISTI, 1990; ISTI, 1996a.

⁴⁸ N. KLAJĆ – I. PETRICIOLI, 1976.

⁴⁹ N. CAMBI, 1976, 239-276; ISTI, 1978, 606-626.

pitanjem pojave i organiziranja prve kršćanske zajednice u Zadru.⁵⁰ Isti je autor kroz svoja zapažanja dao važan doprinos u izučavanju trikonhalnih crkava te ukazao na jedan poseban fenomen u arhitekturi, a to su crkve tzv. "naronitanskog" tipa.⁵¹ Uz Cambija, o razvoju prve kršćanske zajednice u Saloni, te općenito o kršćanstvu u Iliriku pisao je poznati antičar B. Gabričević.⁵² Arheologinja Branka Migotti također je doprinjela izučavanju ranokršćanske arheologije, posebice ranokršćanske hagiografije, ali i rješavanju pitanja namjene ranokršćanskih sakralnih objekata.⁵³ Migotti je pisala i o antičko-srednjovjekovnom kontinuitetu gdje se zanimala i za kontinuitet dalmatinskih srednjovjekovnih gradova.⁵⁴ Arheologinja, Pascale Chevalier publicirala je važan korpus o ranokršćanskim građevinama na prostoru antičke Dalmacije gdje za većinu sakralnih objekata donosi idealnu rekonstrukciju njihova prvotnog izgleda.⁵⁵ Ista je obradila i sve sačuvane ranokršćanske krstionice na našem prostoru, gdje je dodatnu pažnju posvetila novim formama, a sve je potkrijepila i grafičkim prikazima.⁵⁶ Važan doprinos u proučavanju ranokršćanske arhitekture na zadarskom području, ali i šire, dao je dugogodišnji konzervator zadarskog Zavoda za zaštitu spomenika, Pavuša Vežić.⁵⁷ Kao konzervator posebno se zanimalo za fizičke ostatke građevina pa je upravo njegovom zaslugom otkriven izvorni ranokršćanski sloj zadarskih bazilika: Sv. Stjepan, Sv. Toma, Sv. Marija Velika, Sv. Ivan Krstitelj na Relji.⁵⁸ Vežić je najviše interesa pokazao za istraživanjem ranokršćanske bazilike Sv. Petra (Sv. Stošija),⁵⁹ gdje se osim za ranokršćanski slog, zanimalo i za njezine razvojne faze od kasne antike do romanike. Vežić je tako uz brojne grafičke priloge dokumentirao razvojne faze spomenute bazilike, ali i njezinih aneksa, poput katekumeneja (sakristija) i diakonikona (ranosrednjovjekovna cisterna).⁶⁰ Isto tako, spomenuti autor je istraživao pojavu prvih kršćanskih zajednica u ostalim mjestima u okolici Zadra, poput Nina, Pridrage,

⁵⁰ N. CAMBI, 1976, 239-276; ISTI, 1995, 285-291; ISTI, 2002, 206-311; ISTI, 2005, 55-70; ISTI, 2009.

⁵¹ N. CAMBI, 1984a, 45-54; ISTI, 1985, 33-59.

⁵² B. GABRIČEVIĆ, 1987, 327-352.

⁵³ B. MIGOTTI, 1989, 133-159; ISTA, 1995a, 113-144; ISTA, 1995b, 189-274.

⁵⁴ B. MIGOTTI, 1986, 177-186; ISTA, 1992a, 225-245.

⁵⁵ P. CHEVALIER, 1996.

⁵⁶ P. CHEVALIER, 1988, 111-163.

⁵⁷ P. VEŽIĆ, 1986, 161-177; ISTI, 1993b, 29-54; ISTI, 2005; ISTI, 2013.

⁵⁸ P. VEŽIĆ, 1975, 119-140; ISTI, 1985, 201-215; ISTI, 1989, 323-343; ISTI, 1997b, 275-300.

⁵⁹ P. VEŽIĆ, 1988, 165-183; ISTI, 1990a, 49-68; ISTI, 1991b, 13-25; ISTI, 1993a; ISTI, 1993b, 29-54; ISTI, 1995, 150-161; ISTI, 2001, 301-311; ISTI, 2005.

⁶⁰ P. VEŽIĆ, 1980, 517-535; ISTI, 1990a, 49-68; ISTI, 1990b, 301-326; ISTI, 1995, 150-161.

Biograda, Aserije, Ošljaka.⁶¹ Vežić se bavio i problemom kontinuiteta ninske crkve u razdoblje ranog srednjeg vijeka, gdje se posebno osvrnuo na crkvu Sv. Asela (Anselma).⁶² Godine 2005. publicirana je njegova knjiga pod nazivom *Zadar na pragu kršćanstva* u kojoj se donose brojni ranokršćanski lokaliteti iz Zadra i njegove okolice.⁶³ Vežićeva suradnja s Milenkom Lončarom urodila je plodom, pa je 2009. publicirana knjiga *Hoc tigrmen*, prva sinteza posvećena ranosrednjovjekovnim ciborijima s dalmatinskog i istarskog područja.⁶⁴

Ranokršćanskim crkavama u zadarskoj okolini bavili su i ostali istraživači, od kojih su se većina zanimali za razvojne faze i stilske slojeve građevina. Među njima svakako treba istaknuti arheologa J. Beloševića koji je istraživao lokalitet Crkvinu (Sv. Bartolomej) u Galovcu. Naime, kroz pet kampanja (1979.-1991.) na Crkvini su se obavila sustavna arheološka istraživanja koja su obuhvatila ranokršćansku crkvu s dodanim aneksima te veliku srednjovjekovnu nekropolu na tome položaju. J. Belošević je nakon svake kampanje objavljivao detaljne rezultate tih istraživanja, te je u konačnici donio cjelokupan uvid u arhitekturu građevine prikazujući je kao ranokršćansku crkvu koja se obnovila u razdoblju ranog srednjeg vijeka. Isti je autor posebnu pažnju posvetio i brojnim ulomcima liturgijskog namještaja s tog položaja za koje je donio i adekvatne grafičke prikaze.⁶⁵ U proučavanju crkvene kamene plastike, J. Belošević je među prvima uputio na postojanje više kamenoklesarskih radionica na zadarskom području.⁶⁶ U kratkom razdoblju Belošević je istraživao i crkvu Sv. Petra u Radovinu za koju je ispravno pretpostavio da ima ranokršćansko porijeklo.⁶⁷

Za crkve na biogradskom području zanimao se F. Buškariol, koji se posebno usmjerio na istraživanje položaja Glavica u Biogradu, na kojem je tijekom ranog srednjeg vijeka podignuta biogradska katedrala. Na temelju interpretacije ranijih podataka Buškariol je pokušao rekonstruirati razvojne faze spomenute crkve, i to od

⁶¹ P. VEŽIĆ, 1985, 210-215; ISTI, 1992, 311-324; ISTI, 1996, 87-99; ISTI, 2004, 123-131; ISTI, 2009, 193-206.

⁶² P. VEŽIĆ, 1996, 87-99.

⁶³ P. VEŽIĆ, 2005.

⁶⁴ P. VEŽIĆ – M. LONČAR, 2009.

⁶⁵ J. BELOŠEVIĆ, 1990, 42-46; ISTI, 1992, 231-239; ISTI, 1993a, 79-92; ISTI, 1993b, 121-143; ISTI, 1993c, 177-215; ISTI, 1994, 121-144; ISTI, 1995a, 151-161; ISTI, 1996, 149-204; ISTI, 1997a, 301-350; ISTI, 1998, 69-104.

⁶⁶ J. BELOŠEVIĆ, 1968, 271-280.

⁶⁷ J. BELOŠEVIĆ, 1987, 141-164.

samih početaka do njezina izgleda kao trobrodne bazilike s troapsidalnim svetištem.⁶⁸ Arheolog Š. Batović vodio je 1972. i 1978. arheološka istraživanja položaja u Vrsima, na kojem je tijekom predromanike podignuta crkva Sv. Jakova. Batović je tada ispravno zaključio da se ispod crkve Sv. Jakova nalazi starija crkva ranokršćanskog postanka.⁶⁹ Dalje, arheolog Zdenko Brusić donosi nam vrijedne podatke o crkvi Sv. Barbare kraj Privlake, ali i o ranokršćanskim lokalitetima koji nastaju uz plovidbenu rutu Jadranom.⁷⁰ Nikola Jakšić kao povjesničar umjetnosti bavio se izučavanjem arhitektonskim spomenika s područja Nina, Biljana Donjih (Begovača), Benkovca te otoka Ugljana.⁷¹ Posebno se osvrnuo na crkvu Sv. Bartolomeja (Crkvina) u Galovcu, koju je na temelju sačuvanih materijalnih dokaza prikazao kao vladarsku zadužbinu. Jakšić se zanimao i za ulomke predromaničkog crkvenog namještaja iz te ravnokotarske crkve, a pojedine ulomke atribuirao je "Majstoru koljanskog pluteja".⁷² Jakšić je bio voditelj arheoloških istraživanja na kompleksnom nalazištu u Lepurima, gdje je otkrio nekoliko arhitektonskih slojeva u izgradnji crkve Sv. Martina, kao i veliko srednjovjekovno groblje na tome položaju.⁷³ Jakšić se u radu ponajviše bavio proučavanjem kamenih spomenika iz razdoblja ranog srednjeg vijeka, gdje je donio izniman doprinos u postavljanju kronoloških razdjelnica, te općenito u grupiranju spomenika kroz postojeće kamenoklesarske radionice.⁷⁴ U recentno vrijeme spomenuti autor je u koautorstvu s E. Hiljom napravio sintezu posvećenu kamenim spomenicima od 4. do 16. stoljeća s područja zadarske nadbiskupije.⁷⁵ Kamene spomenike iz razdoblja ranog srednjeg vijeka istraživala je i arheologinja Vedrana Delonga, kojoj se pripisuje i titula najboljeg stručnjaka za hrvatsku srednjovjekovnu epigrafiku. Ista je zaslužna za detaljnu objavu predromaničkog kamenog namještaja iz crkve u Lepurima (Sv. Martin), te iz crkve na Begovači u Biljanima Donjim. Delonga je uspješno razriješila njihove epigrafičke formule te nas pobliže uputila na donatore koji su

⁶⁸ F. BUŠKARIOL, 1988, 39-49; F. BUŠKARIOL – L. JELIĆ, 1990, 351-372.

⁶⁹ Š. BATOVIĆ, 1980, 12; ISTI, 1981, 85-90.

⁷⁰ Z. BRUSIĆ, 1970, 549-568; ISTI, 1973, 419-446; ISTI, 1993, 223-236.

⁷¹ N. JAKŠIĆ, 1989a, 83-101; ISTI, 1989b, 407-439; ISTI, 1993, 127-144; ISTI, 1997b; ISTI, 2000b, ISTI, 2000d, 189-200.

⁷² N. JAKŠIĆ, 2000e, 17-64.

⁷³ N. JAKŠIĆ, 2000a; ISTI, 2000d, 189-200; N. JAKŠIĆ – E. HILJE, 2008, 107.

⁷⁴ N. JAKŠIĆ, 1984b, 243-252; ISTI, 1986; ISTI, 1991; ISTI, 1995, 141-150; ISTI, 2000a; ISTI, 2002b, 111-121.

⁷⁵ N. JAKŠIĆ – E. HILJE, 2008.

sudjelovali u obnovi spomenutih bogomolja.⁷⁶ Ista je autorica 1996. publicirala opsežnu sintezu koja obuhvaća sve epigrafičke spomenike s prostora ranosrednjovjekovne Hrvatske.⁷⁷ Također, Delonga je u suradnji s N. Jakšićem i M. Jurkovićem objavila monografiju pod nazivom *Arhitektura, skulptura i epigrafika karolinškog doba u Hrvatskoj*.⁷⁸

Arheolog Ante Uglešić donosi nam iznimno značajnu monografiju o ranokršćanskoj arhitekturi na području današnje zadarske nadbiskupije.⁷⁹ U istoj monografiji, A. Uglešić po prvi put ukazuje na dotada gotovo nepoznate ranokršćanske lokalitete u zadarskoj okolini te ispod nekih postojećih srednjovjekovnih crkava ispravno prepoznaje ranokršćanski sloj. Isti je autor dao izniman doprinos u rasvjetljavanju ranokršćanskih i predromaničkih spomenika na Dugom otoku,⁸⁰ ali i s prostora sjeverne Dalmacije.⁸¹ Godine 2006. Uglešić izdaje drugu monografiju koja je namijenjena ranokršćanskoj crkvenoj arhitekturi šibenskog područja, gdje donosi zanimljive zaključke o funkciji liturgijskog namještaja, crkvenoj arhitekturi te namijeni crkava. U suradnji s Ljiljanom Čerinom, A. Uglešić je istraživao i crkvu Sv. Andrije u Zatonu pored Nina. Pritom je ispravno ukazao na raniji postanak spomenute bogomolje u Zatonu, kao i na ostatke prvog molitvenog prostora na tome položaju.⁸² Arheologinja Marija Kolega, dugogodišnja ravnateljica područne zbirke Arheološkog muzeja u Zadru – Muzeja ninskih starina, najviše je zaslužna za istraživanje sakralnih objekata u Ninu, gdje se posebno ističe njezin doprinos u istraživanju ninskog župnog kompleksa koje se vršilo kroz nekoliko uzastopnih arheoloških kampanja. Ta su istraživanja osim arhitekture crkve, obuhvatila i dio grobova uz vanjske zidove crkve iz kojih potječu brojni arheološki nalazi.⁸³ Svakako treba istaknuti i rad M. Matijević Sokol posvećen Višeslavovoj krstionici, vrlo važne rasprave s osvrtom na ranije inetrpretacije.⁸⁴ Medievalist, također arheolog, R. Jurić pažnju je posvetio brojnim srednjovjekovnim crkvama i grobljima na zadarskom području, posebice onima na Pagu, Privlaci, te na

⁷⁶ V. DELONGA, 1992, 85-111; ISTA, 1995, 303-324; S. NIMAC – V. DELONGA, 1997, 74-90.

⁷⁷ V. DELONGA, 1996.

⁷⁸ V. DELONGA – N. JAKŠIĆ – M. JURKOVIĆ, 2001.

⁷⁹ A. UGLEŠIĆ, 2002.

⁸⁰ A. UGLEŠIĆ, 1993b, 151-176.

⁸¹ A. UGLEŠIĆ, 1993c, 143-154.

⁸² A. UGLEŠIĆ – LJ. ČERINA, 1997, 89-99.

⁸³ M. KOLEGA, 1996, 43-48; ISTA, 2001, 83-90; ISTA, 2002, 73-78.

⁸⁴ M. MATIJEVIĆ SOKOL, 2007, 1-31.

biogradskom području.⁸⁵ Jurić je 1991. godine vodio zaštitna istraživanja crkve Sv. Nikole u Povljani za koju se tada ustanovilo da predstavlja adaptaciju starije građevine iz ranokršćanskog razdoblja.⁸⁶ Ranokršćansku crkvu Sv. Duha na Aseriji istraživao je I. Fadić,⁸⁷ a istraživačke i konzervatorske radove na crkvi Sv. Andrije na Vrgadi vodio je konzervator M. Domijan koji je ispravno ukazao na njezino starije porijeklo.⁸⁸ O povijesnom razvoju crkve Sv. Kuzme i Damjana na otoku Pašmanu (Ćokovac) pisali su J. Kolanović i I. Ostojić.⁸⁹ Arheolog J. Vučić nedavno je istraživao crkvu Sv. Viktora u Telašćici na Dugom otoku. Vučić je razlučio tlocrtnu situaciju crkve obuhvativši dvije faze izgradnje, onu iz kasne antike te drugu iz razdoblja ranog srednjeg vijeka. Isto tako, Vučić je kroz katalog prikazao sve pronađene ulomke crkvenog kamenog namještaja te ulomke arhitektonske dekoracije koji pripadaju spomenutoj crkvi.⁹⁰ O crkvenoj kamenoj plastici koja potječe s istraženih lokaliteta u zadarskoj okolici, izuzev Jakšića i Delonge, pisali su i drugi istraživači. Tako je o srednjovjekovnim kamenim spomenicima s biogradskog područja pisala B. Juraga, a katalog crkvene kamene plastike iz biogradske katedrale publicirala je N. Uroda.⁹¹ Predromaničku i romaničku crkvenu kamenu plastiku iz Nina, a u koju je uključena i ona iz bazilike Sv. Marije, obradila je povjesničarka umjetnosti M. Skoblar.⁹² Crkvama u Ninu, ali i zadarskim crkvama s kontinuitetom bavio se i M. Jurković, koji je posebnu pažnju posvetio crkvi Sv. Petra Starog u Zadru.⁹³ U recentno vrijeme tipološko-stilskoj analizi crkvenog kamenog namještaja iz nekoliko ravnokotarskih crkava posvetio se povjesničar umjetnosti Ivan Josipović. Isti je autor napravio i grafičku rekonstrukciju šesterostranog ciborija iz crkve Sv. Martina u Lepurima, koji je dugo vremena stručnoj i znanstvenoj javnosti bio nepoznat.⁹⁴

U drugoj polovici 20. stoljeća infiltrira se cijeli niz znanstvenika, prvenstveno arheologa, povjesničara, povjesničara umjetnosti koji su se bavili proučavanjem predromaničkog doba u Dalmaciji. Među njima svakako treba istaknuti arheologa i

⁸⁵ R. JURIĆ, 1990, 279-318; ISTI, 1996, 245-252; ISTI, 2000, 71-79.

⁸⁶ R. JURIĆ, 1992, 357-374; ISTI, 1996, 245-252.

⁸⁷ I. FADIĆ, 1999, 66-70.

⁸⁸ M. DOMIJAN, 1983, 123-138.

⁸⁹ J. KOLANOVIĆ, 1987, 95-107; I. OSTOJIĆ, 1964, 221-234.

⁹⁰ J. VUČIĆ, 2009, 77-86; ISTI, 2011, 103-143.

⁹¹ B. JURAGA, 1980, 445-471; N. URODA, 2005.

⁹² M. SKOBLAR, 2004, 103-117.

⁹³ M. JURKOVIĆ, 1992b, ISTI, 1997, 77; ISTI, 2000, 165.

⁹⁴ I. JOSIPOVIĆ, 2010, 7-18; ISTI, 2012a, 49-60; ISTI, 2012b, 129-148.

povjesničara umjetnosti Željka Rapanića, čiji je rad doprinio u poznavanju i izučavanju predromaničke umjetnosti na jadranskoj obali. Upravo se Rapanić potpisuje kao autor knjige *Predromaničko doba u Dalmaciji*, koja je dugi niz godina služila kao polazna točka mnogim istraživačima u otkrivanju i interpretiranju predromaničkih spomenika te cjelokupne umjetnosti toga razdoblja, ali i pitanja kontinuiteta mnogih urbanih središta te brojnih lokaliteta na jadranskoj obali.⁹⁵ Rapanić je prvi polemizirao o fenomenu darivanja i zavjetovanja u ranofeudalnoj Hrvatskoj te je tako zadužio hrvatsku znanstvenu javnost da se dodatno pozabavi tim pitanjem, kao i pitanjem sakralnih objekata kao privatnih zadužbina u vremenu ranog srednjeg vijeka.⁹⁶ Isti je autor pažnju posvetio i nekim povijesnim spisima i izvorima koji nam danas svjedoče da je proces obnove podignutih ranokršćanskih crkava u ranom srednjem bio uređen i donesen od strane same vrhovne vlasti i rimske Crkve.⁹⁷ Predromaničkoj crkvenoj arhitekturi u Dalmaciji posvetio se i povjesničar umjetnosti T. Marasović koji je pisao o važnost bizantskih utjecaja u formiranju tipoloških oblika, ali i o doprinosu ranokršćanskog nasljeđa u oblikovanju crkvene arhitekture srednjeg vijeka.⁹⁸ Arheolog Z. Gunjača zanimao se za elemente kasnoantičke graditeljske tradicije koji se prepoznaju na ranosrednjovjekovnim sakralnim objektima.⁹⁹ O karolinškim i bizantskim utjecajima u starohrvatskoj arhitekturi pisala je arheologinja M. Jarak.¹⁰⁰ Spomenuta autorica je nedavno publicirala vrlo uspješnu sintezu pod nazivom *Crkvena arhitektura 7. i 8. stoljeća – uvod u studij predromanike*.¹⁰¹

U svojim radovima i jedan manji broj povjesničara doticao se problema kontinuiteta koji se nastavio iz kasne antike u razdoblje ranog srednjeg vijeka. Tako od povjesničara svakako treba istaknuti rad Nade Klaić, budući da se ona pozabavila i problemima koji su obilježili ranosrednjovjekovnu povijest Zadra.¹⁰² Klaić je među prvima pisala i o kontinuitetu antičke baštine, odnosno antičke *civitas* koja se kao važno nasljeđe očuvala u srednjem vijeku. O diskontinuitetu, odnosno kontinuitetu koji se

⁹⁵ Ž. RAPANIĆ, 1980, 189-217; ISTI, 1980, 189-217.

⁹⁶ Ž. RAPANIĆ, 1984, 159-181; ISTI, 1996, 57-64.

⁹⁷ Ž. RAPANIĆ, 1996, 57-64.

⁹⁸ T. MARASOVIĆ, 1978, 5-129; ISTI, 1980, 99-112; ISTI, 1986, 28-89; ISTI, 1988, 455-462; ISTI, 1994; ISTI, 2008.

⁹⁹ Z. GUNJAČA, 1984, 253-264; ISTI, 1996, 65-74.

¹⁰⁰ M. JARAK, 1998, 119-128.

¹⁰¹ M. JARAK, 2013.

¹⁰² N. KLAJĆ, 1964, 129-139; ISTA, 1967a, 111-128.

zadržao u hrvatskoj povijesti pisao je bizantolog I. Goldstein.¹⁰³ Temelje te problematike postavio je još 1954. godine M. Prelog u svome radu koji je publiciran pod nazivom *Između antike i romanike*.¹⁰⁴ Od povjesničara posebno su se pitanjem doseljenja Slavena/Hrvata bavili R. Katičić, N. Budak, T. Raukar te T. Fabijanić.¹⁰⁵ Povjesničar M. Ančić zanimao se za položaj i prostor Hrvatske u vrijeme širenja moćne Franačke,¹⁰⁶ dok je F. Smiljanić dao izniman doprinos u proučavanju teritorijalnog ustroja ranosrednjovjekovne Hrvatske, pa je isti autor polemizirao i o župnom uređenju na području zadarske okolice.¹⁰⁷ U proučavanju Crkve kao institucije posebno je važnu ulogu imao H. Jedin koji se potpisuje kao urednik značajne ediciji *Velika povijest crkve*, koja inače prati razvoj crkvenog ustrojstva od kasne antike do srednjeg vijeka.¹⁰⁸

Na kraju, poseban pasus u historijatu istraživanja treba posvetiti i onim istraživačima ranokršćanske arhitekture koji su se bavili i proučavanjem crkvenih ambijenata poput pastoforija, nartekse, i dr. Među arheolozima koji su se zanimali za tu problematiku ističu se P. Testini,¹⁰⁹ F. Guidobaldi,¹¹⁰ N. Duval,¹¹¹ a među povjesničarima umjetnosti ističu se imena kao što su A. Grabar, R. Krautheimer, C. Mango.¹¹² Kao izvrsni poznavatelji liturgije u crkvenoj arhitekturi Konstantinopola i Rimu posebno se ističu i T. F. Mathews te F. Baldovin.¹¹³ Od naših istraživača problematikom liturgije bavila se Jasna Jeličić Radonić,¹¹⁴ a u recentno vrijeme i A. Mišković.¹¹⁵

¹⁰³ I. GOLDSTEIN, 1992; ISTI, 1995; ISTI, 1996, 21-35; ISTI, 1998, 7-14.

¹⁰⁴ M. PRELOG, 1954, 5-14.

¹⁰⁵ LJ. HAUPTMAN, 1925, 86-127; F. ŠIŠIĆ, 1914; ISTI, 1975; B. GRAFENAUER, 1952, 1-55; M. BARADA, 1953, 7-17; L. MARGETIĆ, 1977; ISTI, 1995; ISTI, 2001; R. KATIČIĆ, 1990, 207-216; ISTI, 1993, ISTI, 1998; N. BUDAK – T. RAUKAR, 2006; T. FABIJANIĆ, 2008.

¹⁰⁶ M. ANČIĆ, 1997, 7-13; ISTI, 2000, 70-103.

¹⁰⁷ F. SMILJANIĆ, 1990; ISTI, 1996, 205-256; ISTI, 1998, 9-15.

¹⁰⁸ H. JEDIN, 1972; ISTI, 1995.

¹⁰⁹ P. TESTINI, 1980.

¹¹⁰ F. GUIDOBALDI, 1998, 29-54; ISTI, 2001, 171-191; ISTI, 2003, 399-405.

¹¹¹ N. DUVAL, 1999, 7-31.

¹¹² A. GRABAR, 1946; R. KRAUTHEIMER, 1986; C. MANGO, 1978.

¹¹³ T. MATHEWS, 1971; ISTI, 1999; J. F. BALDOVIN, 1987.

¹¹⁴ J. JELIČIĆ, 1983, 5-39; ISTA, 1987, 33-48.

¹¹⁵ A. PIKUNIĆ, 2003; A. MIŠKOVIĆ, 2012.

3. PRIKAZ POVIJESNE I KULTURNE SLIKE ZADARSKOG PROSTORA OD KASNE ANTIKE DO 1102. GODINE

3.1. Bizant na Jadranu

Dalmatinska je obala od svoje najranije povijesti bila važna posrednica u trgovini koja se vodila od Istoka prema susjednoj talijanskoj obali, ali i cijeloj zapadnoj Europi. Zbog dobrog geografskog položaja te prirodnih bogatstava to je područje oduvijek bilo interesna zona svjetskih osvajača pa je cijeli prostor dobio dodatno na značaju nakon podjele Rimskog Carstva 395. godine. Tako će jadranski plovni put, uvjetno nazvan i *limes maritimus* postati najvažnija trgovačka snaga Bizanta,¹¹⁶ a po zapisima Konstantina Porfirogeneta taj plovni put funkcionirat će bez većih teškoća i u 10. st.¹¹⁷ Dvadesetogodišnji rat (535.-555.) koji se vodio između Gota i Bizanta završio je konačnim ostrogotskim porazom kod *Busta Gallorum* i Totilinom smrti 552. godine.¹¹⁸ Pad gotske države na našem području potvrdio je jasne namjere cara Justinijana da Zapad opet pripoji Carstvu. Za vrijeme Ostrogota, Dalmacija je u administrativnom, ekonomskom, ali i kulturnom pogledu ostala ista. Tekovine crkvene vlasti ostale su nepromijenjene, a Goti po vjeroispovijesti arijanci, u potpunosti su priznali dalmatinsku crkvu te su odobravali i dva značajna crkvena sinoda koja su se održala u Splitu 530. i 533. godine.¹¹⁹ Bizantska vlast formalno se u Dalmaciji uspostavila 535. godine, dolaskom Justinijana (527.-569.) na prijestolje. Tada započinje razdoblje isključive dominacije Bizanta čiju će vrhovnu vlast dalmatinski gradovi priznavati sve do početka 12. stoljeća. Osim nekih političkih događaja, autoritet takve vlasti u osnovi je štitio Zadar kao i ostali dio dalmatinskog područja, omogućavajući gradovima slobodnu plovidbu, a tako i razvoj trgovine. Zbog takve sigurne zaštite jadranski bazen je bio pošteđen od brojnih ratnih razaranja dugi niz stoljeća, kao i od osvajanja moćne Franačke u 9. stoljeću, kojoj su pripali samo italski posjedi.¹²⁰

¹¹⁶ Z. BRUSIĆ, 1970, 549-568; ISTI, 1993, 223-236; M. SUIĆ, 1976, 236; ISTI, 1995, 133-145; ISTI, 1981a; I. GOLDSTEIN, 1992, 31-59; A. BADURINA, 1992, 7-9.

¹¹⁷ KONSTANTIN PORFIROGENET, 2003; gl. 29-31; N. KLAIĆ, 1971, 109; M. SUIĆ, 1981b, 5-26.

¹¹⁸ S. ANTOLJAK, 1971, 137-146; A. UGLEŠIĆ, 1993a, 65-78.

¹¹⁹ F. BULIĆ – J. BERVALDI, 1912; N. KLAIĆ, 1967b, 81-104; I. GOLDSTEIN, 1992, 49.

¹²⁰ N. KLAIĆ – I. PETRICIOLI, 1976, 51-74; N. BUDAK, 1997, 125-130; I. GOLDSTEIN, 1998, 7-14.

Crkvena vlast za vrijeme Justinijana jača pa svećenstvo predvođeno biskupom zauzima i neke državne funkcije u gradu. Vrijeme njegove vladavine je i vrijeme relativnog mira kada crkvena arhitektura dostiže vrhunac. Podižu se mnoge crkve i to ne samo u gradu, već i na prostoru zadarske okolice, pokrštava se naseljeni *pagus*, rješavaju se hijerarhijska pitanja crkve te se na kraju progone oni koji su u poganskom krivovjerju.¹²¹ Inače, zadarski prostor i prije dolaska Justinijana doživljava svojevrstne utjecaje u crkvenoj arhitekturi koji dolaze iz velikih središta Carstva. Razmatrajući razdoblje od vremena gotske vladavine pa do vladavine Justinijana kod nas (od 480.-540.) uvidjet ćemo da se tada formiraju utjecaji koji dolaze iz velikih gradova poput Ravenne i Akvileje te se šire na našoj obali. Već početkom 5. stoljeća Ravenna postaje prijestolnica Zapadnog Carstva, a u 6. stoljeću stvorena je bizantska provincija sa središtem u Ravenni.¹²²

Pitanjem bizantske uprave i postanka *teme Dalmacije* bavili su se mnogi autori, no uglavnom se smatra da vrijeme njenog nastanka odgovara vremenu vladavine Bazilija I. (867.-886).¹²³ Zadar u 9. stoljeću postaje novo uporište bizantskog cara pa se upravo tu uspostavlja vlast stratega nad cijelom temom Dalmacijom.¹²⁴ Zadar je kao nekoć moćan rimski municipij tu mudru Bazilijevu odluku opravdao i svojim strateškim geografskim položajem. Naime, grad je s jedne strane okružen otocima, s druge strane prema kopnu odvojen je kanalom, a uz dobro zaštićenu luku grad je nekoć imao i relativno velik ager.¹²⁵ To su očito bili idealni uvjeti koji su bili potrebni za uspostavu sigurne trgovine koja se odvijala između bizantskih posjeda. U doba vladavine Bazilija I. na prijestolje dolazi hrvatski knez Zdeslav (878.-879.) koji je bio carev veliki poklonik pa se u to vrijeme Dalmatinska Hrvatska okreće Bizantu i carigradskom patrijarhu Fotiju. S druge strane to je vrijeme kada se sređuju odnosi između slavenskog vladara u zaleđu i dalmatinskih gradova na obali. Uvodi se plaćanje tributa, tzv. *tribut pacis* (tribut mira) i to dalmatinski gradovi hrvatskom vladaru, kao zalog trajnom i mirnom susjedskom životu. Navedeni tribut dalmatinski gradovi pristali su plaćati sve

¹²¹ J. BALDOVIN, 1987, 37.

¹²² I. GOLDSTEIN, 1992, 112-150; G. OSTROGORSKI, 2006.

¹²³ Tom problematikom dugo se bavio J. Ferluga koji postanak *teme Dalmacije* stavlja u vrijeme vladavine Bazilija I., a ne u razdoblje od 8. do 9. stoljeća, kako to smatraju M. Barada, F. Šišić, Lj. Karaman i drugi. Vidi pregled mišljenja u: J. FERLUGA, 1957; ISTI, 1967, 129-143; N. KLAIĆ, 1967a, 111-128; ISTA, 1971, 59-74; ISTA, 1972, 143-172; N. KLAIĆ – I. PETRICIOLI, 1976, 77-81; I. GOLDSTEIN, 1995, 62-64.

¹²⁴ J. FERLUGA, 1957, 53; N. KLAIĆ, 1971, 99-126.

¹²⁵ N. KLAIĆ – I. PETRICIOLI, 1976, 77-80; M. SUIĆ, 1981a, 185-196.

do kraja 9. st.¹²⁶ Bizant je promjenom carske vlasti bio usmjeren i na stvaranje jače kontrole nad svojim središtima, ponajprije nad Zadrom. Izvršena je potpuna promjena vojne i ekonomske strukture grada. To je vrijeme ekonomskog procvata, i čvrste političke organizacije ne samo u Zadru, već i u svim ostalim dalmatinskim gradovima.

U razdoblju od 7. do 9. stoljeća u Zadru se stvarao novi sloj građanskog društva kao produkt specifične klasne diferencijacije tj. kao produkt rijetkih obiteljskih dinastija. Taj sloj novostvorenih patricijskih obitelji oblikovao je gradsku povijest, i konačno postao nositelj važnih kulturnih događanja tijekom razdoblja ranog srednjeg vijeka. Za ranosrednjovjekovnu povijest grada posebno su važni Madijevci, članovi ugledne obitelji koji su kao zadarski priori bili carski predstavnici u Dalmaciji. Madijevcima je bila predana i sva lokalna vlast grada te su imali veliku moć u tadašnjem društvu. Među njima se osobito ističe prior Grgur te Dobronja koji se spominje kao arhont Zadra i Splita.¹²⁷ Budući da su oni imali iznimnu važnost za sve kulturne djelatnosti u Zadru, očito je da su preuzeli ulogu i glavnih pokrovitelja umjetnosti. Položaj dalmatinskih gradova nije se izmijenio ni u 10. stoljeću te su oni i dalje uživali zaštitu Bizanta, ali su nastavili plaćati tribut hrvatskim vladarima.¹²⁸ Jedino je za vrijeme kralja Tomislava izvršena kratkotrajna zaštita dalmatinskog prostora.¹²⁹ Međutim, u tome poprilično mirnom razdoblju, ipak su se infiltrirale neke pojave koje su s vremenom postale pogubne za naš prostor. Prvenstveno to je vrijeme jačanja Mletačke sile (posebno nakon pada egzarhata u Ravenni 751. godine) koja će postupno zauzeti ovaj prostor te će se na njemu zadržati dugi niz stoljeća. Nažalost, dominaciju Mletačke vlasti Zadar će trpjeti godinama, i to će u cijeloj njegovoj povijesti biti i najduži period da je pod vlašću nekog osvajača (od 1000.-1797. godine).¹³⁰ Zaslugom njemačkog cara Otona III mletački se dužd tada naziva *vojvodom Dalmacije*. Zadrani nastavljaju plaćati danak, ali sada novim gospodarima Mlečanima, što završava tek krajem vladavine obitelji Orseolo 1026. godine. Mletački će dužd sve do 1075. godine i dalje nositi titulu *dux Dalmatinorum*, ali u niti jednoj formi neće zadržati vlast nad

¹²⁶ N. KLAJČ, 1972, 143-172; M. SUIĆ, 1981a, 15-16.

¹²⁷ Dobronju spominje bizantski kroničar *Kekaumen* iz 11 stoljeća. Naziva ga *arhontom* i *toparhom* Zadra i Splita. J. Ferluga je opovrgnuo prethodna mišljenja te zaključio da se radi o istoj osobi (prior Grgur/Dobronja). Vidi u: J. FERLUGA, 1967, 138; N. KLAJČ, 1967a, 123-124; N. KLAJČ – I. PETRICIOLI, 1976, 86-94; I. OSTOJIC, 1965, 283.

¹²⁸ U to vrijeme hrvatska crkva sa sjedištem u Ninu ulazi pod jurisdikciju carigradske crkve. N. KLAJČ, 1971; I. GOLDSTEIN, 1995.

¹²⁹ N. KLAJČ, 1964, 129-139; ISTA, 1967a, 111-128; ISTA, 1972, 143-172; ISTA, 1990.

¹³⁰ F. RAČKI, 1877, 424-429; N. KLAJČ – I. PETRICIOLI, 1976, 94-106.

dalmatinskim gradovima. Tako će mnoga urbana središta na jadranskoj obali i u 11. stoljeću biti pod jakim utjecajem bizantske uprave. Zanimljiv je podatak koji govori da se u crkvenim molitvama ime bizantskog cara uvijek spominjalo ispred imena mletačkog dužda.¹³¹ S druge strane, pojavom Mlečana na našoj obali zadan je najteži udarac hrvatskom kraljevstvu pa je od tada započeo i period duge borbe hrvatskog vladara s Venecijom za prevlast nad jadranskim morem. Tek u vrijeme hrvatskog kralja Petra Krešimira IV. (1058.-1075.) bizantska tema Dalmacija postaje sastavni dio Hrvatske.¹³² Sjedinjenjem Dalmacije s Panonskom Hrvatskom uspostavljen je jedinstveni upravno-politički teritorij. Gradovi su bili izravno podređeni kralju koji je s njima vladao u ime bizantskog cara. Dalmacija se tada podiže na razinu *katapanata*, a središnja vlast *katapana* (stratega) uspostavljena je u Zadru.¹³³

Konačno, 11. stoljeće donosi i znatne promjene kada se dalmatinski gradovi počinju gledati izvan jedne zajedničke cjeline te dolazi do procesa njihove individualizacije i odvajanja. Južni dio Dalmacije se osamostaljuje te Dubrovnik postaje posebna vojno-upravna jedinica. Zadar je kao važno urbano središte predvodio ideju dalmatinskog jedinstva gotovo sve do dolaska hrvatsko-ugarskog kralja Kolomana u grad 1105. godine.¹³⁴ Dakle, povijesno gledano Bizant je bio najprisutnija sastavnica u životu dalmatinskih gradova, pa je tako njegov snažan utjecaj u kulturi i graditeljstvu gotovo logičan slijed događaja.

¹³¹ J. FERLUGA, 1957; ISTI, 1967, 129-143; T. RAUKAR – I. PETRICIOLI – F. ŠVELEC – F. PERIČIĆ, 1987, 29-39.

¹³² I. GOLDSTEIN, 1995, 91-103.

¹³³ J. FERLUGA, 1967, 155; I. GOLDSTEIN, 1995, 97.

¹³⁴ Poznato je da Koloman ulazi u Zadar nakon sklapanja sporazuma s predstavnicima crkvene vlasti. Taj podatak služi kao dokaz da su biskupi i dalje uživali velik ugled u gradu i da su tada, na pragu 12. stoljeća, bili nositelji svih važnih kulturnih djelatnosti. J. FERLUGA, 1967, 155.

3.2. Franci i zadarsko područje u ranom srednjem vijeku

Na širem europskom prostoru uz jaku bizantsku dominaciju, moramo pratiti i razvoj Franačke države koja se od druge polovice 8. stoljeća naglo širi preko Italije do granica Balkanskog poluotoka. Važnim događajem, padom egzarhata u Ravenni 751. godine gubi se posljednji bizantski oslonac pa rimska Crkva u borbi protiv Langobarda umjesto Bizanta pronalazi savezništvo s Francima. Tim činom papinski je Rim započeo stvarati svoju novu *crkvenu državu*, što će imati presudan značaj i za naše područje.¹³⁵

Najveći franački vladar i osvajač, Karlo Veliki (768.-814.), već se 774. godine naziva *kraljem Langobarda*, a desetak godina kasnije 788. godine zauzima Istru, bizantski posjed na jadranskoj obali. Uspješnim ratovanjem Karlo ubrzo postaje susjedom avarskog kaganata i Bizanta pa i dalmatinsko-hrvatske oblasti. Franački osvajački rat trajao je od 791. do 799. godine, a njegovom jakom ofenzivom 795. srušena je moć Avara, franačkog najvećeg neprijatelja.¹³⁶ Prestankom avarske vlasti panonski prostor intenzivno će kolonizirati doseljeni Slaveni/Hrvati koji će također priznati vlast franačkog kralja.¹³⁷ Time započinje i proces pokršćavanja doseljenog stanovništva koji su se okrenuli akvilejskom patrijarhu sa sjedištem u Cividaleu te su postupno zamijenili poganstvo s kršćanskom vjerom. Karlo Veliki okrunjen je carskom krunom 23. prosinca 800. godine u bazilici Sv. Petra u Rimu, a od tada Franačka državna crkva "ognjem i mačem" krenula je u ispunjenje carevih snova te ostvarila svoj najveći cilj, a to je pokršćavanje osvojenog dijela Europe. Vrlo brzo afiniteti tog moćnog franačkog vladara bili su usmjereni i prema osvajanju južnog dijela Hrvatske.¹³⁸ To je bilo posebno naglašeno neposredno nakon njegove krunidbe, što je rezultiralo stvaranju daljnjeg sukoba s Bizantskim Carstvom. U to vrijeme, ugledni mletački prelat, patrijarh Fortunat od Grada zahtjeva od Karla da se uspostavi stara jedinstvena crkvena provincija Venetia (*Aquilea*), koja je dva stoljeća bila podijeljena na langobardsku provinciju Akvileju i bizantsku provinciju Veneciju, tj. Grado. Karlo je tada odredio da crkva u Akvileji postane jedino središte, a zadarski biskup Donat i carski strateg (*dux*

¹³⁵ I. GOLDSTEIN, 1992, 112-150; ISTI, 1995, 139-150; G. OSTROGORSKI, 2006, 76.

¹³⁶ N. KLAJČ, 1971, 165-191; ISTA, 1990, 39-42.

¹³⁷ F. ŠIŠIĆ, 1975, 87; I. GOLDSTEIN, 1995, 28-78.

¹³⁸ Puna Karlova titula je glasila: *Karolus serenissimus Augustus, a Deo coronatus, magnus et pacificus imperator, Romanum gubernans imperium, qui et per misericordiam Dei rex Francorum et Langobardorum*. EINHARD, 1992, gl. 28; H. JEDIN, 1971, 106; I. GOLDSTEIN, 1995, 39-42; N. KLAJČ – I. PETRICIOLI, 1976, 67.

Jadere) Pavao krajem 805. godine odlaze na kraljev dvor u Diedenhoffen te tako daju podršku franačkom vladaru u toj njegovoj važnoj odluci. Einhard nam prenosi da su na Karlov dvor stigli s mnoštvom darova.¹³⁹ Njihov odlazak u Diedenhofen za Zadar je značio mnogo, u konačnici održavanje dobrih odnosa s Francima na jedan način vodilo je i k rješavanju pitanja granica prema Slavenima koji su bili u zaleđu grada.

Zadarski biskup Donat ubrzo je preuzeo ulogu diplomatskog posrednika između dva moćna Carstva. Iako se činilo da su Franci barem nakratko uz pomoć diplomacije i Crkve zavladao Dalmacijom, njihove je jasne namjere prekinula bizantska flota koju je 806. godine poslao bizantski car Nicifor I. (802.-811.).¹⁴⁰ Zadarski biskup Donat i dužd Beata kao poslanici mira i predstavnici dalmatinskih gradova odlaze u Carigrad tražeći zaštitu od bizantskog dvora. Na povratku doma kao poklon nose relikvije sv. Anastazije što govori o velikoj odanosti zadarske Crkve bizantskom caru.¹⁴¹ Ubrzo nakon toga započela je i bogata obnova središnje gradske bazilike posvećene Sv. Petru. Takva pomalo neodlučna politika dalmatinskih gradova, a posebno Zadra kao glavnog bizantskog uporišta, potrajat će sve do dolaska Bazilija I. na vlast 867. godine. Ipak, franački je utjecaj u dalmatinskim gradovima kratko trajao. Mirovnim sporazumom u Acheni 812. godine potvrđeno je da je cijela Dalmatinska Hrvatska (Istra, Liburnija, Dalmacija) u rukama moćnog franačkog vladara, izuzev dalmatinskih gradova Zadra, Trogira, Splita, Dubrovnika te otoka Krka, Cresa, Lošinja i Raba, koji su ostali vjerni podanici bizantskog cara i njegove vlasti u Carigradu.¹⁴²

Rani srednji vijek na širem jadranskom, a tako i na zadarskom području treba gledati dvojako. Obalno područje i njegova gradska središta stvaralo je svoju zasebnu mediteransku komponentu, oblikovanu najprije grčkom kolonizacijom, zatim dolaskom Rimljana i jakom rimskom upravom. Dolaskom Justinijana u 6. stoljeću učvršćena je vlast Bizanta na Jadranu, a početkom 9. stoljeća u vrijeme stolovanja zadarskog biskupa Donata, Zadar se nalazio u središtu političkih interesa s jedne strane oslabljene bizantske države te s druge strane moćne Franačke. Za razliku od dalmatinskih gradova, prostor njihova zaleđa imalo je nešto drugačiji povijesni razvitak. Na prostor

¹³⁹ EINHARD, 1992, gl. 16; F. ŠIŠIĆ, 1975, 286; N. KLAJIĆ – I. PETRICIOLI, 1976, 69.

¹⁴⁰ M. ANČIĆ, 2000, 80.

¹⁴¹ Većina autora je sklona mišljenju da su relikvije sv. Anastazije došle u Zadar između 804. i 812., i to kao poklon bizantskog cara zadarskom biskupu. G. MAJNOLOVIĆ, 1901; N. KLAJIĆ – I. PETRICIOLI, 1976, 69-74. Detaljnije o nastanku kulta sv. Anastazije vidi u: T. VEDRIŠ, 2002, 1-30.

¹⁴² EINHARD, 1992, gl. 15; I. GOLDSTEIN, 1992, 150-184.

romaniziranog Ilirika najprije dolazi do prodora Langobarda, Avara i Slavena/Hrvata, a početkom 9. stoljeća stvoriti će se idealno tlo za razvoj hrvatskog etneta tj. rane hrvatske države. Upravo takvo područje postat će idealno uporište za razvoj karolinške umjetnosti infiltrirane kroz mnoge misionarske i vojničke pohode. Tako se na prostoru kasnoantičke Liburnije te djelom Dalmacije formira početkom srednjeg vijeka hrvatska kneževina pod moćnim franačkim vrhovništvom. U hijerarhiji karolinških dužnosnika, predstavnik hrvatske vlasti, zvan i *dux Dalmatiae*, nalazio se pod isključivom vlasti furlanskog markgrofa. Achenskim sporazumom iz 812. godine, osim rješenja sukoba između dvaju velikih Carstava, dolazi i do razgraničenja tih velesila upravo na našem prostoru. Tom su se godinom zapravo realizirale još veće razlike između formirane vlasti lokalne samouprave dalmatinskih gradova pod Bizantom i onog područja koje je bilo pod upravom franačkog *dux*a, odnosno hrvatskog kneza. Konflikti u međusobnom suživotu "različitog" stanovništva bili su neizbježni, barem u prvim desetljećima postanka hrvatske države. Upravo kroz takva događanja treba promatrati i šire zadarsko područje koje je na jedan način ostalo podijeljeno. Tako nam je iz Franačkih anala poznat podatak da je 817. godine na prostoru zadarskog agera rješavan pograničan spor između doseljenih Slavena/Hrvata i domaćih Romana zbog kojeg je sam Nicifor kao izaslanik cara Leona V. morao doći na franački dvor.¹⁴³ U stvarnosti je očito bilo nemoguće postaviti čvrste granice, temeljene na jedinstvenoj etničkoj pripadnosti, budući da je slavenski element bio sveprisutan i dobro zaštićen čak i na otočnom području.¹⁴⁴

Inače, kopnena granica zadarskog agera (*ager centuriatus*) išla je od Puntamike (Oštar rat) do početka Bibinja te se prema kopnu u širila do iznad Bokanjca.¹⁴⁵ Uz navedeno područje, zadarskom ageru treba pripojiti i zadarsku četvrt Diklo koja je svojim prostorom bila izvan mreže antičke centurijacije, ali je u 10. st. predstavljala čvrstu granicu između hrvatskog teritorija i prostora koji je bio pod bizantskom upravom. Ager se protezao i prema otocima, i to na dio susjednog otoka Ugljana.¹⁴⁶ I danas možemo pratiti cijelu mrežu njegove centurijacije u neposrednoj okolici grada, i to putem sačuvanih suhozida. Na svojevrsan način upravo su ostatci te rustikalne

¹⁴³ M. ANČIĆ, 2000, 89.

¹⁴⁴ P. SKOK, 1950.

¹⁴⁵ M. SUIĆ, 1956, 7-19; ISTI, 1976, 45-75. O granicama zadarskog agera pisao je i D. Maršić. Vidi u: D. MARŠIĆ, 1993, 105-116.

¹⁴⁶ M. SUIĆ, 1956, 8; N. KLAJČ – I. PETRICIOLI, 1976, 63; D. MARŠIĆ, 1993, 105-116.

arhitekture uvjetovali pravilan raspored bogomolja koje su se gradile u kasnoj antici, ali i tijekom ranog srednjeg vijeka. U 7. stoljeću doseljeno stanovništvo tek djelomično mijenja granice utvrđenih centurija pa za razliku od drugih gradova na jadranskoj obali, zadarski ager u to vrijeme bilježi tek mala odstupanja.¹⁴⁷

Ranosrednjovjekovna Hrvatska razvijala se postupno od 9. stoljeća, a na njezinom teritoriju postojali su politički, vojni pa i crkveni interesi s jedne strane Franačke te s druge strane Bizanta, ali i moćnog Rima (sl. 2).¹⁴⁸ Vrlo važno pitanje u toj našoj ranosrednjovjekovnoj povijesti je pitanje vremena doseljenja Slavena/Hrvata. Tom problematikom bavio se velik broj istraživača.¹⁴⁹ Izvor koji se najčešće koristi kroz znanstvenu literaturu je djelo bizantskog cara Konstantina Porfirogeneta – *De administrando imperio*.¹⁵⁰ Međutim, problem tog izvora je što je djelo nastalo u 10. stoljeću, a to je mnogo kasnije od vremena samog doseljenja Slavena/Hrvata pa se zbog toga u tri odvojena poglavlja različito tumači njihovo doseljenje.¹⁵¹ Kao drugi izvor za doseljenje Slavena/Hrvata služi nam i *Ljetopis popa Dukljanina* te *Kronika Tome Arhidakona*.¹⁵² Vrlo nam je važno svjedočanstvo i pismo pape Grgura Velikog (590.-604.), iz 600. godine, koje je bilo upućeno nadbiskupu Maksimu poglavaru tadašnje dalmatinske crkve. U pismu piše:

...*Et quidem de Sclavorum gente, que vobis valde imminet, et affligor vehementer et conturbor...* (*Narod Slaveni opasno prijete, zbog čega je pisac veoma i žalostan!*).¹⁵³

O doseljenju Slavena /Hrvata pisao je cijeli niz stručnjaka i znanstevnika koji su se posebno zanimali za tu temu. B. Grafenauer govori da do seobe Hrvata dolazi nakon slavenske seobe, a samu seobu Hrvata stavlja u prvu polovicu 7. stoljeća.¹⁵⁴ Na to se mišljenje oslanja i L. Hauptman koji je sam dolazak poblize odredio godinom 626.¹⁵⁵ U kapitalnom djelu F. Šišića kao prekretnica u hrvatskoj povijesti ističu se dva važna događaja, pad Salone 614. godine te avarski poraz kod Carigrada 626. nakon čega, po

¹⁴⁷ M. SUIĆ, 1956, 7-19.

¹⁴⁸ V. DELONGA, 1996, 35.

¹⁴⁹ F. ŠIŠIĆ, 1914; ISTI, 1975; LJ. HAUPTMAN, 1925, 86-127; M. BARADA, 1953, 7-17; B. GRAFENAUER, 1952, 1-55; N. KLAIĆ, 1971; ISTA, 1990; L. MARGETIĆ, 1977, 1995, 2001; R. KATIČIĆ, 1990, 207-216; ISTI, 1998; N. BUDAK – T. RAUKAR, 2006; T. FABIJANIĆ, 2008.

¹⁵⁰ M. LONČAR, 2002; K. PORFIROGENET, 2003, gl. 29-31.

¹⁵¹ T. FABIJANIĆ, 2008, 11.

¹⁵² R. KATIČIĆ, 1990, 207-216.

¹⁵³ F. BULIĆ, 1984, 303-331.

¹⁵⁴ B. GRAFENAUER, 1952, 1-55.

¹⁵⁵ LJ. HAUPTMANN, 1925, 86-127.

njemu, Slaveni počinju dolaziti na naše područje.¹⁵⁶ Većina domaćih autora priklonilo se mišljenju L. Margetića koji njihov dolazak stavlja u sam kraj 8. stoljeća, a N. Klaić je u svojim kasnijim radovima tu tezu objasnila *franačkom politikom* u osvojenim panonskim krajevima.¹⁵⁷ Očito je da Slaveni/Hrvati odmah po doseljenju imaju dobro organiziranu državu, a prvi hrvatski knez Borna (818.-821.), *dux Guduscanorum* ili *dux Dalmatie atque Liburniae*, bio je na čelu te oformljene hrvatske kneževine. Kada je točno došlo do upliva tog prvog slavenskog stanovništva na prostor kasnoantičkog Zadra teško je vremenski točno odrediti. Taj je proces tekao postupno bez naglih prekida u tekovinama kako gradskog, tako i ruralnog života što zapravo govori o održivom kontinuitetu života grada i njegove okolice.¹⁵⁸ Budući da pisanih potvrda niti izvora nemamo, često se kao dokaz ranog slavenskog identiteta kod nas pronalazi u proučavanju lingvističkih promjena jezika starosjedioca.¹⁵⁹

Upravo pokrštavanje doseljenih Slavena/Hrvata možemo promatrati kao najbolji dokaz "franačke politike" na našem prostoru. Jedini pisani izvori koji nam govore o tom važnom događaju naše povijesti tek su kratko sažeti u navodima Konstantina Porfirogeneta i Tome Arhiđakona.¹⁶⁰ Pitanje vremena pokrštavanja Hrvata još uvijek je predmet rasprave kod mnogih autora. U literaturi prevladavaju dvije osnovne teorije, prva "dalmatinska" koja se oslanja na spomenuto djelo Konstantina Porfirogeneta te na izvještaj Tome Arhiđakona u kojem se spominje prvi splitski nadbiskup Ivan Ravenjanin koji je pokrštavao tamošnje stanovništvo u drugoj polovici 8. stoljeća.¹⁶¹ Smatra se da je pokrštavanje tada provedeno sa strane Bizanta preko svećenika zapadnog obreda, a teorija se temelji na pronađenom sarkofagu nadbiskupa Ivana koji bi po nekim autorima odgovarao biskupu Ivanu Ravenjaninu.¹⁶² Druga teorija koja govori o pokrštavanju je ona "akvilejska" i vodi se logikom povijesnog slijeda događaja gdje su pokrštavanje izveli Franci u 9. stoljeću kao dio svoje državne politike koja je bila

¹⁵⁶ F. ŠIŠIĆ, 1925, 235; ISTI, 1990.

¹⁵⁷ L. MARGETIĆ, 1977, 5-88; ISTI, 1995, 10-56; N. KLAJĆ, 1990, 18-27. Pregled svih mišljenja vidi u: T. FABIJANIĆ, 2008, 10-25.

¹⁵⁸ I. Goldstein smatra da se isto to dogodilo i sa Salonom kod koje 614. godine ne dolazi do naglog prekida života, već se on nastavlja i postupno organizira oko Splita. I. GOLDSTEIN, 1992, 138; ISTI, 1995, 76.

¹⁵⁹ P. SKOK, 1950, 78.

¹⁶⁰ K. PORFIROGENET, 2003, gl. 29, 30, 31; HISTORIA SALONITANA, 2003, gl. VII, gl. VIII, gl. XIII.

¹⁶¹ Toma Arhiđakon taj događaj stavlja u vrijeme nadbiskupa Ivana. HISTORIA SALONITANA, 2003, gl. XIII. Njegovu je teoriju zastupao i M. Barada. Vidi u: M. BARADA, 1931, 161-215.

¹⁶² N. KLAJĆ, 1971, 84-90, 191-208; Ž. RAPANIĆ, 1982b, 239-243.

usmjerena na širenje vlasti na panonskom prostoru. Iako se teorija oslanja na arheološke ostatke koji nam ne mogu uvijek poslužiti i kao čvrst dokaz, ona je ipak prihvatljivija u širem povijesnom kontekstu. Takvom zaključku pridonosi i povijesna činjenica koja govori da je poglavar tadašnje hrvatske Crkve sa sjedištem u Ninu, biskup Teodozije, bio sufragan patrijarha u Akvileji, a ne onog u Rimu.¹⁶³ Isto tako Franci, povijesno gledano, nemaju politiku vladanja poganskim narodom, pa se može zaključiti da su se pokoreni Slaveni/Hrvati prije ili kasnije pod njima morali pokrstiti. Od arheološke građe koja potkrepljuje ovu teoriju najviše je pažnje usmjereno na Višeslavov krsni zdenac iz Nina, nadvratnik iz Kaštel-Sućurca te već spomenuti sarkofag nadbiskupa Ivana u Splitu. Na kraju, ako prihvatimo da je proces pokrštavanja zaista bio dio cilja osvajanja malog naroda od strane velike Franačke, teško je vjerovati da je proces pokrštavanja našeg prostora od početka imao isti intenzitet. Točnije, on svoje zamahe dobiva tek od 800. godine, a to je i vrijeme intenzivnog utjecaja franačke kulture na našem prostoru.¹⁶⁴

Dakle, prostor dalmatinskog zaobalja u ranom srednjem vijeku pripadao je većim ili manjim državnim zajednicama koje je Konstantin Porfirogenet u 10. stoljeću jednostavno nazvao "sklavinijama" (sl. 2).¹⁶⁵ Hrvatska država, najprije ustrojena kao kneževina, a potom kao kraljevina, isticala se po svom moćnom teritorijalnom ustroju, ali i po vojnopolitičkoj snazi. U svom unutrašnjem ustroju Hrvatska je bila podijeljena na županije. Tako se već dolaskom Slavena/Hrvata organiziraju u široj okolini Zadra starohrvatske županije: ninska, lučka, sidraška, zatinjska.¹⁶⁶ Ninska županija je obuhvaćala sjeverni dio Ravnih Kotara, a osim Nina, kao glavnog središta, njoj je pripadao i velik broj manjih zajednica oko kojih su podignute brojne crkvene građevine. U zaleđu Zadra, važnu ulogu imala je i lučka županija, položajem južnija od ninske. Navedena županija obuhvaćala je velik prostor od ninskog teritorija pa sve na istoku do Novigradskog mora tj. pružala se sjeveroistočno od Zadra i županije Sidraga.¹⁶⁷ Važno je istaknuti da je ona u kasnijem srednjovjekovnom razdoblju bila organizirana kao veća feudalna župa, u čiji su sastav bile uključene manje rodovske župe te podignuta

¹⁶³ N. KLAIĆ, 1971, 197-202.

¹⁶⁴ I. GOLDSTEIN, 1992, 131.

¹⁶⁵ KONSTANTIN PORFIROGENET, 2003, gl. 29-36.

¹⁶⁶ B. GUŠIĆ, 1971, 147; F. SMILJANIĆ, 1990, 89-150.

¹⁶⁷ F. SMILJANIĆ, 1990, 89-150.

utvrđenja (kastrumi).¹⁶⁸ Treća, ne manje važna je sidraška županija koja je jedno vrijeme obuhvaćala cijeli teritorij od ušća Krke do granice sa zadarskim agerom, a prema zapadu je išla sve do Nina. Na istočnom dijelu graničila je s bibrskom županijom, a njezin sjeveroistočni dio naknadno je pripao lučkoj županiji. Lučka, Sidraška i Ninska županija nastale su još u predrimskom vremenu i u kontinuitetu su se očuvale sve do srednjeg vijeka. Njihova prostorna organizacija odgovarala je onoj antičkoj, a prethodno su bile podignute na ranijim ilirskim rodovskim organizacijama.¹⁶⁹ Budući da su župani imali ulogu predstavnika lokalne vlasti, pod njihovim se nadzorom odvijala obnova starih crkava, ali i izgradnja onih posve novih. Na taj način, na brojnim položajima i mjestima u okolici Zadra očuvao se kontinuitet kulta. Nove župne crkve postale su tako u srednjem vijeku nositelji kulturnih djelatnosti, ali i mjesta uz koja se organiziraju ukopi.

¹⁶⁸ Lučka se županija prvi put spominje u ispravi iz 1070. godine. Riječ je o darovnici posjeda Suhovare zadarskom samostanu Sv. Krševana. F. SMILJANIĆ, 1996, 205-256.

¹⁶⁹ M. SUIĆ, 1981a; F. SMILJANIĆ, 1990, 89-150; ISTI, 1996, 205-256; ISTI, 1998, 9-15; ISTI, 2011, 257-272.

3.3 Franačka država – izvor karolinške umjetnosti

Franački vladar Karlo Veliki imao je neprocjenjiv utjecaj na sva kulturna zbivanja koja su obilježila prostor Europe početkom srednjeg vijeka. Taj kulturni procvat, nazvan još i *Karolinškom renesansom*, označavao je reformu crkve i države, a pokretači su bili niz učenjaka koji su se okupljali na Karlovu dvoru. Njihov veliki predstavnik bio je i poznati got Teodulf (791. godine autor *Libri Carolini*) koji je u svom djelovanju bio usmjeren na osporavanje zaključaka Nicejskog koncila, a koji se odnosi na štovanje svetih slika. Teodulf donosi i novo racionalno shvaćanje umjetnosti: *...Više nego religiozna slika vrijedi stoga objavljen znak kao zavjetni kovčeg ili križ, što će dovesti do drugačijeg poimanja pa i vrednovanja umjetnosti.*¹⁷⁰



Sl. 1. Gellonov sakramentar oko 800. godine (Pariz, Nacionalna biblioteka)

Karolinška reforma bila je usmjerena na cjelokupno obrazovanje kao i na novo karolinško pismo pa je zbog toga utvrđen i cijeli niz odredbi koje su trebale oformiti takve zamisli. Među ostalim, značajan je frankfurtski Kapitular iz 794. godine koji donosi odredbu o pravu crkava u privatnom posjedu, gdje se crkvenoj vlasti dopušta

¹⁷⁰ H. JEDIN, 1972, 90.

pravo prodaje, ali pod uvjetom da se jednom podignute crkve moraju čuvati te da se u njima mora nastaviti održavanje službe božje (!).¹⁷¹ To nam govori o Karlovoj želji da su jednom stvoreni kršćanski centri ili objekti koji predvode ideju jedinstvene kršćanske vjere jednostavno morali opstati i u kasnijim stoljećima. Ne čudi zato što je toliko velik broj bogomolja u vrijeme njegove vladavine i doživjelo svoju obnovu. Podatak iz spomenutog frankfurtskog "Kapitulara" važan je dokaz očuvanja te kontinuiteta sagrađenih crkvenih objekata i to na cijelom prostoru zapadne Europe. Takvi su utjecaji i propisi posve sigurno došli i do nas te su uvjetovali da se i brojne crkve na dalmatinsko-hrvatskom prostoru očuvaju i obnove.

U osnovi Karlova reforma posebno je bila usmjerena na misiju avarskih i slavenskih pokršćavanja (sl. 1).¹⁷² Tako, Achenskim mirom dolazi do upliva kršćanske vjere na naš prostor te do nesmetanog prodora franačkih redovnika, svećenika i biskupa. Akvileja je početkom srednjeg vijeka postala nova oaza odakle se širi kršćanstvo i propovjedništvo, ali i brojni utjecaji u arhitekturi i skulpturi. Okrećući se tim novim idejama Zapada hrvatski knez Trpimir (845.-864.) priznaje akvilejskog patrijarha i dovodi benediktince na svoj dvor. Tako je oko 846. godine na njegovom dvoru boravio i ugledni saksonski benediktinac Gottschalk. Diplomatska politika tog hrvatskog vladara imat će presudan značaj za razvoj liturgije i pismenosti u našim urbanim središtima, ali i u manjim ruralnim sredinama. Crkva doživljava svojevrsan preporod, a u vrijeme njegove vladavine osnovana je i ninska biskupija čime je ostvarena Trpimirova ideja o samostalnoj hrvatskoj crkvi.¹⁷³ Hrvatski grad Nin tako postaje buduće crkveno središte, a ninska biskupija koja nastaje u sufraganskom odnosu prema Akvilejskoj patrijaršiji sve do 928. godine ima jurisdikciju nad cijelim hrvatskim teritorijem. Zahvaljujući hrvatskom knezu Trpimiru potaknut je i rad mnogih kamenoklesarskih radionica čiji proizvodi danas svjedoče i o obnovi ranokršćanskih crkava u zaleđu Zadra.

U hrvatskoj povijesti velik je iskorak napravio knez Branimir (879.-892.). U to vrijeme Hrvatska postaje neovisna od Franačke, ali i vlasti Bizanta te postaje priznata od samog rimskog pape Ivana VIII. Upravo se Branimir zalagao za očuvanje dobrih

¹⁷¹ H. JEDIN, 1972, 90-92.

¹⁷² A. MILOŠEVIĆ, 2003, 357.

¹⁷³ Na splitskom saboru 925. godine spominje se ninski biskup koji već tada ima status *rezidencijalnog biskupa*. D. FARLATI, 1765, 123; C. F. BIANCHI, 1879, 191-197; F. ŠIŠIĆ, 1914, 190-200; M. BARADA, 1931, 180; N. KLAJIĆ, 1990, 60-61.

odnosa s rimskom Crkvom. Iz pisma koje 879. godine papa Ivan VIII. šalje hrvatskom svećenstvu, puku i knezu Branimiru saznajemo da on poziva u posebnom pismu i ninskog biskupa Teodozija da se prikloni Svetoj Stolici, a ne akvilejskom patrijarhu¹⁷⁴. S druge strane, akvilejski patrijarh Walbert posvećuje Teodozija za salonitanskog biskupa unatoč strogoj crkvenoj odredbi koja ne dozvoljava da jedan biskup stoluje na dvije stolice. Zanimljiv je podatak da drugi rimski papa, Stjepan VI. ukorava ninskog biskupa Teodozija što upravlja po smrti nadbiskupa Marina "spljetskom crkvom", ali ga i moli da nastavi s obnavljanjem crkava na tome prostoru (!).¹⁷⁵ Tako povijesni izvori govore o aktivnom Teodozijevom djelovanju koje je bilo usmjereno na obnavljanje porušenih ranokršćanskih crkava. Branimirova vladavina ostavila je snažan trag u graditeljstvu, on se osobno zalagao za obnovom i širenjem kršćanskih molitvenih prostora. O tome nam danas svjedoče i mnogi epigrafički spomenici.

U sklopu ranosrednjovjekovnih samostana grade se nove crkve te se obnavljaju one postojeće. Dolazi do razvoja klesarskih radionica koje se sada organiziraju uz sakralne objekte i samostane, među kojima se posebno ističu dvije radionice uspostavljena za vrijeme vladavine kneza Branimira.¹⁷⁶ Gradnja samostana ponajviše je bila potaknuta djelovanjem benediktinskog reda. Naime, već od 6. stoljeća Crkva doživljava značajne promjene u teološkom, pa i liturgijskom pogledu, a s tim promjenama dolazi i do razvoja ranokršćanske crkve u onu ranosrednjovjekovnu. Posebno je taj prijelaz bio izražen u 7. stoljeću, u vrijeme koje će biti obilježeno događajima vezanim za djelatnost monaškog, odnosno benediktinskog reda. Začetnik spomenutog reda bio je opat Benedikt (480.-o. 574.) i tadašnji papa Grgur Veliki (o. 540-12.3.604.) koji će ujedno postati i pokretači svojevrstne crkvene reforme. Njihova je najveća zadaća bila povezati razjedinjeni kršćanski svijet putem diplomatske politike velikog vladara.¹⁷⁷ Benediktincima je polazište bio razrušeni samostan Monte Cassino koji je utemeljen još u 6. stoljeću. Potonji monaški red bio je prihvaćen na cijelom Zapadu, a tako i kod nas.¹⁷⁸ Nin je početkom srednjeg vijeka imao dva samostanska sklopa u kojem su djelovali benediktinci. Naime, uz baziliku Sv. Marije pronađeni su ostatci benediktinskog samostana koji je pripadao redovnicama Sv. Marcele. Vjerojatno

¹⁷⁴ M. MATIJEVIĆ SOKOL, 1990, 45-77; M. MATIJEVIĆ SOKOL – V. SOKOL, 2005, 35-56.

¹⁷⁵ F. ŠIŠIĆ, 1914, 205-210; Ž. RAPANIĆ, 1996, 59.

¹⁷⁶ N. JAKŠIĆ, 2000a, 204-213.

¹⁷⁷ J. PAVIĆ – T. Z. TENŠEK, 1993, 311-313.

¹⁷⁸ I. OSTOJIĆ, 1963, 38-39.

je već krajem 10. stoljeća uz spomenuti samostan organizirana i klesarska radionica kojoj je bila prepuštena obnova bazilike Sv. Marije. Inače, taj je samostan imao neobičan trapezoidan tlocrt, a uz njegove vanjske zidove bile su smještene stambene prostorije. U Ninu se nalazio i muški benediktinski samostan posvećen Sv. Ambrozu čija se gradnja datira u 941. godinu. U spomenutom samostanu djelovao je poznati opat Teudebert.¹⁷⁹ N. Jakšić ranom monaškom djelovanju u Ninu pripisuje i crkvu nastalu na rimskom hramu.¹⁸⁰

U Zadru je organiziranje benediktinskih samostana bilo predvođeno plemićkom obitelji Madijevaca.¹⁸¹ Jedna od najstarijih opatija benediktinskog reda podignuta je kod crkve Sv. Krševana u Zadru.¹⁸² To je zasigurno i jedan od samostana koji je i najduže ostao u funkciji. Neki autori upućuju na važnost lokalne legende o samostanu Sv. Krševana gdje se spominje djelovanje egipatskih eremita i prije dolaska benediktinaca u Zadar.¹⁸³ U Zadru je bio organiziran i ženski benediktinski samostan uz crkvu Sv. Marije, a u ranom srednjem vijeku samostanski sklop se podiže i uz crkvu Sv. Mihovila na otoku Ugljanu, uz crkvu Sv. Mihovila na otoku Pašmanu te uz crkvu Sv. Kuzme i Damjana (Ćokovac), također na otoku Pašmanu. Samostanski sklop na Ćokovcu na otoku Pašmanu osnovao se tek nakon rušenja samostana Sv. Ivana Evandeliste u Biogradu oko 1125. godine. Nakon tog događaja monasi iz Biograda preselili su se na susjedni otok gdje su podigli uz redovnički samostan i crkvu Sv. Kuzme i Damjana. Zanimljivo je da je tip samostana s klaustrom pronađen i u Pridrazi na lokalitetu Mastirine, u čijem se produžetku podigla i predromanička crkva Sv. Mihovila. Arheološka istraživanja ukazala su i na vrlo sličan samostanski sklop na položaju Mastirine u Kašiću, koji je u tlocrtu imao izdužen četvrtast oblik. I u Kašiću je kao dio samostanskog kompleksa podignuta predromanička crkva centralnog šesterolisnog tlocrta.¹⁸⁴

Dakle, obnova crkava, ali i gradnja novih sakralnih objekata i samostanskih sklopova koji su tijekom srednjeg vijeka služili kao važna uporišta odakle se širila pismenost te brojne kulturne djelatnosti, bila je potaknuta utjecajima koji su dolazili sa

¹⁷⁹ N. JAKŠIĆ, 2000a, 288-289, sl. IV. 182.

¹⁸⁰ N. JAKŠIĆ, 1993, 141-143.

¹⁸¹ C. F. BIANCHI, 1877, 297-298.

¹⁸² I. OSTOJIĆ, 1964, 39-56.

¹⁸³ P. VEŽIĆ, 2005, 129.

¹⁸⁴ T. MARASOVIĆ, 2008, 154.

Zapada. Danas se ti utjecaji promatraju i kroz upliv određenog broja franačkih svetaca kojima su u ranom srednjem vijeku bile posvećene ranokršćanske crkve, a jedan dio njih je i sa zadarskog područja. Tako se uz najčešći crkveni naslovnik, onaj posvećen Sv. Martinu,¹⁸⁵ javljaju i titulari poput Sv. Asela, Ambroza i Sv. Marcele.¹⁸⁶ Upravo spomenuta "svetačka trijada" svjedoči o novom hagiografskom sloju i karolinškom utjecaju koji se zadržao na ninskom području.¹⁸⁷ Također, neki ulomci crkvenog kamenog namještaja koji su pronađeni kod obnovljenih ranokršćanskih crkava govore nam o izrazitom karolinškom utjecaju. Upravo je zadarska prvostolnica ponajbolji primjer u kojem se ogledaju utjecaji bizantskog, ali i franačkog svijeta što se danas vidi kroz pronađeni crkveni namještaj. Naime, u spomenutoj crkvi sačuvana je kamena škrinjica koja je bila namijenjena za relikvije srijemske mučenice, Sv. Stošije.¹⁸⁸ S druge strane, pod karolinškim utjecajem u istoj crkvi postavljen je ambon, od kojeg je danas sačuvano nekoliko ulomaka.¹⁸⁹

Prepoznatljivo obilježje koje nam donose Karolinzi jesu sačuvani primjerci liturgijskog posuda koje uglavnom na naš prostor dolazi kao dio importa franačkih misionara. Na zadarskom području zasigurno su najdragocjenije karolinške izrađevine dva moćnika pronađena u Ninu. Jedan je relikvijar (bursa) Sv. Asela,¹⁹⁰ dok je drugi relikvijar u obliku škrinjice, posvećen nepoznatom svecu.¹⁹¹ Ovdje svakako treba istaknuti i ostale vrijedne nalaze karolinškog umjetničkog obrta. Tako, posebnu vrijednost među liturgijskim predmetima ima kadionica iz Stare Vrlike kod Sinja.¹⁹² Od luksuznije ukrašenih upotrebnih predmeta posebnu vrijednost ima i jezičac koji je pronađen u Gornjim Vrbljanima na rijeci Sani.¹⁹³

¹⁸⁵ Vidi u poglavlju o titularima crkava.

¹⁸⁶ N. JAKŠIĆ, 1993, 127-144; P. VEŽIĆ, 1996, 87-99.

¹⁸⁷ N. JAKŠIĆ, 1993, 140.

¹⁸⁸ I. PETRICIOLI, 1962, 251-270.

¹⁸⁹ JAKŠIĆ, 2000a, 155; I. PETRICIOLI, 1996b, 209.

¹⁹⁰ L. JELIĆ, 1911, 3; I. PETRICIOLI, 1969, 341.

¹⁹¹ I. PETRICIOLI, 1969, 338-339; J. BELOŠEVIĆ, 1997b, 101-140.

¹⁹² Z. VINSKI, 1986, 61-117; A. MILOŠEVIĆ, 2000, 110.

¹⁹³ J. BELOŠEVIĆ, 1997b, 118-129.

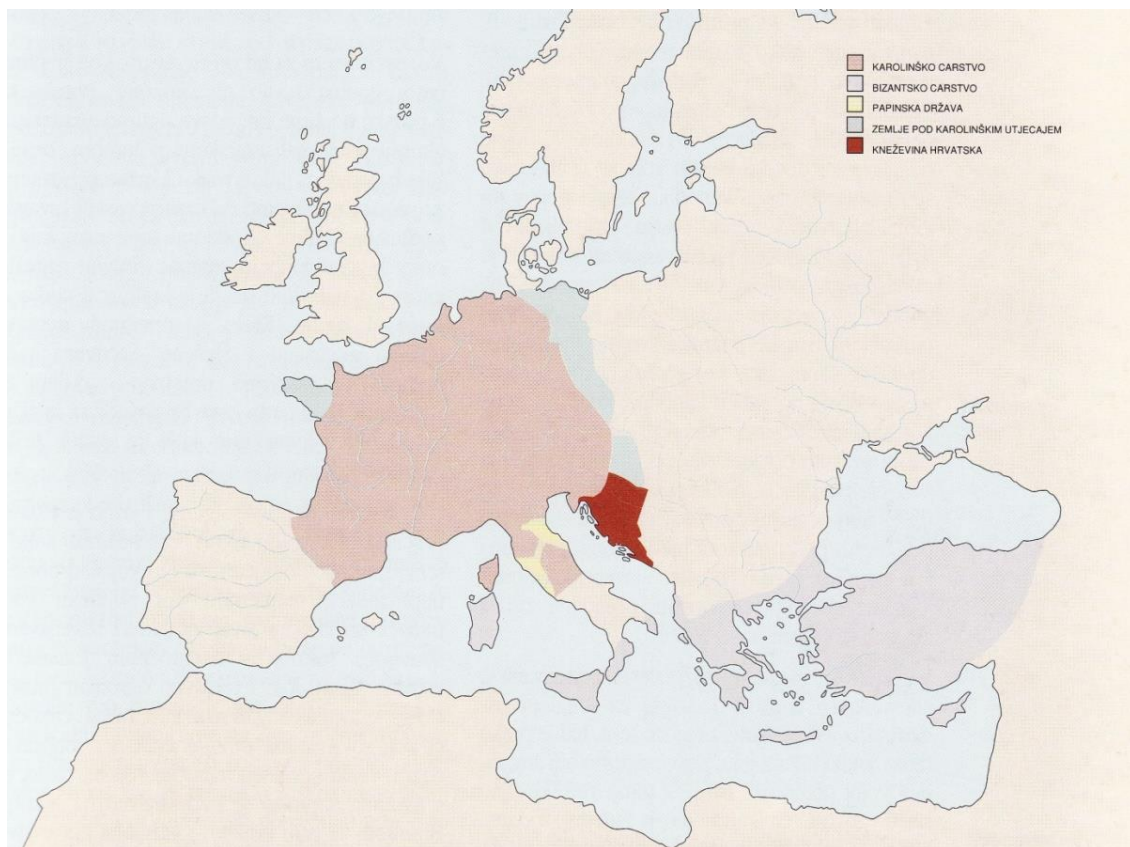

*Sl. 2. Karolinško Carstvo i njegovi susjedi početkom 9. stoljeća
(prema: M. Ančić, 2000.)*

4. RANOKRŠĆANSKA ARHITEKTURA 4. I 5. STOLJEĆA NA ZADARSKOM PODRUČJU

4.1. Početci kršćanstva na jadranskoj obali

Evangelizacija je kao svojevrsan religijski fenomen odigrala presudnu ulogu u formiranju nove srednjovjekovne umjetnosti i civilizacije podignute na jakoj antičkoj tradiciji. Kroz povijest Crkve zabilježeno je vrlo rano širenje kršćanskog nauka.¹⁹⁴ Apostol Pavao u svojoj Poslanici Rimljanima govori da je naviještao sve do Ilirika (Rim, 15, 19) te da je poslao Tita u Dalmaciju (2 Tim, 4,10);

Tako sam od Jeruzalema i okolo, do Ilirika, potpuno obavio svoju dužnost propovijedanja radosne vijesti o Kristu i to tako da sam smatrao svojom časti...(Rim 15, 19).¹⁹⁵ Veliki evangelizator propovijedao je *Radosnu vijest* u velikim provincijalnim središtima kao što je to na jadranskoj obali bila Salona. Postoji i drugi krug znanstvenika koji smatraju misijsku djelatnost apostola Pavla legendom.¹⁹⁶ Prihvaćanje teze da je Pavao vrlo rano plovio rutom uz jadransku obalu i da se zaustavio u nekom dalmatinskom gradu, najvjerojatnije Saloni, s jedne strane značilo bi i vrlo rano postojanje prvih kuća za sastajanje i molitvu (*domus ecclesia*) na našoj obali (od 1. do 3. stoljeća), za što nemamo konkretnih materijalnih dokaza.

Izuzev Pavlove evangelizacije koja se navodi u Poslanici Rimljanima iz razdoblja od 1. do 3. stoljeća nemamo nikakvih konkretnih povijesnih saznanja i zapisa koji nam govore o razvoju kršćanstva na našoj obali.¹⁹⁷ Tek se dolaskom misionara sredinom 3. stoljeća potvrđuje prisutnost kršćanske religije kod nas, a od tada započinje i život vjerske zajednice u Saloni. Progonstva i martiriji postat će temelji razvoja crkvene organizacije, a prvi mučenici postat će nositelji i začetnici vjere u Dalmaciji. Tako, prva crkvena organizacija na jadranskoj obali nastaje 270. godine nakon mučeničke smrti prvog dalmatinskog biskupa Sv. Venancija, a pretpostavlja se da je to

¹⁹⁴ H. JEDIN, 1972.

¹⁹⁵ N. CAMBI, 1993, 15; ISTI, 1976, 240; ISTI, 2009, 9-24; P. VEŽIĆ, 1993b, 30; Ž. RAPANIĆ, 2000, 38.

¹⁹⁶ H. JEDIN, 1972, 408.

¹⁹⁷ F. BULIĆ – J. BERVALDI, 1912, 18; B. GABRIČEVIĆ, 1987, 278.

vjerojatno bilo za vrijeme vladavine cara Aurelijana (270.-275.).¹⁹⁸ U vrijeme Dioklecijana (284.-305.) poznati su carevi progoni protiv kršćana, a za vrijeme četvrtog progona 304. godine mučeničku smrt pretrpio je i Sv. Dujam, biskup salonitanski, kao i sv. Anastazije (Stoš). Tadašnji progoni kršćana smiruju se tek Galerijevim proglasom o toleranciji koji se donosi 311. godine.¹⁹⁹

Tek dolaskom cara Konstantina I. Velikog (306.-337.) na vlast, koji donosi Milanski edikt 313. godine, Dalmacija proživljava svojevrsan preporod, a kršćanstvo se uspostavlja kao čvrsta i trajna zajednica vjernika. Milanskim ediktom Crkva je posve sigurno i trajno učvrstila svoj položaj u Rimskom Carstvu.²⁰⁰ Naime, edikt nije samo značio ravnopravnost kršćanske religije s ostalim religijama u državi, već i početak njezina nesmetanog širenja. Tako se od Konstantinovog vremena uređuje prevlast patrijarha i metropolita, ali se i pristupa definiranju dogme o osobnosti božanske biti. Po svemu sudeći Konstantin je imao najznačajniju ulogu da kršćanska Crkva funkcionira kao jedinstvena, ali i da se putem vjere uspostavi trajan mir na širem području Carstva. Nova sloboda kulta te naviještanje u prostoru novosagrađenih bazilika privlačilo je brojne vjernike što je i dodatno osnažilo rimsku Crkvu. Upravo careva državna politika bila je usmjerena k potpomaganju izgradnje brojnih kršćanskih bogomolji i to sve u cilju kristijanizacije profane kulture i javnoga života. Zbog toga se posebno vodilo računa da se poveća broj sakralnih objekata, ali da se i njihov znatan broj obnovi.

Ekumenskim koncilom u Niceji 325. godine utvrdio se jasno definiran sustav namijenjen pravilnom poimanju i vrednovanju kršćanske vjere. Ipak, tek 380. godine, car Teodozije I. (379.-395.) novim ediktom, poznatim i pod nazivom *Cunctos populos*, daje značenje kršćanstvu kao jedine legalne religije u Rimskom Carstvu.²⁰¹ Neposredno nakon toga, Carigradskim koncilom iz 381. godine, ponovno se utvrđuju odluke prethodnog Nicejskog koncila, ali se i uspostavlja apsolutna prevlast katoličke Crkve. To je ujedno bio i najveći udarac poganstvu od kada će se ono nastojati i u potpunosti iskorijeniti.²⁰² Teodozije II. saziva koncil u Efezu 431. godine na kojem se uspješno riješilo dogmatsko pitanje o pojavi Bogorodice. Upravo nakon tog koncila podižu se

¹⁹⁸ J. ZEILLER, 1906, 5-82; F. BULIĆ – J. BERVALDI, 1912, 19-24; F. BULIĆ, 1928, 55-73; E. DYGGVE, 1951, 3-25; B. GABRIČEVIĆ, 1987, 259-313; N. CAMBI, 2002, 217.

¹⁹⁹ H. JEDIN, 1972, 428-433.

²⁰⁰ N. CAMBI, 2009, 9-24.

²⁰¹ H. JEDIN, 1995, 67-68.

²⁰² H. JEDIN, 1995, 73.

brojna svetišta Bogorodici u čast čime je potvrđena njezina svetost i uloga njezina bogomajčinstva. U 5. stoljeću održao se još jedan važan koncil i to onaj u Kalcedonu, 451. godine, na kojem se carigradskom crkvenom poglavaru (biskupu) priznalo *prvenstvo časti* po čemu je on tada i formalno bio odmah nakon rimskog biskupa.²⁰³

Ilirik je imao dobro organiziranu crkvenu hijerarhiju na način da je patrijarhat Rima i Konstantinopola dijelio njegovo područje na temelju uspostavljenih državnih granica.²⁰⁴ Rangom niže od patrijarhata bile su metropolije i to uglavnom uspostavljene u glavnim središtima provincija. Tako je i Salona kao glavni grad provincije Dalmacije dobila status metropolije, a zadarski je biskup potpao pod jurisdikciju salonitanskog metropolita. Vjerska provincija Dalmacija koja je odgovarala rimskoj administrativnoj jedinici zauzimala je samo onaj prostor uspostavljen nakon Dioclecijanove reforme 297. godine.²⁰⁵ Tako je provincija *Praevalis*, tj. južni dio od Boke Kotorske, bio izvan ovlasti njezina biskupa, dok je na području sjeverne Hrvatske odvojeno funkcionirala panonska crkva sa središtem u *Sirmiumu*. Tek će u 6. stoljeću njezinom teritoriju biti pridodan i dio Panonije što potvrđuju i akti koncila održanih u Saloni 530. i 533. godine.²⁰⁶ Iako će patrijarhat u Konstantinopolu dati Saloni status nadbiskupije buduća će *splitska* crkva od strane rimske Crkve biti priznata tek u 10. stoljeću. Tada je rimski papa splitskom biskupu dao počasni naslov *archiepiscopus*.²⁰⁷

Nakon pada Salone 614. godine papa Ivan IV. (Dalmatinac) šalje u naše krajeve opata Martina.²⁰⁸ Na svom misionarskom putovanju, u razdoblju od 641.-642. godine, opat Martin prenosi moći solinskih mučenika kao i moći porečkog biskupa Mavra. Nakon tog događaja papa Ivan IV (Dalmatinac) (640.-642.) dao je sagraditi kapelu u krstionici Lateranske bazilike u Rimu. Pod oltarom te kapele sahranjene su njihove kosti, a u istoj kapeli se postavio i veliki mozaik s prikazom *Krista koji blagoslivlja*. To je ujedno bio i jedan od važnijih susreta kršćanskih stanovnika iz Dalmacije s moćnim Rimom. Za razliku od povijesti salonitanske metropolije koja je posvjedočena brojnim povijesnim izvorima i vrelima,²⁰⁹ danas nemamo dovoljno sačuvanih povijesnih

²⁰³ H. JEDIN, 1995, 102-118.

²⁰⁴ J. FERLUGA, 1957, 6-36; ISTI, 1967, 129-143; I. GOLDSTEIN, 1992, 71-75; H. JEDIN, 1972, 408.

²⁰⁵ N. CAMBI, 1976, 240.

²⁰⁶ N. KLAJČ, 1967b, 81-85.

²⁰⁷ TOMA ARHIĐAKON, 2003, 48-55; N. KLAJČ, 1967, 1-93; P. VEŽIĆ, 1993a, 33.

²⁰⁸ N. CAMBI, 1976, 239-282; ISTI, 2002, 208-210; ISTI, 2009, 9-24; I. GOLDSTEIN, 1992, 138; ISTI, 1995, 76. O godini pada Salone vidi u: I. MAROVIĆ, 1984, 293-314; ISTI, 1994, 317-320.

²⁰⁹ F. BULIĆ – J. BERVALDI, 1912; E. DYGGVE, 1951; N. KLAJČ, 1967b; B. GABRIČEVIĆ, 1987.

činjenica koji nam svjedoče o početku same crkvene organizacije u Zadru. Za zadarsku crkvenu povijest iznimnu važnost imaju prvi biskupi te njihova djelatnost ponajprije na prostoru grada, a onda i šire na crkvenim sinodima u drugim urbanim središtima. Razvoj crkvene organizacije grada, pa i njegove okolice, posve sigurno tekao je sukladno razvoju kršćanske zajednice na prostoru rimske provincije Dalmacije, ali i one na prostoru velikog Rimskog Carstva.

O djelovanju prvih zadarskih biskupa danas nam govore sačuvani crkveni dokumenti i izvori koji spominju da je na Akvilejskoj sinodi održanoj 381. godine boravio i prvi zadarski biskup Feliks.²¹⁰ Inače, na spomenutom sinodu nije zabilježeno ime predstavnika salonitanske crkve, tadašnjeg biskupa Leoncija, što govori u prilog činjenici da je on tada još uvijek bio naklonjen arijanskoj crkvi.²¹¹ Zadarski biskup *Felix* sudjeluje i na Milanskom sinodu koji se održao deset godina kasnije (391. godine). Zapise o toj najranijoj dokumentiranoj crkvenoj djelatnosti u Zadru i njegovim biskupima donose nam autori poput Valerija De Ponte (1603.-1679.),²¹² Danielea Farlatia (1690.-1773.)²¹³ te Ivana Tanzlinghera Zanottia (1651.-1732.).²¹⁴ Iako većina autora kronologiju zadarske crkvene povijesti upravo započinje s biskupom Feliksom, treba istaknuti da već na Rimskoj sinodi iz 341. godine sudjeluje zadarski biskup čije nam je ime do danas ostalo nepoznato.²¹⁵ Imamo saznanja i o zadarskom biskupu Andriji (*Andreas*) koji 530. i 533. godine sudjeluje na važnim sinodima u Saloni.²¹⁶ U vremenu od 380. do 533. godine nemamo nikakvih podataka o crkvenoj organizaciji grada Zadra.²¹⁷ Tek se 590. godine spominje biskup Sabinijan (*Sabinianus*), a kao važan događaj u zadarskoj crkvenoj povijesti ističe se odlazak biskupa Donata u Carigrad na samom početku 9. stoljeća.²¹⁸ Iako je Zadar bio pošteđen od barbarskih provala u 7.

²¹⁰ D. FARLATI, 1775, 24-26; C. F. BIANCHI, 1877, 30.

²¹¹ B. GABRIČEVIĆ, 1987, 278-314; P. VEŽIĆ, 1993b, 34.

²¹² V. DE PONTE, *Historia ecclesiastica di Zara*. Djelo se nalazi u rukopisu u Znanstvenoj knjižnici u Zadru, Inv. br. 15872, Ms. 387. Drugo djelo pod nazivom *Catalogus episcoporum et archiepiscoporum urbis Jadertine quorum extat memoria* nekoliko je puta prepisivano. Danas se nalazi u rukopisu u Znanstvenoj knjižnici u Zadru, Inv. br 28348, Ms. 856., III, 32-38.

²¹³ D. FARLATI, 1753-1775.

²¹⁴ Rukopis u Znanstvenoj knjižnici u Zadru, Ms. 762.

²¹⁵ C. F. BIANCHI, 1877, 30.

²¹⁶ F. BULIĆ – J. BERVALDI, 1912, 48-64; F. ŠIŠIĆ, 1914, 149-165.

²¹⁷ Vrijeme vladavine Istočnih Gota na našim prostorima traje od 493.-537. U bizantsko-gotskim ratovima, točnije 537. godine provincija Dalmacija oslobodila se istočnogotske vlasti te je došla pod vlast Bizanta. S. ANTOLJAK, 1971, 137-146; A. UGLEŠIĆ, 1993a, 65-78; ISTI, 1996, 25-28.

²¹⁸ D. FARLATI, 1775, 1-169; P. B. GAMBS, 1873, 425; C. F. BIANCHI, 1877, 29; M. SUIĆ, 1981a, 328.

stoljeću, iz 7. i 8. stoljeća potječe vrlo malo pisanih podataka koji nam govore o njegovoj povijesti te djelatnosti zadarske Crkve kao institucije. Tek se na pragu srednjeg vijeka, i to aktivnom djelatnošću biskupa Donata saznaje nešto više o crkvenoj organizaciji grada, ali i o njezinom visokom položaju u hijerarhiji Zapadne Crkve. Štoviše, diplomatska politika biskupa Donata utrla je put Zadru kao važnom biskupskom središtu koje je kao takvo opstalo stoljećima na dalmatinskoj obali. Kršćanstvo je u Jaderu posve sigurno imalo neprekinut kontinuitet postojanja, ono je kao vodeća religija samo dodatno ojačalo u razdoblju srednjeg vijeka.²¹⁹

Biskupija antičkog Jadera je uspostavljena neposredno nakon Milanskog edikta. M. Suić spominje da su u 6. stoljeću zasigurno postojale zadarska, rapska i skradinska biskupija.²²⁰ O granicama zadarske biskupije nemamo konkretnih podataka, no ona je vjerojatno zauzimala teritorij koji odgovara granicama današnje zadarske Nadbiskupije.²²¹ U kasnoj antici spomenuta biskupija je na istoku graničila sa skradinskom,²²² a na zapadu sa senjskom biskupijom.²²³ Uspostavljene granice između skradinske i zadarske biskupije temelje se na prirodnim granicama rijeke Zrmanje i Krke.²²⁴

²¹⁹ N. CAMBI, 2009, 22.

²²⁰ M. SUIĆ, 1981a, 330-331; A. MIŠKOVIĆ, 2012, 45.

²²¹ A. UGLEŠIĆ, 2002, 5-9.

²²² N. CAMBI, 2002, 11.

²²³ M. GLAVIČIĆ, 1993, 97-98.

²²⁴ B. MIGOTTI, 1991a, 101-109.

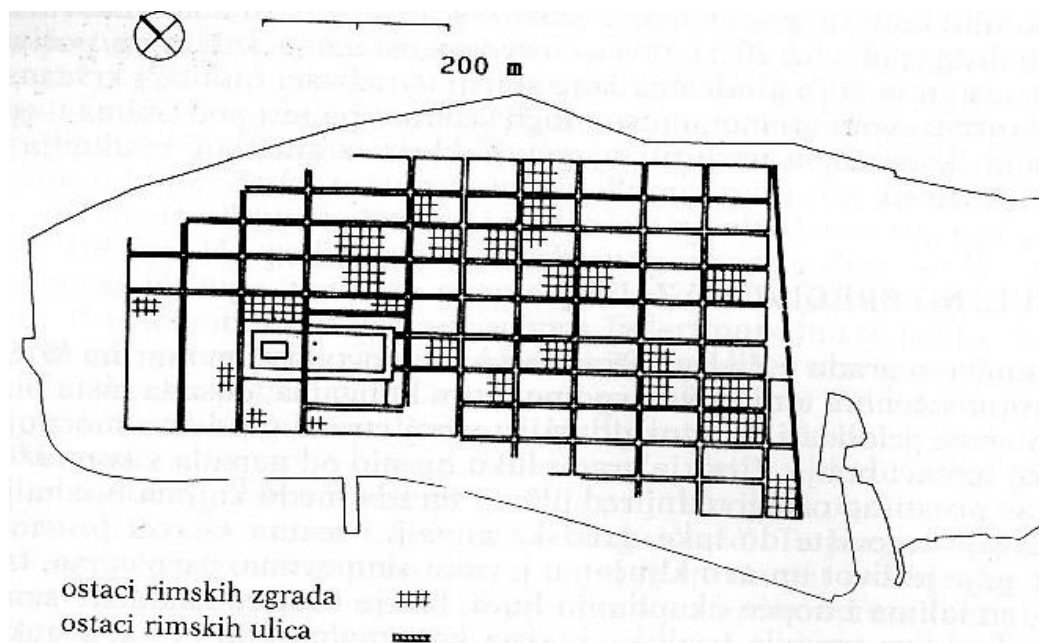

Sl. 3. Iader s označenim kapitolijem, forumom, insulama, cardima i decumanusima te potezom obrambenog zida (prema: P. Vežić, 1993.)

4.2. Oratoriji

Ako govorimo o razvoju ranokršćanske arhitekture na zadarskom području, onda svakako njezine početke možemo promatrati kroz pojavu prvih oratorija. Naime, oratoriji kao manji molitveni ambijenti lokalne zajednice, služili su za "*organiziranje, poduke i molitve, odnosno za liturgijsko okupljanje*".²²⁵ Možemo reći da je njihovom pojavom utemeljen početak evangelizacije našeg prostora, odnosno oni su danas dokaz prvog doticaja kršćanske religije u poganskom svijetu provincije Dalmacije. Ostatci najstarijeg oratorija na dalmatinskoj obali pronađeni su u Saloni (tzv. oratorij A), dok je vrlo rano podignut i oratorij Eufrazijeve bazilike u Poreču.²²⁶ U vremenu potpunog

²²⁵ Lat. *orans*, onaj koji moli, *orare* – moliti. Vidi u: LEKSIKON, 1979, 440; B. GABRIČEVIĆ, 1987, 260.

²²⁶ A. ŠONJE, 1981, 7-9; B. GABRIČEVIĆ, 1987, 259-274; N. CAMBI, 2002, 215-219. U Saloni su 2002. godine izvršena revizijska istraživanja oratorija A, kada je utvrđeno da je oratorij podignut iznad

afirmiranja kršćanske vjere, manji molitveni prostori podižu se i u velikim središtima Carstva poput Rima i Akvileje.²²⁷

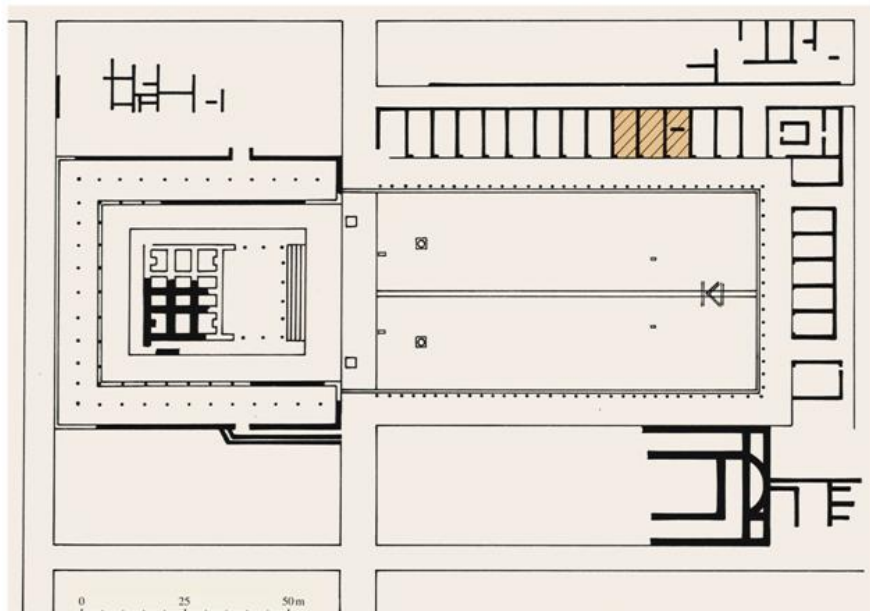

Sl. 4. Grafička rekonstrukcija rimskog kapitolija i foruma te kršćanskog oratorija (označeno) u sklopu taberna (prema: P. Vežić, 2005.)

U Zadru se prvi kršćani okupljaju u privatnim kućama (*domus ecclesiae*).²²⁸ Pitanje postanka prvog zadarskog oratorija i danas je iznimno problematično, no on se zasigurno podiže tek nakon nastanka oratorija salonitanske kršćanske zajednice. Po svojoj prilici možemo ga datirati u šire razdoblje nakon Milanskog edikta koji je održan 313. godine. Prije 4. stoljeća,²²⁹ o kršćanstvu u Jaderu nemamo nikakvih povijesnih ni arheoloških dokaza.²³⁰ To je grad koji u antici nema svoje mučenike. C. F. Binachi donosi podatak da tek sredinom 7. stoljeća patrijah Maksim, porijeklom Dalmatinac, šalje u Zadar prve konkretne relikvije, relikvije Sv. Zoila i Sv. Krševana.²³¹ Početkom 9. stoljeća u Zadar stižu i relikvije poznate srijemske mučenice, Sv. Stošije. Iako Zadar u jednom dugom razdoblju ne poznaje štovanje svetaca mučenika, on je posve sigurno

zidova nekog starijeg objekta. Ista su istraživanja revidirala raniju dataciju oratorija, koja bi sada odgovarala kraju 3., odnosno samom početku 4. stoljeća. P. CHEVALIER – J. MARDEŠIĆ, 2006, 55-68.

²²⁷ N. CAMBI, 2002, 218.

²²⁸ Najstarija poznata kuća za okupljanje i molitvu (*domus ecclesia*) potječe iz Dura Europosa, a podiže se u prvim desetljećima 3. stoljeća. N. CAMBI, 2002, 218.

²²⁹ A. UGLEŠIĆ, 2002, 6, 117.

²³⁰ N. CAMBI, 2009, 21.

²³¹ C. F. BIANCHI, 1877, 398-400.

imao neprekinut kontinuitet kulta, što je za izučavanje ove teme iznimno važno. Prvi oratorij u Zadru nastaje na položaju koji je na više načina zanimljiv. Kao prvo on nastaje u sklopu javnog prostora, odnosno triju taberni na rimskom forumu. Spomenuti oratorij podiže se u neposrednoj blizini poganskog kulturnog objekta (sl. 4.). Očito je da u samom središtu grada dolazi do jednostavne zamjene poganskog kulta s onim kršćanskim, koji sada nastaje u neposrednoj blizini antičkog hrama posvećenog Kapitolijskoj Trijadi (!). To nam govori da se u antičkom Jaderu poštovao kontinuitet gradnje uz postojeće kultno mjesto koje se iz više razloga nije uništilo. Razlog tomu možemo tražiti i u činjenici da tada zasigurno još uvijek funkcionira postojeći poganski kulturni objekt na zadarskom forumu. I sam Konstantin Veliki (306.-337.) dugo je vremena u svojoj carskoj propagandi bio naklonjen poganstvu, ali i kršćanstvu, kao novoj religiji koja je na jedan svojstven način oblikovala kasnoantičku umjetnost.²³²

Prvi oratorij u Zadru postao je nukleus budućeg biskupskog kompleksa (sl. 4 i 5). Oratorij je imao orijentaciju u smjeru I – Z s prezbiterijem položenim na istok. Takav položaj njegova prezbiterija zapravo nam govori da je svećenik za oltarom bio okrenut licem prema istoku, ali leđima prema puku. N. Cambi smatra da takav položaj oltara potvrđuje neke nove običaje u liturgiji, ali i ukazuje na nešto kasniju njegovu gradnju.²³³ Ostatci prvog oratorija u Zadru potvrdili su da je on odgovarao tipu manje dvoranske bogomolje, a takav oblik bio je oponašan i kod nekih oratorija u zadarskom zaleđu. Poznata nam je njegova dužina koja je iznosila oko 14 m te visina od 6,5 m (sl. 5). Širina oratorija ostala je nepoznata, zbog toga nije posve jasno je li on zauzimao cijelu širinu rimskih taberni na zadarskom forumu. Unutrašnji prostor oratorija bio je podijeljen na veći dio koji je služio za svećenstvo te na manji dio u kojem su se okupljali vjernici. Takav raspored ukazuje na činjenicu da je zadarski oratorij imao puno veći prostor predviđen za kler, što ga u osnovi razlikuje od nekih drugih oratorija koji su podignuti u urbanim središtima na dalmatinskoj obali (sl. 5).²³⁴

²³² B. MIGOTTI, 1992a, 225-245. M. Suić iznosi pretpostavku da je u vrijeme širenja kršćanstva prostor Foruma izgubio svoju prvotnu ulogu, postavši tako veliko biskupsko gospodarstvo. M. SUIĆ, 1965, 123.

²³³ N. CAMBI, 2002, 218.

²³⁴ Prvi molitveni objekti u pravilu su imali znatno veći prostor za vjernike. Na primjer, oratorij A u Saloni imao je veći prostor za puk od prostora koji je imao funkciju svetišta. N. CAMBI, 2002, 215-217, sl. 320 i 321.

Prostor njegova svetišta bio je podignut za stepenicu od ostalog dijela. U svetištu su pronađeni ostatci polukružne klupe za kler koja je bila postavljena pomalo asimetrično s obzirom na njegov ulaz (sl. 5 i 6).²³⁵

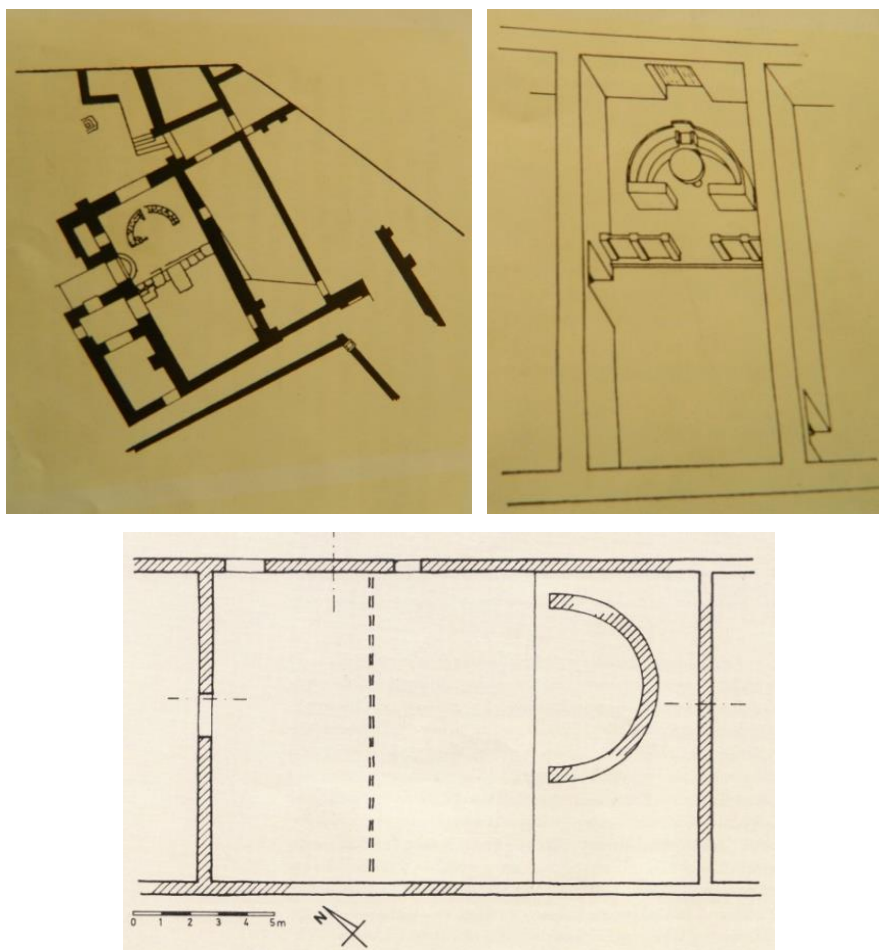

Sl. 5. Tlocrt i grafička rekonstrukcija prvog oratorija kršćanske zajednice u Saloni (gore) i tlocrt oratorija u tabernama zadarskog foruma (dolje) (prema: N. Cambi, 2002.; P. Vežić, 1993.)

Uspoređujući ga sa salonitanskim oratorijem te s oratorijem crkve u Akvileji, neki su istraživači u spomenutom oratoriju prve zadarske kršćanske zajednice pretpostavili ogradu svetišta koja se vjerojatno nalazila na mjestu pregradnog zida

²³⁵ P. VEŽIĆ, 1990b, 304; A. UGLEŠIĆ, 2002, 12.

između dviju taberni na kojima je on bio podignut.²³⁶ Izuzev oratorija uz koji se podigla ranokršćanska bazilika posvećena Sv. Petru, u Zadru je postojao i drugi oratorij na čijim je temeljima nastala ranokršćanska crkva posvećena Sv. Andriji. Taj oratorij A. Uglešić datira dosta rano, na sam početak 5. stoljeća, a možda i ranije.²³⁷ Sudeći po Uglešićevim istraživanjima upravo oratorij crkve Sv. Andrije, uz spomenuti oratorij zadarske katedrale, možemo promatrati kao najstarije kršćanske kultne objekte u gradu. Isti autor je svojedobno ukazao na mogućnost da su oratorije kao početne nukleuse u svom razvoju mogle imati i ostale ranokršćanske crkve na prostoru grada što će, pretpostavljam, potvrditi i buduća istraživanja crkvene arhitekture u Zadru.²³⁸

Kao primjer, donosim i baziliku Sv. Stjepana (Sv. Šime) koja izravno nastaje na temeljima nepoznate rimske arhitekture monumentalne gradnje. Ukoliko je na tome položaju postojao poganski kulturni objekt, vrlo je vjerojatno da je u okviru njega nastao i prvi kršćanski oratorij. U 5. stoljeću je na njegovim ostacima podignuta i monumentalna ranokršćanska bazilika posvećena Sv. Stjepanu.

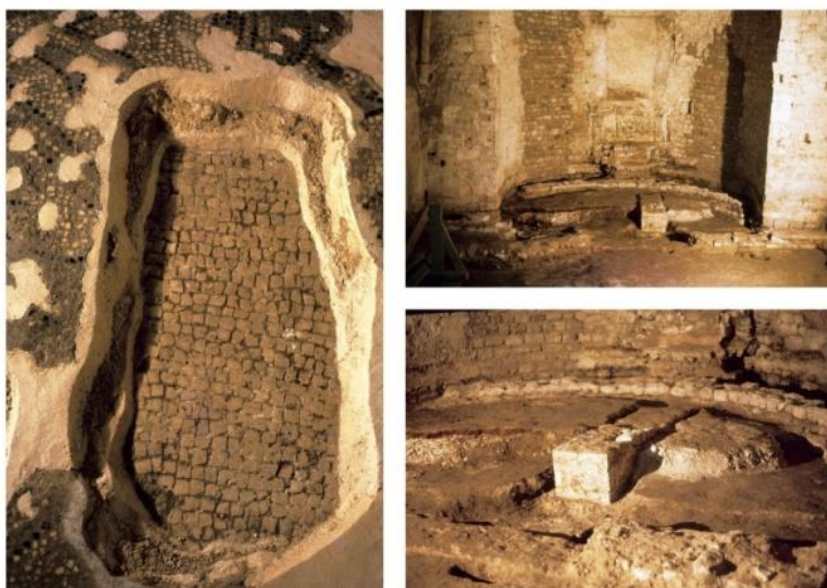

*Sl. 6. Zadar (Iader) – ostaci subselija iz 4. st. u apsidi katekumeneja
(prema: P. Vežić, 2005.)*

²³⁶ P. Vežić jedan ulomak pluteja koji je naknadno ugrađen u zid diakonikona pripisuje toj ogradi svetišta. P. VEŽIĆ, 1986, 161-165; ISTI, 2005, 19. Svojedobno je i E. Dyggve pisao o pregradnji koju je imao prvi salonitanski oratorij, no tamo nisu pronađeni tragovi klinova za pluteje pa se pretpostavlja da je ta ograda svetišta bila drvena. E. DYGGVE, 1989, tab. II, 7, 8; N. CAMBI, 2002, 215-216. Na temelju takvih indicija ukazala bih na mogućnost da je i prvotni oratorij u Zadru mogao imati drvenu ogradu svetišta (!).

²³⁷ A. UGLEŠIĆ, 2002, 22, 117.

²³⁸ A. UGLEŠIĆ, 2002, 5-10.

Na temelju dosadašnjih arheoloških istraživanja poznato nam je postojanje još nekoliko oratorija na području zadarske okolice. Takvi nam objekti svjedoče o djelatnosti toliko važnih kršćanskih zajednica koje se organiziraju na stambeno-gospodarskim imanjima ili u sklopu antičkih naselja koji su podizani izvan bedema rimskog Zadra. Ti prvi molitveni prostori iznimno su značajni budući da potvrđuju kontinuitet kulta koji se na nekim položajima zadržao stoljećima. Oratoriji u okolici grada nastaju ili u sklopu antičkih objekata stambene namjene, ili u onima koji imaju funkciju kulta. Ranokršćanske crkve nastaju u okvirima takvih molitvenih prostora, ili se jednostavno podižu pored oratorija, kao što je to bio slučaj u Vrsima i u Zatonu pored Nina. Na lokalitetu u Galovcu (Crkvina) došlo je do prenamijene kulta, tj. u gabaritima poganskog kulturnog objekta podignut je kršćanski kulturni objekt. Pretpostavlja se da je taj poganski objekt bio antički hram koji je u 5. stoljeću pretvoren u oratorij.²³⁹ Na to ukazuju i dva žrtvenika koja su pronađena u okolici crkve, jedan posvećen Liberu, Junoni i Silvanu, a drugi Jupiteru.²⁴⁰ Budući da na spomenutom lokalitetu nije došlo do rušenja prethodnog objekta, već je on samo adaptiran za potrebe kršćanskog oratorija, takva situacija uvelike odgovara onoj kakva se dogodila i u antičkom Zadru. Razlika je jedino u tome što se zadarski oratorij ne podiže u okvirima rimskog hrama, već u njegovoj neposrednoj blizini. Prvi kršćanski objekt na Aseriji također je nastao na ostatcima poganskog kulturnog objekta, i to vjerojatno antičkog hrama. O njemu svjedoči i zavjetni natpis po kojem se naslućuje da se tu radi o hramu boga Libera.²⁴¹

Podizanje crkava, a tako i oratorija nad poganskim hramovima nije neuobičajena praksa u kršćanskom svijetu.²⁴² Neki pisani izvori govore da je krajem 6. st. Grgur Veliki uputio pismo monaškim misionarima u Engleskoj u kojem navodi da ne ruše poganske hramove, već da ih transformiraju u mjesta kršćanskog kulta.²⁴³ Vjerojatno se i prije takvih odredbi vodilo računa da se očuvaju poganski kulturni objekti kako bi oni u kasnijim stoljećima poslužili za nove molitvene prostore. Takav kontinuitet kulta gdje se jednostavnim zamjenom poganskog kulturnog objekta adaptira u onaj kršćanskog karaktera

²³⁹ J. BELOŠEVIĆ, 1997a, 303; A. UGLEŠIĆ, 2002, 57, 117.

²⁴⁰ J. BELOŠEVIĆ, 1993a, 79-92; ISTI, 1997a, 301-350.

²⁴¹ B. MIGOTTI 1992a, 229.

²⁴² H. JEDIN, 1995, 35-36, 194.

²⁴³ GRGUR VELIKI, Registrum XI, Epistula 66, PL 77, 1202-1203; A. MIŠKOVIĆ, 2012, 119.

zabilježen je i na nekim lokalitetima na jadranskoj obali.²⁴⁴ Zanimljiv je primjer i ranogotička crkva Sv. Mihovila koja je podignuta na ruševinama antičkog hrama u Ninu, a koja je zbog njegova istraživanja nažalost i porušena 1912. godine.²⁴⁵ U ranom srednjem vijeku je na istom položaju, ili u neposrednoj blizini, funkcionirala i starija crkva posvećena istom crkvenom naslovniku.²⁴⁶

Uz spomenutu ninsku crkvu, te lokalitete u Galovcu i Aseriji, nije mi poznato postojanje još nekih kulturnih objekata na razmatranom području koji su podignuti na monumentalnoj antičkoj arhitekturi poganskog obilježja. Inače, unutrašnji prostor oratorija u Galovcu bio je podijeljen na tri prostorije od kojih je središnja završavala s polukružnom apsidom širine 2,75 m. Možemo pretpostaviti da se u toj središnjoj apsidi nalazio oltar oko kojeg se molilo. I danas se na terenu uočavaju ostatci te građevine čija širina iznosi 10 m, a dužina od pročelja do začelja 11 m.²⁴⁷ Kada se početkom 6. stoljeća na Crkvini podigla ranokršćanska crkva, oratorij tamošnje kršćanske zajednice vjerojatno je izgubio svoju prvotnu namjenu. Isti je prostor tijekom ranog srednjeg vijeka poslužio kao mjesto za ukop bogatog člana lokalne zajednice. Po svoj prilici za tu osobu podigla se i presvođena grobnica koja je bila postavljena u južnoj prostoriji ranokršćanskog oratorija na Crkvini.

Iako nemamo konkretnih dokaza koji bi potvrdili postojanje biskupije u *Aenoni* već u kasnoj antici, posve je sigurno da je ona poslije Jadera bila najvažnije središte u kojem se vrlo rano organizirala i kršćanska zajednica. Najstariji objekt ninske kršćanske zajednice nalazio se s južne strane današnje župne crkve Sv. Asela. Taj prvi oratorij nastao je adaptacijom prethodne antičke građevine za koju se smatra da je imala stambene namjene.²⁴⁸ Poput oratorija u Zadru i ninski je oratorij zaživio poprilično rano, vjerojatno već krajem 4. ili početkom 5. stoljeća.²⁴⁹ On je također imao izgled pravokutne prostorije čije su unutrašnje dimenzije iznosile 14 x 4 m (sl. 7). Polukružna apsida oratorija stajala je istaknuto u prostoru, a imala je širinu od oko 3 m i dubinu od

²⁴⁴ B. MIGOTTI, 1992a, 225-245.

²⁴⁵ C. F. BIANCHI, 1879, 263-264.

²⁴⁶ N. JAKŠIĆ, 1993, 141-143.

²⁴⁷ J. BELOŠEVIĆ, 1990, 42-46; ISTI, 1993b, 121-143; ISTI, 1997a, 310-311.

²⁴⁸ M. KOLEGA, 1996, 43-48; ISTA, 2001, 83-90; ISTA, 2002, 73-78. Postoji mogućnost da je taj prostor u antici mogao imati i funkciju kulta. Naime, početkom 20. stoljeća na istom položaju pronađen je votivni stup posvećen Vulkanu. Ako je to točna indicija, onda bi to značilo da se radi o prvotnom kulturnom objektu poganske zajednice, kojeg je onda zamijenio kršćanski kulturni objekt. Zahvaljujem Martini Dubolnić Glavan na ustupljenim podacima.

²⁴⁹ A. UGLEŠIĆ, 2002, 37. Potonji oratorij može datirati i novčić Valentinijana I. (364.-375.) koji je pronađen u njegovom predprostru.

2, 20 m. U njezinom popločenju korištene su rimske spolije, a po sredini apside nalazio se oltar od kojeg je pronađeno samo podnožje. Podnica u apsidi oratorija postavljena je tako da je bila za jednu stepenicu viša od ostalog prostora. Ispred apside pronađena je *piscina* nepravilnog kružnog oblika s dva kraka stubišta.²⁵⁰ Postoji mogućnost da je taj bazen zapravo antičkog postanka, koji se onda naknadno mogao koristiti za obrede krštenja u ranokršćanskom razdoblju.²⁵¹ Ukoliko je on korišten u prvoj fazi organiziranja kršćanske zajednice u Ninu, dakle u vremenu kada je na tome položaju postojao oratorij, to bi onda značilo da je ninski oratorij jedan od rijetkih kršćanskih kulturnih objekata u kojem se istovremeno okupljalo na molitvu te pokrštavalo (!).²⁵² Isto tako, taj je oratorij jedini na razmatranom prostoru imao predprostor u vidu nartekse (5,80 x 4,70 m).²⁵³ Isti je narteks po svoj prilici koristila i crkva koja se tu uspostavila u 5. stoljeću. Zanimljivo je da kod ostalih ninskih crkava koje su podignute u ranokršćanskom vremenu dodatak ambijenta u formi nartekse u potpunosti izostaje pa nam je narteks prvog ninskog oratorija,²⁵⁴ odnosno prve ranokršćanske crkve koja nastaje s južne strane današnje župne crkve Sv. Asela, zapravo i jedini sačuvani primjer takve nadogradnje u spomenutom gradu.

Dalje, oratorij je vrlo vjerojatno postojao i na položaju u Vrsima na kojem se u romanici podiže crkva Sv. Jakova.²⁵⁵ I tu je prvi molitveni objekt nastao adaptacijom prethodnog antičkog prostora, a to je vjerojatno bila jedna manja prostorija s eksedrom. Dimenzije te prostorije iznosile su 7,40 x 6 m.²⁵⁶ U kasnoj antici uz tu prostoriju podigla se crkva koja je također nastala iskoristivši prostor prethodne antičke građevine (T. LXXXIV, 2).

²⁵⁰ M. KOLEGA, 2002, 73-74.

²⁵¹ M. KOLEGA, 2002, 74-76; A. UGLEŠIĆ, 2002, 37-38.

²⁵² Naime, takvi su jednostavni molitveni objekti u svojoj blizini mogli imati i dvorište s fontanom ili bunar za ritualno pranje ruku koji se koristio prije ulaska u posvećen prostor. Na jedan način, postojanje fontana ili bunara u njihovoj blizini govori da se u takvim prostorijama mogao vršiti i sam obred krštenja. B. GABRIČEVIĆ, 1987, 273; R. KRAUTHEIMER – S. ĆURČIĆ, 2008, 24.

²⁵³ N. JAKŠIĆ, 1993, 143-147; A. UGLEŠIĆ, 2002, 38; M. KOLEGA, 2002, 74-75.

²⁵⁴ Iznosim mišljenje da je vrlo vjerojatno i bazilika Sv. Marije u Ninu podignuta nad manjim kulturnim objektom koji je imao prvotnu funkciju oratorija.

²⁵⁵ Oratoriju u Vrsima vrlo je sličan prvi kršćanski objekt u Tučepima. Vidi u: J. VUČIĆ, 2012, 291.

²⁵⁶ Š. BATOVIĆ, 1981, 88; A. UGLEŠIĆ, 2002, 44.



Sl. 7. Oratorij prve kršćanske zajednice u Ninu (prema: M. Kolega, 2000.)

Oratoriji su vjerojatno postojali i u sklopu plovnih luka na zadarskom području i to već nakon prvih ostvarenih kontakata s misionarima. Pretpostavlja se da je oratorij postojao i u ninskoj luci u Zatonu i to u neposrednoj blizini crkve Sv. Andrije koja se podigla u 6. stoljeću (T. VIII. 2.).²⁵⁷ Ostaci oratorija pronađeni su svega 15 m od te ranokršćanske crkve, a u tlocrtu oni daju izgled manje pravokutne građevine koja je na istočnoj strani imala istaknutu polukružnu apsidu.²⁵⁸ Dalje, na položaju u Neviđanima (otok Pašman) na kojem će se već tijekom 5. stoljeća podići crkva Sv. Martina vrlo rano je postojao manji molitveni prostor. Isto tako, zbog ranog okupljanja pustinjaka eremita vjerojatno je ranu organizaciju kršćanske zajednice mogla imati i crkva Sv. Viktora na Dugom otoku.²⁵⁹ Po svemu sudeći i crkva Sv. Stošije na Puntamici mogla je nastati na temeljima jednog manjeg oratorija koji se vjerojatno organizirao u prostorima antičke

²⁵⁷ Vjerojatno je riječ o kasnoantičkom objektu koji je u 5. stoljeću pretvoren u oratorij. A. UGLEŠIĆ – LJ. ČERINA, 1997, 94; A. UGLEŠIĆ, 2002, 35.

²⁵⁸ Mišljenja sam da su takvi prvotni objekti postali svojevrsni modeli za gradnju manjih jednobrodnih crkava tijekom 6. stoljeća na širem zadarskom području.

²⁵⁹ J. VUČIĆ, 2011, 103-143.

cisterne koja je kasnije adaptirana za izgradnju ranokršćanske crkve. Pretpostavljam da je i ranokršćanskoj crkvi u Lepurima prethodio manji kulturni objekt koji je mogao imati funkciju oratorija (!). Neki istraživači ukazuju da je i crkva Sv. Martina u Pridrazi imala prvotnu funkciju manje memorije ili oratorija koju su koristili vlasnici tamošnje rimske vile.²⁶⁰

Poput Zadra i Salone vrlo rana organizacija kršćanske zajednice prepoznata je i na području Poreča, gdje se, prema prvim istraživačima, oratorij podiže već u prvoj polovici 4. stoljeća.²⁶¹ Ishodište njegovoj formi možda treba tražiti u predkonstantinskim lučnim oratorijima, obzirom da je klupa za kler bila odmaknuta od plohe zida, poput oratorija A u Saloni.²⁶² Isto kao što je to bio slučaj i sa Zadrom, na prvom molitvenom prostoru u Poreču nastao je i cijeli kompleks buduće Eufrazijeve bazilike.

²⁶⁰ S. GUNJAČA, 1963, 21-28; P. VEŽIĆ, 1986, 171-172; ISTI, 2005, 140-143.

²⁶¹ A. ŠONJE, 1981, 7-9; I. MATEJČIĆ, 1995, 84-89.

²⁶² B. GABRIČEVIĆ, 1987, 273.

4.3. Ranokršćanske crkve podignute u 5. stoljeću

Na području grada Zadra nalazi se pet ranokršćanskih bazilika koje su imale kontinuitet u rani srednji vijek. Po tehnici gradnje te nekim općim stilskim karakteristikama one pripadaju arhitekturi 5. stoljeća. Riječ je o bazilici Sv. Petra (katedrala Sv. Stošije), bazilici Sv. Stjepana, bazilici Sv. Tome, bazilici Sv. Marije Velike te bazilici Sv. Ivana Krstitelja na zadarskom predgrađu zvanom Relja. Po svoj prilici u 5. stoljeće treba datirati i crkvu Sv. Martina u Neviđama na otoku Pašmanu koju u disertaciji donosim kao pretpostavljenu ranokršćansku crkvu koja je imala kontinuitet u rani srednji vijek.

Vrlo je vjerojatno da se po uzoru na zadarske bazilike u 5. stoljeću podiže i bazilika posvećena Sv. Ivanu Krstitelju (Stivan) na memorijalnom kompleksu u Mulinama na otoku Ugljanu.²⁶³ Isto tako u 5. stoljeće možemo datirati i prvu crkvu koja se podiže na položaju župne crkve Sv. Asela u Ninu. Sve ostale ranokršćanske sakralne objekte koji ulaze u okvir ovoga rada, a koji su imali kontinuitet u razdoblje predromanike treba datirati u 6. stoljeće. Crkvenoj arhitekturi 6. stoljeća pažnju smo posvetili u sljedećem poglavlju (KARTA 2).²⁶⁴

Bazilika, kao longitudinalna trobrodna građevina s apsidom položenom prema istoku, zasigurno je najčešće zastupljen oblik u arhitekturi ranokršćanskog doba u Dalmaciji. Uzor za takvu gradnju ponajprije treba tražiti u "Konstantinovim bazilikama" u Rimu i Svetoj zemlji.²⁶⁵ Krajem 4. stoljeća najprije se javlja tip građevine u vidu obične dvorane bez bočnih brodova i s istaknutom polukružnom apsidom. Na primjer, takva je bila bazilika na Piazza Armerini, bazilika u Trieru, bazilika u Setifu u Alžiru te bazilika Sv. Kuzme i Damjana u Rimu.²⁶⁶ Bazilikaran tip arhitekture razvija se tek nakon 313. godine kada je sagrađena peterobrodna lateranska bazilika u Rimu (*mater ecclesiarum*).²⁶⁷ Upravo su se po uzoru na tu rimsku baziliku gradila veća kompleksna zdanja i u ostalim urbanim centrima koja su vrlo često imala u svom sklopu i dodatne

²⁶³ Na takav zaključak prvi je u svojim istraživanjima uputio A. Uglešić. A. UGLEŠIĆ, 2002, 119.

²⁶⁴ Najveći problem današnjim istraživačima predstavlja razlikovanje crkava podignutih u 5. stoljeću od onih koje nastaju u 6. stoljeću, što je iznimno otežano zbog nedovoljno sačuvanih materijalnih tragova na terenu. Kod pojedinih sakralnih objekata dataciju olakšavaju tek pronađeni ulomci crkvenog kamenog namještaja.

²⁶⁵ A. UGLEŠIĆ, 2002, 118.

²⁶⁶ R. KRAUTHEIMER – S. ĆURČIĆ, 2008.

²⁶⁷ Tim ranim uzorima treba svakako dodati i Crkvu Rođenja u Betlehemu iz 333. godine. C. MANGO, 1978, 73.

ambijente u obliku krstionica. Međutim, za razliku od carskih primjera crkvene arhitekture koji su bili monumentalne gradnje, na našem prostoru nastaju gotovo standardizirani oblici bazilika, uglavnom jednostavnog trobrodnog tlocrta.²⁶⁸

U dosadašnjim istraživanjima je utvrđeno da se prve ranokršćanske bazilike na jadranskoj obali podižu oko sredine 4. stoljeća i to u Saloni, tada glavnom administrativnom središtu provincije Dalmacije.²⁶⁹ Prva podignuta bazilika u Saloni, tzv. južna bazilika, izgledom je odgovarala pačetvorinastoj dvorani bez bočnih brodova s polukružnom apsidom položenom na istok. Po uzoru na dvojne objekte koji se u 4. stoljeću podižu u važnim centrima poput Trieru, Milana, Akvileje i Ženeve,²⁷⁰ u Saloni se već krajem 4. ili početkom 5. stoljeća grade dvije paralelne bazilike.²⁷¹ Također i u Poreču se krajem 4. stoljeća podiže prva javna bazilika koja se sastojala od tri usporedne dvorane. Iste se pačetvorinaste dvorane (*aule paralele*) razvijaju u trobrodne *basilicae geminae* (tzv. Predeufrazijana) sredinom 5. stoljeća. U vrijeme biskupa Eufrazija taj će sklop doživjeti nove promjene u vidu nadogradnji, kada se na istočnoj strani kompleksa dodaje i *cella trichora* (memorija), ali i središnja poligonalna apside bazilike. Tako je sredinom 6. stoljeća formirana nova katedrala porečkog biskupa Eufrazija.²⁷²

U kasnoj antici zadarski gradski prostor ne poznaje gradnju dvojnih objekata. U Zadru, tada važnom urbanom središtu podiže se prva javna bazilika.²⁷³ Ranokršćanska bazilika posvećena Sv. Petru u svom tlocrtu preuzima klasičan izgled trobrodne bazilike te postaje poput "bazilike urbane" u Saloni glavna gradska crkva.²⁷⁴ Izgradnja te bazilike datira se u 5. stoljeću, a posve je sigurno da se po uzoru na nju grade i ostale gradske bazilike. Svojim položajem zadarske bazilike slijede pravilnu urbanu topografiju rimskoga Jadera (sl. 8).²⁷⁵ Upravo s težnjom da se uklope u njegovu

²⁶⁸ N. CAMBI, 1978, 606-607; ISTI, 2002, 219.

²⁶⁹ F. BULIĆ, 1904, 121; E. DYGGE, 1989, 37-69; D. RENDIĆ-MIOČEVIĆ, 1991, 367-379.

²⁷⁰ Dvojna katedrala u Akvileji započinje se graditi već 313. godine na mjestu prethodne *domus ecclesiae*. Njezine su dvije dvorane bile spojene manjom poprečnom dvoranom na zapadnoj strani. Katedrala u Trieru bila je monumentalnih dimenzija, dvije dvorane imale su formu bazilike, dužine 73 m, a širine od 30 do 38 m. Takva reprezentativna gradnja mogla je odgovarati samo važnom carskom središtu, koje je po važnosti bilo odmah iza Laterana. R. KRAUTHEIMER – S. ĆURČIĆ, 2008, 50

²⁷¹ D. RENDIĆ-MIOČEVIĆ, 1984, 175-186; P. CHEVALIER, 1996, 101-113.

²⁷² A. ŠONJE, 1969, 249; ISTI, 1981, 133; I. MATEJČIĆ, 1995, 84-89; ISTI, 2014, 14-35.

²⁷³ A. UGLEŠIĆ, 2002, 13-14.

²⁷⁴ Takav tip bazilike nekada se u stručnoj literaturi zvao i *rimski* tip. E. DYGGE, 1989, 39; N. CAMBI, 2002, 219.

²⁷⁵ O sličnim primjerima u ranokršćanskoj arhitekturi vidi u: F. GUIDOBALDI, 1998, 29-54.

urbanističku mrežu, graditelji su vodili računa da bazilike budu podignute u gabaritima nekadašnjih stambenih blokova (*insula*). Također, u njihovoj se gradnji vodilo računa i da se ostavi mjesta za manji predprostor u koji je mogao biti postavljen narteks²⁷⁶ ili atrij pa su one podizane na način da su pročeljem uglavnom bile odmaknute od ruba same insule u kojoj su bile podignute (sl. 8).

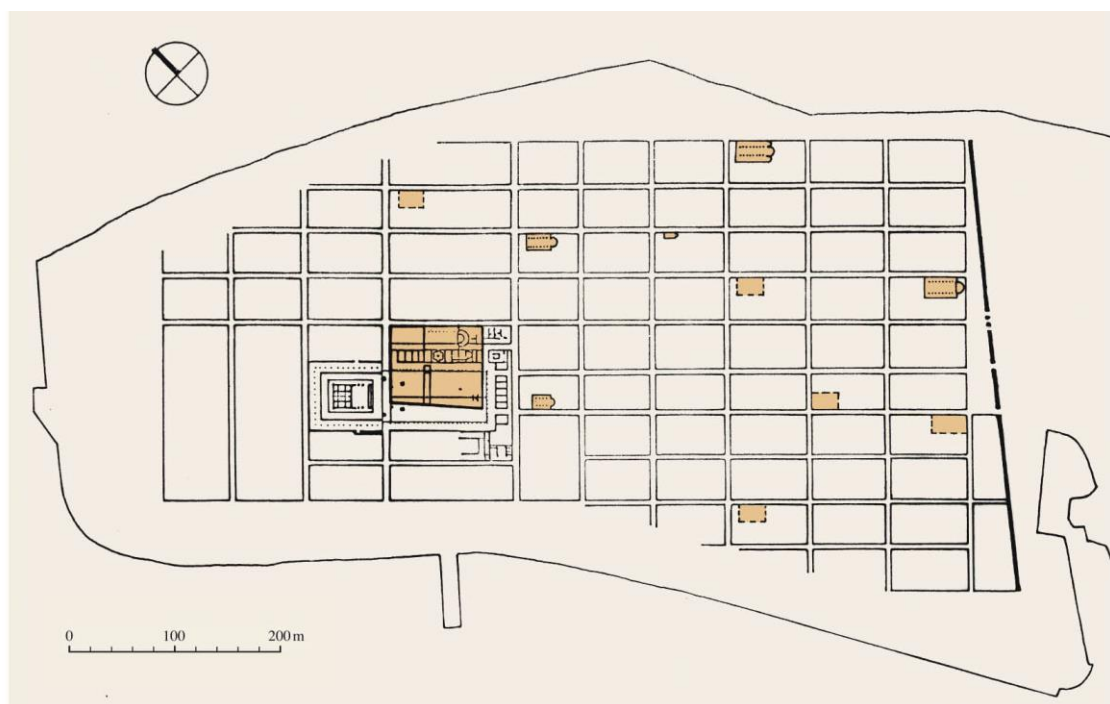

Sl. 8. Zadar – plan antičkog Iadera s rasporedom ranokršćanskih crkava (prema: P. Vežić, 2005.)

Biskupski kompleks s bazilikom Sv. Petra podiže se na dijelu rimskog foruma i stambenih blokova s njegove sjeverne strane, dok se druga po veličini gradska bazilika, ona posvećena Sv. Stjepanu gradi na istočnom dijelu grada, pokraj antičkih gradskih vrata (sl. 8). Obje su bazilike podignute uz glavni gradski dekuman te tako na jedan svojstven način komuniciraju u prostoru. Bazilika posvećena Sv. Tomi smjestila se u neposrednoj blizini antičkog karda koji vodi od Forumu prema gradskoj luci. U istom potezu, zapadno od današnje tržnice, u kasnoj antici podigla se i crkva Sv. Andrije, a u produžetku do spomenute crkve podigla se i predromanička crkva Sv. Petra Starog. Bazilika Sv. Marije Velike, koja danas nije sačuvana, nalazila se istočno od današnje

²⁷⁶ Mišljenja sam da kod zadarskih bazilika izostaje gradnja narteksa, te da se tu radi o predprostoru u vidu atrija. Takav atrij vjerojatno je imala i zadarska prvostolnica. O tome detaljnije vidi dalje u tekstu.

tržnice i to pokraj gradskih vrata koja su vodila prema gradskoj luci. U 5. stoljeću podigla se i bazilika posvećena Sv. Ivanu Krstitelju, koja se nalazila na istočnom dijelu grada, jedina izvan njegovih zidina te s položajem koji je obuhvaćao i dio nekadašnje rimske nekropole.

Zadarske bazilike imaju neka zajednička arhitektonska obilježja zbog kojih se one izdvajaju kao posebna grupa spomenika među ostalim primjerima bazilikarne gradnje na jadranskoj obali. Ponajprije, analiza njihova izgleda govori da se tu radi o građevinama vrlo sličnih tlocrtnih rješenja koje uz to imaju i približno iste dimenzije. Naime, dužina središnje bazilike posvećene Sv. Petru iznosila je 30 m, širina 20 m, a sličnih dimenzija bile su i bazilike Sv. Stjepan i Sv. Marija Velika. Treća zadarska bogomolja, bazilika Sv. Tome bila je manjih dimenzija (oko 15 x 20 m), a nešto manja bila je i bazilika koja se nalazila na memorijalnom kompleksu u Mulinama na otoku Ugljanu. Naime, dužina te bazilike iznosila je od tjemena apside do pročelja 20 m, dok je u širinu dosegala svega 10,50 m.²⁷⁷ S druge strane, bazilika Sv. Ivana Krstitelja na gradskom cemeteriju bila je impozantnih dimenzija. Budući da je imala dužinu od čak 42 m, a širinu od oko 18 m ona je zasigurno bila i najveća crkva na razmatranom području (!).²⁷⁸

Sve zadarske bazilike imaju svetište na istočnoj strani te im apsida u prostoru stoji istaknuto. Budući da im se prva dva nosača arkature nalaze unutar apsidalnog polukruga, njihova apsida izgleda kao da se sužava prema unutra te sukladno tome one imaju i užu središnji brod.²⁷⁹ To ih, za primjer, razlikuje od bazilika u Saloni kod kojih je u tlocrtu središnji brod širi od prostora apside.²⁸⁰ Zbog takvog rješenja polukružna apsida ranokršćanske bazilike Sv. Petra (katedrala Sv. Stošije) izgleda kao da je promjerom šira od njezine središnje lađe (T. I. 1).²⁸¹ Vrlo sličan oblik apside imaju i bazilike Sv. Stjepan i Sv. Toma (T. IV. 2, T. VI. 1).²⁸² Iako je riječ o konstrukcijama većeg promjera (apsida zadarske katedrale ima promjer 13,5 m, a apsida Sv. Tome 8 m), one izvana nisu ojačane lezenama. S druge strane, lezena se javljaju na plaštu apside kod nekih drugih ranokršćanskih crkava na razmatranom prostoru koje međutim ne

²⁷⁷ M. SUIĆ, 1960, 231-233.

²⁷⁸ P. VEŽIĆ, 1997b, 283- 290; N. CAMBI, 2002, 232; A. UGLEŠIĆ, 2002, 27-30.

²⁷⁹ Sužavanjem apside prema unutrašnjosti stvarao se prostor za subselij. A. UGLEŠIĆ, 2002, 119.

²⁸⁰ N. CAMBI, 2002, 232.

²⁸¹ P. VEŽIĆ, 1986, 165-176; ISTI, 2005, 133-135.

²⁸² Takvu apsidu imale su i crkva Sv. Marije u Osoru te crkva istog crkvenog naslovnika u Novalji. P. VEŽIĆ, 2005.

pripadaju arhitekturi 5., već arhitekturi 6. stoljeća. Na temelju pretpostavljenog izvornog tlocrta koji nam donosi P. Vežić, možemo zaključiti da je istaknutu apsidu na istočnoj strani imala i bazilika Sv. Marije Velike (T. V. 2),²⁸³ dok je apsidna bazilika u Mulinama na otoku Ugljanu bila nešto manjih dimenzija (3,90 x 3 m). Apsida bazilike Sv. Ivana Krstitelja u Mulinama imala je zanimljiv oblik pa je ona izvana imala polukružan oblik, dok je iznutra bila potkovasta (T. XVII. 2). Cemeterijalna bazilika posvećena Sv. Ivanu Krstitelju na Relji jedina je imala apsidu upisanu u tijelo građevine ("sirijski tip"), a o takvom tipu apside bit će riječi dalje u ovom poglavlju.

Kolonade stupova u zadarskim bazilikama nosile su drvenu potkrovnju konstrukciju te se vjerojatno ista takva drvena konstrukcija nalazila i nad njihovim apsidama. U prostoru apside zadarske katedrale nalazio se subselij kao što je to bio slučaj i s prvim zadarskim oratorijem, odnosno katekumenejem zadarske katedrale u kojem su također pronađeni ostatci svećeničke klupe.²⁸⁴ Subselij je istražen i u apsidi bazilike Sv. Stjepana te u apsidi bazilike Sv. Ivana Krstitelja na Relji (T. LXXXI, 1). Ostatci subselija otkriveni su i u župnim crkvama na ruralnom području pa su tako ostatci svećeničke klupe pronađeni u crkvi Sv. Martina u Pridrazi, u crkvi Sv. Ivana Krstitelja (Stivan) u Mulinama na otoku Ugljanu, u crkvi Sv. Bartolomeja u Galovcu te u biogradskoj katedrali. Inače, subselij se u arhitekturi ranokršćanskih crkava veže uz dio liturgijskog obreda, a posebno se javlja u arhitekturi crkava na ravenatsko-akvilejskom području gdje je konstrukcija subselija istražena uz gotovo sve važnije gradske crkve. Na primjer, subselij je istražen u bazilici Ursiani, u bazilici San Giovanni Evangelista te u bazilici San Vitale u Ravenni.²⁸⁵

U zadarskoj prvostolnici iza prostora subselija, do obline apside, protezao se velik polukružan prolaz ili *deambulatorij* koji je bio ukrašen s podnim mozaikom (sl. 9).²⁸⁶ Deambulatorij je kao ophodni prostor postojao i u prvom oratoriju podignutom do bazilike. U ostalim zadarskim bazilikama subselij je bio prislonjen uz apsidu pa zbog toga one nisu imale takav ophodni prostor. Takav subselij imale su bazilike: Sv. Stjepan, Sv. Ivan Krstitelj na Relji te Sv. Ivan Krstitelj u Mulinama na otoku Ugljanu (T. LXXXII, 2). Forma "subselija bez deambulatorija" javlja se i u crkvama koje su

²⁸³ P. VEŽIĆ, 1975, 119-140; ISTI, 2005, 56-58.

²⁸⁴ Vidi razvitak te građevine na tabli, T. III. 2.

²⁸⁵ C. RIZZARDI, 1999, 67-85.

²⁸⁶ P. VEŽIĆ, 1990a, 51-53; A. UGLEŠIĆ, 2002, 13.

podignute u 6. stoljeću u okolici grada kao što su to Sv. Martin u Pridrazi te Sv. Bartolomej (Crkvina) u Galovcu. U kasnoj antici deambulatorij je u tijeku liturgijskog obreda mogao služiti i u prijenosu samih relikvija. Naime, takvi primjeri deambulatorija poznati su u crkvama cemeterijalnog karaktera na rimskom području, ali i na Istoku.²⁸⁷ Takvi su deambulatoriji služili da vjernici mogu prolaziti u svojevrsnoj procesiji pri štovanju pokojnika koji je bio pokopan unutar crkve. Na primjer, posebno je toj namijeni služio deambulatorij crkve Krstova groba u Jeruzalemu.²⁸⁸ Budući da je deambulatorij na zadarskom području zabilježen u crkvi koja nema cemeterijalan karakter nije mi poznato koja je bila njegova izvorna funkcija(!).

Kod ranokršćanskih bazilika u Zadru unutrašnji prostor se dijelio na prostor svetišta (prezbiterij), koje je bilo isključivo namijenjeno kleru, te na naos (*quadratum populi*) namijenjen ponajprije kršćanskom puku. U pravilu, taj je prostor bio i nekoliko puta veći od prostora svetišta. Takva podjela unutrašnjeg prostora kod zadarskih bazilika u osnovi se zadržala i u kasnijim stoljećima, inovacije su se očitovale samo kroz pojedine adaptacije. Prezbiterij je kod nekih zadarskih bazilika bio za jednu stepenicu povišen od ostalog prostora. Takav se "povišeni" prezbiterij nalazio u zadarskoj katedrali, zatim u bazilici Sv. Stjepana, a vrlo vjerojatno i u bazilici Sv. Ivana Krstitelja na Relji. "Povišeni" prezbiterij česta je pojava i u crkvenoj arhitekturi 6. stoljeća pa se on javlja i kod manjih crkava u zadarskoj okolici. Tako je, za primjer, ranokršćanska crkva na Crkvini u Galovcu imala oko 25 cm povišeni prezbiterij od ostalog prostora crkve.²⁸⁹ Povišeni prostor prezbiterija u ranokršćanskim je crkvama mogao biti podijeljen u nekoliko manjih segmenata kao što je to bio prostor sanktuarija s deambulatorijem i korom te na prostor sa *scholom cantorum* koja je mogla završavati

s ambonom ili pločom pluteja.²⁹⁰ Zanimljivo je da takvi ambijenti nisu zabilježeni u istraživanjima crkvene arhitekture na razmatranom prostoru.

²⁸⁷ R. Krautheimer deambulatorij povezuje s rimskim bazilikama cemeterijalne namjene. R. KRAUTHEIMER, 1960, 15-40.

²⁸⁸ R. KRAUTHEIMER, 1960, 15-40; A. MIŠKOVIĆ, 2012, 175-176.

²⁸⁹ J. BELOŠEVIĆ, 1997a, 313.

²⁹⁰ Prezbiterij ranokršćanskih crkava svoje podrijetlo nalazi u arhitekturi rimske profane arhitekture. C. CUSCITO, 1995, 90-110; C. RIZZARDI, 1999, 67-85; F. GUIDOBALDI, 2001, 188; A. MIŠKOVIĆ, 2012, 178.

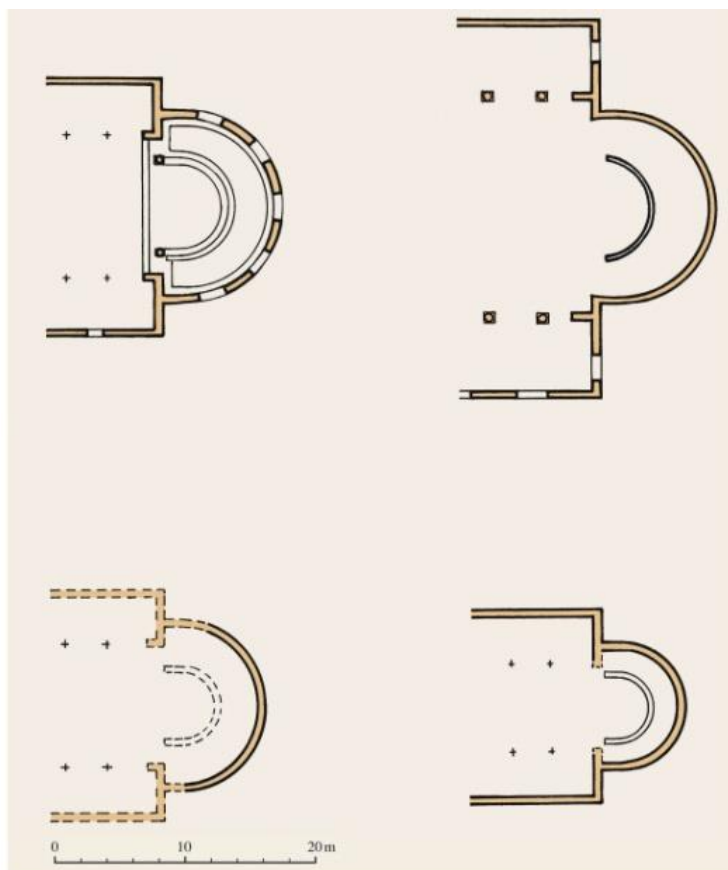

Sl. 9. Apside sa subselijem i prolazom iza njih: Zadar – Katedrala, Salona – Katedrala, Novalja – Sv. Marija, Rab – Sv. Ivan Evanđelist (prema: P. Vežić, 2005.)

U većini zadarskih bazilika prostor svetište bio je odvojen trijumfalnim lukom od prostora naosa. Model za gradnju takvog luka koji podupiru jaki nosači dale su crkve sa susjednog ravenatskog prostora.²⁹¹ Ispred apside bazilike Sv. Petra nalazila su se dva jaka pilastra koja su podržavala njezine kolonade te dodatna dva stupa koja su nosila slavlolučnu stijenu (T. I. 1).²⁹² Uz katedralu takav otvor prema svetištu imala je i bazilika Sv. Stjepana,²⁹³ ali i bazilika Sv. Ivana Krstitelja na Relji.²⁹⁴ Ovdje bih ukazala i na ostatke zidova koji govore da je takav luk vjerojatno imala i crkva Sv. Viktora u Telašćici na Dugom otoku (T. LXXXVII, 1).²⁹⁵ Trijumfalni luk u spomenutoj crkvi imao je promjer od 2,28 m. Inače, gradnja trijumfalnog luka zabilježena je i u

²⁹¹ R. KRAUTHEIMER, 1986.

²⁹² P. VEŽIĆ, 1986, 161-168; ISTI, 1988, 165-183; ISTI, 1990a, 49-68; A. UGLEŠIĆ, 2002, 12-14.

²⁹³ P. VEŽIĆ, 1989, 323-343; ISTI, 2005, 65-72; A. UGLEŠIĆ, 2002, 23-24.

²⁹⁴ P. VEŽIĆ, 1997b, 275-295; ISTI, 2005, 77-79; A. UGLEŠIĆ, 2002, 27-29.

²⁹⁵ J. VUČIĆ, 2011, 108.

arhitekturi bazilika na salonitanskom području, pa su tako ostatci trijumfalnog luka pronađeni u cemeterijalnoj bazilici na Manastirinama, te u salonitanskoj katedrali.²⁹⁶

Prostor naosa (*quadratum populi*) u zadarskim bazilikama bio je podijeljen kolonadama na tri broda. Na temelju njihovih sačuvanih tlocrta koji su doneseni u znanstvenoj literaturi možemo uvidjeti da se u tim kolonadama uglavnom nalazilo po osam stupova, osim kod bazilike Sv. Ivana Krstitelja koja je imala 12 stupova u svakoj kolonadi te bazilike Sv. Tome kod koje su pronađeni temelji od 7 nosača. Dok su u bazilici Sv. Stjepana (Sv. Šime) sačuvani izvorni stupovi, u zadarskoj katedrali originalne kolonade ostale su u potpunosti nepoznate.²⁹⁷ Sjevernu kolonadu bazilike Sv. Stjepana čini red kaneliranih stupova s korintskim kapitelima, a južnu glatki stupovi s dorskim kapitelima koji imaju oblik naopako okrenute baze. Dakle, svi stupovi u toj bazilici antičkog su porijekla te su sekundarno upotrijebljeni u ranokršćanskom razdoblju, odnosno u vremenu njezine izgradnje.

Neki istraživači ranokršćanske arhitekture smatraju da je zadarska bazilika Sv. Petra u svojoj prvoj fazi imala nad svojim kolonadama i galerije.²⁹⁸ Takvom razmišljanju pridonijeli su sačuvani zapisi Konstantina Porfirogeneta u kojima je zadarska katedrala uspoređena s Halkopratejskom bazilikom u Carigradu za koju je poznato da je imala galerije.²⁹⁹ Iako je Zadar grad u kojem se ogledaju bizantski utjecaji, smatram da bi indicije o postojanju galerija u arhitekturi 5. stoljeća na našem prostoru ipak trebali uzeti s oprezom. Štoviše, ni kod ostalih bazilika u Zadru nisu sačuvani materijalni dokazi koji bi upućivali na galerije u prostoru njihova interijera.³⁰⁰ M. Jarak ukazuje da se galerije u rimskim bazilikama javljaju i zbog boljeg pristupa hodočasnika mučeničkim grobovima koji su se nalazili u prostoru njihova interijera.³⁰¹ Dakle, riječ je o onim grobišnim bazilikama iz 6. i 7. stoljeća koje su uglavnom bile i manjih dimenzija. Budući da nije potvrđena cemeterijalna namjena zadarskih bazilika,

²⁹⁶ E. DYGGVE, 1989, 71-82; ISTI, 1996, 36.

²⁹⁷ U 10. stoljeću car Konstantin Porfirogenet (912.-959.) u svojoj knjizi *De administrando imperio* donosi najstariji opis zadarske prvostolnice posvećene Sv. Anastaziji te tako opisuje i njezino stupovlje. M. SUIĆ, 1981b, 5-26; M. LONČAR, 1999, 235-243; KONSTANTIN PORFIROGENET, 2003, gl. 29.

²⁹⁸ P. VEŽIĆ, 2001, 301-313.

²⁹⁹ M. SUIĆ, 1981b, 6; M. LONČAR, 1999, 235-243.

³⁰⁰ Galerije su originalan element arhitekture Istoka. Prvi put se javljaju u unutrašnjosti crkve Kristova groba u Jeruzalemu. U Rimu su prve galerije postavljene u crkvi *S. Lorenzo fuori le mura*, i to potkraj 6. stoljeća. A. MIŠKOVIĆ, 2012, 180; M. JARAK, 2013, 25-27.

³⁰¹ M. JARAK, 2013, 26.

zasada bi svakako trebalo odbaciti tvrdnju o postojanju galerija kao mogućeg prostora u kojem su boraviti vjernici tijekom obilaska grobova mučenika.

Arhitekturu 5. stoljeća na zadarskom području obilježava i rastvorenost zidne plohe brojnim otvorima. To je pojava koja se intenzivno javlja i kod crkava u 6. stoljeću na području zadarske okolice. Posve je jasno da otvaranje zidne plohe vratima i prozorima nastaje iz potrebe da uđe što veća količina svjetlosti u prostor crkvenog interijera što je opet duboko povezano sa značenjem središnje religijske ličnosti u kršćanstvu, samog Krista.³⁰² Isto tako potreba za bočnim osvjetljenjem i rastvaranjem zidne plohe prisutna je još kod rimskih bazilika Konstantinova doba kada se velikim lučnim otvorima kroz koje prolazi svjetlost dao naglasak na interijer samog kršćanskog hrama, posebice na prostor njegova svetišta.³⁰³ Poznato je da je apside zadarske katedrale u svom izvornom tlocrtu imala pet polukružnih prozora. Takvo je osvjetljenje imalo važnost i zbog njezina deambulatorija koji je očito imao određenu ulogu u obavljanju liturgije u toj crkvi. Na bazilici Sv. Tome, ali i bazilici Sv. Stjepana prozorski su otvori na bočnim zidovima bili instalirani u obliku bifora.³⁰⁴ Tako se na južnom zidu bazilike Sv. Stjepana nalazi niz od sedam bifora, dok je na bazilici Sv. Tome sačuvan niz od pet bifora.³⁰⁵ Bifore iz bazilike Sv. Stjepana razlikuju se načinom obrade i odabirom središnjeg motiva u kapitelnoj zoni od onih koji su sačuvani na bazilici Sv. Tome. Na prozorima spomenutih crkava bile su postavljene i prozorske rešetke (tranzene) koje su bile uglavljene do kapitela stupića bifora.³⁰⁶ Inače, njihovim biforama analogne su one sa solunskog područja kao što su to bifore crkve Archeiropoietos te bifore na crkvi Sv. Dimitrija.³⁰⁷ S razmatranog prostora poznata nam je samo jedna trifora i to ona koja je bila instalirana u tjemenu apside katakumeneja zadarske katedrale (T. III. 1).

Osim prozorskim otvorima, zadarske su bazilike bile rastvorene i s brojnim vratima. Tako je zadarska prvostolnica imala troje vrata na pročelju te troje bočnih vrata na južnom zidu (T. I. 1). Bazilika Sv. Stjepana također je bila rastvorena s troje vrata na

³⁰² R. KRAUTHEIMER – S. ĆURČIĆ, 2008, 46.

³⁰³ R. KRAUTHEIMER – S. ĆURČIĆ, 2008, 67.

³⁰⁴ Crkve s ravenatsko-akvilejskog prostora imaju praksu rastvaranja zidnih ploha nizovima monofora (!).

³⁰⁵ I. PETRICIOLI – P. VEŽIĆ, 1975, 101-110; P. VEŽIĆ, 1989, 323-343; ISTI, 2007a, 128-144; A. UGLEŠIĆ, 2002, 18-21, 23-27.

³⁰⁶ P. CHEVALIER, 1996, 60-62.

³⁰⁷ I. PETRICIOLI, 1972, 341; P. VEŽIĆ, 1989, 323-343.

pročelju, dvama vratima na stranama njenih bočnih zidova te s još dvoje vrata na krajevima bočnih brodova (T. VI. 1). I kod bazilike Sv. Tome jednako je zastupljena rastvorenost zidne plohe, tako da je ona imala vrata na pročelnom zidu te po jedna vrata u dnu obiju bočnih lađa. Na južnom zidu te bazilike nalazila su se još dva bočna ulaza, a zasigurno su takvi ulazi bili ugrađeni i na sjevernom zidu.

Dalje, prilikom istraživanja ostataka bazilike Sv. Marije Velike pronađena su po sredini južnog bočnog zida vrata, a sudeći po ostacima zidova na terenu vrlo vjerojatno je i bazilika Sv. Ivana Krstitelja na Relji imala vrata na svom pročelju te na svojim bočnim zidovima (T. V. 2, T. VI. 2).

U arhitekturi crkava koje pripadaju 5. stoljeću treba ukazati i na neke zanimljivosti. Iako je samo kod jedne bazilike zabilježena "upisana" apsisida, možemo reći da se radi o zasebnoj pojavi kojoj treba posvetiti dodatnu pažnju. Upisanu apsidu ili apsidu "sirijskog" tipa imala je samo ceterijalna bazilika Sv. Ivana Krstitelja na Relji (T. VII. 1).³⁰⁸ Naime, na istočnom dijelu te bazilike nalazila se polukružna upisana apsisida dubine od oko 7 m te dvije pastofrije koje su joj bile postavljene sa strana (T. LXXXI. 1, sl. 10). Prilikom istraživanja župne crkve Sv. Kasijana u Sukošanu također je otkrivena apsisida takvog oblika, a neki istraživači pretpostavljaju da "upisanu" apsidu ima i crkva Sv. Ivana Krstitelja na groblju u Ninu.³⁰⁹

³⁰⁸ P. VEŽIĆ, 1997b, 283- 290; A. UGLEŠIĆ, 2002, 27-30.

³⁰⁹ P. VEŽIĆ, 1997b, 275-300; ISTI, 2005, 79.



*Sl. 10. Zadar – pogled na upisanu apsidu ranokršćanske bazilike
Sv. Ivana Krstitelja na Relji (prema: P. Vežić, 2005.)*

Kada govorimo o utjecajima koji su potakli ovakvu gradnju na našem prostoru onda možemo reći da uzore trebamo tražiti među crkvama na susjednoj talijanskoj obali, ali i na nešto udaljenijem maloazijskom području. Jedan od najstarijih primjera crkve s upisanom apsidom i pastoforijama sa strana predstavlja ranokršćanska bazilika San Giovanni na trgu Piazza della Corte u Gradu čija se prva faza izgradnja datira krajem 4. stoljeća.³¹⁰ Trobrodna bazilika Santa Maria delle Grazie koja je podignuta u 5. stoljeću u Gradu također ima ovakav oblik apside.³¹¹ Ipak, apsida koja se upisuje u tijelo građevine najviše je prisutna u arhitekturi sirijskog i afričkog područja. Osim upisane apside, za sirijske bazilike karakteristični su i frankirani ulazi na južnoj strani, dodatak pomoćnih prostorija te postavljanje eksedre u središnjem brodu građevina.³¹²

Apsida "sirijskog" tipa javlja se i kod ostalih ranokršćanskih crkava na jadranskoj obali. Tako su dosadašnja istraživanja ranokršćanske arhitekture ukazala da

³¹⁰ L. BERTACCHI, 1980, 301-305; G. CUSCITO, 2003, 45-46.

³¹¹ G. BOVINI, 1969, 77; S. TAVANO, 1977, 51-53.

³¹² Kao primjere donosim baziliku u Ksedzbethu, u Kharab Sebu, te baziliku Sv. Pavla i Mojsija u Dar Kiti, a svakako treba dodati i baziliku (A) u R'safi, te baziliku Sv. Menasa u Egiptu. R. KRAUTHEIMER – S. ČURČIĆ, 2008, 141, sl. 97, 98. Ulaz na južnoj strani odgovara sirijskom običaju, a namijenjen je odvajanju žena od muškaraca koji su ulazili na odvojena vrata, te su prilikom ulaska zauzimali posebna mjesta za eksedrom unutar crkve.

su upisanu apsidu imale crkve: bazilika na Južnom groblju u Saloni,³¹³ crkva u Polačama na otoku Mljetu,³¹⁴ crkva u Stobreču,³¹⁵ crkva u Povljima na otoku Braču,³¹⁶ crkva u Ivinju kod Tisnog,³¹⁷ crkva u Gaju kod Novalje,³¹⁸ crkva na Mirinama u uvali Sepen kod Omišlja na otoku Krku³¹⁹ te crkva sv. Nikole kod Baške također na otoku Krku. Slična je bazilika otkrivena i kod Vižnjana pored Pule ispod današnje crkve Majke Božje od Kuj.³²⁰

Takva apside javlja se i izvan jadranskog područja te je ona prisutna i kod sakralnih objekata na bosansko-hercegovačkom području. Na temelju nekih općih karakteristika kao i ostalih analognih primjera u većim središtima Carstva, crkve koje imaju apsidu "sirijskog tipa" datiraju se dosta općenito tj. od kraja 4. do početka 6. stoljeća. Uz upisanu apsidu, zadarska bazilika posvećena Sv. Ivanu Krstitelju imala je i pastoforije. Pretpostavljam da je u kasnoj antici pastoforije mogla imati i bazilika Sv. Tome o čemu svjedoče i sačuvani ostatci vrata na završetku njezinih bočnih brodova (T. IV. 2). Zadarska katedrala je svoje pastoforije dobila tek početkom srednjeg vijeka (T. I. 1 i 2.), a sudeći po ostacima sačuvanih zidova i bazilika Sv. Ivana u Mulinama na otoku Ugljanu (T. XVII. 2).³²¹ Izuzev središnje bazilike Sv. Petra koja je adaptirana i početkom srednjeg vijeka, novi unutrašnji izgled zadarske bazilike uglavnom poprimaju u romanici (Sv. Petar, Sv. Toma, Sv. Marija Velika, Sv. Ivan Krstitelj). U to vrijeme na temeljima starijih sakralnih prostora podignuti su posve novi objekti.

³¹³ E. DYGGVE, 1989, T. IV, 28.

³¹⁴ E. DYGGVE, 1989, 167-176; ISTI, 1996, T. IV, 28.

³¹⁵ N. CAMBI, 1974, 8-11, tab. 7-8.

³¹⁶ J. BELAMARIĆ – R. BUŽANČIĆ – D. DOMANČIĆ – J. J. RADONIĆ – V. KOVAČIĆ, 1994, 22.

³¹⁷ M. ZORIĆ, 1994; ISTA, 1999, 103-108; A. UGLEŠIĆ, 2006, 23-26, sl. 12

³¹⁸ A. ŠONJE, 1969, 700-709.

³¹⁹ N. NOVAK, 1999, 119-131, fig. 5.

³²⁰ P. VEŽIĆ, 1997b, 280.

³²¹ O pastoforijama vidi u sljedećem poglavlju, i u poglavlju o predromaničkim adaptacijama.

4.4. Memorijalni kompleksi na zadarskom području

U kasnoj antici javljaju se manji objekti sepulkralne namjene koji su često zauzimali prostor izvan zidina antičkih gradova, a vežu se uz pojavu kulta kršćanskih mučenika. Nerijetko su ti prvi memorijalni objekti u kojima su bile pohranjene kosti kršćana podizani pored onih poganskog karaktera.³²² S vremenom u njihovoj blizini nastala su i velika groblja koja su se dalje širila i uz vanjske zidove cemeterijalnih bazilika. Na našoj obali najpoznatiji memorijalan sklop sačuvan je na Manastirinama, a potječe iz 4. stoljeća. Taj se kompleks sastojao od niza manjih memorija koje su imale izgled manjih dvorana s polukružnim apsidama. Sve su memorije na Manastirinama bile postavljene uokolo središnjeg mjesta (*loculus-a*) namijenjenog za ukop mučenika.³²³

Za razliku od Salone, zadarsko područje ne poznaje kult kršćanskih mučenika³²⁴ pa se tu gradnja prvih memorija veže uz želje pojedinih bogatih posjednika u sklopu čijih se vila rustika one i podižu. U pravilu takvi su memorijalni objekti sačuvali tradiciju kulta tako da su oni u kasnijim stoljećima dali poticaj za gradnju prvih ranokršćanskih crkava koje su se uglavnom podizale u njihovoj neposrednoj blizini. Dakle, na području koje omeđuju granice nekadašnje zadarske biskupije memorijalni kompleksi zaista su rijetka pojava. Prva poznata građevina cemeterijalnog karaktera koja je imala funkciju memorije, ili prvotnog *martyriuma*, pronađena je u Mulinama na otoku Ugljanu (sl. 11).³²⁵ Naime, u kasnoj antici u Mulinama je nastao cijeli kompleks koji se sastojao od više prostorija, odnosno memorijalnih cela iz različitih faza izgradnje, a koje su po nekim općim karakteristikama vrlo slične onima pronađenim u Saloni.³²⁶ Najstariju fazu na potonjem lokalitetu sačinjava pravokutna prostorija dimenzija (9,60 x 5,70 m). Ista je prostorija imala instalirane dvije duboke niše, jednu na jugozapadnoj te drugu na jugoistočnoj strani. Niše su imale izgled dubokih polukružnih apsida (eksedri) koje su istaknuto stajale u prostoru. Središnja memorijalna prostorija imala je i *prothyron*, odnosno predvorje s trijemom koje se nalazilo pred

³²² N. CAMBI, 2002, 221.

³²³ E. DYGGE, 1951, 79, sl. IV, 11 i 12 b; N. CAMBI, 2002, 221; N. CAMBI – P. CHEVALIER – N. DUVAL – J. MARDEŠIĆ – E. MARIN, 2000.

³²⁴ Po predaji tek u 7. st. gradeški patrijarh Maksim, porijeklom Dalmatinac, šalje u Zadar relikvije Sv. Zoila i Sv. Krševana. C. F. BIANCHI, 1877, 398-400.

³²⁵ M. SUIĆ, 1960, 230-249; ISTI, 1981a, 338.

³²⁶ M. SUIĆ, 1960, 230-249; ISTI, 1974, 61; ISTI, 1976, sl. 168; ISTI, 1981a, 338-340; A. UGLEŠIĆ, 2002, 86-92; P. VEŽIĆ, 1986, 171; ISTI, 2005, 82-85.

ulazom na sjeverozapadnoj strani.³²⁷ U kasnijem razdoblju toj središnjoj prostoriji (celi) dograđena je još jedna manja pravokutna prostorija sa sjeverne strane (5 x 2,25 m). U polukružnim apsidama nalazili su se sarkofazi postavljeni na kamenim postoljima ispod kojih su bili podovi ukrašeni s mozaicima.

Na istom lokalitetu otkriven je i mauzolej koji je, po mišljenju M. Suića, vjerojatno bio u funkciji grobnice koju je koristila obitelj veleposjednika rimske vile u Mulinama (T. XVIII. 1).³²⁸ Unutrašnjost mauzoleja bila je također ukrašena mozaičkim podom, a u samom središtu nalazio se sarkofag.³²⁹ O vrlo sličnom mauzoleju koji je mogao služiti kao grobnica vlasnika rimske vile pisao je Š. Batović prilikom istraživanja položaja na kojem je nastala romanička crkva Sv. Jakova u Vrsima pored Zadra (T. LXXXV.1).³³⁰ Inače, memorijalni kompleks u Mulinama ima svoj značaj i zbog toga što se podiže na prostoru nekadašnjeg jadertinskog agera pa je prema tome mogao biti i dio prve zadarske kršćanske zajednice (!). M. Suić nastanak cijelog kompleksa, kao i same nekropole, datira u drugu polovicu 4. stoljeća, a s njegovim mišljenjem slaže se i A. Uglešić.³³¹ Na istom su položaju pronađeni i grobovi iz srednjovjekovnog razdoblja (T. LXXXVIII. 2) što potvrđuje činjenicu da je lokalitet u Mulinama imao izuzetnu religijsku važnost kao i održivi kontinuitet kulta.

Druga memorija pronađena je na lokalitetu Crkvina (Sv. Bartolomej) u Galovcu pored Zadra (T. XIII. 2). Pri istraživanju tog lokaliteta, ispred narteksa ranokršćanske crkve otkrivena je manja prostorija sepulkralne namjene.³³² Memorija je imala izgled manje četvrtaste prostorije (4,80 x 4 m), a njezina unutrašnjost bila je podijeljena pregradnim zidom na dva gotovo jednaka dijela. Do južnog bočnog zida memorije nastavljali su se zidovi dviju kasnoantičkih grobnica na svod koje su s njom bile konstruktivno vezane. Nažalost grobnice su u potpunosti uništene pa nemamo konkretnih podataka o njihovom izvornom izgledu. Ipak, možemo pretpostaviti da su one u kasnoj antici poslužile za ukop istaknutih članova, vjerojatno prve kršćanske zajednice u Galovcu. Slična je situacija i s manjim objektom sa sjeverozapadne strane crkve na Crkvini koji je nakon što je prestao funkcionirati kao oratorij poslužio kao

³²⁷ A. UGLEŠIĆ, 2002, 89; P. VEŽIĆ, 2005, 82-83; A. MIŠKOVIĆ, 2012, 161-163.

³²⁸ M. SUIĆ, 1981a, 340.

³²⁹ M. SUIĆ, 1960, 237- 238; ISTI, 1976, 244.

³³⁰ Š. BATOVIĆ, 1981, 87.

³³¹ M. SUIĆ, 1981a, 338; A. UGLEŠIĆ, 2002, 89.

³³² J. BELOŠEVIĆ, 1990, 42-46; ISTI, 1993b, 121-143; ISTI, 1997a, 303-305.

mjesto za ukop važnog člana lokalne zajednice. P. Vežić je u svojim istraživanjima ukazao na mogućnost da je prvotna memorija ili oratorij mogao postojati i u bočnim prigradnjama ranokršćanske crkve Sv. Martina u Pidrasi, i to u prvoj fazi njezine izgradnje.³³³ O postojanju manje memorije u neposrednoj blizini ranokršćanske crkve Sv. Ivana na Relji nemamo nikakvih konkretnih podataka. Ipak, budući da se tu radi o jedinoj crkvi cemeterijalne namjene na širem gradskom prostoru, smatram da postojanje memorija na tome položaju nije isključeno (!).

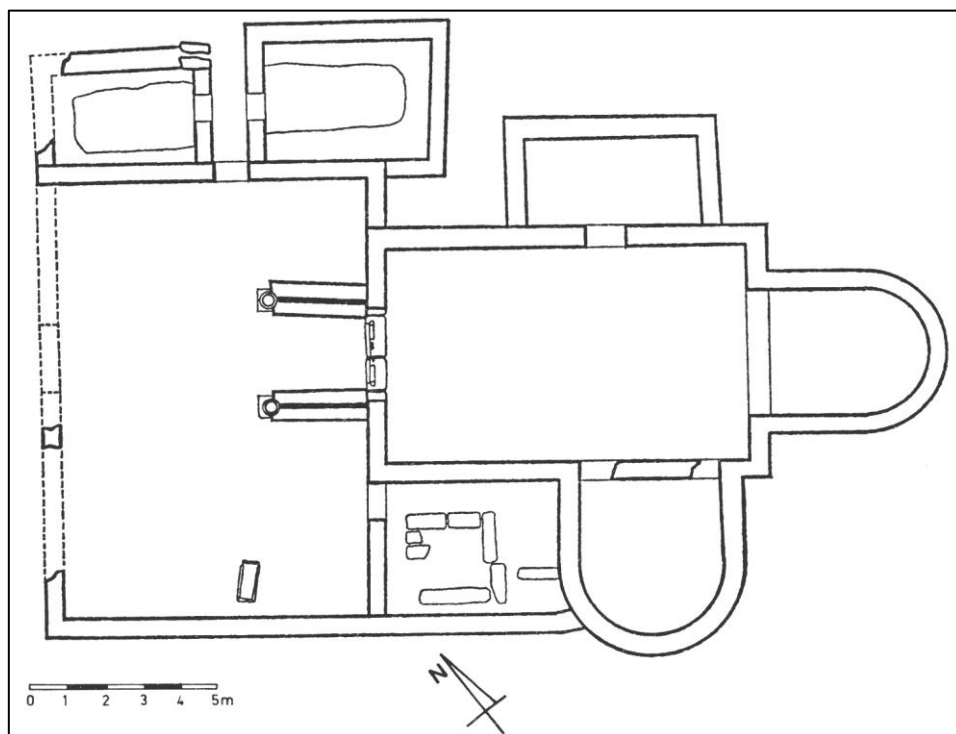

*Sl. 11. Muline (Stivan) – tlocrt memorijalnog kompleksa iz 4.-5. st.
(prema: M. Suić, 1981.)*

³³³ P. VEŽIĆ, 2005, 86-94.

5. RANOKRŠĆANSKA ARHITEKTURA 6. STOLJEĆA NA ZADARSKOM PODRUČJU

Ranokršćanske crkve koje su imale kontinuitet u rani srednji vijek, a koje su podignute u 6. stoljeću na zadarskom području, možemo podijeliti u dvije skupine. Prvoj skupini pripadaju crkve manjih dimenzija koje imaju jednostavan jednobrodan tlocrt (skupina A), dok u drugu skupinu možemo ubrojiti crkve većih dimenzija trobrodnog tlocrta (skupina B). Istraživanje koje obuhvaća arhitekturu na razmatranom prostoru ukazuje da je uglavnom riječ o građevinama longitudinalnog tipa, dok centralnoj gradnji pripadaju tek neki ambijenti poput krstionica kojima sam pažnju također posvetila u tekstu. U centralni tip gradnje možemo uvrstiti i jedinu trikonhalnu crkvu na razmatranom prostoru, a to je crkva Sv. Martina u Pidrasi (sl. 15). Sveukupno se radi o 25 bogomolja kojima možemo pridodati još njih deset za koje nismo sigurni jesu li imale i u kojem obliku kontinuitet u razdoblju ranog srednjeg vijeka pa ih zbog toga donosim kao pretpostavljene sakralne objekte (poglavlje br. 7), (KARTA 1 i 2).

5.1. Crkve jednobrodnog tlocrta na zadarskom području

Istraživanja ranokršćanske arhitekture na širem zadarskom području potvrdila su da najveći broj crkava podignutih u 6. stoljeću pripada tipu jednobrodnih sakralnih objekata (skupina A). U disertaciji se obrađuju samo oni sakralni objekti koji su imali svoj održivi kontinuitet u razdoblje ranoga srednjeg vijeka, inače je njihov cjelokupan broj znatno veći. Tako u skupinu jednobrodnim crkvama s kontinuitetom ubrajamo njih 21, uključujući i katekumenej zadarske katedrale koji je također podignut u 6. stoljeću. S druge strane, treba ukazati i na činjenicu da je velik broj crkava u okolici Zadra neistražen pa postoji mogućnost da je i kod ostalih sačuvanih ranokršćanskih objekata postojao kontinuitet u rani srednji vijek, samo što on još uvijek nije potvrđen konkretnim materijalnim dokazima (KARTA 1).

Sačuvane ranokršćanske jednobrodne crkve međusobno se razlikuju svojim tlocrtnim izgledom pa ih zbog lakšeg snalaženja možemo svrstati u dvije osnovne podskupine, pri tome, ne ulazeći u detaljne tipološke analize. Dakle, prvoj podskupini (A1) pripadaju oni objekti koji se sastoje od jednostavnog broda (prostor naosa/lađe) te

pridodane apside. Na razmatranom prostoru ta je podgrupa ujedno i najbrojnija, a u nju ubrajamo sljedeće crkve: Sv. Andrija (crkve Sv. Andrija i Sv. Petar Stari) u Zadru (T. V. 1), Sv. Platon u Zadru, Sv. Stošija na Puntamici (T. VII.2), Sv. Jakov u Vrsima (T. XI. 1), Sv. Nikola u Povljani na otoku Pagu (T. XVI. 2), Sv. Ivan Krstitelj u Vlašićima na otoku Pagu (T. XVII. 1), Sv. Petar u Radovinu (T. LXVII. 1), Sv. Duh u Podgrađu (T. XV. 1), Gospa od Karmena u Turnju, Sv. Marija (Vela Gospa) na otoku Ošljaku (T. XVIII. 2), Sv. Kuzma i Damjan na Čokovcu na otoku Pašmanu, Sv. Andrija na Vrgadi (T. T. XIX, 1), Sv. Ivan (Gruh) u Salima na Dugom otoku (T. XX. 1), Sv. Nikola (Sv. Križ) na Božavi te Sv. Viktor kod Telašćice na Dugom otoku (T. XX. 2), (KARTA 2).

U drugu podskupinu (A2) ubrajamo one sakralne objekte koji su nastali na način da su se njihovom glavnom brodu pridodale pomoćne prostorije, odnosno razni aneksi što je nastalo kao produkt promjena te prohtjeva nove namjene koju je dobila postojeća ranokršćanska građevina. Osnovnom korpusu građevine koji se sastojao od jednobrodnog prostora ti aneksi dodavali su se uglavnom u ranokršćanskom razdoblju, ali vjerojatno tek nekoliko desetljeća nakon prve faze izgradnje crkve. Takvom "složenom" (*naronitanskom/kompleksnom*) tipu arhitekture pripadaju crkve: Sv. Asel (Sv. Anselmo) u Ninu (T. IX. 2), Crkvina (Sv. Bartolomej) u Galovcu (T. XIII. 2), Sv. Martin u Lepurima (T. XV. 2), (sl. 13). "Složenom tipu" arhitekture pripada i crkva Sv. Barbare u Privlaci (T. X. 2), no nju donosim u poglavlju o trobrodskim crkvama. Isto tako, ostatci zidova na terenu govore o mogućim prigradnjama koje je imala crkva Sv. Ivana (Gruh) u Stivanjem polju kod Sali zbog kojih pretpostavljam da je i ona mogla pripadati prethodno navedenom tipu arhitekture. U posebnu (treću) podskupinu (A3) spomenika možemo svrstati crkvu Sv. Martina u Pidrasi (T. XII. 1) i to iz razloga što ona jedina na zadarskom području ima izgled građevine koja se sastoji od longitudinalne lađe i trikonhalnog svetišta. Spomenuta crkva u Pidrasi imala je već u kasnoj antici dodane anekse poput narteksa i krstionice pa neki istraživači pretpostavljaju da je imala i pastoforije pored svojih apsida (?).³³⁴

Istraživanjem prve podskupine (A1) spomenika ustanovila sam da se uglavnom radi o manjim crkvama prosječne dužine od 7 do 10 m te prosječne širine od oko 5 m. Približno iste dimenzije vanjskih zidova imaju crkve: Sv. Nikola u Povljani, Sv. Andrija na Vrgadi, Sv. Marija na otoku Ošljaku, Sv. Ivan (Gruh) u Salima na Dugom otoku (sl.

³³⁴ P. VEŽIĆ, 2005, 85-94; ISTI, 2011, 27-66.

12). Isto tako te su crkve, u odnosu na ostale primjerke, u tlocrtu bile i nešto većih dimenzija pa su zbog toga mogle primiti i veći broj pokrštenog puka. Kod gotovo svih istraženih bogomolja središte objekta sačinjava brod koji na istočnoj strani završava s istaknutom apsidom koja ponekad i dominira u tlocrtu, kao što je bio slučaj kod crkve Sv. Viktora u Telašćici čija je apsida imala dimenzije 3,86 x 2,66 m. Ostali sakralni objekti u spomenutoj grupi imaju apsidu čija je širina u prosjeku od 2,80 do 3 m, a dubina od oko 2 m. Isto tako kod svih istraženih sakralnih objekata prve grupe apsida se nalazi u osi građevina, izuzev apside crkve Sv. Nikole u Povljani na otoku Pagu koja je postavljena asimetrično u odnosu na njezin brod.³³⁵ Istraživanja su potvrdila da većina crkava ima apsidu polukružnog oblika, ali naravno tu postoje i odstupanja. Tako apsida crkve Sv. Andrije na Vrgadi (T. XIX. 1 i 2) izvana ima polukružan oblik, dok je ona iznutra potkovasta. Takav oblik apside ima i crkva Sv. Bartolomeja (Crkvina) u Galovcu koju smo, međutim, uvrstili u drugu skupinu spomenika (T. XIII. 2). Također, apside crkava jednobrodnog tlocrta uglavnom izrastaju iz ramena građevine te su promjerom znatno uže s obzirom na središnju lađu crkve. Štoviše, na razmatranom području nisam zabilježila niti jednu apsidu koja nastaje direktno iz bočnih zidova crkve. Kod nekih objekata istaknuta polukružna apsida imala je i dodatno ojačanje inkorporirano na vanjskoj strani njezina ziđa. Tako na vanjskom plaštu apside crkve Sv. Marije na otoku Ošljaku dodane su tri plitke lezene.³³⁶

U crkvenoj arhitekturi 6. stoljeća intenzivnije se javlja i apsida poligonalnog oblika. Od jednobrodnih crkava koje smo prethodno ubrojili u skupinu A1 poligonalnu apsidu imala je samo crkva Sv. Ivana u Vlačićima na otoku Pagu.³³⁷ Poligonalnu apsidu imala je i krstionica crkve Sv. Ivana u Mulinama (Stivan) na otoku Ugljanu (T. XVII. 2, T. LXXXI. 2) koja se po svoj prilici dodala tome ambijentu tek nakon njegove izgradnje, vjerojatno krajem 6. stoljeća. Dalje, istaknutu poligonalnu apsidu u prostoru imao je i katekumenej zadarske katedrale koji se u 6. stoljeću podigao na prostoru triju rimskih taberni na zadarskom forumu. Njegova apsida je izvana bila peterostrana, a s unutrašnje strane potkovasta. Iz skupine A1 izgledom se posebno ističe apsida ranokršćanske crkve Sv. Stošije u zadarskom naselju Puntamika koja je u tlocrtu imala

³³⁵ M. DOMIJAN – I. PETRICIOLI – P. VEŽIĆ, 1990, 305.

³³⁶ P. VEŽIĆ, 1992, 320-322. Lezene je na svojim vanjskim zidovima imala i apsida crkve Sv. Martina u Pridrazi, apsida crkve Sv. Bartolomeja u Galovcu, te apsida crkve Sv. Asela u Ninu.

³³⁷ E. HILJE, 1999, 16-17; A. UGLEŠIĆ, 2002, 74-77.

trapezoidan oblik (T. VII. 2).³³⁸ Inače, crkva Sv. Stošije zanimljiva je i zbog toga što je nastala adaptacijom starijeg objekta iz antičkog vremena.³³⁹ Tako se zbog novih liturgijskih potreba u 6. stoljeću adaptirao prostor rimske cisterne u kojem se potom oformila spomenuta ranokršćanska crkva. I starija crkva na položaju u Vrsima nastala je adaptacijom jedne od dviju rimskih prostorija s eksedrom (T. XI. 1, T. LXXXIV. 2).³⁴⁰ U srednjem vijeku tu se podiže novi sakralni objekt posvećen Sv. Jakovu. To nam govori o izrazitom kontinuitetu kulta koji se zadržao na spomenutom položaju u Vrsima.

U istraživanjima sam primijetila da kod prve skupine spomenika (A1) izostaje ambijent krstionice. Taj podatak nam govori da je njihova primarna uloga bila usmjerena na izvođenje liturgije, a da su pravo pokršćavanja preuzele veće kongregacijske crkve u njihovoj okolini. Neke od jednobrodnih ranokršćanskih crkava iz te skupine imale su u svom predprostoru aneks u funkciji nartekse. Tako su istraživanja crkve Sv. Duha u Podgrađu kod Benkovca (Aserija) potvrdila da je ona uz središnju lađu imala i dograđen narteks (T. XV. 1). Pretpostavlja se da je narteks te crkve nastao adaptacijom starije antičke građevine.³⁴¹ Crkva Sv. Viktora na Dugom otoku imala je narteks čija dužina približno odgovara dužini naosa crkve. Ako je suditi po ostacima zidova na terenu, narteks spomenutoj crkvici ipak nije prigraden u ranokršćanskom, već u ranosrednjovjekovnom vremenu (T. XX. 2).³⁴²

Narteks crkve Sv. Ivana (Gruh) u Stivanjem polju kod Sali imao je, osim glavnih vrata, i sporedna vrata poput nartekse crkve Sv. Bartolomeja u Galovcu.³⁴³ Ostatci vrata na narteksu crkve Sv. Ivana ukazuju na mogućnost da je on komunicirao s prostorijama koje su mu bile pridodane sa strana (!). Arhitektura sačuvanih zidova na tome lokalitetu govori u prilog da je narteks crkvi mogao biti dograđen u nešto kasnijem razdoblju kada je ona vjerojatno i poprimila ulogu kompleksne građevine (T. XX. 1). Inače, proučavajući spomenuti položaj u Stivanjem polju A. Uglešić je prvi ukazao na mogućnost da je crkva Sv. Ivana imala dogradnje u obliku pastoforija koje su joj bile

³³⁸ I. PETRICIOLI – M. SUIĆ, 1955, 7-22; A. UGLEŠIĆ, 2002, 31, sl. 22.

³³⁹ T. MARASOVIĆ, 2005, 61-90.

³⁴⁰ Š. BATOVIĆ, 1981, 88, T. LX, LXII, 1.

³⁴¹ I. FADIĆ, 1999, 67-68; A. UGLEŠIĆ, 2002, 65-66.

³⁴² Vidi u poglavlju o predromaničkim adaptacijama.

³⁴³ I. PETRICIOLI, 1997a, 169-179.

dodane pored apside.³⁴⁴ Isti je autor uputio i na pastoforije koje je po svoj prilici imala i crkva Sv. Marije na otoku Ošljaku i to već u ranokršćanskom razdoblju.³⁴⁵ Budući da tu nisu istraženi i ostali pomoćni ambijenti, crkvu Sv. Marije ipak ne ubrajam u "složeni tip" arhitekture.

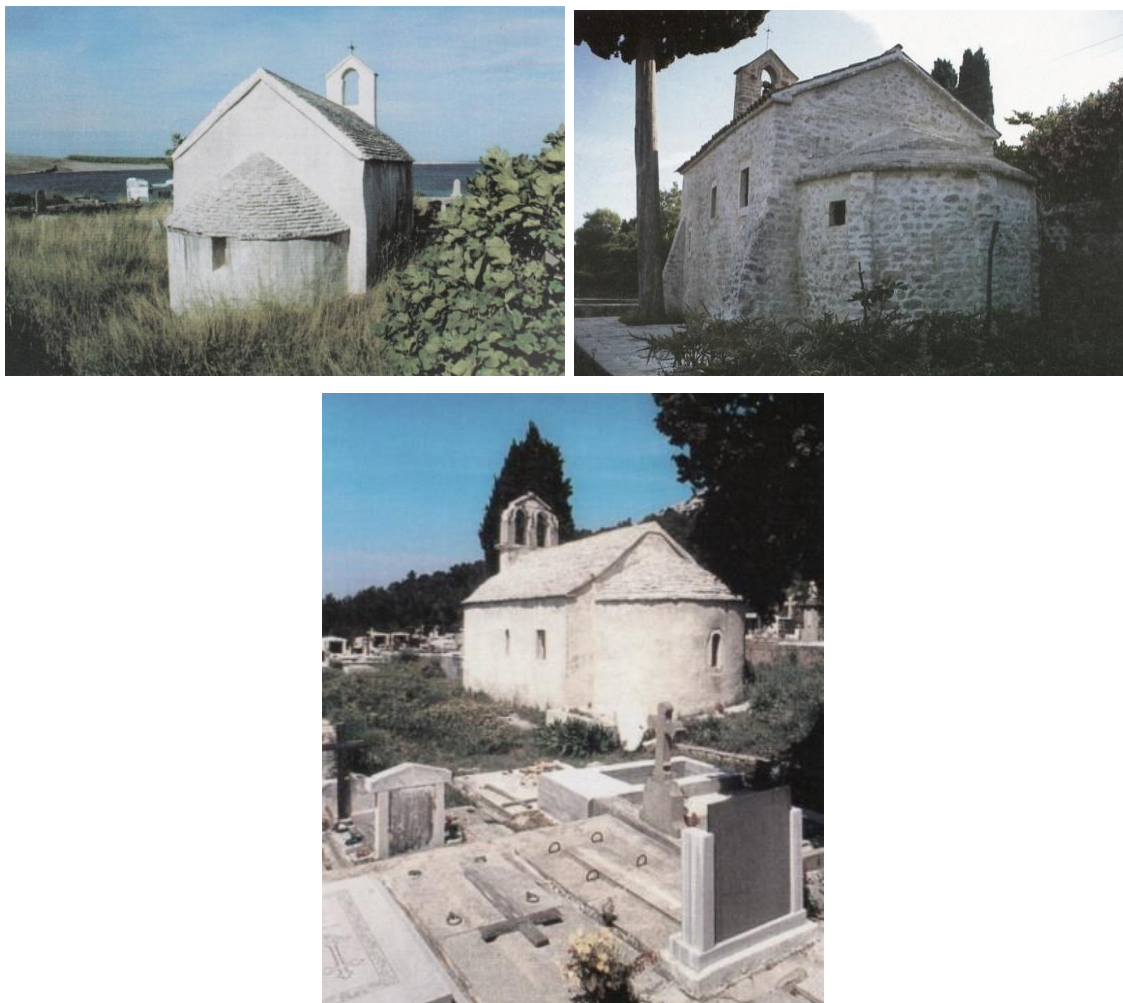

Sl. 12. Jednobrodne crkve u zadarskoj okolici: Sv. Nikola u Povljani na otoku Pagu (u gornjem redu prva lijevo), Sv. Marija na otoku Ošljaku, te Sv. Andrija na otoku Vrgadi (u donjem redu), (prema: A. Uglešić, 2002.)

U drugu skupinu (A2) jednobrodnih crkva na zadarskom području možemo uvrstiti crkve *složenog* ili *kompleksnog* ("naronitanskog") tipa arhitekture (sl. 13). Riječ je o posebnom fenomenu koji se javlja u arhitekturi 6. stoljeća, a koji nam govori o

³⁴⁴ A. UGLEŠIĆ, 1993a, 161-165; ISTI, 2002, 108.

³⁴⁵ A. UGLEŠIĆ, 2002, 93-95.

kompleksnosti liturgije tijekom razdoblja kasne antike.³⁴⁶ Riječ je o crkvama: Sv. Asel (Sv. Anselmo) u Ninu (T. IX. 2), Crkvina (Sv. Bartolomej) u Galovcu (T. XIII. 2), Sv. Martin u Lepurima (T. XV. 2). U pravilu takve crkve nastaju kada se jednobrodnom ili trobrodnom sakralnom objektu dodaju pomoćni aneksi.³⁴⁷ Upravo zbog važnosti za temu opširnije ću se posvetiti spomenutom tipu arhitekture, dodanim ambijentima te općenito problematici vezanom uz njega. Takvom arhitekturom na bosansko-hercegovačkom području bavio se Ć. Truhelka koji je među prvima uočio da bazilike u Bosni često imaju uz svoj osnovni tlocrt cijeli niz ugradbenih prostorija raspoređenih sa strana.³⁴⁸ O crkvama s dodanim aneksima u Bosni pisali su i D. Sergejevski te Đ. Basler, nazivajući ih "bosanskim tipom".³⁴⁹ Analizirajući tlocrt ruševne bazilike ispod crkve Sv. Vida u Naroni, Nenad Cambi je uputio na kompleksnost tlocrta te izuzetno longitudinalne građevine. Naime, osim narteksa na pročelju, ta je bazilika imala i pomoćne anekse s južne i sa sjeverne strane. Isti je autor pretpostavio da ishodište ovakvoj gradnji treba tražiti u Naroni pa je predložio da se crkve koje imaju takvu arhitekturu nazivaju *naronitanskim* tipom.³⁵⁰ S druge strane, neki autori predlažu naziv *kompleksna* ili *složena* bazilika.³⁵¹ Nedavno je N. Cambi ukazao na nepouzdanost tog naziva te potvrdio svoja prethodna mišljenja u kojima navodi da se radi o crkvama tzv. *naronitanskog* tipa.³⁵²

Tlocrtna rješenja koja se javljaju kod takvog tipa crkvene arhitekture zapravo govore o proširenim zahtjevima liturgije. Očito je da su takve crkve nastale kao rezultat potrebe za objedinjavanjem više namjena (funkcija) kod istog sakralnog objekta. Upravo zbog toga možemo govoriti o pojavi župno-kongregacijskih, potom memorijalno-cemeterijalnih crkava, o čemu će biti govora dalje u tekstu.³⁵³

Na zadarskom području uglavnom se javljaju jednobrodne crkve kojima se dodaju ambijenti u vidu pastoforija, narteksa i krstionica. Primjerice, jezgru sklopa u

³⁴⁶ I. FISKOVIĆ, 1982, 159-218; N. CAMBI, 1985, 33-59; ISTI, 2002, 226-233; N. DUVAL, 1999, 7-31.

³⁴⁷ P. TESTINI, 1980, 589, 591.

³⁴⁸ Ć. TRUHELKA, 1914, 222-223.

³⁴⁹ D. SERGEJEVSKI, 1954, 202-207; Đ. BASLER, 1972, 82-107.

³⁵⁰ Isti autor smatra da je ishodište takvoj arhitekturi na egejskom području, odakle ti utjecaji dolaze i na naš prostor. N. CAMBI, 1976, 274; ISTI, 1985, 36-44; ISTI, 2002, 226; I. BOJANOVSKI, 1981, 206; M. JARAK, 2005, 306.

³⁵¹ I. FISKOVIĆ, 1982, 188; B. MIGOTTI, 1991a, 176, 195; P. CHEVALIER, 1996, 97; P. VEŽIĆ, 2005, 154-155.

³⁵² N. CAMBI, 2002, 226-233.

³⁵³ B. MIGOTTI, 1991a, 187; ISTA, 1995a, 117.

Lepurima činila je jednobrodna ranokršćanska bogomolja pačetrovinaste osnove koja je završavala s poligonalnom apsidom na istočnoj strani. Naknadno su joj sa sjeverne i južne strane dograđene pastoforije, a pretpostavljam da je crkva u kasnoantičkom razdoblju dobila i narteks uz svoje pročelje.³⁵⁴ Također, jezgru sklopa u Galovcu činila je ranokršćanska jednobrodna crkva koja je završavala s polukružnom apsidom čiji je vanjski plašt bio prelomljen u pet ploha između kojih su bile postavljene lezene. Pred crkvom se nalazio narteks, a dodatno je sa sjeverne i južne strane imala po jednu pastoforiju (T. XIII. 2).³⁵⁵ Do protezisa te crkve nalazio se aneks u obliku slova "L" za koji se pretpostavlja da je imao funkciju krstionice.³⁵⁶ Vanjska ploha njezinih uzdužnih zidova bila je raščlanjena biforama u gornjoj zoni, dok se u donjoj zoni na svakom zidu nalazilo po dvoje vrata.

Crkva Sv. Asela u Ninu sagrađena je kao jednobrodna građevina izrazito longitudinalnog oblika (T. IX. 2). Osim ulaznih vrata i ovdje je po dvoje vrata na uzdužnim zidovima rastvaralo unutrašnjost crkve kao što je to bio slučaj i sa crkvom u Galovcu.³⁵⁷ Na istočnoj strani te ranokršćanske crkve nalazila se istaknuta polukružna apsida raščlanjena lezenama.³⁵⁸ Vrata do ramena apsida vodila su prema bočnim prostorijama. Na sjeveroistočnoj strani crkve nalazila se prostorija koja je imala funkciju krstionice, a s njezine jugoistočne strane nalazila se pastoforija koja je vjerojatno pripadala diakonikonu.³⁵⁹

Dakle, na temelju sačuvanih ostataka zidova možemo zaključiti da su pastoforije u ranokršćanskom periodu dodane crkvama: Sv. Asel u Ninu, Sv. Bartolomej u Galovcu, Sv. Martin u Lepurima, Sv. Ivan (Gruh) u Salima. Za potonju crkvu postoje indicije da je ona mogla pripadati arhitekturi *kompleksnog* ili *složenog* (naronitanskog) tipa. Pastoforije su u 6. stoljeću dodane i trobrodnoj bazilici Sv. Barbare u Privlaci (T.

³⁵⁴ P. VEŽIĆ, 1996, 98; A. UGLEŠIĆ, 2002, 67-69; I. JOSIPOVIĆ, 2012a, 50.

³⁵⁵ Analizom istražena zida A. Uglešić smatra da su pastoforije nastale u vremenu izgradnje same ranokršćanske crkve, a takvo mišljenje i osobno zastupam. N. Jakšić smatra da je ranokršćanska crkva u istim gabaritima postojala i u ranom srednjem vijeku. T. Marasović smatra da su pastoforije dograđene naknadno u srednjovjekovnoj adaptaciji crkve, dakle u 9. stoljeću. P. Vežić govori o istovremenoj gradnji južne pastoforije i crkve, dok sjevernu pastoforiju uopće ne spominje. N. JAKŠIĆ, 1993, 127-144; A. UGLEŠIĆ, 2002, 57-61; P. VEŽIĆ, 2005, 97; T. MARASOVIĆ, 2008, 412.

³⁵⁶ A. UGLEŠIĆ, 2002, 59; N. JAKŠIĆ, 2000e, 43. P. Vežić smatra da je ta krstionica bila podignuta u južnom aneksu crkve. P. VEŽIĆ, 2005, 96-98.

³⁵⁷ Da su crkve u Galovcu i Ninu imale slična tlocrtna rješenja s dodanim ambijentima među prvima je uputio N. Jakšić. Vidi u: N. JAKŠIĆ, 1993, 127-144.

³⁵⁸ P. VEŽIĆ, 1985, 201-215; N. JAKŠIĆ, 1993, 139-140; P. VEŽIĆ, 2005, 118.

³⁵⁹ Pojedini istraživači posve drugačije interpretiraju raspored dodatnih ambijenata te razvojne faze središnje ninske crkve. P. VEŽIĆ, 2005, 118; M. KOLEGA, 2014, 15-28.

X. 2). Zanimljivo je da su tijekom ranog srednjeg vijeka pastoforije dobili samo neki ranokršćanski sakralni objekti poput zadarske katedrale i bazilike Sv. Ivana Krstitelja na otoku Ugljanu.³⁶⁰ Vrlo je vjerojatno da je pastoforije u ranom srednjem vijeku dobila i crkva Sv. Andrije u Zatonu (T.VIII.1), o čemu svjedoči zatečena arhitektura zidova na tome lokalitetu.

Pastoforije³⁶¹ u ranokršćanskim crkvama *složenog ili kompleksnog* (naronitanskog) tipa posve sigurno imaju značenje pomoćnih prostorija koje se ugrađuju sa strana svetišta. Ipak, nije posve jasno koja je bila njihova primarna uloga i da li su pastoforije kod svih zadarskih ranokršćanskih crkava imale istu funkciju. Isto pitanje možemo postaviti i za one pastoforije koje se u ranom srednjem vijeku dodaju postojećim ranokršćanskim crkvama. Inače, pastoforije se kao dodatni arhitektonski prostori intenzivno javljaju u arhitekturi crkava sa sirijskog područja gdje uglavnom jedna prostorija ima funkciju memorije ili prostorije za pohranu relikvija, a druga funkciju sakristije ili moguće krstionice.³⁶² Mišljenja sam da su jednu od tih funkcija mogle imati pastoforije ceterijalne bazilike Sv. Ivana na Relji koja je imala apsidu upisanog tipa (T. VII. 1, T. LXXXI. 1). Dakle, ako je suditi po sličnim primjerima na Istoku, barem je jedna prostorija u crkvama mogla biti sakristija, dok je druga prostorija mogla obnašati funkciju memorije, mauzoleja, kapele s relikvijama ili svojevrstne knjižnice, odnosno crkvene riznice.³⁶³ Općenito je i danas vrlo teško donijeti neke konkretne zaključke o namjeni tih aneksa i to posebno onda ukoliko nemamo dovoljno sačuvanih materijalnih tragova koji bi nas uputili na razjašnjenje njihove izvorne funkcije.

U recentnim istraživanjima pojedini autori ukazuju na činjenicu da treba vremenski razlikovati izvornu namjenu pastoforija kao prvotnih pomoćnih prostorija i onu kada se oni javljaju u prepoznatljivom obliku kao *prothesis* i *diaconicon*. Naime, upravo na temelju analize konkretnih promjena u održavanju bizantskog liturgijskog obreda smatra se da se one u takvom obliku javljaju iznimno kasno, odnosno tek u 9. stoljeću

³⁶⁰ P. VEŽIĆ, 1986, 165-177; ISTI, 2005, 30-38; A. UGLEŠIĆ, 2002, 86-93.

³⁶¹ P. TESTINI, 1980, 589; I. FISKOVIĆ, 1982, 159-218; N. DUVAL, 1999, 7-31; N. CAMBI, 2002, 219.

³⁶² P. TESTINI, 1980, 589-592.

³⁶³ P. TESTINI, 1980, 590.

na našem području.³⁶⁴ To bi onda značilo da u vremenu prije toga možemo govoriti samo o pomoćnim prostorijama svetišta kod ranokršćanskih crkava.³⁶⁵ Isto tako to bi značilo da sve one ranokršćanske crkve koje su obnovljene u razdoblju predromanike i koje su po prvi put dobile takve dogradnje, one su se tada javile kao *prothesis* i *diaconicon*. Kao primjer može nam poslužiti i njihova izgradnja u bazilici Sv. Petra u Zadru kada je jedna od pastoforija vjerojatno preuzela ulogu sakristije u toj središnjoj kongregacijskoj crkvi. Svakako su te izmjene, koje su prvotno začete u bizantskoj liturgiji, dovele do veće povezanosti svetišta s pomoćnim prostorijama što u konačnici možemo promatrati i kao poticaj za gradnju crkava s trolisnim svetištem.³⁶⁶

B. Migotti je u svojim istraživanjima istaknula kako je jaderska crkva više njegovala zapadnorimski tip obreda, dok se ona na salonitanskom prostoru više razvijala pod utjecajem sirijskih liturgijskih obreda kod kojih se naglasak stavlja na narteks i na pomoćne prostorije sa strane.³⁶⁷ Svakako treba ukazati da se na širem zadarskom području objedinjuje i jedan i drugi tip obreda, a o tome nam ponajbolje svjedoče sačuvani liturgijski ambijenti koji su se dodavali izvornom brodu ranokršćanskih građevina.

Ranokršćanske crkve koje pripadaju drugoj skupini spomenika, dakle tzv. *složenom/kompleksnom* (naronitanskom) tipu arhitekture imale su vrlo često uz pastoforije i ambijent koji je imao funkciju narteksa (sl. 13). Štoviše, on u toj skupini sakralnih objekata izostaje samo kod crkve Sv. Asela u Ninu (T. IX. 2).³⁶⁸ Posebno se ističe narteks ranokršćanske crkve na Crkvini (Sv. Bartolomej) u Galovcu čiji se glavni ulaz nalazio po sredini pročelja, a drugi ulaz s južne bočne strane što je inače karakteristična pojava za crkve na području Grčke.³⁶⁹ Narteks kod crkve u Galovcu (Crkvina) konstruktivno je vezan s lateralnim zidovima bogomolje što nam govori da je on podignut u isto vrijeme u kojem se podiže i ranokršćanska crkva na tome položaju.

³⁶⁴ A. PIKUNIĆ, 2003, 229-240; A. MIŠKOVIĆ, 2012, 190. Autorica govori o izmjeni longitudinalnog procesionalnog obreda, gdje se gradnjom pastoforija procesija *Ulaska* mijenja te dobiva centralnu koncepciju. T. F. MATHEWS, 1971, 178.

³⁶⁵ O liturgiji i toj problematici vidi u: T. F. MATHEWS, 1971, 138-178; J. JELIČIĆ, 1987, 45; N. DUVAL, 1999, 7-30; N. CAMBI, 2002, 219; A. PIKUNIĆ, 2003, 229-240; A. MIŠKOVIĆ, 2012, 190.

³⁶⁶ N. CAMBI, 1984a, 45-54; N. DUVAL, 1999, 7-31.

³⁶⁷ B. MIGOTTI, 1992b, 173.

³⁶⁸ Narteks je na tome položaju imao prvi ranokršćanski oratorij te vjerojatno i prva crkva koja se tu podiže u 5. stoljeću.

³⁶⁹ W. R. CARAHER, 2003, 100-103.

Narteks je istražen i kod trikonhalne crkve Sv. Martina u Pidrasi, (T. XII. 1) koju smo zbog njezine tlocrtne specifičnosti prethodno svrstali u treću skupinu spomenika. Uz narteks, crkva u Pidrasi je vrlo vjerojatno imala i pastoforiju na sjevernoj strani, a pretpostavlja se da je jedna pastoforija postojala i s njezine južne strane.³⁷⁰ Na takav zaključak upućuje i tlocrt njoj vrlo slične trikonhalne crkve u Bilicama kod Šibenika koja je uz svoje apside imala pastoforije, narteks i pridodane atrije.³⁷¹ Svi ti dodani ambijenti govore o mogućnosti da je i pridraška crkva u ranokršćanskom razdoblju pripadala arhitekturi "složenog" (*naronitanskog*) tipa arhitekture. Inače narteks se u ranokršćanskim crkvama na dalmatinskom području najčešće javlja u vidu dosta jednostavne poprečne prostorije pred pročeljem crkve (tzv. narteks zatvorenog tipa), dok je u arhitekturi Istoka prepoznatljiv i njegov jako izdužen oblik.³⁷² Mišljenja sam da se narteks u arhitekturi ranokršćanskih crkva na zadarskom području ne javlja prije početka 6. stoljeća, a takvom zaključku u prilog ide i činjenica da je to vrijeme kada dolazi do očitih promjena u liturgiji zbog kojih se dograđuju i ostali pomoćni aneksi uz crkve.³⁷³

Narteks zasada nije istražen u arhitekturi ranokršćanskih bazilika na prostoru grada. Budući da se u Saloni narteks isključivo veže uz bazilike cemeterijalne namjene, pretpostavljam da bi to mogao biti i razlog zbog kojeg on izostaje u arhitekturi zadarskih bazilika za koje je poznato da nemaju takvu namjenu. Važno je napomenuti da on izostaje i kod prvih bazilika Konstantinovog doba.³⁷⁴ Ipak, zanimljivo je da je aneks u vidu narteksa istražen uz baziliku Sv. Ivana Krstitelja (Stivan) u Mulinama na otoku Ugljanu koja se u dosadašnjoj znanstvenoj literaturi datira u 5. stoljeće. Ovdje ukazujem na mogućnost da je narteks toj bogomolji vjerojatno pridodan tek u 6. stoljeću kada su na njoj izvršeni i neki drugi građevinski zahvati poput intervencija na njezinoj krstionici. Inače, narteks crkve u Mulinama imao je dužinu od 6 m i širinu od 3,60 m, a na njegovim bočnim stranama nalazila se po jedna pravokutna prostorija veličine 6 x 2,20 m.³⁷⁵

³⁷⁰ M. DOMIJAN – I. PETRICIOLI – P. VEŽIĆ, 1990, 297.

³⁷¹ A. UGLEŠIĆ, 2006, 36, sl. 27.

³⁷² Takav oblik narteksa ima crkva Sv. Sergeja i Bakha u Carigradu. O određenim oblicima narteksa vidi u: J. JELIČIĆ, 1983, 5-39.

³⁷³ P. TESTINI, 1980.

³⁷⁴ J. JELIČIĆ, 1983, 5.

³⁷⁵ M. SUIĆ, 1960, 231.

Narteks je zasigurno imao namjenu liturgijskog prostora gdje su boravili katekumeni za vrijeme obreda euharistije, i to na samom početku obreda kada su oni bili isključeni.³⁷⁶ U ranoj bizantskoj liturgiji upravo se procesija *Prvog ulaska* pripremala u njegovu prostoru odakle je započinjao i sam kršćanski obred. Primjer tomu, crkva Sv. Sofije u Carigradu ima gotovo podvostručen narteks što neki autori objašnjavaju složenošću same procesije u toj velikoj crkvi, ali razloge za izgradnjom tako velikog narteksa vide i u povećanom broju laika koji su sudjelovali u toj procesiji.³⁷⁷

Kod istraživanja narteksa treba uputiti i na njegovu sepulkralnu ulogu budući da je postojanje grobova (ili nekih oblika memorije) u prostorima narteksa poznato i na ranokršćanskim lokalitetima na dalmatinskoj obali.³⁷⁸ Primjerice, takvi su grobovi pronađeni u narteksu bazilike na Sustipanu, na lokalitetu Bičina u Polači, u Ublima te u Otoku kod Sinja. Takvu namjenu imao je i narteks crkve u Mulinama. Uz njega su pronađene dogradnje koje su vjerojatno imale funkciju memorijalnih cela.³⁷⁹

Crkvama koje su pripadale *složenom tipu* arhitekture na zadarskom području u pravilu se kao treći aneks dodavao i ambijent krstionice. Tako su dosadašnja istraživanja potvrdila da su krstionice imale crkve: Sv. Asel u Ninu (T. IX. 2), Sv. Bartolomej u Galovcu (T. XIII. 2), Sv. Martin u Lepurima (T. XV. 2). Crkve "složenog tipa" arhitekture bile su rastvorene brojnim otvorima, baš poput zadarskih bazilika, zatim ranokršćanskih crkava jednobrodnog i trobrodnog tlocrta.³⁸⁰ Kako bi se omogućilo brže i nesmetano cirkuliranje vjernika u unutrašnjost tih bogomolja otvori su najčešće bili u obliku vrata. Ponekad nam ostatci vrata govore i o mogućim pastoforijama ili nekim drugim aneksima koje je građevina imala u nekoj od svojih razvojnih faza što je posebno važno kod onih objekata koji danas nisu sačuvani te je teško prepoznati njihov izvorni tlocrtni izgled. Tako za primjer ostatci vrata na pročelju i unutrašnjosti crkve Sv. Andrije u Zatonu upućuju da se tu radi o građevini bazilikarnog tipa te da je ona na sjevernoj i južnoj strani imala po jednu pastoforiju (T.

³⁷⁶ Ć. TRUHELKA, 1931, 69-70; T. F. MATHEWS, 1971, 125; H. JEDIN, 1972, 305; J. JELIČIĆ, 1983, 5-39, bilj. 66.

³⁷⁷ T. F. MATHEWS, 1971, 138; J. JELIČIĆ, 1983, 5-39, bilj. 68; A. MIŠKOVIĆ, 2012, 244-259.

³⁷⁸ Ovdje ukazujem na vrlo specifičan narteks kod crkve u Lovrečini na otoku Braču, kod kojeg je unutrašnji prostor pregrađen, dok na krajevima završava s manjim apsidicama. Na taj način je bilo omogućeno stvaranje dodatnih sadržaja pa i prostorija sepulkralne namjene. I. FISKOVIĆ, 1982, 171; J. JELIČIĆ, 1983, 37.

³⁷⁹ A. UGLEŠIĆ, 2002, 89-90. J. Jeličić je narteks crkve u Mulinama usporedila s narteksom bazilike na Kapljuču, koji je po njoj pripadao tipu unutrašnjeg narteksa. J. JELIČIĆ, 1983, 13.

³⁸⁰ T. F. MATHEWS, 1971, 19-20, 30, 82; R. KRAUTHEIMER – S. ĆURČIĆ, 2008, 104.

VIII. 1). Ponekad su takvi otvori kod ranokršćanskih crkava bili naknadno zazidani i to uglavnom u adaptacijama tijekom ranog srednjeg vijeka. To se uglavnom događalo onda kada je crkva dobila neke nove prostore koji su preuzeli ulogu u obavljanju liturgije pa su zbog toga otvori iz ranokršćanske faze često bili zazidani.

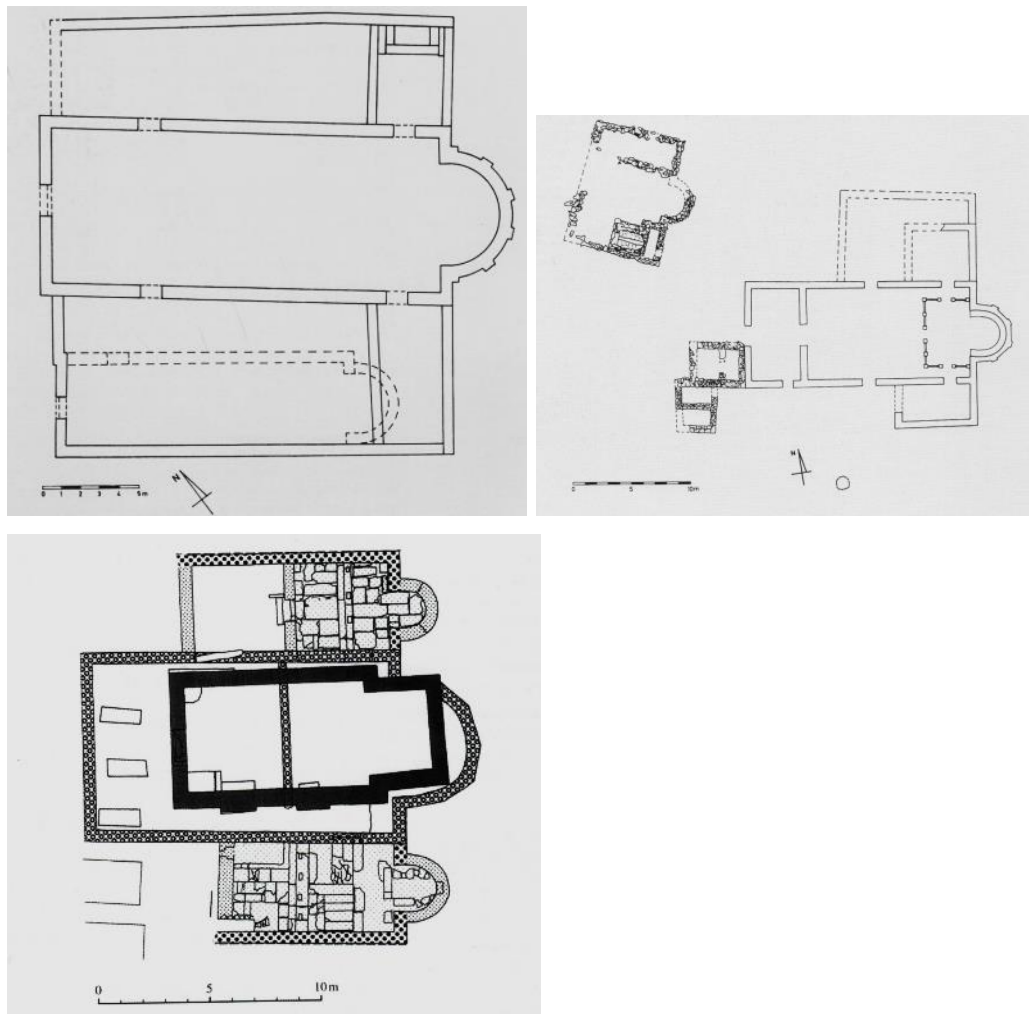

Sl. 13. Tlocrti kompleksnih/složenih(naronitanskih) crkava u zadarskoj okolini, od lijeva na desno: Sv. Asel u Ninu, Sv. Bartolomej (Crkvina) u Galovcu, Sv. Martin u Lepurima (prema: A. Uglešić, 2002., J. Belošević, 1997., N. Jakšić, 2000.)

U treću podskupinu (A3) spomenika možemo uvrstiti crkvu Sv. Martina u Pridrazi. Riječ je o jedinoj crkvi na razmatranom prostoru koja se sastoji od longitudinalne lađe i trikonhalnog svetišta na istočnoj strani (T. XII. 1, sl. 15).³⁸¹

³⁸¹ Spomenutoj crkvi pažnju sam posvetila u poglavlju o bizantskim utjecajima.

Ukupna dužina spomenute crkve iznosi 22,5 m, širina prednjeg dijela iznosi 7 m, dok je širina stražnjeg dijela 13,50 m. Prednji dio crkve plitkim je pilastrima podijeljen na dva traveja. Njezin treći travej završava s tri polukružne apside koje tvore trolisno svetište. Crkva Sv. Martina izvana je rastvorena biforama, a jedna bifora nalazi se i na njezinom pročelju. Također, uz vanjsko lice njezinih zidova prislonjene su plitke lezene, gusto raspoređene u prednjem dijelu crkve, dok su na vanjskim zidovima apside one široko razmaknute i međusobno povezane slijepim lukovima.³⁸² Pri istraživanju apside na crkvi Sv. Martina pronađeni su ostatci subselija. Subselij je, uz ovu crkvu, istražen i u crkvi Sv. Ivana Krstitelja (Stivan) u Mulinama na otoku Ugljanu, u crkvi Sv. Bartolomeja u Galovcu te u biogradsnoj katedrali. S južne strane spomenute crkve u Pridrazi nalazila se osmerostrana krstionica s manjom polukružnom apsidom na istočnoj strani i sa šesterostranim krsnim zdencem. Zanimljivo je da je ta krstionica na sjevernoj strani imala i narteks. Crkva je također uz pročelje imala narteks, a sa strana i prostrani atrij gdje su bili i pomoćni aneksi dodani uz bočne zidove. Što se tiče pitanja namjene takvih trikonhalnih objekata onda treba ukazati na činjenicu da stvaranje triju apside unutar svetišnog prostora nastaje i zbog novih potreba u liturgiji tadašnjeg vremena.³⁸³

Izuzev gradnje jednobrodnih crkava (prva, druga, treća podskupina spomenika), u 6. stoljeću prisutna je i pojava dograđivanja nekih manjih prostora izvornom korpusu ranokršćanske građevine. Ti su dodani, popratni objekti također imali svoju funkciju tijekom liturgije u zadarskim crkvama. Tako se bazilici Sv. Petra (katedrala Sv. Stošije) u 6. stoljeću dodao prostor katekumeneja (T. I. 1, T. III. 1, 2) koji je bio izgrađen s njezine južne strane. U istom razdoblju glavna gradska crkva dobila je i krstionicu koja je bila smještena istočno do katekumeneja (T. IV. 1). Katekumenej zadarske prvostolnice imao je izvorni izgled jednobrodne pravokutne dvorane koja je završavala s poligonalnom apsidom. U prostoru njegova svetišta nisu pronađeni ostatci oltara pa je zbog toga iznimno teško donijeti konkretne zaključke o njegovoj izvornoj namjeni, posebice u vremenu ranog srednjeg vijeka kada on nastavlja nesmetano funkcionirati.³⁸⁴ U katekumeneju su pronađeni ostatci subselija poput onog koji se nalazio uz glavnu apsidu katedrale. Katekumenej je imao i ogradu svetišta koja je odvajala njegov

³⁸² Z. GUNJAČA, 1996, 65-74.

³⁸³ N. CAMBI, 1978, 617; ISTI, 2002, 241; A. UGLEŠIĆ, 2002, 121; ISTI, 2006, 63.

³⁸⁴ Pretpostavlja se da on nije imao isključivu funkciju kongregacijskog objekta. P. VEŽIĆ, 1988, 174-177; ISTI, 1990b, 301-326; ISTI, 1993a, 36-38, sl. 9.

unutrašnji prostor, a pod mu je bio ukrašen bogatim mozaikom.³⁸⁵ Poznato nam je da je u romanici prostor katekumeneja prenamijenjen u sakristiju (T. III. 1 i 2).³⁸⁶ Inače, pomalo atipična tlocrtna situacija katekumeneja i zadarske katedrale potakla je neke istraživače da ih interpretiraju kao moguće dvojne objekte.³⁸⁷ A. Mišković smatra da je katekumenej kao aneks postojao i u prvoj fazi izgradnje bazilike na Srimi.³⁸⁸

5.2. Trobrodne crkve u zadarskoj okolici

Arheološka istraživanja crkvene arhitekture na širem zadarskom području potvrđuju činjenicu da se tijekom 6. stoljeća napušta bazilikaran tip gradnje te da su, u odnosu na jednobrodne građevine, trobrodne crkve zastupljene u znatno manjem broju.³⁸⁹ Isto tako samo kod pojedinih trobrodних crkava na razmatranom prostoru potvrđen je kontinuitet u rani srednji vijek. Dakle, skupini trobrodних crkava koje su podignute u 6. stoljeću te imaju kontinuitet u rani srednji vijek pripadaju: Sv. Andrija u Zatonu pored Nina (T. VIII. 14), Sv. Marija u Ninu (T. X. 1) te Sv. Barbara u Privlaci (T. X. 2). Budući da nije poznato kako je izgledala prvotna ranokršćanska crkva na položaju Glavica u Biogradu, na čijoj se matrici u 9. stoljeću podiže nova trobrodna katedrala, navedenoj crkvi pažnju sam posvetila u poglavlju o predromaničkim adaptacijama (T. XVI. 1).³⁹⁰ Također, do danas nije poznat niti izvorni izgled ranokršćanske crkve na Begovači (T. XIII. 1) za koju istraživači samo pretpostavljaju da je bila većih dimenzija.³⁹¹

Posve je sigurno da uz Zadar, u kasnoj antici, novo kršćansko središte postaje Nin (*Aenona*), (sl. 14). Tako se tijekom 6. stoljeća u Ninu podižu čak tri nove crkve od

³⁸⁵ Mozaik je predstavljao biblijsku temu "Izvor života" (Stari zavjet, Psalam 42/2), LEKSIKON, 1979, 296.

³⁸⁶ C. F. BIANCHI, 1877, 120; P. VEŽIĆ, 1990b, 310; N. KLAJČ – I. PETRICIOLI, 1976, 509; I. PETRICIOLI, 1985, 38.

³⁸⁷ P. VEŽIĆ, 2005, 156.

³⁸⁸ A. MIŠKOVIĆ, 2012, 184.

³⁸⁹ To je slučaj i na ostalom dalmatinskom području pa su, primjerice, na području naronitanske biskupije pronađene samo tri trobrodne crkve, u Prološcu, Zmijavcima, te u Vidu. Vidi u: J. VUČIĆ, 2012, 290.

³⁹⁰ P. Vežić smatra da je i ranokršćanska crkva bila trobrodna. P. VEŽIĆ, 2009, 193-206.

³⁹¹ N. JAKŠIĆ, 1989b, 407-439.

kojih je jedna bila i trobrodna bazilika posvećena Sv. Mariji.³⁹² U isto vrijeme, u antičkoj luci u Zatonu pored Nina podiže se bazilika posvećena Sv. Andriji.³⁹³ Obje crkve ukazuju na slična arhitektonska rješenja. Bazilika Sv. Marije imala je na istočnom dijelu apsidu poligonalnog izgleda, dok je kod crkve Sv. Andrije trobrodni prostor završavao s tri apside od kojih je samo središnja bila poligonalna.³⁹⁴ Upravo na temelju takvog tipa apside obje građevine možemo preciznije i datirati u 6. stoljeće. Spomenute crkve mogu se međusobno povezati i na temelju zakošenog položaja svojih pročelnih i začelnih zidova. Inače takav način gradnje s naglašenim otklonom zidova primjećuje se i kod Katedrale u Biogradu, no oni pripadaju njezinoj kasnijoj fazi izgradnje.³⁹⁵



*Sl. 14. Planimetrija grada Nina s označenim ranokršćanskim crkvama
(prema: P. Vežić, 2005.)*

³⁹² A. UGLEŠIĆ, 2002, 41, sl. 30.

³⁹³ M. DOMIJAN – I. PETRICIOLI – P. VEŽIĆ, 1990, 298; A. UGLEŠIĆ – LJ. ČERINA, 1997, 89-99.

³⁹⁴ O poligonalnim apsidama vidi detaljnije u poglavlju o bizantskim utjecajima.

³⁹⁵ F. BUŠKARIOL, 1988, 48-50; P. VEŽIĆ, 2009, 193-206.

Apsida crkve Sv. Andrije (T. VIII. 1) čiji se plašt lomi u sedam polja, izolirana je pojava u korpusu ranokršćanske arhitekture na zadarskom području. U svojoj prvotnoj fazi ta je crkva imala središnju poligonalnu apsidu te bočne apside polukružnog oblika koje su u tlocrtu bile položene odvojeno u odnosu na središnju apsidu.³⁹⁶ U drugoj fazi izgradnje, bočne su se apside prislonile uz tijelo središnje apside, a to se po svoj prilici dogodilo u ranom srednjem vijeku. Ista je bazilika pored svojih bočnih apsida sa sjeverne i s južne strane imala po jednu pomoćnu prostoriju o čemu svjedoče i ostatci zidova na terenu. Pretpostavlja se da su te prostorije mogle funkcionirati već u ranokršćanskom razdoblju.³⁹⁷ Pojava takvog troapsidalnog svetišta posve sigurno ima veze s rasporedom pomoćnih prostorija koje su bile postavljene simetrično uz perimetralne zidove ranokršćanskih crkava. Svetište s tri odvojene apside u crkvenoj arhitekturi veže se uz crkve akvilejskog kulturnog kruga, ali se javlja i u arhitekturi crkava na sirijsko-palestinskom području.³⁹⁸ Tako u 6. stoljeću nastaje niz sakralnih građevina s karakterističnim troapsidalnim svetištem gdje apside slobodno stoje u prostoru. Na primjer takvom tipu gradnje pripada crkva Sv. Petra i Pavla u Gerazi podignuta 540. godine te bazilika u Beth Jerahu također iz prve polovine 6. stoljeća.³⁹⁹ Slične primjere crkvene arhitekture s međusobno odvojenim troapsidalnim svetištem možemo naći na prostoru Istre, kao što je to crkva Sv. Agneze u Muntajani čiji je svetište vrlo slično onom koje je prvotno imala crkva Sv. Andrije u Zatonu.⁴⁰⁰ Kod biskupskog dvora u Poreču tri su apside također bile postavljene odvojeno, no tu središnja apsidna nema poligonalan izgled.⁴⁰¹ Nešto manje bočne apside u odnosu na središnju odvojenu apsidu imaju njima vrlo slični primjeri u Carigradu, Solunu i Niceji.⁴⁰²

Druga crkva s razmatranog prostora, Sv. Barbara u Privlaci (T. X. 2), svoje bočne apside nije dobila u kasnoj antici, već u razdoblju ranog srednjeg vijeka kada su

³⁹⁶ A. UGLEŠIĆ, 2002, 34-36.

³⁹⁷ A. UGLEŠIĆ – LJ. ČERINA, 1997, 89-99, T. IV, 2-4.

³⁹⁸ P. VEŽIĆ, 2005, 146.

³⁹⁹ P. TESTINI, 1980, 715.

⁴⁰⁰ A. ŠONJE, 1981, 43, 46, sl. 40.

⁴⁰¹ I. MATEJČIĆ, 1995, 84-89.

⁴⁰² Radi se o crkvama: Sv. Sofija u Solunu, Kristova bazilika (Chora) u Carigradu iz 6. stoljeća, te bazilika Marijinog uspavanja u Niceji (6./7. st.). A. ŠONJE, 1981, 49-50, sl. 47.

one mogle imati i ulogu manjih kapelica.⁴⁰³ Njezine apside nisu stajale odvojeno, već su u prostoru one bile međusobno povezane. Pronađeni elementi nekih ograda svetišta u crkvama u okolici Zadra govore nam da su takva troapsidalna svetišta mogla imati veze s postavljanjem više oltara unutar građevina.⁴⁰⁴ Primjerice, pronađena arheološka građa potvrđuje da je crkva Sv. Martina u Lepurima tijekom 9. stoljeća imala instalirane tri ograde svetišta. I crkva na Begovači u Biljanima Donjim u romanici je imala izgled jednobrodne bogomolje s dvije bočne kapelice koje su joj bile postavljene sa strana. Budući da su te kapelice završavale s manjim polukružnim apsidama, ona je u tlocrtu imala izgled izdužene građevine s troapsidalnim svetištem (T. XII. 2, sl. 24). Troapsidalno svetište posebno je zastupljeno u predromaničkoj arhitekturi na našoj obali, a nastaje kao rezultat utjecaja iz karolinške arhitekture. Naime, analizirajući mnoge slične crkve na franačkom području te na temelju komparacije, neki autori opravdano smatraju da postavljanje triju apsida u obnovljenim ranokršćanskim crkvama nastaje po uzoru na crkvene građevine koji su podizali Karolinzi (sl. 24).⁴⁰⁵ Isti ti utjecaji bili su u primjeni i tijekom gradnje novih predromaničkih crkava. Primjerice, takva svetišta učestalo se javljaju među crkvama na istarskom području. Posebno treba izdvojiti trobrodnu samostansku crkvu Sv. Marije Velike u Balama, crkvu Sv. Klementa u Puli te crkvu Sv. Tome kod Rovinja.⁴⁰⁶

Što se tiče unutrašnjeg rasporeda nosača kod trobrodних bazilika u zadarskoj okolici, a koje ulaze u okvire ovog rada, možemo reći da su one poput bazilika na prostoru grada imale riješen unutrašnji prostor na način da su ga dijelile po dvije kolonade stupova na tri broda. U odnosu na zadarske bazilike ovdje je ipak riječ o nešto manjim sakralnim prostorima pa se zbog toga primjećuje i manji broj stupova u njihovim kolonadama. Na temelju tlocrta koje nam donose prvi istraživači, a koji su nam ujedno i jedini pouzdani izvori, možemo zaključiti da je tek većih dimenzija bila ninska bazilika posvećena Sv. Mariji (dužina 21 m, širina 13,50 m). Unutrašnjost spomenute bazilike dijelila su dva reda kolonada u kojima se nalazilo po pet stupova (T. X. 1). Poligonalna apside Sv. Marije stajala je istaknuto u prostoru, njezina širina

⁴⁰³ A. UGLEŠIĆ, 2002, 43.

⁴⁰⁴ A. Uglešić je uputio na veći broj oltara i na primjerima nekih dvojnih crkava. A. UGLEŠIĆ, 2002, 121.

⁴⁰⁵ M. JURKOVIĆ, 1987, 61-86; ISTI, 1992a, 191-213; M. JARAK, 1998, 119-125; ISTA, 2013, 130-139.

⁴⁰⁶ B. MARUŠIĆ, 1974, 5-94; I. MATEJČIĆ, 1996, 133-152; ISTI, 1997, 11-16.

iznosila je 5,80 m, a imala je dubinu od 3 m.⁴⁰⁷ Njezina apsida je svojim promjerom odgovarala širini središnje lađe. Po svoj prilici takav raspored u gradnji apsida i središnje lađe imale su i bazilike Sv. Barbara u Privlaci i Sv. Andrija u Zatonu.⁴⁰⁸

Inače, na temelju Jelićeva tlocrta možemo zaključiti da je i bazilika Sv. Barbare bila imponantnih dimenzija (dužina 22 m, a širina 17,50 m).⁴⁰⁹ Za razliku od prve faze izgradnje koja se vjerojatno dogodila u 6. stoljeću, nešto više saznanja imamo o ranosrednjovjekovnim adaptacijama na spomenutoj bogomolji. Naime, iz crkve Sv. Barbare potječu veliki kapiteli koji nose ukras s istaknutim palmetinim listovima (T. XL. 3, 4). Zbog takvog skulptorskog ukrasa kapiteli se približe datiraju u 11. stoljeće.⁴¹⁰ To je ujedno i vrijeme u koje se datira i obnova cijele bazilike.

Vrlo sličnu skulptorsku obradu imaju i ranoromanički kapiteli pronađeni u bazilici Sv. Marije, a atribuiraju se istoj ili pak srodnoj kamenoklesarskoj radionici koja je najvjerojatnije bila organizirana uz tu ninsku crkvu.⁴¹¹ Također ukazujem i na zanimljiv podatak koji nam donosi C. F. Bianchi, a koji govori da je bazilika Sv. Marije u Ninu imala pod ukrašen bogatim mozaikom (!).⁴¹² O ostalim arhitektonskim elementima iz spomenutih građevina danas imamo vrlo malo sačuvanih podataka. Razlog tomu je što crkve nisu sačuvane, odnosno nad njima se danas nalaze novi objekti. Djelomično je sačuvana tek bazilika Sv. Andrije u Zatonu koja je nakon istraživanja i uspješno konzervirana te se i danas na tome položaju uočavaju ostatci njezinih zidova u visini od 30-50 cm.

⁴⁰⁷ N. JAKŠIĆ, 1993, 138-139; T. MARASOVIĆ, 1978, 64-65; ISTI, 2008, 205-209; P. VEŽIĆ, 1996, 88-91; ISTI, 2005, 118; A. UGLEŠIĆ, 2002, 40-41.

⁴⁰⁸ N. CAMBI, 2002, 232; A. UGLEŠIĆ, 2002, 119.

⁴⁰⁹ Crtež koji je donio don Luka Jelić objavio je I. Petricioli. Vidi u: I. PETRICIOLI, 1969, 337-338, sl. 19.

⁴¹⁰ I. PETRICIOLI, 1969, 337-338; Z. BRUSIĆ, 1973, 433-434; R. JURIĆ, 2000, 73; T. MARASOVIĆ, 2008, 212, sl. 238.

⁴¹¹ Opširnije vidi u poglavlju o predromaničkim arhitektonskim adaptacijama (poglavlje 8.1) te u poglavlju namijenjenom tipološko-stilskoj analizi crkvenog kamenog namještaja i arhitektonskih dekoracija (poglavlje 9.3).

⁴¹² C. F. BIANCHI, 1879, 256.

5.3. Krstionice na zadarskom području i njihov kontinuitet u rani srednji vijek

U kasnoj antici Justinijan (527.-565.) zakonom određuje obveznu inicijaciju bezvjernika što je bio siguran put tom moćnom vladaru da ukine pogansku vjeru na širem prostoru Carstva.⁴¹³ U 6. stoljeću dolazi do povećanja broja pokrštenih, a to je bilo vrijeme kada su pravo pokrštavanja, osim biskupa, dobili i predstavnici višeg klera. Vrlo je izvjesno da su pokrštavanje mogli obnašati i predstavnici nižeg klera.⁴¹⁴ Takve promjene stvorile su potrebu za izgradnjom sve većeg broja krstioničkih zdanja na širem dalmatinskom području.⁴¹⁵ Na razmatranom prostoru možemo zamijetiti veliku koncentraciju takvih ambijenta koji nam danas svjedoče o intenzivnoj evangelizacije zadarskog *pagusa* koja se, uglavnom, odvijala kroz 6. stoljeće. Ono što je bitno, podignute krstionice uz ranokršćanske crkve vrlo često su u neizmijenjenom obliku nastavile funkcionirati sa crkvom i u vrijeme ranog srednjeg vijeka, a samo su pojedine od njih u to vrijeme doživjele veće arhitektonske zahvate kao što je to bio slučaj, na primjer, s krstionicom ninske crkve Sv. Asela.⁴¹⁶ Na jedan neposredan način krstionice potvrđuju kontinuitet kršćanskog obreda koji se u crkvama održavao stoljećima, govore o pokrštavanju koje se dogodilo u kasnoj antici, ali i kasnije u ranom srednjem vijeku kada dolazi do pokrštavanja novopridošle populacije na našem prostoru. Upravo zbog toga one imaju važnost za temu rada pa ćemo se opširnije osvrnuti na njihovu pojavu.

U ranokršćanskoj crkvenoj arhitekturi koja se javlja na jadranskoj obali prepoznaju se dva osnovna tipa krstionica, a to su krstionice centralnog tlocrta te krstionice pravougaonog tlocrta. Na zadarskom području zastupljene su krstionice pravougaonog tlocrta, dok je na ostalim lokalitetima na dalmatinskoj obali prisutan i njihov izduženiji oblik, poput pravokutne prostorije. Na primjer, takav izdužen tlocrt imala je krstionica dvojnih bazilika na Srimi.⁴¹⁷

Krstionice centralnog oblika nešto su slabije zastupljene. Tako su kod nas poznata samo dva primjera. Riječ je o krstionici zadarske katedrale (T. IV. 1) te krstionici crkve Sv. Martina u Pridrazi (sl. 19 i 20). Krstionica koja se u kasnoj antici

⁴¹³ N. CAMBI, 1976, 268; H. JEDIN, 1995, 423.

⁴¹⁴ N. CAMBI, 1976, 269; H. JEDIN, 1995, 199-200.

⁴¹⁵ P. CHEVALIER, 1988, 111-163. Autorica je zabilježila preko 40 krstionica na širem dalmatinskom području.

⁴¹⁶ Vidi u poglavlju o predromaničkim adaptacijama.

⁴¹⁷ P. CHEVALIER, 1996, 123.

podigla do bazilike Sv. Petra u Zadru ima centralan tlocrt koji je složen od vanjskog šesterokuta i unutrašnjeg šesterolista. U sredini objekta nalazila se križna *piscina* koja je imala funkciju bazena za pokrštavanje.⁴¹⁸ Iako zadarska krstionica u prostoru izgleda kao samostojeći objekt, ona je s katedralom povezana i to pomoću jedne niše.⁴¹⁹

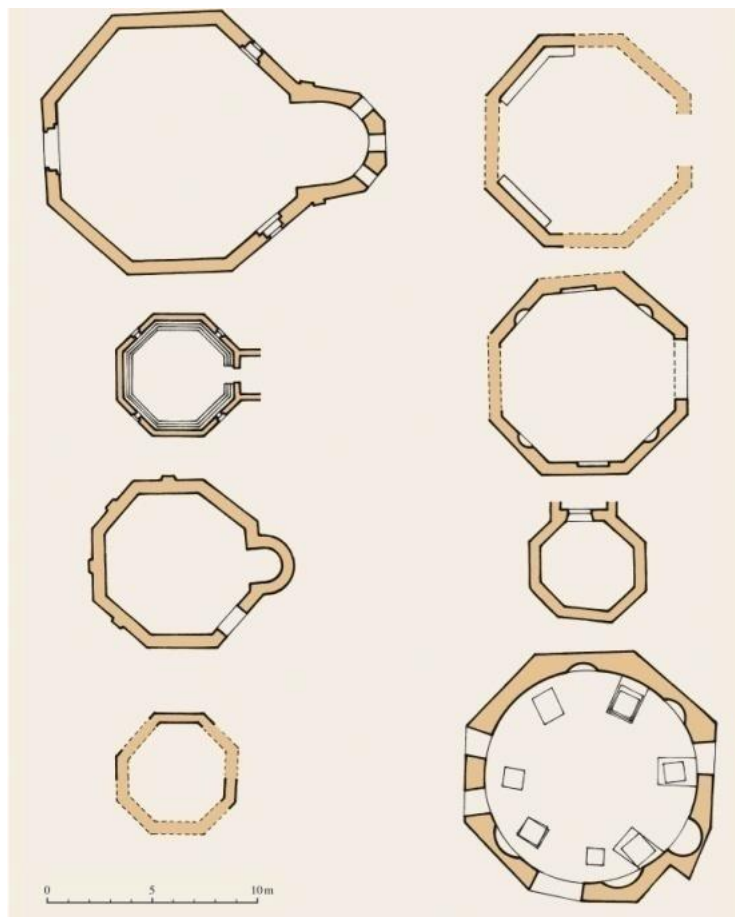

Sl. 19. Oktogonalne krstionice slijeva na desno: Grado, Cividale, Novigrad, Poreč, Molindrio pored Poreča, Pridraga, Bijaći, Salona (prema: P. Vežić, 2005.)

Krstionica crkve Sv. Martina u Pidrasi tlocrtno je vrlo slična krstionici zadarske katedrale. Međutim, međusobno se razlikuju brojem ploha vanjskih zidova, odnosno krstionica crkve Sv. Martina oktogonalna je oblika te ima malenu polukružnu apsidu (T. XII. 1).⁴²⁰ Njezin izvorni ranokršćanski zdenac za krštenje imao je šesterokutnu tlocrtnu

⁴¹⁸ I. PETRICIOLI, 1984c, 249; P. VEŽIĆ, 1991b, 13-25.

⁴¹⁹ Neki autori smatraju da je njezin tlocrt postao model za izgradnju crkava šesterolisnog tlocrta u ranom srednjem vijeku. P. VEŽIĆ, 1991a, 323; ISTI, 1991b, 13-25; T. MARASOVIĆ; 2008, 48.

⁴²⁰ N. CAMBI, 1984a, 45; P. VEŽIĆ, 1986, 171-172; ISTI, 2005, 85-93; P. CHEVALIER, 1996, 91-93; A. UGLEŠIĆ, 2002, 52-56.

osnovu što je u pravilu i najzastupljenija forma zdenaca u krstionicama na zadarskom području.⁴²¹

U kasnoj antici takve se centralne krstionice grade po uzoru na rimske građevine funeralog karaktera.⁴²² Naime, već su u ranom kršćanstvu prvi mauzoleji i memorije imali centralni oblik.⁴²³ Na gradnju krstionica na našem području najviše su utjecala slična zdanja u velikim ranokršćanskim središtima poput Grada, Ravenne i Akvileje (sl. 19).⁴²⁴ Oktogonalne krstionice poznate su u Cividaleu i Gradu, a takav je oblik imala i memorija Sv. Ilarija u Akvileji.⁴²⁵ Oktogonalan oblik imala je i krstionica Sv. Ambrozija podignuta krajem 4. stoljeća kod bazilike Sv. Tekle u Milanu,⁴²⁶ a takvu krstionicu imale su i značajnije bazilike, poput Sv. Ivana Lateranskog u Rimu te crkve Sv. Sofije u Carigradu.⁴²⁷ Upravo je krstionica episkopalnog kompleksa u Saloni tlocrtno vrlo slična krstionici lateranske bazilike, no za razliku od nje, ona u unutrašnjosti ima kružni tlocrt te su joj stupovi priljubljeni uz perimetralne zidove.⁴²⁸

Na pojavu oktogonálnih krstioničkih zdanja na jadranskoj obali posve sigurno utjecao je i izgled mauzoleja Dioklecijanove palače u Splitu.⁴²⁹ Isti je mauzolej poslužio kao predložak za gradnju nekih sakralnih objekata u srednjem vijeku, a posebno se pod utjecajem njegove arhitekture koriste snažni kontrafori u arhitekturi predromaničkih crkava.⁴³⁰ Oktogonalna krstionička zdanja javljaju se i na istarskom prostoru pa su takvu krstionicu imale Eufrazijeva bazilika u Poreču te katedrala u Novigradu (sl. 19).⁴³¹

Neosporan je bio utjecaj i crkvene arhitekture na Istoku, što se ponajviše vidi na krstionici zadarske katedrale. Naime, ona je svojim tlocrtnim rješenjem vrlo slična krstionici episkopalnog kompleksa u Solunu.⁴³² Po uzoru na spomenutu građevinu zadarska krstionica je bila rastvorena i s troje vrata koja su omogućavala bržu cirkulaciju vjernika prema njezinoj unutrašnjosti.

⁴²¹ P. CHEVALIER, 1988, 139-149; ISTA, 1996, 166-167.

⁴²² P. VEŽIĆ, 2005, 143-145.

⁴²³ J. B. W. PERKINS, 1994, 451.

⁴²⁴ R. KRAUTHEIMER – S. ĆURČIĆ, 2008, 177.

⁴²⁵ L. BERTACCHI, 1972, 224-233; ISTI, 1980, 264; P. VEŽIĆ, 2005, 143.

⁴²⁶ R. KRAUTHEIMER – S. ĆURČIĆ, 2008, 78-79; G. DE ANGELIS D' OSAT, 1969, 1-20.

⁴²⁷ G. BOVINI, 1968, 69; R. KRAUTHEIMER – S. ĆURČIĆ, 2008, 207.

⁴²⁸ E. DYGGVE, 1989, 55-59.

⁴²⁹ E. DYGGVE, 1996, tab. II 13, II, 25.

⁴³⁰ N. CAMBI, 2002, 236.

⁴³¹ A. ŠONJE, 1981, 19-22.

⁴³² P. VEŽIĆ, 2005.

Osim krstionice zadarske katedrale te krstionice crkve Sv. Martina u Pidrasi, svi ostali istraženi krstionički objekti imali su pravougaon tlocrt. Krstionica crkve Sv. Ivana Krstitelja (Stivan) u Mulinama na otoku Ugljanu jedina je imala pravilan "izgled kvadrata" jer je dužina njezinih izvornih zidova iznosila 4,80, a širina 4,80 m (T. XVII. 2). Spomenuta je krstionica na istočnoj strani završavala s apsidom poligonalna oblika koja joj je najvjerojatnije pridodana tek u 6. stoljeću (T. LXXXII, 1). Istraživanja uz župnu crkvu Sv. Asela u Ninu ukazala su na krstionicu iz ranokršćanskog razdoblja koja je u tlocrtu imala nešto nepravilniji oblik.⁴³³ Ninska krstionica imala je dužinu 5,10 a širinu 3,40 m. Na sjevernoj strani te krstionice nalazio se ugrađen bazen pravokutna oblika čije su dimenzije iznosile 1,75 x 1 m (T. IX. 2). Ninska kršćanska zajednica i prije gradnje ove krstionice iz 6. stoljeća imala je u prostoru prvotnog oratorija bazen nepravilnog kružnog oblika koji je po svoj prilici mogao služiti za potrebe krštenja. Pretpostavljam da je to jedan od najstarijih prostora koji su korišteni kao prvobitne krstionice na širem zadarskom području. Inače, krstionica koja se u 6. stoljeću podigla sa sjeverne strane crkve Sv. Asela doživjela je potpunu adaptaciju prostora i to početkom 9. stoljeća. U to vrijeme izvršena je i adaptacija na vanjskim zidovima crkve. Krstionica ranokršćanske crkve na Crkvini u Galovcu nalazila se do pomoćne prostorije crkve, a imala je nepravilan oblik koji je u tlocrtu odgovarao slovu "L" (T. XIII. 2).

U odnosu na druge primjerke krstioničkih zdanja na dalmatinskoj obali, ali⁴³⁴ i u Istri,⁴³⁵ možemo reći da je za krstionice sa zadarskog prostora karakterističan položaj s južne strane sakralnog objekta. Dakle, u ranokršćanskom razdoblju krstionicu na južnoj strani imale su crkve: bazilika Sv. Petra u Zadru, crkva Sv. Martina u Pidrasi, crkva Sv. Ivana u Mulinama na otoku Ugljanu te crkva na Begovači (Crkvina) u Biljanima Donjim. Međutim, postoje i odstupanja u gradnji pa je tako krstionicu na sjevernoj strani imala crkva Sv. Asela u Ninu, a po svemu sudeći i crkva Sv. Bartolomeja u

⁴³³ A. UGLEŠIĆ, 2002, 39, sl. 29.

⁴³⁴ Na teritoriju salonitanske te skardonitanske biskupije krstionice uglavnom nastaju na sjevernoj strani, dok u naronitanskoj biskupiji isključivo na sjevernoj strani, tako od tamošnjih 14 istraženih krstionica, čak 13 zauzima položaj na sjevernoj strani. J. VUČIĆ, 2012, 298.

⁴³⁵ Na istarskom prostoru krstionice se uglavnom nalaze u samoj osi građevine, sa zapadne strane, ili ispred glavnog ulaza u crkvu. N. CAMBI, 2002, 227.

Galovcu.⁴³⁶ B. Migotti smatra da je takav položaj, koji u pravilu odstupa od uobičajenog položaja na južnoj strani, mogao nastati pod utjecajem susjednog biskupskog središta.⁴³⁷

U razdoblju ranog srednjeg vijeka položaj krstionice na južnoj strani crkve kao da se oponaša ili jednostavno nasljeđuje. Štoviše, ukoliko su ranokršćanske crkve na razmatranom prostoru u predromanici dobile novi ambijent u obliku krstionice, on se uglavnom nalazio s južne strane sakralnog objekta (!).⁴³⁸ Tako je crkva Sv. Bartolomeja u Galovcu tijekom svoje predromaničke obnove dobila novu krstionicu s južne strane, dok je ona starija na sjevernoj strani bila reducirana (T. XIV, 1 i 2). Mišljenja sam da na tome položaju nije došlo do prekida u obavljanju liturgijskog obreda, vjerojatno je jedan krstionički objekt funkcionirao dok se nije izgradio drugi s južne strane crkve. U crkvi Sv. Martina u Lepurima južna je kapela imala funkciju krstionice tijekom ranog srednjeg vijeka.⁴³⁹ Isto tako, u južnom brodu katedrale u Biogradu otkriveni su ogradni zidovi krstionice križna tlocrta koja je također bila podignuta u predromanici (T. XVI. 1).

Krstionice koje su se u kasnoj antici podizale uz brojne bogomolje, razlikujemo i načinom na koje su one bile postavljene u prostoru. Neke su bile izgrađene poput samostalnih građevina, a jedan dio je funkcionirao poput pomoćnog objekta pa su se nalazile prislonjene uz crkvu. Iako je većina krstioničkih zdanja putem svojevrstnih pristupnih hodnika bila povezana sa crkvama, možemo reći da je kao zaseban objekt izgrađena krstionica bazilike Sv. Petra u Zadru (T. I. 1), krstionica bazilike u Mulinama, krstionica crkve Sv. Martina u Pridrazi (sl. 20) te vjerojatno i krstionica crkve na Crkvini (Begovača) u Biljanima Donjim (T. XIII. 1). Zadarska krstionica je putem manje niše imala uspostavljen kontakt s glavnim kongregacijskim prostorom. U ranokršćanskom razdoblju prislonjenu krstionicu poput pastoforije imala je crkva Sv. Asela u Ninu te crkva na Crkvini u Galovcu.

⁴³⁶ N. JAKŠIĆ, 2000, 43; A. UGLEŠIĆ, 2002, 59. P. Vežić smatra da je ta krstionica iz ranokršćanskog razdoblja bila podignuta u južnom aneksu crkve. P. VEŽIĆ, 2005, 96-98.

⁴³⁷ B. MIGOTTI, 1992c, 101-109.

⁴³⁸ Detaljnije o krstionicama koje su dodane u predromanici vidi u poglavlju o predromaničkim adaptacijama.

⁴³⁹ N. JAKŠIĆ – E. HILJE, 2008, 115; I. JOSIPOVIĆ, 2012a, 49-60.



Sl. 20. Pridraga – krsionica crkve Sv. Martina (prema: A. Uglešić, 2002.)

U poglavlju o krsionicama pažnju treba posvetiti i jednom dodatnom ambijentu koji se javlja u njihovoj arhitekturi. Naime, ponekad je ceremonija krštenja zahtijevala i jednu dodatnu prostoriju u blizini samog krsnog zdenca. Postojanje te prostorije nameće i pitanje crkvenog konsignatorija u arhitekturi zadarskih ranokršćanskih crkava. Zasiurno je to ambijent koji se najkasnije pojavio u slojevitom razvoju crkvene arhitekture i to nešto češće uz bogomolje na ruralnom prostoru.⁴⁴⁰ U liturgiji, "konsignatorij" se formira poput niša ili manjih apsida koje zauzimaju prostor unutar krsionica.⁴⁴¹ Pojava takvih "niša" govori nam o promjenama u liturgiji ili proširenim funkcijama samog obreda, zbog čega su se one nerijetko i ugrađivale u već postojeće krsioničke objekte. Neki autori smatraju da je ugradnja takvih niša imala ulogu s post-

⁴⁴⁰ Konsignatorij se javlja u razdoblju nakon njihove izgradnje, dakle najvjerojatnije početkom 7. stoljeća. Na prostoru Italije gradnja krsionica centralnog oblika s dodanom nišom javlja se u razdoblju od 7. do 9. stoljeća. P. VEŽIĆ, 2005, 143.

⁴⁴¹ H. JEDIN, 1995, 650-652; A. MIŠKOVIĆ, 2012, 188-189.

baptizmalnim pomazanjem.⁴⁴² Vrlo je moguće da su u tim dodatnim prostorima biskupi ili ostali članovi klera izvršili i sam čin "potvrde".⁴⁴³ A. Uglešić ističe da je tada rasla potreba i za uvođenjem manjih oltara unutra postojećeg prostora krstionica.⁴⁴⁴ Mišljenja sam da je to bilo posebno naglašeno u razdoblju ranog srednjeg vijeka kada je intenzivnije zastupljen i oblik tropasidalnog svetišta⁴⁴⁵ u crkvenoj arhitekturi. Zbog dopune obreda krštenja i krstionica crkve Sv. Martina u Pridrazi naknadno je dobila manju potkovastu apsidu (sl. 20).⁴⁴⁶ Naknadno je, ali još uvijek u kasnoj antici, dodana i apsida na krstionici crkve Sv. Ivana u Mulinama na otoku Ugljanu (T. LXXXII, 1). Ovdje ukazujem i na dodanu nišu u krstionici zadarske katedrale koja je zasigurno imala funkciju u obavljanju sakramenta potvrde.

⁴⁴² P. CHEVALIER, 1996, 177.

⁴⁴³ H. JEDIN, 1995, 652.

⁴⁴⁴ A. UGLEŠIĆ, 2006, 64.

⁴⁴⁵ M. JARAK, 2013, 139.

⁴⁴⁶ A. UGLEŠIĆ, 2002, 53, sl. 41.

5.4. Bizantski utjecaji u arhitekturi ranokršćanskih crkava

Bizantski utjecaji koji se prepoznaju u arhitekturi 6. stoljeća često se definiraju pod pojmom *justinijanove arhitekture* na dalmatinskom području.⁴⁴⁷ Na našoj obali ti su utjecaji posebno došli do izražaja nakon crkvenih sinoda održanih u Saloni 530. i 533. godine.⁴⁴⁸ Ipak, u vrijeme bizantske vladavine prostor dalmatinske obale ne doživljava neke velike i inovativne promjene u crkvenoj arhitekturi koje utječu na stvaranje određene tipologije građevina, već se ti utjecaji prepoznaju kroz pojavu tek pojedinih arhitektonskih rješenja. Zbog toga se graditelji prilagođavaju postojećim crkvama, tek ih djelomično adaptiraju kako bi one i dalje zadržale funkciju kulturnih objekata.⁴⁴⁹ Posve je jasno da su ti utjecaji u arhitekturi i kulturnim djelatnostima bili nemjerljivo manji od jake vojne i političke moći Bizanta koja je u Zadru bila izražena stoljećima.⁴⁵⁰

Ono što se sigurno može pripisati utjecaju bizantske arhitekture jest pojava centralnih tlocrta u graditeljstvu, trihonalnih objekata te poligonalne apside koja postaje glavno obilježje u arhitekturi crkava 6. stoljeća. O pojavi poligonalne apside pisao je N. Cambi koji je iznio mišljenje da ona nastaje kao inačica bizantskih trapezoidnih oblika apside.⁴⁵¹ Pretpostavlja se da se tu radi o utjecaju koji znatno prije nastaje na istočnom dijelu Carstva te se potom trgovačkim putovima prenosi iz egejskog područja⁴⁵² na talijansku obalu odakle dolazi i do nas.⁴⁵³ U Konstantinopolu je još u 5. stoljeću podignuta bazilika Sv. Ivanu Studionskom s poligonalnim plaštem apside.⁴⁵⁴ Također katedrala kompleksa u Gerasi imala je središnju apsidu poligonalna oblika.⁴⁵⁵ U Ravenni je prva velika podignuta crkva, bazilika Ursiana, dobila apsidu takvog

⁴⁴⁷ O bizantskom utjecaju u crkvenoj arhitekturi vrlo rano se pisalo u literaturi. Vidi u: LJ. KARAMAN, 1932, 332-380; T. MARASOVIĆ, 1988, 445; ISTI, 2007, 114-128; M. JARAK, 1998, 119-128; Ž. RAPANIĆ, 2002, 172-179.

⁴⁴⁸ N. KLAIĆ, 1967b, 81-85.

⁴⁴⁹ I. GOLDSTEIN, 1992.

⁴⁵⁰ Pavuša Vežić upućuje na crkvenu kamenu plastiku koja bi, po njemu, pripadala Justinijanovu vremenu. Radi se o ulomku ambona iz crkve Sv. Donata u Zadru, ambonu koji je otkriven u crkvi Sv. Ivana Krstitelja na Relji te o dijelovima tranzene pronađene na začelju crkve Sv. Nikole u Zadru. P. VEŽIĆ, 1997b, 273-275; ISTI, 2005, 178.

⁴⁵¹ N. CAMBI, 2002, 243.

⁴⁵² U opisu ravenatskih crkava neki autori donose i naziv "apsida egejskog tipa." R. KRAUTHEIMER – S. ĆURČIĆ, 2008, 185.

⁴⁵³ N. CAMBI, 1993, 22.

⁴⁵⁴ C. MANGO, 1978, 61-62.

⁴⁵⁵ C. MANGO, 1978, 30-34.

oblika,⁴⁵⁶ a po uzoru na nju i bazilika sv. Ivana Evanđeliste imala je izvornu apsidu poligonalnog tipa⁴⁵⁷ kao i crkva Sant' Agata Maggiore.⁴⁵⁸ Apsida takvog tipa javlja se i kod nekih crkava u Akvileji poput bazilike u Monasteru (4.-5.st).⁴⁵⁹ Dalje, poligonalna apside se javlja i kod crkava trikonhalna oblika kao što je to bio slučaj sa crkvom u Concordiji kod Portoguaru.⁴⁶⁰

Dosadašnja istraživanja ranokršćanske arhitekture na našoj obali ukazala su na činjenicu da se poligonalan tip apside javlja na području sjevernog Jadrana, Istre i Kvarnera.⁴⁶¹ Dugo vremena se smatralo da se takav oblik apside ne javlja južnije od zadarskog područja. Međutim, istraživanja lokaliteta Crkvina u Čupićima-Trbounje kod Drništa te lokaliteta Sučevići u Mokrom polju kod Knina potvrdila su da se i tu nalaze sakralni objekti s apsidom poligonalnog oblika, što govori da se ona javlja i na šibenskom području.⁴⁶² Inače, N. Cambi smatra da pojavu poligonalne apside na jadranskoj obali ne treba datirati prije druge polovice 5. stoljeća.⁴⁶³ S druge strane, neki autori pojavu *ravenatske* apside na našem prostoru datiraju u znatno ranije razdoblje, a kao argument uzimaju poligonalnu apsidu bazilike Ursiane koja je podignuta u 4.-5. Stoljeću u Ravenni.⁴⁶⁴ Mišljenja sam da se takav tip apside počinje koristiti u crkvenoj arhitekturi na zadarskom području negdje u prvoj polovici 6. stoljeća kada dolazi do naglog širenja bizantskog utjecaja, što s jedne strane odgovara i vremenu intenzivnog pokrštavanja zadarskog *pagus* u kojem se i podižu mnogobrojni sakralni objekti.

U Zadru je poligonalna apside sačuvana samo na katekumeneju ranokršćanske bazilike Sv. Petra zbog koje se taj objekt i datira u 6. stoljeće (T. III. 1, 2).⁴⁶⁵ Na prostoru zadarske okolice ona je ipak nešto učestalija pojava u arhitekturi crkava. Tako je poligonalna apside zabilježena na crkvama: Sv. Andrija u Zatonu (T. VIII. 1), Sv.

⁴⁵⁶ G. BOVINI, 1964, 101-125.

⁴⁵⁷ Crkva je vjerojatno naknadno dobila sedam prozora koji su poput arkada u potpunosti rastvorili njezin zid u gornjem dijelu. L. SCEVOLA, 1963, 5-107; G. BOVINI, 1964, 146-152; ISTI, 1970, 1-224; G. DE ANGELIS D' OSSAT, 1969, 14-18; R. KRAUTHEIMER – S. ĆURČIĆ, 2008, 184.

⁴⁵⁸ G. BOVINI, 1964, 171-173.

⁴⁵⁹ L. BERTACCHI, 1972, 224-233; S. TAVANO, 1977, 203-210.

⁴⁶⁰ A. ŠONJE, 1981, 30, sl. 31.

⁴⁶¹ Od istarskih crkava s poligonalnom apsidom treba spomenuti crkvu Sv. Marije Formose u Puli, Eufrazijevu baziliku u Poreču, te crkvu Sv. Agnese u Muntajani. M. PRELOG, 1986, 13-15; A. ŠONJE, 1981, 9-40; Ž. UJČIĆ, 1995, 124; I. MATEJČIĆ, 1995, 84-89; ISTI, 2014, 14-35.

⁴⁶² A. UGLEŠIĆ, 1996, 63.

⁴⁶³ N. CAMBI, 1993, 11-28.

⁴⁶⁴ P. VEŽIĆ, 2005, 136.

⁴⁶⁵ N. CAMBI, 2002, 225; A. UGLEŠIĆ, 2002, 119. Analizom mozaika koji je sačuvan u njegovom podu, neki autori datiraju katekumeneju u sredinu 5. stoljeća. Vidi u: I. PETRICIOLI, 1984c, 252; P. VEŽIĆ, 2005, 20.

Marija u Ninu (T. X. 1), crkva na Crkvini u Galovcu (T. XIII. 2), Sv. Martin u Lepurima (T. XV. 2), Sv. Ivan Krstitelj u Vlašićima na otoku Pagu (T. XVII. 1). Poligonalna apsida nalazi se i na krstionici bazilike Sv. Ivana u Mulinama na otoku Ugljanu (T. XVII. 2, T. LXXXI, 2), što ukazuje na nešto kasniju gradnju tog objekta u odnosu na samu baziliku na spomenutom položaju. I krstionica crkve Sv. Martina u Pridrazi koja se također podiže u 6. stoljeću ima poligonalan izgled (sl. 19 i 20).

Dalje, pojedini su istraživači ranokršćanske arhitekture došli do zaključka da se crkve na razmatranom prostoru međusobno razlikuju na temelju njihova vanjskog zida apside koji se lomi u pet, odnosno šest ili sedam polja.⁴⁶⁶ Vjerojatno po uzoru na crkve koje se podižu u Ravenni, i među zadarskim crkvama zastupljena je apsida čiji se vanjski plašt lomi na pet polja.⁴⁶⁷ Međutim, i tu postoje odstupanja. Tako kod ranokršćanske crkve Sv. Martina u Lepurima zabilježena je apsida koja se lomi na šest polja (T. XV. 2). Takav isti oblik apside prepoznaje se kod bazilike Eufrazijane u Poreču⁴⁶⁸ te kod crkve Sv. Ciprijana na otoku Rabu.⁴⁶⁹ Apsida čiji se vanjski zid lomi na sedam polja istražena je samo na bazilici Sv. Andrije u Zatonu.

Crkva Sv. Bartula (Crkvina) u Galovcu (T. XIII. 2) uz poligonalan plašt apside ima i lezene prislonjene uz svoje vanjske zidove. Lezene su postavljene i na apsidama ranokršćanskih crkava gdje su, osim dodatne dekorativne uloge, imale i važnu statičnu funkciju.⁴⁷⁰ Tako kod pojedinih objekata, umjesto lomljene plohe zida, javljaju se prislonjene lezene na vanjskom plaštu njihovih apsida. Primjer tomu je crkva Sv. Marije na otoku Ošljaku te crkva Sv. Asela u Ninu. Lezene na svojim konhama ima i apsida crkve Sv. Martina u Pridrazi, gdje one stoje široko razmaknute (sl. 15). Na uzdužnim zidovima te crkve lezene su gusto raspoređene. Zasiurno one nemaju samo estetsku ulogu, već i jasnu funkciju potpornja ili konkretnih nosača konstrukcije zidova.⁴⁷¹

⁴⁶⁶ P. VEŽIĆ, 2005, 138.

⁴⁶⁷ Takvu apsidu imaju: katekumenej zadarske katedrale, Sv. Marija u Ninu, Sv. Ivan u Vlašićima na otoku Pagu, crkva Sv. Bartula u Galovcu te apsida krstionice kod bazilike Sv. Ivana u Mulinama na otoku Ugljanu.

⁴⁶⁸ A. ŠONJE, 1981, 9-40; M. PRELOG, 1986, 13-15; I. MATEJČIĆ, 1995, 84-89; ISTI, 2014, 14-35.

⁴⁶⁹ M. JURKOVIĆ – I. TENŠEK, 1990, 38-40.

⁴⁷⁰ T. Marasović uzor za njihovu gradnju pronalazi u arhitektonskom rješenju mauzoleja Gale Placidije. T. MARASOVIĆ, 1958, 45-50; R. IVANČEVIĆ, 1996, 75-86; Z. GUNJAČA, 1996, 65-74.

⁴⁷¹ Iako se radi o elementu prisutnom i u ranijem ranokršćanskom razdoblju, lezene su upravo česta pojava u arhitekturi 6. stoljeća, a kasnije se nerijetko primjenjuju i u predromaničkoj crkvenoj arhitekturi, što zapravo govori o svojevrsnom kontinuitetu u njihovoj uporabi. Vidi u poglavlju o predromaničkim adaptacijama.



Sl. 15. Pridraga – crkva Sv. Martina (prema: A. Uglešić, 2002.)

Bizantskom utjecaju na našem području možemo pripisati i pojavu trikonhalnih oblika u arhitekturi ranokršćanskih crkava. Takva trikonhalna rješenja na jadranskoj obali razvijaju se pod utjecajem arhitekture sa susjednog ravenatskog područja.⁴⁷² Posve je sigurno da ti utjecaji na sjeverni Jadran dolaze iz Konstantinopola.⁴⁷³ Inače, prvi centralni trolisni objekti funkcionirali su kroz 3. i 4. stoljeće na kršćanskim i na poganskim grobljima kao samostalne memorije. Takav tip arhitekture dobiva svoju funkciju u kapelama u postkonstantinovu periodu, što je čest slučaj na prostoru Alžira i Tunisa, odnosno cijele Afrike te na području susjedne talijanske obale.⁴⁷⁴ Prvi primjer tlocrta trolista (s tri konhe) napravljen je za svetište crkve sv. Feliksa u Noli u Napulju u Italiji (401.-402.), a u 5. stoljeću grade se velike crkve poput Katedrale kod Hermopolisa u Egiptu⁴⁷⁵ te crkve iz Deir-el-Abijada blizu Sohaga koje su u tlocrtu odgovarale bazilikama s dodanim trolisnim dijelom svetišta.⁴⁷⁶ Kod nas je jedina

⁴⁷² G. BOVINI, 1972, 189-195. S. Piusi trikonhalne crkve datira u 5. stoljeće, što po njemu uključuje i dva primjera na jadranskoj obali, crkvu u Bilicama kod Šibenika, te crkvu Sv. Martina u Pridrazi. Vidi u: S. PIUSSI, 1978, 479.

⁴⁷³ N. CAMBI, 1978, 617.

⁴⁷⁴ R. KRAUTHEIMER – S. ĆURČIĆ, 2008, 117.

⁴⁷⁵ Trikonhalno svetište je posebno u upotrebi u 6. stoljeću među crkvama na egipatskom području.

⁴⁷⁶ R. KRAUTHEIMER – S. ĆURČIĆ, 2008, 113-117.

trikonhalna memorija (*cella trihora*) sačuvana na istarskom prostoru i to u Eufrazijevoj bazilici u Poreču.⁴⁷⁷

Na razmatranom prostoru poznata nam je samo jedna crkva trikonhalna oblika, a to je crkva Sv. Martina u Pridrazi (T. XII. 1, sl. 15). Izvan zadarskog područja njoj su analogna samo dva primjera, a to je crkva u Bilicama pored Šibenika te crkva u Sutivanu na otoku Braču.⁴⁷⁸ Crkve se međusobno razlikuju u tlocrtu, tako da crkva u Sutivanu ima tri povezane apside na istoku, dok su kod pridraške crkve te one u Bilicama apside postavljene međusobno odvojeno.⁴⁷⁹ Vezano uz njihovu namjenu svakako treba naglasiti da stvaranje triju apsida unutar svetišnog prostora nastaje i zbog novonastalih potreba u liturgiji, kao što je to bio slučaj i kod prvih memorija trikonhalnog oblika.⁴⁸⁰ Neki istraživači smatraju da su trikonhalna rješenje bila namijenjena složenoj liturgiji s antifonim pjevanjem, budući da su konhe crkve stvarale dobru akustiku.⁴⁸¹ Stvaranje triju konha ima veze i s njihovim simboličnim značenjem, kao Svetim Trojstvom ili možda značenjem Križa, kao najvažnijeg kršćanskog ikonografskog simbola.⁴⁸² Pojava tropasidalnog svetišta veže se uz postavljanje više oltara unutar nekog sakralnog objekta, što posebno dolazi do izražaja u predromaničkoj arhitekturi. Očito je njihova primarna funkcija bila kongregacijska, a one kod kojih su istraženi i ambijenti krstionice preuzele su ulogu i krstioničkih crkava poput crkve Sv. Martina u Pridrazi.

⁴⁷⁷ A. ŠONJE, 1981, 9, sl. 1, 133.

⁴⁷⁸ Z. GUNJAČA, 1978, 69-80; N. CAMBI, 1984a, 48-49; D. DOMANČIĆ, 1994, 64-66 ; A. UGLEŠIĆ, 2006, 36, sl. 27.

⁴⁷⁹ N. CAMBI, 1978, 609-611.

⁴⁸⁰ N. Cambi takav prostor usko veže uz *kult pokojnika*. N. CAMBI, 1978, 617.

⁴⁸¹ N. CAMBI, 2002, 241; A. UGLEŠIĆ, 2002, 121; ISTI, 2006, 63.

⁴⁸² A. UGLEŠIĆ, 2006, 63.

5.5. Smještaj ranokršćanskih crkava u okolici Zadra i njihova organizacija tijekom ranog srednjeg vijeka

Prvi kršćanski molitveni prostori u zadarskoj okolici uglavnom se grade u sklopu prethodnih antičkih zdanja i to na stambeno-gospodarskim imanjima (*villa rustica*) te u sklopu naselja (*vicus*). Isto tako, kod nas se crkve grade u sklopu bizantskih utvrda ili u njihovoj neposrednoj blizini, a u nešto manjem broju javljaju se i u sklopu samostanskih kompleksa (KARTA 1). Posebnu skupinu čine bazilike na prostoru grada koje pripadaju grupi crkava podignutih u sklopu nekog urbanog središta. U tu skupinu možemo svrstati i baziliku Sv. Marije u Ninu te crkvu Sv. Asela koja je nastala u samom središtu povijesne jezgre Nina (sl. 14). Istoj skupini pripada i crkva Sv. Duha u Podgrađu koja je podignuta na rimskom forumu u Aseriji.

Bez sustavnih arheoloških istraživanja danas je teško ustanoviti koji su sakralni objekti nastali pored antičkog naselja ili u sklopu rimske vile (sl. 17). Vrlo je teško ustanoviti i moguću razliku između antičkih vila i postojećih vikusa. Na temelju dosadašnjih istraživanja možemo pretpostaviti da su unutar stambeno-gospodarskog rimskog kompleksa nastale ranokršćanske crkve: Sv. Jakov u Vrsima, Sv. Stošija na Puntamici kod Zadra, Gospa od Karmena/Tukljača u Turnju, Sv. Nikola u Povljani na otoku Pagu, Sv. Marija na otoku Ošljaku te crkva na Begovači (Crkvina) u Biljanima Donjim. U neposrednoj blizini rimske vile ili antičkog objekta podignuta je crkva Sv. Martina u Pidrazi, crkva Sv. Ivana Krstitelja (Stivan) u Mulinama na otoku Ugljanu, crkva Sv. Nikole (Sv. Križ) na Božavi, a pretpostavljam i crkva Sv. Ivana u Vlašićima na otoku Pagu te crkva Sv. Ivana (Gruh) u Salima na Dugom otoku. U sklopu vikusa nastao je tek manji broj sakralnih objekata. Tako se za crkvu Sv. Bartolomeja (Crkvina) u Galovcu pretpostavlja da je nastala pored jednog takvog naselje, čiji se tragovi prate sa zapadne strane položaja na kojem je ona podignuta (KARTA 2). Vrlo je vjerojatno da je u sklopu prethodne naseobinske aglomeracije ili rimske vile nastala i crkva Sv. Martina u Lepurima.⁴⁸³

Očito je da zadarsko područje bilježi veliku koncentraciju rimskih vila koje su se u antici uglavnom podizale uz područja bogate ratarske proizvodnje (sl. 17). Na temelju karata koje ubiciraju njihov položaj uviđamo da je njihova izgradnja bila usmjerena

⁴⁸³ A. UGLEŠIĆ, 2002, 120.

prema okolnim manjim centrima kao što su *Aenona*, *Asseria*, *Varvaria*, ali i prema Zadru.⁴⁸⁴ Uz takva zdanja često su bile organizirane manje seoske zajednice. Rimsku Crkvu je upravo u takvim objektima vidjela svoj oslonac za širenje kršćanske religije na manja ruralna naselja.⁴⁸⁵ Tako je aktivnim djelovanjem zadarskog biskupskog središta u 6. stoljeću krenula i evangelizacija zadarske okolice pa su antički gospodarski objekti postali idealni prostori za podizanje manjih kršćanskih sakralnih objekata koji su često imali prvotnu funkciju manjih oratorija ili memorija. Ukoliko je izgradnji nove crkve prethodio objekt poganskog karaktera njega je jednostavno zamijenio objekt kršćanske vjere. O prethodnim antičkim sepulkralnim prostorima uglavnom svjedoče pronađeni ulomci cipusa, žrtvenika, urni, ili čak elementi arhitektonskih dekoracija.⁴⁸⁶ Ukoliko se ne radi o većim kulturnim objektima, kao što su antički hramovi, prethodno funkcioniraju manja poganska svetišta kućne namjene u okviru kojih i nastaju prvi kršćanski molitveni prostori. Primjerice, prva kršćanska zajednica u Galovcu razvila se na temeljima poganskog hrama, a vrlo vjerojatno je to bio slučaj i s prvom crkvom na Aseriji (crkva Sv. Duha).⁴⁸⁷ I na dalmatinskoj obali postoji cijeli niz ranokršćanskih manjih bogomolja koje su također podizane u okviru antičkih stambeno-gospodarskih objekata. Na primjer, na otoku Braču ostatci takve arhitekture zabilježeni su na lokalitetima u Povljima, Sutivanu, Lovrečini, Supetru, Pučišćima, Bolu, Nerežišćima.⁴⁸⁸

Crkve koje su se podizale u sklopu rimskih vila sačuvale su se zahvaljujući svom donatoru, odnosno vlasniku posjeda koji se brinuo o njima te ih opskrbljivao potrebnim liturgijskim namještajem.⁴⁸⁹ Vrlo slična praksa prepoznaje se i u ranosrednjovjekovnom razdoblju gdje su ti isti spomenici nastavili funkcionirati ponajviše zahvaljujući njihovim vlasnicima i obnoviteljima, no o tome ćemo dalje u radu.

⁴⁸⁴ B. GUŠIĆ, 1971, 139.

⁴⁸⁵ P. VEŽIĆ, 2005, 79.

⁴⁸⁶ B. MIGOTTI, 1992a, 225-245.

⁴⁸⁷ B. MIGOTTI 1992a, 225-245.

⁴⁸⁸ I. FISKVIĆ, 1982, 159-218.

⁴⁸⁹ Ovdje donosim zapis iz jedne darovnice Kvirina, koju je prepisao Petar Lucić. Darovnica se u tom prepisu datira 503. godinom, a glasi: *...in praedicta ecclesia offero quicquid in auro, in argeto, sive in sericis ornamentis, seu in terris, in pascuis, in agris vel in vineis tam in insulis, quam etaim in firma terra. In primis de auro quator cum singulis crucibus, coronas de argento.* U slobodnom prijevodu: *...spomenutoj crkvi poklanjam nešto u zlatu i srebru, zatim u svilenim ukrasima, u zemlji, u pašnjacima, poljima, ili vinogradima, kako na otocima, tako i na kopnu. Prije svega (darivam) tri križa od zlata, jedan od srebra, tri srebrna kaleža s po jednom patenom, četiri zlatne krune, svaku sa svojim križem i krune od srebra.* Ž. RAPANIĆ, 1996, 60.

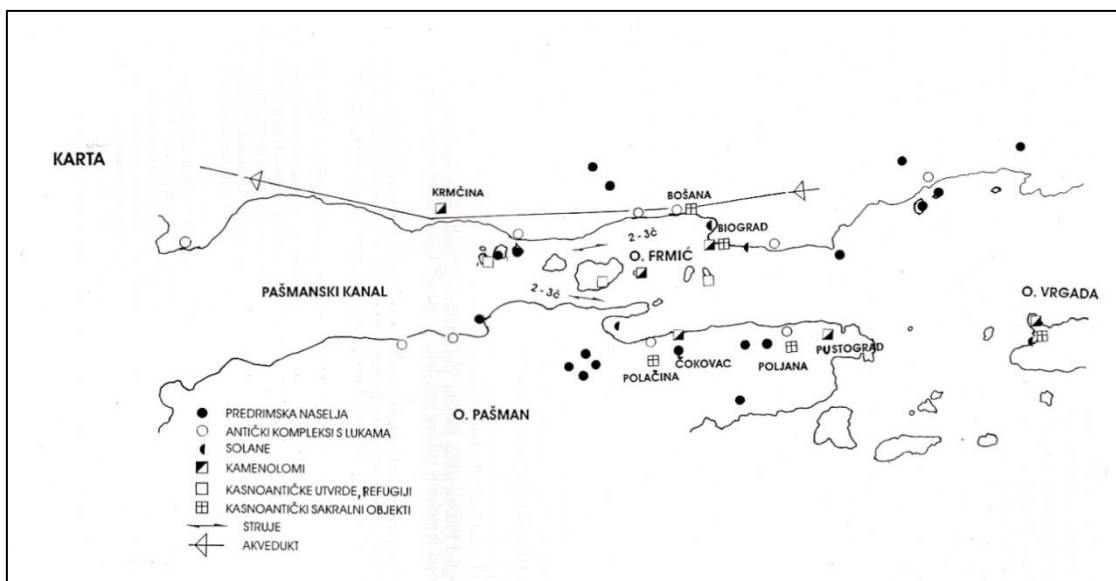

Sl. 16. Karta unutrašnje rute plovidbe kroz Pašanski kanal (prema: Z. Brusić, 1988.)

Poznato nam je da se ranokršćanske jednobrodne crkve ili manji molitveni prostori na zadarskom području grade i u sklopu podignutih bizantskih utvrda ili u njihovoj neposrednoj blizini.⁴⁹⁰ U zadarskom priobalnom pojasu pratimo cijeli niz utvrđenih bizantskih kastruma koji su istraženi na otocima Žirju, Murteru, Vrgadi (Gradina), Pašmanu (Pustograd, Sv. Kuzma i Damjan na Čokovcu),⁴⁹¹ Ugljanu (Sv. Mihovil),⁴⁹² Kornatu (Toreta),⁴⁹³ Dugom otoku, a zatim i u Zadru. Uz kopnenu stranu zadarskog kanala nalazimo manje kastrume u selima Krmčina i Tinj (sl. 16).⁴⁹⁴ U granicama zadarske nadbiskupije ta linija završava na obalnom pojasu s otokom Pagom te se nastavlja na prostor Velebitskog podgorja koji čini drugi *limes* kasnoantičkih utvrda.⁴⁹⁵ Uz gradnju utvrda posve je sigurno da Justinijanova vladavina donosi i gradnju sakralnih objekata koji se sada podižu u blizini postojećih utvrđenja. U to vrijeme kršćanstvo jača kao religija zbog čega utvrđene pomorske luke postaju česta odredišta brojnih putnika, ponajprije mornara, trgovaca i hodočasnika koji dalje potiču gradnju prvih sakralnih objekata. Poticaj za gradnju bogomolja dolazio je od

⁴⁹⁰ Z. BRUSIĆ, 1970, 549-568; ISTI, 1991, 225-240; ISTI, 1993, 223-236.

⁴⁹¹ L. JELIĆ 1898, 122.

⁴⁹² Justinijanov zlatnik koji je pronađen u utvrdi upućuje na njezino ranije podrijetlo. N. JAKŠIĆ, 1989a, 94-101.

⁴⁹³ I. PETRICIOLI, 1970, 723-725.

⁴⁹⁴ Z. BRUSIĆ, 1988, 116.

⁴⁹⁵ A. GLAVIČIĆ, 1984, 7-27; A. ŠONJE, 1975, 286; Ž. TOMIČIĆ, 1990a, 144-146; ISTI, 1996, 291-303.

uspostavljenih svećeničkih redova, dok su održavanje pa i izgradnju tih objekata financirali sami vjernici koji su se nerijetko zavjetovali za dobar ishod putovanja.⁴⁹⁶ Crkve su uglavnom služile kao privremeno mjesto za molitvu vojne posade i putnika-hodočasnika.⁴⁹⁷ To je vjerojatno i razlog zašto u njihovoj gradnji nema inovativnih arhitektonskih formi. Posebno je zanimljiv položaj crkve Sv. Andrije na Vrgadi koja se smjestila u podnožju brijega na kojem je podignuta bizantska utvrda,⁴⁹⁸ dok se crkva Sv. Trojice (Tribanj-Šibuljine) podiže izvan obrambenog zida bizantske utvrde na temelju koje se ona i datira u 6. stoljeće.⁴⁹⁹

Neke su crkve u kasnoj antici podignute i u sklopu samostanskih objekata. Naime, sredinom 6. stoljeća dolazi do naglog razvoja cenobitskog monaštva na jadranskoj obali, a jačanjem redovničke zajednice dolazi i do organiziranja prvih samostana. Osim sakralnih objekata, samostanski sklopovi posjedovali su i stambene objekte za monahe, brojna gospodarska zdanja te unutarnja dvorišta i trijemove, a ponekad su takvi sklopovi imali i dodatne fortifikacije.⁵⁰⁰ Na otoku Pašmanu podignuta je jednobrodna bogomolja posvećena Sv. Kuzmi i Damjanu za koju se pretpostavlja da je već u ranokršćansko vrijeme bila dio samostanskog kompleksa.⁵⁰¹ Na spomenutom lokalitetu svoj su samostan podigli i benediktinci u 12. stoljeću, što nam govori o jednom kontinuiranom korištenju položaja i to u svrhu okupljanja redovničke zajednice.

Na istom položaju funkcionirala je i bizantska utvrda pa se pretpostavlja da je u tome razdoblju sagrađena i crkva.⁵⁰² Možemo samo pretpostaviti da je i bazilika Sv. Marije u Ninu imala već tijekom kasne antike samostan. Poznato je da se u 10. stoljeću pored te bogomolje podiže samostan posvećen Sv. Marceli. Dalje, graditelji su vodili računa i o položaju ranokršćanskih bogomolja i njihovoj pravilnoj orijentaciji koja se očituje smještajem apside na sjeveroistočnom ili jugoistočnom kraju crkve. Ukoliko su ranosrednjovjekovne crkve sagrađene na mjestu starijih ranokršćanskih građevina, one su u pravilu zadržale istu orijentaciju koju je imala i prvotna crkva.

⁴⁹⁶ Z. BRUSIĆ, 1993, 230.

⁴⁹⁷ Sakralni objekti koji su podizani uz bizantske utvrde najčešće su nosili imena svetaca koje su putnici-hodočasnici donijeli sa sobom. Z. BRUSIĆ, 1993, 223-233.

⁴⁹⁸ M. DOMIJAN, 1983a, 123-138.

⁴⁹⁹ Crkvu donosim kao pretpostavljenu građevinu s kontinuitetom. M. DOMIJAN, 1983a, 136.

⁵⁰⁰ I. OSTOJIĆ, 1963, 32-34, 71-79; M. ZANINOVIĆ, 1993, 141-145; A. UGLEŠIĆ, 1993a, 151-176; N. CAMBI, 2002, 248

⁵⁰¹ L. JELIĆ 1898, 122.

⁵⁰² A. UGLEŠIĆ, 2005, 97.

Crkveni objekti koji nastaju u Zadru poštuju orijentaciju ulaza na zapadu, te položaj svetišta na istoku,⁵⁰³ i to ponajviše iz težnje da se prati raspored ulične mreže rimskog grada. Tako se otklon apside prema JI javlja gotovo kod svih ranokršćanskih crkava u gradu. Položaj neistražene crkve posvećene Sv. Platonu prvi je ubicirao I. Petricioli te ukazao da se ona nalazila na samom istočnom rubu stambene insule u južnom dijelu grada zbog čega joj je uzdužna os također imala otklon od idealnog pravca I – Z.⁵⁰⁴ Ranokršćanska crkva Sv. Andrije u Zadru imala je pravilnu orijentaciju u smjeru I – Z, dok je djelomični otklon apside prema JI imala crkva Sv. Petra Starog koja se podigla do nje u predromanici.

Inače, orijentacija SZ – JI koja je bila primijenjena kod gradskih crkava, oponaša se i kod nekih građevina na otocima, poput crkve Sv. Marije na Ošljaku ili kod crkve Sv. Viktora u Telašćici na Dugom otoku. Istu orijentaciju ima i crkva posvećena Sv. Stošiji na gradskom predgrađu zvanom Puntamika. Zanimljiva je orijentacija crkve Sv. Ivana (Gruh) na Dugom otoku koja jedina zbog konfiguracije terena ima posve drugačiju orijentaciju, u smjeru JZ – SI. Isto tako, posve je istaknut položaj onih objekata koji su podizani uz bizantske utvrde pa možemo primijetiti da su najčešće orijentirani s glavnim ulazom okrenutim prema luci ili je ulaz bio preko bočnog nartekta također okrenut u smjeru luke.

⁵⁰³ T. MARASOVIĆ, 1980, 99-112; ISTI, 2005, 61-90; ISTI, 2008.

⁵⁰⁴ N. KLAJČ – I. PETRICIOLI, 1976, 113.

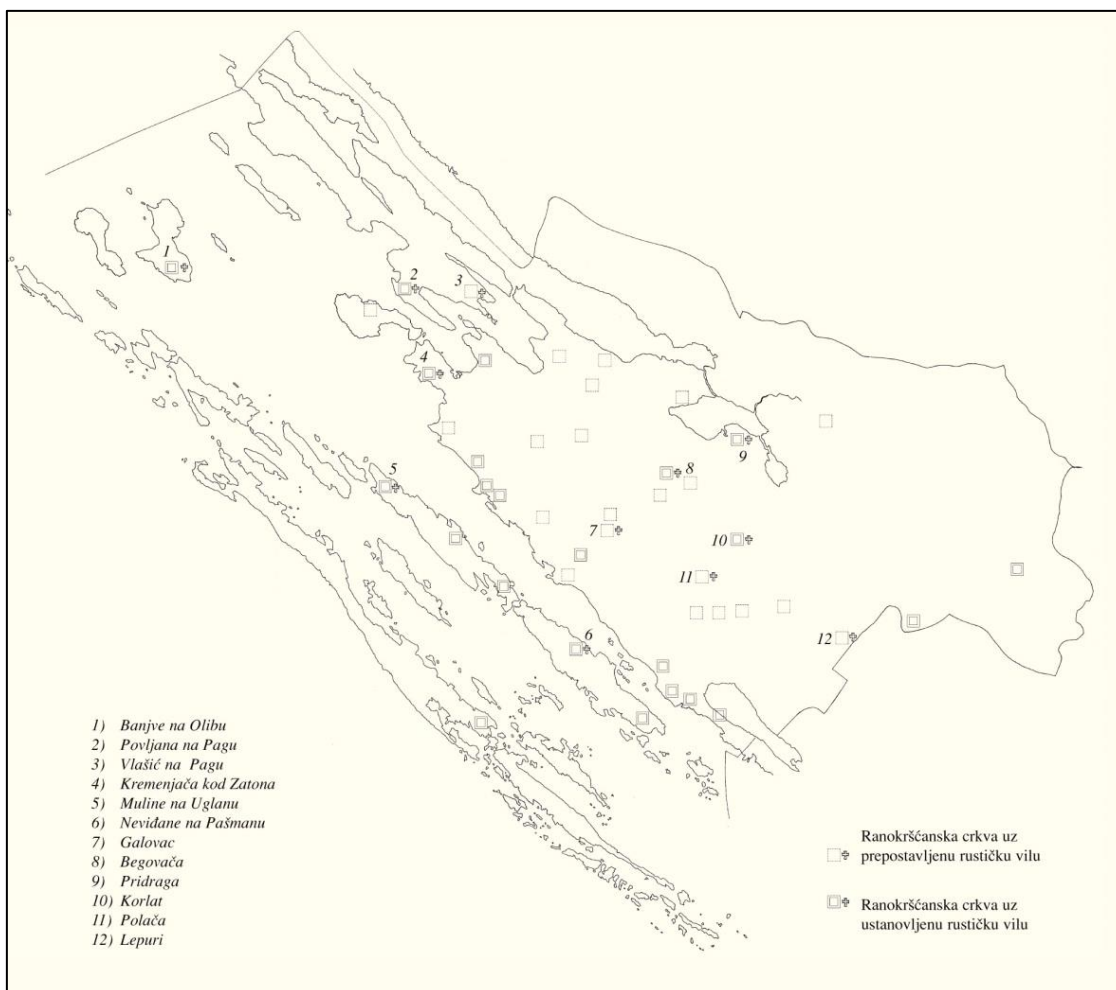

Sl. 17. Rustične vile s ranokršćanskim crkvama u granicama današnje zadarske nadbiskupije (prema: P. Vežić, 2005.)

Na prostoru zadarske okolice ranokršćanske crkve su također težile k pravilnoj orijentaciji s položajem apside prema istoku. Međutim, što zbog konfiguracije terena ili položaja prethodnog kulturnog objekta često je uzdužna os kod tih crkava imala otklon od idealnog pravca I – Z s najčešćim položajem apside na JI. Crkve koje su imale orijentaciju I – Z s manjim ili većim otklonom su: Sv. Asel u Ninu, Sv. Marija u Ninu (s otklonom apside prema SI), Sv. Nikola u Poveljani na otoku Pagu, Sv. Martin u Pridrazi, Sv. Bartolomej (Crkvina) u Galovcu, Sv. Martin u Lepurima, Sv. Andrija na Vrgadi, Sv. Ivan Krstitelj na otoku Ugljanu, Katedrala u Biogradu. Inače, crkva Sv. Bartolomeja u Galovcu jedina je imala orijentaciju svoje uzdužne osi koja se u potpunosti poklapala s idealnim pravcem I – Z.

Kod onih sakralnih objekata kod kojih nisu pronađeni arhitektonski ostatci ostao nam je nepoznat njihov izvorni položaj i orijentacija. U takvim slučajevima vrlo često je nad starijim objektom sagrađena nova crkva što nam dodatno otežava utvrđivanje položaja izvorne građevine. Tako nam nije poznata izvorna orijentacija crkve Sv. Petra u Radovinu, bazilike Sv. Barbare u Privlaci, crkve iz ranokršćanske faze na Begovači (Crkvina) u Biljanima Donjim, crkve Sv. Marije (Gospa od Karmena) u Turnju te crkve Sv. Kuzme i Damjana (Ćokovac) na otoku Pašmanu.

Brojna su kasnoantička naselja u sklopu kojih su bile podignute ranokršćanske crkve preživjela stoljeća ratnih razaranja te nastavila sa životom i u vrijeme srednjeg vijeka. Život lokalnih zajednica nastavlja se i organizira u sklopu novih naselja koji sada nastaju u neposrednoj blizini antičkih stambeno-gospodarskih kompleksa. U odnosu na stanje istraženosti gradskog područja, o razvoju ranosrednjovjekovnog sela u okolici Zadra i danas imamo sasvim oskudne podatke. Posve je sigurno da je razvoj ruralnih sredina uvelike ovisio o ekonomskim i društvenim zbivanjima u gradu.⁵⁰⁵ Srednji vijek nam donosi organizaciju te stvaranje većih ruralnih naselja pa se tada javljaju i prve župe. U sačuvanim povijesnim dokumentima takva srednjovjekovna naselja nazivaju se vilama (*villa*) a podrazumijevaju selo sa svojom prostornom, društvenom, te uspostavljenom crkvenom strukturom. Novo je srednjovjekovno selo moralo imati i središnji kulturni objekt koji poprima funkciju župne crkve.⁵⁰⁶ Upravo će nove župne crkve postati i središte ukopa pa su one tako s vremenom poprimile ulogu kompleksnih župno-kongregacijskih objekata koji su imali i ceterijalnu namjenu.

Novi teritorijalni ustroj zasigurno je nastao na tekovinama kasnoantičkog teritorijalnog i administrativnog uređenja.⁵⁰⁷ Pri organiziranju županija u okolici Zadra nova središta postaju Nin, Nadin i Biograd prema kojima sada gravitiraju manja mjesta. Upravno i prostorno uređenje hrvatskog županijskog teritorija, koje je uvelike počivalo na kasnoantičkom modelu, s jedne strane formiralo se pod franačkim utjecajem. Taj isti utjecaj posebno je dominirao u razvoju crkvene organizacije u manjim ruralnim sredinama.⁵⁰⁸

⁵⁰⁵ M. SUIĆ, 1996, 427-450.

⁵⁰⁶ T. MARASOVIĆ, 2008, 122.

⁵⁰⁷ F. SMILJANIĆ, 1998, 11.

⁵⁰⁸ F. SMILJANIĆ, 1998, 12.

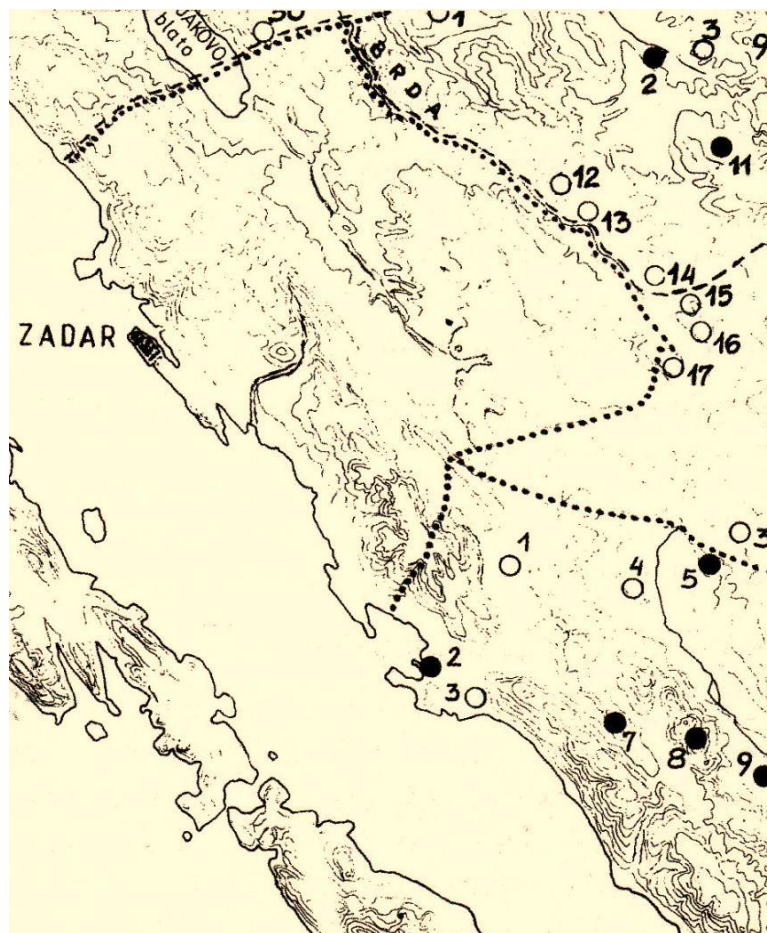

Sl. 18. Karta zadarskoga distrikta s granicama prema susjednim starohrvatskim županijama (prema: F. Smiljanić, 1990.)

U široj okolici Zadra formiraju se starohrvatske županije: ninska, lučka, sidraška i zatinjska (sl. 18).⁵⁰⁹ Ninska županija zauzimala je sjeverni dio Ravnih Kotara, a obuhvaćala je osim Nina, kao glavnog župnog središta i velik broj manjih zajednica oko kojih su podignute brojne crkvene građevine. U zaleđu Zadra važnu ulogu imala je i lučka županija, položajem južnija od ninske, koja je obuhvaćala velik prostor od ninskog teritorija pa sve na istoku do Novigradskog mora.⁵¹⁰ Treća, ne manje važna je sidraška županija koja je jedno vrijeme obuhvaćala cijeli prostor od ušća Krke do granice sa zadarskim agerom, dok je prema zapadu išla sve do Nina. Na istočnom dijelu graničila je s bibrirskom županijom, a njezin sjeveroistočni dio naknadno je pripao lučkoj županiji. U povezivanju županija važnu su ulogu imale i cestovne komunikacije

⁵⁰⁹ B. GUŠIĆ, 1971, 147; F. SMILJANIĆ, 1990, 89-150.

⁵¹⁰ F. SMILJANIĆ, 1990, 89-150.

koje su sada odgovarale pravcima antičkih cesta, a neke od njih slijedile su još od prapovijesti utvrđene rute. Tako je onaj dio Ravnih Kotara koji je ulazio u sastav nekadašnje hrvatske kneževine povezivala važna srednjovjekovna prometnica (*Via magna*) koja se protezala između dva velika središta, Nina i Knina.⁵¹¹ Cesta se u povijesnim vrelima spominje kao *via Magna tendes per Lucam*, a poznato nam je da je prolazila kroz Luku, nekadašnju srednjovjekovnu županiju u zadarskoj okolici. Na toj još od antike utvrđenoj cestovnoj ruti sačuvali su se mnoge srednjovjekovne crkve, uključujući i one koje su nastale u ranokršćanskom razdoblju. Budući da je ta cesta bila značajna za sve velike migracije, pretpostavlja se da je ona poslužila i kao glavna prometnica kojom su došli Goti, a potom i Slaveni/Hrvati.⁵¹² Stvaranje novog županijskog sustava posve sigurno je imalo veze s jačanjem najprije kneževske, a onda i kraljevske vlasti.⁵¹³ Upravo nam sačuvani sakralni objekti govore o jednoj specifičnoj kulturnoj klimi koju su njegovali hrvatski vladari pa su pojedine bogomolje bile i njihove privatne zadužbine.

Svakako pažnju treba posvetiti onim kasnoantičkim naseljima koji nastavljaju sa životom i u srednjem vijeku, a u sklopu kojih su podizani i ranokršćanski sakralni objekti koji ulaze u okvire ovog rada. Upravo će ta naselja postati dio novog teritorijalnog ustroja. Zanimljiva je situacija s lokalitetom u Galovcu. Tamo se cijeli sakralni kompleks organizira pored nepoznate antičke aglomeracije, vjerojatno jednog vikusa. Kršćanski oratorij tu nastaje u okviru poganskog kulturnog objekta, dok srednjovjekovnoj crkvi na Crkvini prethodi starija ranokršćanska crkva.⁵¹⁴ Ista je crkva kasnije postala središnji sakralni objekt srednjovjekovnog sela Tršci koje se smjestilo izvan opsega zadarskog agera. F. Smiljanić koji se bavio istraživanjem položaja crkve Sv. Bartolomeja u Galovcu ispravno je ustvrdio da je teritorij sela Tršci formiran na teritoriju kasnoantičkog posjeda.⁵¹⁵ Po njemu izgradnja kasnoantičke crkve je zapravo pokazatelj promjena koje su se dogodile na prvotnom antičkom posjedu tj. došlo je do njegove kristijanizacije s čime je usko vezan i proces katastarizacije zadarskog agera.⁵¹⁶ Samo selo, a tako i crkva posvećena sv. Bartolomeju (Sv. Bartulu) pripadali su tijekom

⁵¹¹ N. JAKŠIĆ, 1984a, 325-346.

⁵¹² N. JAKŠIĆ, 1984a, 325-346.

⁵¹³ F. SMILJANIĆ, 1990; ISTI, 1998, 9-15.

⁵¹⁴ J. BELOŠEVIĆ, 1990, 42-46; ISTI, 1992, 231-239; ISTI, 1997a, 301-350.

⁵¹⁵ F. SMILJANIĆ, 2011, 266.

⁵¹⁶ M. SUIĆ, 1976, 249; F. SMILJANIĆ, 2011, 267.

srednjeg vijeka lučkoj županiji.⁵¹⁷ Istražujući položaj ovog sela, ali i ostatke liturgijskog namještaja iz crkve na Crkvini, N. Jakšić je graditelje i klesare iz Galovca povezo s graditeljima mauzoleja hrvatskih vladara u Biskupiji kod Knina.⁵¹⁸ Iako je Galovac u predromanici posjedovao samo jednu crkvu, očito je ona preuzela ulogu središnjeg kongregacijskog objekta koji je tada imao i funkciju cemeterijalne crkve. O tome svjedoči i velika nekropola koja se u 9. stoljeću organizirala uz vanjske zidove spomenute bogomolje.

U Pridrazi se prvotno kasnoantičko naselje podiglo oko središnje rimske vile, a ono je očito preživjelo provale barbarskih naroda pa se dolaskom Slavena/Hrvata na tome položaju organizira novo selo s nekropolom. Središte tog novog naselja bilo je u Dolcu,⁵¹⁹ na kojem se nalazila i ranokršćanska crkva posvećena Sv. Martinu. Crkva Sv. Martina adaptira se u predromanici te postaje središnji kulturni objekt lokalne zajednice. Južno od te bogomolje početkom srednjeg vijeka organizira se i nekropola (položaj Goričina). U neposrednoj blizini crkve Sv. Martina, na položaju Mijovilovac, gradi se u ranom srednjem vijeku i samostan koji sada zauzima prostor nekadašnje antičke zgrade koja je bila namijenjena za gospodarske potrebe. U sklopu samostana sagrađen je još jedan sakralni objekt, predromanička šesterolisna crkva posvećena Sv. Mihovilu (T. XI. 2).⁵²⁰ Budući da su tijekom predromanike u Pridrazi funkcionirala dva sakralna objekta, oni nam dodatno govore o važnosti tog naselja u razdoblju srednjeg vijeka, ali i u kasnijim stoljećima. Njihovom gradnjom potvrđuje se i kontinuirano korištenje istog položaja za štovanje kršćanskog kulta u Pridrazi. Razloge za podizanjem nove predromaničke crkve u Pridrazi možemo tražiti i u činjenici da tada dolazi do povećanja broja pokrštenih stanovnika. Štoviše, podizanje novog naselja u blizini antičke vile definitivno negira diskontinuitet života u Pridrazi, odnosno možemo zaključiti da lokalno stanovništvo preživljava na način da s uplivom novog slavenskog elementa mijenja samo svoju etničku strukturu.⁵²¹ Na lokalitetu Begovača (Crkvina) u Biljanima Donjim također je potvrđen kontinuitet crkvene arhitekture, ali i samog naselja, koje se

⁵¹⁷ F. SMILJANIĆ, 1990; N. JAKŠIĆ, 2000e, 17-64.

⁵¹⁸ N. BUDAK, 1998, 241-249; N. JAKŠIĆ, 2000b, 27.

⁵¹⁹ U blizini tog mjesta nastaju i druga manja starohrvatska naselja kao što su, Gornji i Donji Dolac, Zabrdane, Šprljevac, Pečarevci. S. GUNJAČA, 1963, 7-67, sl. 1; T. MARASOVIĆ, 2008, 127.

⁵²⁰ S. GUNJAČA, 1963, 7-67; V. DELONGA, 1996, 246-250.

⁵²¹ P. SKOK, 1950.

u srednjem vijeku organizira u blizini antičke vile (T. XIII. 1). Upravo je toj vili u kasnoj antici pridodan sakralni objekt koji će se naknadno obnoviti u predromanici.

I na zadarskom otočju život lokalnih zajednica najčešće se organizira oko rimskih vila rustika. Jedan od ponajbolje sačuvanih primjera je kasnoantički kompleks u Mulinama na otoku Ugljanu.⁵²² Na tome položaju objekt kulta podiže se nedaleko od stambenog i gospodarskog antičkog zdanja. Prva kršćanska zajednica u Mulinama okuplja se oko podignute memorije s aneksima, te kasnije oko ranokršćanske bazilike (sl. 11). Proučavanjem toponima Stivan došlo se do zaključka da se u srednjem vijeku na spomenutom položaju organizira seoska zajednica koja je zadržala istu župnu crkvu posvećenu Sv. Ivanu Krstitelju.⁵²³

Izuzetan je primjer i antički Nin. Njegovo autohtono stanovništvo asimilira se s doseljenim Slavenima /Hrvatima pa tu ojačana kršćanska zajednica na pragu srednjeg vijeka postaje nositelj brojnih kulturnih i političkih zbivanja. Dakle, ninska zajednica nastavlja nesmetano funkcionirati u kasnijim stoljećima, a grad u srednjem vijeku postaje i važno središte starohrvatske županije, pa bilo kakav oblik diskontinuiteta u njegovom životu moramo negirati.

⁵²² M. SUIĆ, 1960, 230-249; P. VEŽIĆ, 2005, 82.

⁵²³ N. JAKŠIĆ, 1989a, 91-92.

6. RANOKRŠĆANSKE CRKAVE S KONTINUITETOM U PREDROMANICI NA ZADARSKOM PODRUČJU – KATALOŠKI POPIS I GLAVNE KARAKTERISTIKE

U katalogu donosim pregled svih ranokršćanskih crkava na razmatranom području za koje je potvrđen kontinuitet u razdoblje predromanike. Na kraju kataloga, slijedi drugi manji kataloški niz u kojem se navode i svi lokaliteti za koje se pretpostavlja da imaju kontinuitet u rani srednji vijek. Zbog lakšeg snalaženja katalog je podijeljen na osam dijelova. Svaka crkva označena je pripadajućim redni brojem uz koji se navodi i broj table s njezinim tlocrtom ili grafičkom rekonstrukcijom. Kataloške jedinice strukturirane su tako da se u uvodnom dijelu donose podatci o istraženosti crkve i osnovnoj literaturi. U drugom dijelu navodi se titular crkve, onaj iz ranokršćanskog razdoblja te titular koji je crkva imala u ranom srednjem vijeku. U trećem dijelu donosi se kratak opis i osnovne dimenzije objekta, dok se u četvrtom dijelu iznose podatci o stanju sačuvanosti izvorne građevine, ali i one obnovljene u predromanici. Potom se u petom dijelu navode podatci o orijentaciji i položaju objekta. U šestom dijelu razmatraju se razvojne faze objekta, ponajviše adaptacije iz vremena predromanike. U sedmom dijelu navode se samo najvažniji ulomci crkvenog kamenog namještaja koji su popraćeni i njihovim rednim brojem u priloženim tablama. Ulomci nisu detaljno opisani, budući da je to načinjeno u poglavlju namijenjenom tipološko-stilskoj analizi crkvenog kamenog namještaja i arhitektonskih dekoracija (poglavljje br. 9). U osmom dijelu donosi se samo pripadajući redni broj nekropola koje se nalaze u drugom kataloškom popisu disertacije (poglavljje 10.1) s detaljnim prikazom pronađene arheološke građe s navedenih lokaliteta.

6.1. Zadar – Sv. Petar (Katedrala Sv. Stošije)/ T. I-T. IV

Istraživanje

U 10. stoljeću car Konstantin Porfirogenet (912.-959.) u svojoj knjizi *De administrando imperio* donosi najstariji opis zadarske prvostolnice posvećene Sv. Anastaziji.⁵²⁴ U prvom opisu zadarske katedrale jasna je njezina usporedba s Halkopatrejskom bazilikom u Carigradu.⁵²⁵ Zadarskom katedralom u 19. stoljeću bavili su se mnogi istraživači među kojima treba istaknuti: R. Eitelberga, T. G. Jacksona, C. F. Bianchia, G. Smiricha, W. Gerbera, V. Brunellia, C. Cecchellia.⁵²⁶ Pedesetih godina prošlog stoljeća Grga Oštrić je započeo istraživanje na spomenutom objektu te je otkrio izvorne zidove građevine. Na veliku starost crkve uputio je i Ivo Petricioli koji je 1972. i 1973. godine istraživao prostor krstionice katedrale i njezina katekumeneja.⁵²⁷ Istraživanja uz apsidu katedrale vodila je Ksenija Radulić i to u razdoblju od 1977. do 1983. godine. Većinu dugogodišnjih radova namijenjenih zaštiti i uređenju katedrale te njezinih popratnih prostorija radio je Zavod za zaštitu spomenika kulture u Zadru pod vodstvom Pavuše Vežića.⁵²⁸ I u novije vrijeme zadarskoj katedrali pažnju su posvetili mnogi istraživači.⁵²⁹

Titular

Izvorni ranokršćanski titular posvećen je Sv. Petru. Bazilika se u 9. stoljeću posvećuje sv. Anastaziji (Stošiji).

Opis i dimenzije

Dužina trobrodne bazilike iznosila je 30 m, a širina oko 20 m. Debljina njenih bočnih zidova iznosila je 45 cm, a apside 70 cm. Apsida je imala dubinu od 8 m te promjer od

⁵²⁴ KONSTANTIN PORFIROGENET, 2003, gl. 29. Katedrala je još u njegovo vrijeme posvećena Sv. Petru čiji je kult bio jako utjecajan i značajan na širem gradskom prostoru. Da je ona u to vrijeme bila posvećena Sv. Petru potvrđuje nam i natpis (*O Petre, prinče prinčeva, ključaru dvora nebeskih, odanog primi štovanja darak taj što ga obećah*) na ciboriju prokonzula Grgura koji se datira u prvu polovicu 11. stoljeća. M. SUIĆ, 1981b, 8; P. VEŽIĆ, 2001, 301-311; I. PETRICIOLI, 1960a, 15-18.

⁵²⁵ Uspoređujući zadarsku katedralu s važnom Halkopatrejskom bazilikom u Carigradu autor opisuje stupovlje, podove i *drvene drvopise* na zidovima naše bazilike. Treba pretpostaviti da se ne radi o "drvenim drvopisima" kako navodi pisac, već o freskama koje se učestalo javljaju u ranokršćanskim crkvama. Isto tako, opisujući stupove od mramora, podne mozaike, pa i gabarite crkve, autor nam daje naslutiti da se ne radi o ranosrednjovjekovnoj, već o ranokršćanskoj bazilici. N. CAMBI, 1976, 239-276; M. SUIĆ, 1981b, 5-26; M. LONČAR, 1999, 235-243.

⁵²⁶ T. G. JACKSON, 1887, 249-321; C. F. BIANCHI, 1877, 89-145; G. SMIRICH, 1901, 5-16; W. GERBER, 1912, 95-106; V. BRUNELLI, 1913; C. CECHELLI, 1932; R. EITELBERGER VON EDELBERG, 1961, 137-154.

⁵²⁷ I. PETRICIOLI, 1972, 332-334; ISTI, 1985, 10.

⁵²⁸ P. VEŽIĆ, 1986, 165-177; ISTI, 1988, 165-183; ISTI, 1990a, 49-68; ISTI, 1990b, 301-326; ISTI, 2005, 30-31, 34-38.

⁵²⁹ A. UGLEŠIĆ, 2002, 11-18; J. VUČIĆ, 2007, 409-410; T. MARASOVIĆ, 2008, 279-295.

13 m. Unutrašnji prostor apsida ispunjavala je svećenička klupa iza koje se nalazio deambulatorij prekriven mozaikom.⁵³⁰ U oblom vanjskom zidu apsida nalazilo se pet prozora. Pred apsidom su bila podignuta dva snažna pilastra na koja su se oslanjale kolonade bočnih brodova te dva manja stupa koja su nosila slavolučnu stijenu. Unutrašnja podjela na brodove kao i raspored nosača kod ranokršćanske bazilike nije nam poznat. Pretpostavlja se da su u bazilici stupovi bili od bijelog i zelenog mramora kao što to spominje i car Konstantin Porfirogenet.⁵³¹ Bazilika je na pročelju vjerojatno imala tri ulaza, a pred njezinim ulazom nalazio se i veliki atrij. S južne strane do pročelja imala je prislonjen diakonikon, do njega krstionicu, a do začelja svojih zidova i katekumenej.⁵³²

Stanje sačuvanosti

Od izvorne strukture ranokršćanske bazilike sačuvani su dijelovi južnog i začelnog zida te polukružna apsida na istočnoj strani koja je stajala istaknuto u prostoru. Ostatci izvornih stupova u kolonadama crkve nisu sačuvani. Danas je katedralni sklop dobro očuvana cjelina.

Orijentacija i položaj

Bazilika je podignuta na pravilnom rasteru antičkih ulica, njezina uzdužna os je u smjeru SZ – JI, s apsidom koja ima otklon prema JI.

Slijed gradnje, datiranje i predromanička obnova

Bazilika je sagrađena u 5. stoljeću adaptacijom antičkih građevina i to kao dio biskupskog kompleksa podignutog na prostoru nekadašnjeg rimskog foruma. Tijekom ranog srednjeg vijeka napravljene su prve preinake na prostoru ranokršćanske bazilike.

⁵³⁰ P. VEŽIĆ, 1986, 161-177; ISTI, 1988, 165-183; ISTI, 2005, 38-40. A. UGLEŠIĆ, 2002, 13-14.

⁵³¹ M. SUIĆ, 1981a, 6; M. LONČAR, 1999, 235-243.

⁵³² Ovdje upućujem na arheološka istraživanja koja su se izvodila u sjevernom brodu katedrale, od srpnja 2006. do ožujka 2007. godine. Na istraženom dijelu, ispod podnice crkve pronašlo se sedam novovjekovnih grobnica te dio sa statigrafskim slojevima formiranim u razdoblju od željeznog doba do baroka. Za naše istraživanje važan je sloj koji se formirao u posljednjoj četvrtini 4. stoljeća kada se ruše prethodne rimske taberne i nad njima se podiže sakralna građevina s *...cementnom podnicom i bogato oslikanim zidnim i stropnim freskama*. Da je riječ o građevini kultne namjene govori i izostanak popratnog arheološkog materijala koji uobičajeno pripada nekom stambenom objektu. Ista istraživanja ukazuju na mogućnost da se iznad te prvotne građevine u 5. stoljeću podigla velika trobrodna bazilika koja će potom biti kratko porušena (?) da bi se nad njom izgradio cijeli biskupski kompleks sa središnjom bazilikom. Detaljnije o tim istraživanjima vidi u: J. VUČIĆ, 2007, 409-410. O dvijema fazama u razvoju ranokršćanske bazilike piše i T. Marasović koji smatra da je krajem 4., odnosno početkom 5. stoljeća nastala prva "kršćanska crkva sa slobodnom svećeničkom klupom", da bi se tek tijekom 5 i 6. stoljeća oblikovao novi katedralni sklop s bazilikom, krstionicom i ostalim popratnim ambijentima. T. MARASOVIĆ, 2008, 290.

Ispod kripte romaničke katedrale pronađeni su tragovi starije kripte koja je vjerojatno podignuta tijekom 9. stoljeća. Izgledom je to bila manja kripta na što ukazuju sačuvane konstrukcije na zidovima današnje kripte, a u njoj izgradnji korišteni su stupovi starijeg porijekla te preklesani kapiteli.⁵³³ Toj fazi obnove vjerojatno pripadaju i dva stupa u sjevernoj kolonadi pri ulazu u kriptu, a jedan od njih ima uklesan križ ranokršćanskih odlika. Budući da se u predromanici stvorila potreba za sve većim svetišnim prostorom, bazilika je u to vrijeme dobila i dvije pastoforije uz bokove svoje apide. Južna pastoforija (*diakonikon*) zauzimala je prostor između apside i katekumeneja te je imala bačvasti svod ojačan pojasnicama, a na istočnoj strani pravokutno svetište s polukalotom koju nose ugaone trompe.⁵³⁴ Njezinom izgradnjom zazidao se i prozor na katekumeneju kao i prva monofora na apsidi bazilike. S te južne strane apside nalazila su se i vrata kroz koja se odvijala komunikacija između prezbiterija i južne pastoforije. Na suprotnoj strani također su se nalazila vrata prema sjevernoj pastoforiji (*prothesis*), međutim taj je prostor naknadno srušen izgradnjom ograde između zvonika i začelja crkve.⁵³⁵ Ranosrednjovjekovna bazilika dobila je i kapelu u dnu lijevog bočnog broda (sjeverna strana) gdje je bio pohranjen mramorni relikvijar sv. Anastazije. U podu ispod prezbiterija pronađen je kameni nadvratnik iz 8. st. koji je vjerojatno pripadao jednom od ulaza iz te prve pregradnje crkve ili je možda pripadao vratima jedne od bočnih prostorija. U 12. stoljeću sagrađena je nova romanička katedrala na temeljima prethodne bazilike. Tada su u liturgijskoj funkciji ostali protezis i diakonikon iz ranosrednjovjekovne faze kao i krstionica te katekumenej.

Predromanička crkvena kamena plastika i arhitektonska dekoracija

Pluteji (T. XXV. 1-3; T. XXVI. 1-2; T. XXVIII. 1)

Sarkofazi i i kamena škrinja (T. XXVI. 2-3; T. XXVII. 1)

Ambon (T. XXVII. 2)

Ciborij (T. XXVIII. 2)

Ostala kamena plastika (T. XXIX, T. XXX).

⁵³³ P. VEŽIĆ, 1990a, 55; ISTI, 1995, 150-161.

⁵³⁴ P. VEŽIĆ, 1990a, 49-68.

⁵³⁵ Njegov izgled sačuvan je na tlocrtu iz 1864. godine, koji je donio R. Eitelberger. R. EITELBERGER, 1861, 166; P. VEŽIĆ, 1995, 153.

Diakonikon – ranosrednjovjekovna cisterna

Istraživanje

Ranosrednjovjekovna cisterna prvi put se spominje u povijesnom izvoru iz 1092. godine.⁵³⁶ Sve do istraživanja 70-tih godina prošlog stoljeća nije se znao njezin izvorni položaj.⁵³⁷ Sustavno istraživanje ranosrednjovjekovne cisterne napravio je P. Vežić. Isti je autor donio i nacrt spomenute građevine.⁵³⁸

Opis i dimenzije

Svojom veličinom diakonikon je odgovarao mjerama rimske taberne u kojoj je bio podignut. Dakle, imao je dužinu od 11,20 m i širinu od 5,40 m. S ranokršćanskom bazilikom povezivao ga je prolaz u zajedničkom zidu. Ranosrednjovjekovna cisterna podignuta je na njegovom mjestu te je imala dimenzije 9,60 x 4,30 m.⁵³⁹

Stanje sačuvanosti

Temeljna konstrukcija ranosrednjovjekovna cisterne ostala je uglavnom sačuvana. Naknadno je bila otvorena novim otvorima te joj se u unutrašnjosti podigla razina poda.

Orijentacija i položaj

Prvotni diakonikon kao i ranosrednjovjekovna cisterna na njegovom mjestu pratili su orijentaciju antičkih ulica.

Slijed gradnje, datiranje i predromanička obnova

Prva građevina na tome položaju bila je rimska taberna koja je prenamijenjena u diakonikon katedrale u 5. stoljeću. U ranom srednjem vijeku diakonikon je pretvoren u cisternu, a tada je njegova unutrašnjost dobila posve novi izgled. Građevini je dograđen novi bačvasti svod, a zidovi su dobili novi sloj pa su tada dimenzije tog prostora bile i znatno manje. Cisterni je po sredini pridodan red od šest stupova i šest arhitrava koji su dijelili njezinu unutrašnjost u dva jednaka dijela. Za konstrukciju stupova sekundarno su upotrijebljene antičke spolije. Cijeli adaptiran prostor bio je obložen vodotpornom žbukom. Isto tako, zbog prenamijenjene prostora na diakonikonu zatvoreni su svi otvori, kao i vrata prema katedrali.⁵⁴⁰ U 16. stoljeću cisterna više nije bila u funkciji, a pretpostavlja se da je tada pretvorena u tamnicu.

⁵³⁶ J. STIPIŠIĆ – M. ŠAMŠALOVIĆ, 1967, 200.

⁵³⁷ I. PETRICIOLI, 1965b, 143-186; S. ANTOLJAK, 1976, 34.

⁵³⁸ P. VEŽIĆ, 1980, 517-535; ISTI, 1990a, 51-54.

⁵³⁹ P. VEŽIĆ, 1995, 150-161; ISTI, 2005, 41.

⁵⁴⁰ P. VEŽIĆ, 1980, 524-534; A. UGLEŠIĆ, 2002, 14.

Krstionica

Istraživanje

O izgledu krstionice prije njezina stradavanja 1943. godine pisao je Ć. M. Iveković, ali i neki istraživači u 19. stoljeću.⁵⁴¹ U svojim istraživanjima o njoj je pisao i I. Petricioli,⁵⁴² no posebno je krstionici pažnju posvetio P. Vežić.⁵⁴³

Opis i dimenzije

Zadarska krstionica ima oblik centralne građevine koja je izvana šesterokutna, a u unutrašnjosti je šesterolisna, tj. ona nosi šest polukružnih konha oko središnje šesterolisne osnove. Nad središnjim se prostorom izdiže šesterokutni tambur sa šesterokrnlnim lepezastim svodom. Vanjski promjer krstionice iznosi 10,50 m. Vanjske plohe njezinih zidova nose po jednu nišu u središnjem dijelu, a svaka stranica tambura ima prozor gljivasta oblika. Apside krstionice su pokrivene polukalotama. Tambur je s vanjske strane ojačan kosim kontraforima. Iz krstionice se prema bazilici ide kroz vestibul. Također, krstionica je putem vrata imala otvorenu komunikaciju s biskupskim dvorem te na istočnoj strani s katekumenejom.

Stanje sačuvanosti

Građevina je stradala u bombardiranju Zadra 1943. godine. Prema izvornim ostacima te dokumentaciji koju je donio Ć. M. Iveković osamdesetih godina prošlog stoljeća napravljena je njezina faksimilna rekonstrukcija.

Orijentacija i položaj

Krstionica se nalazi u međuprostoru između diakonikona i katekumeneja. S jedne strane prislonjena je uz južni zid zadarske katedrale.

Slijed gradnje, datiranje i predromanička obnova

Vrlo je vjerojatno da je krstionica podignuta uz zadarsku katedralu već tijekom 5 stoljeća. Istraživanja su potvrdila da se ispod šesterostranog krsnog zdenca iz doba romanika nalazi krsni zdenac križnog oblika iz ranokršćanskog razdoblja.⁵⁴⁴

Novija istraživanja ukazuju i na ulomke crkvenog kamenog namještaja koji su pripadali krstionici, što potvrđuje da je ona poput katedrale bila obnovljena u predromanici (!).⁵⁴⁵

⁵⁴¹ R. EITELBERGER VON EDELBERG, 1884, 141; T. G. JACKSON, 1887, 212, 287-288; KATALOG, 1932, 25; Ć. M. IVEKOVIĆ, 1937, 1-14.

⁵⁴² I. PETRICIOLI, 1984, 249.

⁵⁴³ P. VEŽIĆ, 1986, 174; ISTI, 1991b, 13-25; ISTI, 1992/1993, 17-24; ISTI, 2005, 41-48.

⁵⁴⁴ I. PETRICIOLI, 1984c, 245-250; P. VEŽIĆ, 1991b, 13-25; ISTI, 1992/1993, 17-24.

Katekumenej

Istraživanje

Sve građevinske faze te detaljan grafički prikaz katekumeneja prvi je objavio P. Vežić.⁵⁴⁶

Opis i dimenzije

Katekumenej je imao izgled jednostavne jednobrodne građevine, a zauzimao je prostor triju rimskih taberni. Na istočnoj strani nalazila mu se apsida koja je s vanjske strane bila poligonalnog oblika, a s unutrašnje polukružna. U gornjem dijelu apsida katekumeneja nalazi se u potpunosti sačuvana trifora. U prostoru apsida postavljena je svećenička klupa (subselij).⁵⁴⁷ Dimenzije katekumeneja iznosile su 9 x 14 m, a s poprečnom ogradom prednji dio bio mu je odvojen od stražnjeg prostora. Pod katekumeneja bio je ukrašen bogatim mozaikom, tako se u prednjem dijelu građevine sačuvao mozaik koji prikazuje starozavjetnu temu – "Izvor života".⁵⁴⁸ Katekumenej je s jednim vratima bio povezan s katedralom, a druga vrata instalirana na njegovom pročelju vodila su prema krstionici. Također, na južnom zidu katekumeneja postojala su i dva prolaza prema predvorju.⁵⁴⁹

Slijed gradnje, datiranje i predromanička obnova

Prvotno je na mjestu katekumeneja postojao oratorij s upisanim subselijem. Ranokršćanski katekumenej je sagrađen u 6. stoljeću na što upućuje i njegova poligonalna apsida. Vrlo je vjerojatno da je tijekom ranog srednjeg vijeka katekumenej nastavio funkcionirati kao manja kapela. Zbog gradnje pastoforija u vrijeme predromaničke obnove katedrale zazidao mu se prozor na sjevernoj strani. Objekt je adaptiran u vrijeme romanike kada je prenamijenjen u sakristiju.⁵⁵⁰ Sakristija je tada dobila i nova vrata prema katedrali.

⁵⁴⁵ Radi se o ulomcima tranzene koji se pripisuju tamburu krstionice u Zadru. Istu tranzenu potvrđuje i crtež iz 1829. godine koji se danas čuva u Državnom arhivu u Zadru. Vidi u : P. VEŽIĆ, 2005, 165. No, J. Vučić iste te ulomke vidi kao proizvod neke predromaničke radionice koja je djelovala u Zadru. Rad još nije objavljen pa se zahvaljujem kolegi Vučiću na ustupljenim informacijama.

⁵⁴⁶ N. KLAJČ – I. PETRICIOLI, 1976, 509; I. PETRICIOLI, 1985, 38; P. VEŽIĆ, 1988, 165-183; ISTI, 1990b, 301-326.

⁵⁴⁷ P. VEŽIĆ, 1988, 165-183; ISTI, 1990b, 301-317; A. UGLEŠIĆ, 2002, 16-18.

⁵⁴⁸ Tema "Izvor života" – Biblija, Stari zavjet, Psalam 42/2, LEKSIKON, 1979, 296.

⁵⁴⁹ Pretpostavlja se da se radi o predvorju, jer je svojom južnom stranom katekumenej bio uži od dubine rimskih taberni na kojima je nastao. Uz taj slobodan prostor, u 9. stoljeću podignut će se crkva Sv. Donata s bočnim prigradnjama čiji su kontrafori pronašli oslonac upravo na južnom zidu katekumeneja. P. VEŽIĆ, 2002.

⁵⁵⁰ N. KLAJČ – I. PETRICIOLI, 1976, 509; I. PETRICIOLI, 1985, 38; P. VEŽIĆ, 1990b, 310.

6. 2. Zadar – Sv. Toma/ T. IV. 2

Istraživanje

Zadarska bazilika Sv. Tome bila je predmet istraživanja još tijekom 19. stoljeća.⁵⁵¹ Otkrivanjem makete grada Zadra iz 16. stoljeća u Pomorskom muzeju Venecije mogle su se utvrditi točne dimenzije bazilike.⁵⁵² Bazilika je bila u funkciji negdje do 1807. godine, a 1822. porušena je zbog gradnje školske zgrade. Nakon bombardiranja grada 1944. godine pristupilo se gradnji nove školske zgrade na mjestu porušene bazilike, a tada započinje i prvo sustavno istraživanje tog objekta. Arheološka istraživanja i konzervatorski radovi trajali su u razdoblju od 1969.-1970.⁵⁵³

Titular

Prva posveta crkve bila je Sv. Tomi Apostolu. Kasnije se titular mijenjao po bratovštinama koje su boravile na njezinom prostoru pa se crkva nazivala i Sv. Silvestrom te Sv. Križom.⁵⁵⁴

Opis i dimenzije

Ukupna dužina crkve od pročelja do začelja iznosi 25,50 m, a širina 15,40 m. Sedam pari stupova dijelili su njezinu unutrašnjost na tri broda. Središnji brod završavao je polukružnom apsidom položenom na istok. Unutrašnja širina apsida iznosila je 6,90 m, a dubina 6 m. Niz od pet bifora rastvarao je gornju zonu uzdužnih zidova bazilike. Na pročelju su sačuvana vrata prema sjevernoj lađi te dvojna vrata na začelju. Pretpostavlja se da su vrata na ramenu apsida vodila prema dograđenim pastoforijama. Na njezinom južnom zidu nalazila su se još dva bočna ulaza, a zasigurno su takvi ulazi bili ugrađeni i na sjevernom zidu.

Stanje sačuvanosti

Originalni raspored i oblik nosača u ranokršćanskoj bazilici ostao nam je nepoznat. Temelji baza pod kolonadama sačuvani su kao i temelji pilastara pred apsidom te onih na suprotnoj strani, s unutrašnje strane pročelja. Bazilika je većim dijelom uništena bombardiranjem u Drugom svjetskom ratu. Danas se na prostoru crkve nalazi poslovnica Zagrebačke banke.

⁵⁵¹ C. F. BIANCHI, 1877, 428-430.

⁵⁵² I. PETRICIOLI, 1958a, 118.

⁵⁵³ I. PETRICIOLI, 1966, 59-70; ISTI, 1972, 334-342; ISTI, 1977, 145-156; I. PETRICIOLI – P. VEŽIĆ, 1975, 101-110; N. KLAJČ – I. PETRICIOLI, 1976, 119-120; P. VEŽIĆ, 1986, 166; ISTI, 2005, 60-62; A. UGLEŠIĆ, 2002, 18-21; T. MARASOVIĆ, 2008, 312-314.

⁵⁵⁴ I. PETRICIOLI, 1966, 59.

Orijentacija i položaj

Crkva slijedi orijentaciju SZ – JI, položajem se nalazi istočno od katedralnog sklopa, neposredno uz gradski *cardo*.

Slijed gradnje, datiranje i predromanička obnova

Ranokršćanska bazilika sagrađena je krajem 5. stoljeća na prostoru nekadašnjeg antičkog stambenog bloka. U 11. stoljeću cijela je građevina obnovljena s novim liturgijskim namještajem. Bazilika je bila u funkciji sve do baroknog vremena kada joj je podignut pod na viši nivo zbog popločanja s ubačenim nadgrobnim pločama.⁵⁵⁵ Početkom 19. stoljeća prestala je funkcionirati kao sakralni objekt te je prenamijenjena u školsku zgradu.

Predromanička crkvena kamena plastika i arhitektonska dekoracija

Ciborij (T. XXX. 3)

Kapitel ciborija (T. XXXI. 1)

6.3. Zadar – Sv. Petar Stari i Sv. Andrija/ T. V. 1

Istraživanje

Prikupivši sve podatke iz tada pristupačnih izvora C. F. Bianchi prvi je opisao arhitekturu crkve Sv. Andrije i crkve Sv. Petra Starog.⁵⁵⁶ Potom je L. Benevenia predromaničku crkvu Sv. Petra Starog datirao u 8. stoljeće,⁵⁵⁷ a G. Smirich je izvršio i arheološko istraživanje u unutrašnjosti spomenute crkve te je pritom datirao u 7.-8. st.⁵⁵⁸ Poslije je Smiricheve nacрте objavio T. G. Jackson koji je pomaknuo dataciju crkve u 9. st.⁵⁵⁹ U periodu od 1959. do 1963. pristupilo se sustavnim arheološkim istraživanjima, a potom i konzervatorskim radovima na obje crkve što je dovelo do zaključka da je crkva

⁵⁵⁵ I. PETRICIOLI – P. VEŽIĆ, 1975, 101-110; M. DOMIJAN – I. PETRICIOLI – P. VEŽIĆ, 1990, 297.

⁵⁵⁶ C. F. Bianchi govori o crkvi *Sv. Marcele*, s obzirom da se ta crkva u početku nazivala imenom Sv. Petra. S vremenom se nazvala Sv. Petar Stari. Kada su tu crkvu u 16. stoljeću preuzele redovnice samostana Sv. Marcele iz Nina, ona se nazvala njezinim imenom. Očito je da Bianchi tada ne poznaje imenom građevinu koja se nalazila u produžetku crkve Sv. Andrije. C. F. BIANCHI, 1877, 380-382.

⁵⁵⁷ L. BENEVENIA, 1890, 99.

⁵⁵⁸ G. SMIRICH, 1894b, 22-23.

⁵⁵⁹ T. G. JACKSON, 1887, 262-263.

Sv. Andrije iz ranokršćanskog vremena te da je znatno starija od crkve Sv. Petra Starog koja pripada predromaničkom razdoblju.⁵⁶⁰

Titular

Titular Sv. Petar spominje se u oporuci priora Andrije iz 10. stoljeća. Od 12. st. crkva nosi titular Sv. Petar Stari i to vjerojatno zbog sagrađene druge crkve posvećene Sv. Petru Novom na gradskom Trgu. Budući da je krajem 15. stoljeća ta nova crkva bila porušena, Sv. Petar nosi naziv po obližnjem trgu kao Sv. Petar de Plateola. Postoji mogućnost da su obje crkve nosile isti titular do 17. st., a onda je 1615. godine starija crkva promijenila svoj titular u Sv. Andriju, i to po bratovštini koja se useljava u njezin prostor.⁵⁶¹

Opis i dimenzije

Ranokršćanska crkva posvećena Sv. Andriji imala je jednostavan jednobrodan tlocrt, a širina njezina naosa iznosila je 5,30 m. Na istoku joj se nalazila istaknuta polukružna apsida unutrašnje širine 2,90 m te dubine oko 2,20 m. Na apsidi su naknadno ugrađena vrata putem kojih je crkva Sv. Andrije komunicirala s predromaničkom crkvom Sv. Petra Starog. Zbog pomalo neobičnog trapezoidnog oblika crkva Sv. Petra primjer je ne tako česte arhitekture na jadranskoj obali. Dužina vanjskih zidova te crkve iznosi 8,6 m, a njezina širina je 5 m. U unutrašnjosti je podijeljena na dva broda pomoću jednog zidanog pilastra i dva stupa koji nose šest križnih svodova.⁵⁶² Između prvog stupa i apside Sv. Petra oblikovana su dva nepravilna svoda koja se oslanjaju na oblinu apside. U izgradnji stupova korištene su antičke spolije. Jedan od stupova koji umjesto kapitela nosi antičku bazu ima uklesana tri križa, što je odraz novonastale kristijanizacije samog prostora. Svetište je u crkvi podijeljeno masivnim zidom u dva manja dijela, a dio oltara od naosa ogradom svetišta. Dvije upisane apside imaju četvrtast oblik s nepravilnim izduženim svodovima koje se oslanjaju na ugaone trompe. Na zidu između apside nalazi se polukružna niša. Vanjska strana zida na kojem su postavljene apside u gornjoj zoni nosi tri niše, dok su u donjoj zoni dva prozora.⁵⁶³

⁵⁶⁰ I. PETRICIOLI – S. VUČENOVIĆ, 1970, 177-202; T. MARASOVIĆ, 1979, 61; ISTI, 2008, 322-328; P. CHEVALIER, 1996, 112-114; A. UGLEŠIĆ, 2002, 21-22; P. VEŽIĆ, 2005, 63.

⁵⁶¹ I. PETRICIOLI – S. VUČENOVIĆ, 1970, 177-202.

⁵⁶² Zbog pojave trompa u strukturi svoda neki su stariji istraživači crkvu Sv. Petra Starog datirali tek u 11. stoljeće. M. DE VILLARD, 1910, 54; V. GOSS, 1987, 144-145.

⁵⁶³ I. PETRICIOLI, 1990, 302; A. UGLEŠIĆ, 2002, 21-22; P. VEŽIĆ, 2005, 63; T. MARASOVIĆ, 2008, 324-325.

Stanje sačuvanosti

Objekti crkve oštećeni su u granatiranju grada 1943. i 1944. godine. Od izvornih ranokršćanskih zidova crkve Sv. Andrije najviše je sačuvan dio južnog uzdužnog zida koji iznosi 12 m. Izvršeni su konzervatorski radovi i na jednom i na drugom objektu pa su crkve dobro očuvane. Crkva Sv. Andrije danas služi i kao izložbeni prostor.

Orijentacija i položaj

Crkva Sv. Petra sagrađena je s djelomičnim otklonom prema JI u odnosu na pravilnu mrežu antičkih ulica na zadarskom poluotoku. Crkva Sv. Andrije je podignuta na samom uglu antičke stambene insule.

Slijed gradnje, datiranje i predromanička obnova

Prvi objekt na tome položaju je ranokršćanski oratorij podignut na prostoru antičke stambene insule. Isti oratorij je prenamijenjen u ranokršćansku crkvu Sv. Andrije koja se datira u 6 stoljeće.⁵⁶⁴ Do potonje crkvice dograđena je s istočne strane zgrada nepravilna trapezoidnog tlocrta koja se prislanjala na okolne objekte. U prvoj polovici 9. stoljeća taj je prostor presvođen i pretvoren u dvobrodnu crkvu Sv. Petra Starog.⁵⁶⁵ Već u 12. st. crkva Sv. Petra je doživjela romaničku obnovu, baš poput većine bazilika u gradu. O toj obnovi govore i ostatci sačuvanih fresaka na kalotama apsida crkve te na njezinim križnim svodovima.⁵⁶⁶

Predromanička crkvena kamena plastika i arhitektonska dekoracija

Ulomci ograde svetišta (T. XXXI. 2-4; T. XXXII. 1-3)

Ciborij (T. XXXI. 2)

Groblje

Kataloški popis groblja, br. 1.

⁵⁶⁴ A. UGLEŠIĆ, 2002, 21-22.

⁵⁶⁵ T. Marasović iznosi mišljenje da je gradnja crkve Sv. Petra Starog prethodio manji pravokutan prostor koji je bio natkriven drvenom konstrukcijom i jednostrešnim krovom T. MARASOVIĆ, 2008, 327. Inače, crkva Sv. Petra se tumači i kao vanjska kripta crkve Sv. Andrije. M. JURKOVIĆ, 1997, 77-90; ISTI, 2000, 165.

⁵⁶⁶ I. FISKOVIĆ, 1987, 45-46.

6.4. Zadar – Sv. Marija Velika (Velika Gospa)/ T. V. 2

Istraživanje

Crkva se prvi put spominje u latinskom tekstu iz 1190. godine koji glasi: *Marinus Sancte Marie Maioris plebanus cum clero suo*".⁵⁶⁷ Spominju je stariji pisci, a neki je opisuju kao jednu od najvećih i najljepših srednjovjekovnih crkava u Zadru.⁵⁶⁸ Podatke o njezinoj historiografiji objelodanio je P. Vežić koji je ujedno donio i tlocrt crkve.⁵⁶⁹ C. F. Bianchi govori da je utemeljena u 5. stoljeću te ponovno sagrađena 1018. godine.⁵⁷⁰ Istraživanja bazilike Sv. Marije Velike odvijala su se u nekoliko navrata u razdoblju od 1910. do 1911. kada su pronađeni ulomci predromaničkog crkvenog kamenog namještaja. Crkva se u dva navrata istraživala 40 tih godina prošlog stoljeća te ponovno 70 tih kada su otkriveni dijelovi njezine arhitekture, odnosno apsida i sjeverna kolonada. Na tlocrtu koji je donio Vežić vidi se da je ranokršćanska bazilika imala otvore na pročelju kao i vrata na južnom zidu. Osim nalaza crkvene kamene plastike uz crkvu se veže i bogat inventar rukopisnih djela koja potvrđuju njezinu funkciju u ranom srednjem vijeku.⁵⁷¹ U istraživanju ranokršćanske arhitekture pažnju joj je posvetio i A. Uglešić,⁵⁷² a nedavno je u korpusu predromaničke arhitekture donosi i T. Marasović.⁵⁷³

Titular

Uz postojeći titular posvećen Sv. Mariji, u bazilici se gajio i kult Sv. Zoila zadarskog zaštitnika, a preko 300 godina tu se čuvalo i tijelo Sv. Šimuna. Posveta Sv. Mariji zadržala se i u srednjem vijeku.

Opis i dimenzije

Na temelju pretpostavljenog izvornog tlocrta koji je iznosio 30 x 20 m možemo reći da je ranokršćanska bazilika Sv. Marije Velike bila i jedna od najvećih crkava u gradu. Riječ je o tobrodnoj troapsidalnoj bazilici s glavnom apsidom na istočnoj strani koja u prostoru stajala istaknuto. U unutrašnjosti bazilika je bila podijeljena kolonadama u kojima se nalazilo po osam stupova. Crkva iz ranosrednjovjekovnog perioda nije sačuvana, sačuvani su samo ulomci liturgijskog namještaja. Od kasnije romaničke crkve sačuvale su se samo temeljne stope sjeverne kolonade te impost kapiteli.

⁵⁶⁷ T. SMIČIKLAS, 1882, 244.

⁵⁶⁸ C. F. BIANCHI, 1877, 390-394; V. BRUNELLI, 1913, 221-262; C. FISKOVIĆ, 1959.

⁵⁶⁹ P. VEŽIĆ, 1975, 119-140; ISTI, 1986, 165; ISTI, 1990c, 248-249; ISTI, 2005, 56-58.

⁵⁷⁰ C. F. BIANCHI, 1877, 390-394.

⁵⁷¹ V. NOVAK, 1957, 55-63.

⁵⁷² A. UGLEŠIĆ, 2002, 23.

⁵⁷³ T. MARASOVIĆ, 2008, 342-344.

Orijentacija i položaj

Bazilika se nalazila uz sjeverne srednjovjekovne zidine grada, nedaleko od gradske luke. Njezina točna orijentacija nije poznata.

Slijed gradnje, datacija i predromanička obnova

Bazilika Sv. Marije Velike je najvjerojatnije podignuta u 5. stoljeću.⁵⁷⁴ Ta ranokršćanska bazilika je obnovljena u doba predromanike, o čemu svjedoče i ulomci crkvenog kamenog namještaja. Početkom 12. stoljeća na istom je položaju podignuta romanička crkva.⁵⁷⁵ U gotici se crkva pregrađuje, a zbog izgradnje novog fortifikacijskog sustava renesansnog grada 1570. godine crkva se do temelja ruši.

Predromanička crkvena kamena plastika i arhitektonska dekoracija

Ulomci ograde svetišta (T. XXXII. 4)

Ostala crkvena kamena plastika (T. XXXII, T. XXXIII).

6.5. Zadar – Sv. Stjepan (Sv. Šime)/ T. VI. 1

Istraživanje

Bazilika Sv. Stjepana u starijoj literaturi spominje se kao srednjovjekovna crkva. C. F. Bianchi prvi iznosi podatke o izgledu "starog" stupovlja u njezinim kolonadama.⁵⁷⁶ W. Gerber 1912. godine donosi pretpostavku da je na tome položaju stariji ranokršćanski objekt adaptiran u srednjovjekovnu crkvu.⁵⁷⁷ Iako je stavlja u skupinu crkava karakterističnog romaničkog stila, I. Petricioli govori o mogućem ranijem postanku bazilike Sv. Stjepana.⁵⁷⁸ Tijekom 1984. i 1985. na spomenutom objektu izvršena su sustavna istraživanja koje je pod vodstvom Pavuše Vežića uradio Zavod za zaštitu spomenika kulture u Zadru zajedno s Arheološkim muzejom u Zadru. Ista su

⁵⁷⁴ A. UGLEŠIĆ, 2002.

⁵⁷⁵ P. VEŽIĆ, 1975, 119-140; ISTI, 2005, 56-58.

⁵⁷⁶ C. F. BIANCHI, 1877, 340.

⁵⁷⁷ W. GERBER, 1912, 116.

⁵⁷⁸ I. PETRICIOLI, 1972, 332-342; I. PETRICIOLI – N. KLAJČ, 1976, 113, 120; M. SUIĆ, 1981a, 326-340.

istraživanja potvrdila dotadašnje pretpostavke da se radi o građevini izvornog ranokršćanskog porijekla.⁵⁷⁹

Titular

Crkva svoj izvorni titular posvećen Sv. Stjepanu Prvomučniku mijenja u Sv. Šimuna i to nakon što se 1632. godine u tu crkvu prenosi svečevo tijelo. U ranom srednjem vijeku bazilika se također naziva Sv. Stjepanom.

Opis i dimenzije

Ranokršćanska bazilika imala je dužinu od pročelja do začelja 30,70 m, a širinu 20,30 m. Dva reda po osam stupova dijelila su njezinu unutrašnjost u tri broda. Na istoku se nalazila apsida širine 9,40 m, a dubine 7,20 m. Uz unutrašnji plašt apside pronađen je subselij iza kojeg nije bio sagrađen deambulatorij. Ispred apside bila su podignuta dva jaka pilastra, a do svakog po jedan stup koji su služili kao nosači slavolučne stijene. Kolonade crkve izgrađene su korištenjem spolija iz antičkog razdoblja. Sjeverna kolonada u crkvi sastoji se od reda kaneliranih stupova s korintskim kapitelima, dok južna nosi glatke stupove s dorskim kapitelima obrnuto okrenute baze. Na pročelju bazilike nalazila su se tri ulaza, a na bočnim stranama funkcionirala su još dva ulaza. Bočni zidovi su u gornjoj zoni bili rastvoreni i nizom od sedam bifora koje su i danas sačuvane na južnom zidu spomenute bazilike. Svaka bifora nosila je stupić s impost kapitelom na koji su bili oslonjeni lukovi prozora. Na Grunembergovu crtežu Zadra iz 15 st. zabilježen je najstariji izgled bazilike koja je u to vrijeme imala apsidu s tri velike monofore, poput onih na zadarskoj katedrali. Crtež je nastao prije rušenja apside i preuređenja prezbiterija bazilike u 17 st.⁵⁸⁰

Stanje sačuvanosti

Prvotna apsida ranokršćanske crkve sačuvana je do razine poda u prezbiteriju. Izvornoj crkvi pripada i unutrašnji prostor sa stupovima te južni zid s biforama. Crkva je obnovljena u baroku, a danas je dobro očuvana građevina u kojoj se svakodnevno obavlja liturgijsko slavlje.

Orijentacija i položaj

Crkva slijedi pravilan raster ulica s blagim otklonom u smjeru SZ – JI. U kasnoj antici podiže se uz glavni gradski dekuman.

⁵⁷⁹ P. VEŽIĆ, 1986, 166; ISTI, 1989, 323-343; ISTI, 2005, 65-72; M. DOMIJAN – I. PETRICIOLI – P. VEŽIĆ, 1990, 296; A. UGLEŠIĆ, 2002, 23-27.

⁵⁸⁰ T. RAUKAR – I. PETRICIOLI – F. ŠVELEC – Š. PERIČIĆ, 1987, 64.

Slijed gradnje, datiranje i predromanička obnova

Na mjestu gdje je sagrađena ranokršćanska bazilika iz 5. stoljeća postojala je veća antička građevina. Bazilika se podigla u neposrednoj blizini glavnih vrata rimskog Jadera.⁵⁸¹ Ista je građevina vjerojatno dva puta obnovljena u ranom srednjem vijeku na što upućuju i pronađeni ulomci crkvenog kamenog namještaja. U vrijeme baroka crkva se u potpunosti preuređuje, poglavito prostor njezina svetišta, a 1768. godine dograđen joj je i zvonik s jugoistočne strane.

Predromanička crkvena kamene plastika i arhitektonska dekoracija

Ulomak pluteja (T. XXXIII. 4)

Ostali dijelovi ograde svetišta (T. XXXIV. 1-2)

Ulomci ciborija (T. XXXIV, 3-4)

6.6. Zadar – Sv. Platon

Istraživanje

Podatci o arhitekturi, mjerama, građi i konstrukciji crkve Sv. Platona u potpunosti su nam nepoznati, zbog toga njezin izvorni izgled možemo samo pretpostaviti.⁵⁸² C. F. Bianchi prvi donosi podatak da se crkva Sv. Platon nalazila na mjestu kasnije gotičke crkve Sv. Dominika.⁵⁸³

Titular

Ranokršćanski titular posvećen Sv. Platonu pripada bizantsko-hagiografskom kulturnom krugu. U nekim srednjovjekovnim dokumentima crkva Sv. Dominika spominje se pod imenom Sv. Platon.

Opis i dimenzije

Izgled ranokršćanske crkve u potpunosti nam je nepoznat.

Stanje sačuvanosti

⁵⁸¹ P. VEŽIĆ, 1989, 323-343; ISTI, 2005, 65-72; A. UGLEŠIĆ, 2002, 23-27; T. MARASOVIĆ, 2008, 354-356.

⁵⁸² I. PETRICIOLI – N. KLAIĆ, 1976, 113; A. UGLEŠIĆ, 2002, 27; P. VEŽIĆ, 2005, 74-75, 174; T. MARASOVIĆ, 2008, 353.

⁵⁸³ C. F. BIANCHI, 1877, 131.

Crkva nije sačuvana. Pretpostavlja se da se ostatci njezinih zidova nalaze ispod današnje crkve Sv. Dominika. A. Uglešić ukazuje da su sadašnji dovratnici glavnog ulaza crkve Sv. Dominika izvorno pripadali crkvi Sv. Platona.⁵⁸⁴

Orijentacija i položaj

Prema Petriciolijevim istraživanjima ranokršćanska crkva Sv. Platona nalazila se u južnom dijelu grada. Zauzimala je jednim svojim dijelom prostor rimske stambene insule. Crkva je vjerojatno imala orijentaciju u smjeru SZ – JI, i to s blagim otklonom.

Slijed gradnje, datiranje i predromanička obnova

Crkva Sv. Platona vjerojatno je podignuta u 6. stoljeću, njezin razvitak ostao je nepoznat. Crkva je porušena 1280. godine i to zbog gradnje nove dominikanske crkve na tom položaju.⁵⁸⁵ Da je građevina bila obnovljena u razdoblju predromanike svjedoče nam i ulomci crkvenog kamenog namještaja. U 19. st. dominikanska crkva se prenamijenjuje u vojarnu kada zbog potreba novog prostora gubi svoj izvorni izgled.

Predromanička crkvena kamena plastika i arhitektonska dekoracija

Dijelovi predromaničke ograde svetišta (T. XXXV. 1-2)

6.7. Zadar – Sv. Ivan Krstitelj na Relji / T. VI. 2

Istraživanje

Prva istraživanja na bazilici Sv. Ivana Krstitelja izvršena su tek 1995. godine, a proveo ih je Zavod za zaštitu spomenika kulture u Zadru (pod vodstvom P. Vežića) u suradnji s Arheološkim muzejom u Zadru. Tada su djelomično otkriveni njezini plitko sačuvani zidovi te se dalje pristupilo rekonstrukciji prvobitnog izgleda crkve. P. Vežić je pri njezinoj objavi donio i sve povijesne dokumente koji spominju crkvu Sv. Ivana, kao i sve dostupne podatke o građi i izgledu tog sakralnog objekta.⁵⁸⁶

Titular

Ranokršćanski titular posvećen Sv. Ivanu Krstitelju vjerojatno se zadržao i u ranom srednjem vijeku.

Opis i dimenzije

⁵⁸⁴ A. UGLEŠIĆ, 2002, 27, 119.

⁵⁸⁵ I. PETRICIOLI – N. KLAIĆ, 1976, 274-275.

⁵⁸⁶ P. VEŽIĆ, 1997b, 275-300; ISTI, 2005, 75-79; A. UGLEŠIĆ, 2002, 27-29; T. MARASOVIĆ, 2008, 362-365; P. VEŽIĆ – M. LONČAR, 2009.

Dužina trobrodne ranokršćanske bazilike iznosila je 42 m, a širina oko 18 m. Njezini zidovi imaju debljinu od 50 cm. S obzirom na dimenzije bila je jedna od najmonumentalnijih crkava podignutih ne samo u gradu, već i u njegovoj okolini. Tlocrt crkve imao je izgled pravokutnika kojem je na istočnoj strani bila pridodana upisana apsida "sirijskog tipa" dubine preko 7 m. Uz unutrašnju stranu apsida nalazila se svećenička klupa. Zbog upisane apsida svetište je bilo flankirano pastoforijama. Pretpostavlja se da je jedna pastoforija mogla služiti kao sakristija, a druga kao memorija.⁵⁸⁷ Pred apsidom su se nalazila dva masivna zidana pilastra koji su bili postavljeni kao potpornji dvaju redova kolonada i slavolučne stijene. Prostor svetišta dodatno je bio dekoriran podnim mozaikom.

Stanje sačuvanosti

Skromni sačuvani ostatci ranokršćanske bazilike temeljito su istraženi samo u zoni prezbiterija, od predromaničke crkve sačuvani su samo ulomci liturgijskog namještaja. Crkve koje su od srednjeg vijeka nastajale na njezinom položaju bile su manjih dimenzija. Danas je crkva Sv. Ivana Krstitelja u potpunosti obnovljena te očuvana građevina.

Orijentacija i položaj

Velika cemeterijalna bazilika zauzimala je dio rimske nekropole, izvan zadarskog poluotoka.⁵⁸⁸ Orijentirana je u smjeru I – Z s manjim otklonom.

Slijed gradnje, datiranje i predromanička obnova

Ranokršćanska bazilika podignuta je u 5. stoljeću na prostoru antičke nekropole. O adaptaciji tog objekta u vremenu ranog srednjeg vijeka svjedoče nam tek pronađeni ulomci liturgijskog namještaja. Crkva je održavala svoju funkciju sve do romaničkog vremena, vjerojatno je tada propala, da bi se u 14. stoljeću obnovila kao zadužbina patricijske obitelji Grisogono iz Zadra. Tada se na prostoru njezina svetišta podiže crkva znatno manjih dimenzija i nepravilnijeg izgleda. Krajem 14. ili početkom 15. st., ista crkva postaje središte okupljanja franjevac pustinjaka koji potom tu podižu i poznati samostan posvećen Sv. Ivanu. Crkva se obnavlja i u 20. stoljeću.

⁵⁸⁷ O pastoforijama u crkvama na sirijskom području vidi u: P. TESTINI, 1980, 589.

⁵⁸⁸ Na *Planu Zadra* iz 16. stoljeća koji se čuva u Ratnom arhivu u Beču opisuju se vrata, tj., "Porta," koja se nalaze u blizini bazilike Sv. Ivana Krstitelja. Bazilika je tada prikazana kao izduženi pravokutnik, ali u proporcijama ranokršćanske bazilike. Zapisan je i njezin titular "S. Zuane." Na planu se ne vide oznake koje bi potvrdile srednjovjekovnu crkvu Sv. Ivana. Iako je nastala mnogo ranije, ona će biti ucrtana tek u 18. stoljeću, vidi: *Plan Zadra* koji se čuva u Museo Correr, u Veneciji.

6.8. Zadar-Puntamika – Sv. Stošija (Crkvina) / T. VII. 2

Istraživanje

Zadarski povjesničar Tanzlinger (1651.-1732.) donosi legendu o prijenosu relikvija Sv. Anastazije (Sv. Stošija) iz Carigrada u Zadar, uz koju je vezana i crkva Sv. Stošije na Puntamici.⁵⁸⁹ C. F. Bianchi među prvima donosi točan opis crkve na Puntamici, ali se ne upušta u analizu njezina dvokatnog izgleda.⁵⁹⁰ Prva istraživanja na spomenutom objektu izvršena su 1952. godine, a rezultati su objavljeni 1955. godine kada se istražila antička cisterna i prostor iznad nje. Tada su obje crkve na Puntamici interpretirane kao predromaničke građevine.⁵⁹¹ O crkvama je pisao i T. Marasović svrstavajući ih u predromaničke crkvene adaptacije. Isti je autor na taj način negirao postojanje starije ranokršćanske crkve.⁵⁹² V. Goss je objasnio jedinstven dvokatni prostor na Puntamici tako što je donju crkvu promatrao kao kriptu gornje crkve.⁵⁹³ A. Uglešić prvi donosi podatak da je na tome položaju postojao oratorij na kojem se podigla prva ranokršćanska crkva, a potom iznad nje nova predromanička crkva.⁵⁹⁴ O ranokršćanskom porijeklu donje crkve pisala je i B. Migotti.⁵⁹⁵

Titular

Crkva je u ranokršćanskom razdoblju bila posvećena Sv. Anastaziji (Sv. Stošiji). Priulli u svojoj *Vizitaciji* iz 1602. godine donosi podatak da je donja crkva posvećena Sv. Anastaziji, a gornja Sv. Jurju.⁵⁹⁶

⁵⁸⁹ Prema legendi, zbog olujnog nevremena putnici su zajedno s biskupom Donatom morali pristati na poluotok Puntamiku, gdje su relikvije bile privremeno smještene u crkvu Sv. Klementa. Zbog toga se ta crkva naknadno posvetila Sv. Stošiji. Ista legenda upućuje na činjenicu da je crkva starijeg postanka. Tanzlinger donosi i godinu 931., kao godinu njezine obnove. C. F. BIANCHI, 1877, 170; N. KLAJČ – I. PETRICIOLI, 1976, 134-135; T. MARASOVIĆ, 1978, 17; ISTI, 1994, 44; A. UGLEŠIĆ, 2002, 30-33; P. VEŽIĆ, 2002, 31.

⁵⁹⁰ C. F. BIANCHI, 1877, 170.

⁵⁹¹ M. SUIĆ – I. PETRICIOLI, 1955, 7-22.

⁵⁹² T. MARASOVIĆ, 1978, 14; ISTI, 1994, 44; ISTI, 2008, 372.

⁵⁹³ V. GOSS, 1987, 146.

⁵⁹⁴ A. UGLEŠIĆ, 2002, 30-33.

⁵⁹⁵ B. MIGOTTI, 1991a, 19.

⁵⁹⁶ *Vidit et visitavit ecclesiam campestrum Sancti Georgii in Puntamica destructam tempore belli contra Turcas...* Vidi u: K. HORVAT, 1911, 549.

Opis i dimenzije

Radi se o kompleksnom tipu crkve gdje je donja crkva nastala adaptacijom antičke cisterne, a gornja je sagrađena na samoj cisterni. Dakle, prvi objekt na tome položaju je presvođena rimska cisterna pravokutna oblika (16,10 x 6,50 m) namijenjena za potrebe jedne antičke vile. Cisterna je bila ukopana u zemlju oko 1,50 m pa je njezin pod i danas znatno niži od razine okolnog terena. Unutrašnja visina od poda do svoda cisterne iznosila je 4,90 m. Zidovi su joj bili obloženi malterom a u donjoj zoni i slojem od opeke i žbuke. Prostrana vrata cisterne nalazila su se na sjeverozapadnoj strani gdje je poslije bio i ulaz u spomenutu bogomolju.⁵⁹⁷ Za potrebe ranokršćanske crkve cisterna je adaptirana na način da joj je svod u jugoistočnom dijelu porušen gdje je dograđena apsida trapezoidnog oblika. Apsida je bila presvođena polukalotom na dvije trompe, a sa strana su joj se očuvale i dvije bočne niše.⁵⁹⁸ Po sredini plašta apsida otkrila se prozorska tranzena, što je uz ulaz na suprotnoj strani bio i jedini otvor na crkvi. U predromanici je nad svodom donje crkve dograđena gornja crkva istih dimenzija, ali polukružne apsida.

Stanje sačuvanosti

Nakon prvih istraživanja ostatci crkve su konzervirani. Danas se na terenu vidi djelomično očuvana donja ranokršćanska crkva, dok je gornja crkva iz vremena predromanike porušena.

Orijentacija i položaj

Objekti crkve se nalaze na Puntamici na položaju zvanom Crkvina. Njihova orijentacija je u smjeru SZ – JI.

Slijed gradnje, datiranje i predromanička obnova/izgradnja

Crkve na Puntamici podignute su u okviru većeg rimskog gospodarsko-stambenog kompleksa čiji su ostatci otkriveni već prilikom prvih istraživanja. Donja crkva je vjerojatno nastala u 6. stoljeću adaptacijom rimske cisterne, dok je gornja predromanička crkva sagrađena u 9. stoljeću na samoj cisterni. Polukružna apsida gornje crkve nalazila se točno nad pravokutnom apsidom donje crkve. Apsida je vjerojatno imala i prozor. Sačuvani su tragovi ulaza u gornju crkvu, ali je taj ulaz pomaknut od njezine osi te je, za razliku od ulaza u donju crkvu, sagrađen više ulijevo. Vrlo slično je napravljen i glavni ulaz prema ogradi svetišta. Zbog toga je gornja crkva

⁵⁹⁷ A. UGLEŠIĆ, 2002, 30-31.

⁵⁹⁸ M. SUIĆ – I. PETRICIOLI, 1955, 7-22; N. KLAJČ – I. PETRICIOLI, 1976, 134.

imala pomalo asimetričan položaj. Obje su crkve na Puntamici bile u upotrebi sve do kasnog srednjeg vijeka, a i danas se u prostoru donje crkve povremeno održava liturgijsko slavlje.

Predromanička crkvena kamena plastika i arhitektonska dekoracija

Dijelovi oltara i ograde svetišta (T. XXXVI. 2-4)

Groblje

Kataloški popis groblja, br. 2.

6.9. Zaton – Sv. Andrija (Sv. Jandre) / T. VIII. 1-2

Istraživanje

Bazilika Sv. Andrije spominje se prvi put u ispravi hercega Andrije iz 1205. godine kada se donosi opis tadašnjih međa grada Nina i njegove okolice. Na jednoj zemljopisnoj karti koja se čuva u Državnom arhivu u Zadru (*Katastarske mape 4*) nalazi se bazilika Sv. Andrije koja je ucrtana sa sačuvanim ostacima, ali raskrivenog krova. Bogomolja je očito kroz stoljeća imala neprekinuti kontinuitet kulta, a onda je vjerojatno nastradala u tursko-mletačkim ratovima koji su opustošili i Nin 1646.⁵⁹⁹ U dva navrata, krajem 1991. i početkom 1992. izvršena su zaštitna istraživanja lokaliteta nakon čega su ostatci bazilike i konzervirani.⁶⁰⁰ Bazilici je pažnju poklonio A. Uglešić koji je potvrdio njezino ranokršćansko porijeklo.⁶⁰¹

Titular

Posveta Sv. Andriji je iz ranokršćanskog razdoblja. Bazilika je vjerojatno zadržala isti titular i tijekom srednjeg vijeka.

Opis i dimenzije

Zbog svog zakošenog pročelja bazilika Sv. Andrije ima u tlocrtu pomalo romboidan izgled. Dužina vanjskih zidova bez apside iznose joj 16,30 m, a širina na prednjem dijelu oko 15,50 m. Sačuvane su joj tri apside na istoku, od kojih je srednja prostorno šira od bočnih. Središnja apside je iznutra polukružna, dok je izvana poligonalnog

⁵⁹⁹ M. DOMIJAN – I. PETRICIOLI – P. VEŽIĆ, 1990, 298; N. JAKŠIĆ, 1993, 138.

⁶⁰⁰ A. UGLEŠIĆ – LJ. ČERINA, 1997, 89-98.

⁶⁰¹ Nedaleko od tog objekta nalazi se pravokutna građevina s apsidom. Riječ je o antičkom objektu iz 4. stoljeća koji je u kasnoj antici mogao imati funkciju oratorija. A. UGLEŠIĆ, 2002, 35.

oblika. Širina te središnje apsida iznosi 4,50 m, a dubina 3,40 m. Bočne apsida imaju polukružan oblik. Na sjevernoj strani građevine, do bočne apsida bazilike, pronađeni su tragovi manje prostorije koja pripada njenoj ranokršćanskoj fazi igradnje. Pretpostavlja se da se radi o pomoćnoj prostoriji. Moguće je da je crkva imala takvu prostoriju i s južne strane, obzirom da su tu otkrivena vrata uz bočnu apsidu.⁶⁰² Ostatci dvojna vrata otkriveni su i na pročelju bazilike.

Stanje sačuvanosti

Podatci o unutrašnjem izgledu bazilike ostali su nam nepoznati. Danas se na terenu vide ostatci zidova koju su dobro sačuvani i konzervirani.

Orijentacija i položaj

Bazilika se smjestila u uvali pored rta Kremenjača u blizini mjesta Zaton. U antici je na tome položaju bila luka rimske *Aenone*.

Slijed gradnje, datiranje i predromanička obnova

Ranokršćanska bazilika Sv. Andrije je izgrađena u 6. stoljeću.⁶⁰³ N. Jakšić smatra da je ona podignuta u razdoblju nakon Justinijanove rekonkviste.⁶⁰⁴ Prilikom istraživanja A. Uglešić je ustanovio da njene bočne apsida imaju dvije faze u svojoj izgradnji.⁶⁰⁵ Pretpostavlja se da je bazilika u svojoj prvoj fazi imala postavljenu poligonalnu apsidu sa znatnim razmakom prema bočnim apsidama, dok su joj u drugoj fazi izgradnje bočne apsida bile prislone uz tijelo središnje apsida. Tada su bočne apsida dobile i pomalo nepravilan oblik. Vjerojatno je ta promjena nastala u ranom srednjem vijeku, odnosno početkom 9. stoljeća što odgovara i vremenu kada je građevina dobila i novi crkveni kameni namještaj. Bazilika je u neprekinutom kontinuitetu imala liturgijsku funkciju sve do rata s Osmanlijama u 16. stoljeću kada je do temelja porušena. Nakon toga više se nije obnovila za potrebe kulta.

Predromanička crkvena kamena plastika i arhitektonska dekoracija

Škropionica i ulomci podnog nosača ograde svetišta.

Groblje

Kataloški popis groblja, br. 3

⁶⁰² A. UGLEŠIĆ – LJ. ČERINA, 1997, T. IV, 2-4; A. UGLEŠIĆ, 2002, 35.

⁶⁰³ A. UGLEŠIĆ – LJ. ČERINA, 1997, 94; A. UGLEŠIĆ, 2002, 34-36. Vrlo je važno ukazati na vezu između manjeg objekta/oratorija i crkve koja se podiže u 6. stoljeću na tome položaju, budući da se radi o kontinuitetu samog kulturnog mjesta.

⁶⁰⁴ N. JAKŠIĆ, 1993, 138.

⁶⁰⁵ A. UGLEŠIĆ, 2002, 35, bilj. 56.

6.10. Nin – Sv. Asel (Anselmo) / T. IX. 1-2

Istraživanje

Najstariji poznati opisi crkve potječu iz 16. stoljeća. Riječ je o vizitaciji koju donosi Agostino Valier iz 1579. godine te drugoj iz 1603. godine koja je djelo vizitatora Michiela Priulija, inače biskupa iz Vicenze.⁶⁰⁶ Prva arheološka istraživanja na tome lokalitetu obavljena su već 1843. godine i to u sjevernoj crkvi. Godine 1895. istraživao se prostor uz sakristiju, a istraživanja je vodio P. Sticotti.⁶⁰⁷ L. Jelić je 1910. godine nastavio istraživati prostor uzduž cijelog sjevernog zida crkve. Reviziju njegovih istraživanja djelomično su proveli M. Suić i M. Perinić 1962. godine.⁶⁰⁸ Pod vodstvom K. Radulić istraživačko-konzervatorske radove na spomenutom objektu obavio je Zavod za zaštitu spomenika kulture u Zadru 1964. godine. Tada se ustanovilo ranokršćansko podrijetlo građevine te se pristupilo obnovi romaničkog zvonika. Cijelim župnim kompleksom u Ninu bavio se i I. Petricioli koji se posebno osvrnuo na pitanje ninske krstionice.⁶⁰⁹ Sedamdesetih godina prošlog stoljeća Zavod za zaštitu spomenika kulture u Zadru nastavio je s istraživanjima na prostoru crkve. Istraživanja su nastavljena u razdoblju od 1978. do 1980. i to pod vodstvom P. Vežića.⁶¹⁰ Od 1995. započela su nova arheološka istraživanja koja je vodila M. Kolega tadašnja kustosica Područne zbirke arheološkog muzeja u Ninu. U tome razdoblju istražio se prostor s južne strane crkve na položaju Ploče, dio uz pročelje crkve na položaju Kalelarga te prostor crkvene sakristije. Tada su pronađeni i grobovi s kontinuitetom ukopa od kasne antike do novog vijeka.⁶¹¹ Nadalje, J. Belošević je istražio prostor na sjeveroistočnom dijelu crkve. Ninskoj katedrali pažnju su posvetili i mnogi drugi istraživači.⁶¹²

Titular

⁶⁰⁶ A. R. FILIPI, 1969, 556-559.

⁶⁰⁷ L. JELIĆ, 1902a, 105-106.

⁶⁰⁸ M. SUIĆ – M. PERINIĆ, 1962, 317-320.

⁶⁰⁹ I. PETRICIOLI, 1969, 310-319; ISTI, 1984a, 125-134.

⁶¹⁰ P. VEŽIĆ, 1985, 201-215; ISTI, 1996, 87-99, ISTI, 2005, 111-118.

⁶¹¹ M. KOLEGA, 1996, 43-48; ISTA, 2001, 83-90; ISTA, 2002, 73-78.

⁶¹² N. JAKŠIĆ, 1993, 127-144; P. CHEVALIER, 1996, 83-86; P. VEŽIĆ, 1985, 201-205; ISTI, 1996, 87-99, ISTI, 2005; A. UGLEŠIĆ, 2002, 36-40; T. MARASOVIĆ, 2008, 191-194; A. MIŠKOVIĆ, 2012, 104-107.

C. F. Bianchi donosi podatak da je crkva prvotno bila posvećena Sv. Trojstvu (?). Posve je sigurno da se crkva pod karolinškim utjecajem posvećuje Sv. Aselu (Anselmu) početkom srednjeg vijeka.⁶¹³

Opis i dimenzije

Prva građevina na tome lokalitetu bio je oratorij koji je nastao adaptacijom rimskih stambenih ili kulturnih objekata (!). Oratorij je bio pravokutna oblika te je imao dimenzije 14 x 4 m, s apsidom čija je širina iznosila 3 m, a dubina 2,20 m. Prostor apside bio je popločan, tu su pronađeni i tragovi oltara. Na jugoistočnom dijelu oratorija nalazio se i bazen za krštenje koji je u tlocrtu imao oblik slova D. Dimenzije tog bazena iznosile su 1,20 x 1,10 m.⁶¹⁴ Isti oratorij imao je i narteks dimenzija 5,80 x 4,70 m.⁶¹⁵ Oratorij je u 5. stoljeću prenamijenjen u crkvu. Do nje je na sjevernoj strani podignuta nova crkva koja je imala dužinu vanjskih zidova 26,50 m (s prostorom apside), dok joj je širina iznosila 10 m. Apsida te crkve istaknuto je stajala u prostoru, a njezini vanjski zidovi bili su raščlanjeni plitkim lezenama.⁶¹⁶ Osim vrata na ulazu, crkva je na uzdužnim zidovima bila rastvorena sa po dvoje vrata, od kojih su ona do apside vodila prema bočnim prostorijama. Na sjeveroistočnoj strani crkve nalazila se pomoćna prostorija koja je imala funkciju krstionice, a dimenzije su joj iznosile 5,10 x 3,40 m. Unutar krstionice nalazio se bazen pravokutna oblika. S jugoistočne strane crkve funkcionirala je još jedna prostorija (7m x 3,30 m) koja je vjerojatno pripadala diakonikonu.⁶¹⁷

Stanje sačuvanosti

Sjeverna ranokršćanska crkva u uporabi je od 6. stoljeća te je doživjela znatne promjene na svom izgledu. Na njezinim temeljima podignuta je današnja župna crkva koja je u potpunosti sačuvana građevina pod krovom te se i danas u njoj izvodi misno slavlje. Južna crkva je porušena, a ostatci njezinih zidova nalaze se ispod dogradnja koje su naknadno pridodane sjevernoj crkvi.

Orijentacija i položaj

Sklop župne crkve u Ninu smješten je u samom središtu povijesne jezgre grada. Današnja župna crkva sa zvonikom, ispod koje se nalazi ona ranokršćanska, zauzima

⁶¹³ C. F. BIANCHI, 1879, 194, 224; N. JAKŠIĆ, 1993, 139-144; P. VEŽIĆ, 1996, 87-99. A. UGLEŠIĆ, 2002, 40.

⁶¹⁴ M. KOLEGA, 2002, 74-75.

⁶¹⁵ A. UGLEŠIĆ, 2002, 38.

⁶¹⁶ N. JAKŠIĆ, 1993, 139-140.

⁶¹⁷ Ranokršćansku fazu crkve Sv. Asela nedavno je objavila M. Kolega. M. KOLEGA, 2014, 15-28.

položaj s istočne strane ninske Kalelarge, nedaleko od Donjih vrata. Crkva je orijentirana u smjeru I – Z, s otklonom prema JI.

Slijed gradnje, datiranje i predromanička obnova

Položaj na kojem se podiže crkva Sv. Asela naseljen je još od prapovijesnog vremena. Jezgru budućeg katedralnog sklopa u Ninu činio je ranokršćanski oratorij koji se podiže krajem 4., ili početkom 5. stoljeća unutar antičkog objekta koji se nalazio s južne strane današnje župne crkve. Tijekom 5. stoljeća oratorij je prenamijenjen u crkvu koja je imala i narteks. U prvoj polovici 6. stoljeća sa sjeverne strane te crkve gradi se nova jednobrodna crkva, dok ona iz 5. stoljeća gubi funkciju. U 6. stoljeću se nakon gradnje sjeverne crkve podiže i krstionica koja je ostala u funkciji sve do 18. stoljeća. S jugoistočne strane crkve dograđen je diakonikon. U 9. stoljeću sjeverna crkva postaje stolnom crkvom hrvatskog biskupa. U predromanici crkva će zadržati svoj izvorni oblik, ali joj se mijenja konstrukcija zida te raspored otvora. Riječ je o pet novosagrađenih monofora koje su rastvarale plohu južnog zida, a bile su tzv. gljivasta oblika. U predromanici je obnovljena i krstionica na sjeveroistočnoj strani crkve koja je dobila šest pilona i novo popločanje. Isto tako, u postojeći zdenac vjerojatno je ubačen i slavni Višeslavov zdenac za krštenje.

Predromanička crkvena kamena plastika i arhitektonska dekoracija

Ulomak pluteja (T. XXXVII. 2).

*Višeslavov krsni zdenac*⁶¹⁸ (T. XXXVII. 3)

Predmeti karolinškog obrta

*Relikvijar (bursa) Sv. Asela.*⁶¹⁹

*Škrinjica (relikvijar) nepoznatog svetca.*⁶²⁰

Groblje

Kataloški popis, br. 4.

⁶¹⁸ L. JELIĆ, 1902a, 104, ISTI, 1911, tab. III. 3; F. ŠIŠIĆ, 1914, 119-120; N. KLAJČ, 1971, 197-198; S. GUNJAČA, 1973, 134-141; S. GUNJAČA – D. JELOVINA, 1976, 1-3, 93; M. SUIĆ – M. PERINIĆ, 1962, 317-320; I. PETRICIOLI, 1969, 315-317; ISTI, 1984, 125-134; Š. BATOVIĆ – M. SUIĆ – J. BELOŠEVIĆ, 1968, 57; V. DELONGA, 1996, 205-207; J. BELOŠEVIĆ, 1997b, 101-140; N. JAKŠIĆ, 2000a, 309-312; ISTI; 2002a, 241-246.

⁶¹⁹ L. JELIĆ, 1911, 3; I. PETRICIOLI, 1969, 341; M. DOMIJAN, 1983b, 19.

⁶²⁰ M. DOMIJAN, 1983b, 20.

6.11. Nin- Sv. Marija / T. X. 1

Istraživanje

U 19. stoljeću o bazilici Sv. Marije pisao je C. F. Bianchi.⁶²¹ Potom je arheološko društvo "Bihać" pod vodstvom E. Dyggve izvršilo 1928. godine sustavna arheološka istraživanja tog lokaliteta. Nažalost rezultati tih istraživanja dosad nisu objavljeni. Među prvima tlocrt crkve donio je Lj. Karaman koji je tada pogrešno uputio da se radi o trobrodnoj bazilici s tri apside.⁶²² Na temelju dokumenta iz 1201. godine koji potječu iz arhiva samostana Sv. Marije, L. Jelić je crkvu datirao u 12.-13. stoljeće.⁶²³ Nešto kasnije tlocrt cijelog sklopa sa samostanom donio je i arheolog J. Belošević.⁶²⁴ O bazilici Sv. Marije pisali su i brojni drugi istraživači.⁶²⁵

Titular

Bazilika je posvećena Sv. Mariji još u ranokršćanskom vremenu, a isti titular se zadržao i tijekom srednjeg vijeka. Uz baziliku je u 10. stoljeću bio utemeljen samostan koji se nakon prijenosa relikvija posvetio Sv. Marceli.

Opis i dimenzije

Riječ je o trobrodnoj bazilici čija je dužina iznosila 21 m, a širina 13,50 m. Bazilika je imala pročelni i začelni zid postavljen ukoso u odnosu na njezinu središnju os. Polukružna apside, postavljena u osi glavne lađe crkve, istaknuto joj je stajala u prostoru. Apsida je imala unutrašnju širinu od 5,80 m i dubinu od oko 3 m.⁶²⁶ Unutrašnji zid apside bio je polukružan, dok je izvana ploha zida bila peterokutna. C. F. Bianchi donosi podatak da je pod bazilike bio djelomično pokriven mozaikom, a djelomično nadgrobni pločama. Isti autor spominje i 16 mramornih stupova s bogato ukrašenim kapitelima u njezinoj unutrašnjosti.⁶²⁷ Dva reda koja su činila po pet stupova (bez onih uz apsidu i do pročelja) dijelila su unutrašnjost bazilike u tri broda od kojih je

⁶²¹ C. F. BIANCHI, 1879, 256-259.

⁶²² LJ. KARAMAN, 1930, 47.

⁶²³ L. JELIĆ, 1902a, 106-116.

⁶²⁴ Š. BATOVIĆ – M. SUIĆ – J. BELOŠEVIĆ, 1968, 59-60.

⁶²⁵ I. OSTOJIĆ, 1964, 2, 112-116; I. PETRICIOLI, 1969, 319; T. MARASOVIĆ, 1978, 64-65; ISTI, 2008, 205-209; N. JAKŠIĆ, 1993, 138-139; P. VEŽIĆ, 1996, 88-91; ISTI, 2005, 118; A. UGLEŠIĆ, 2002, 40-41; A. MIŠKOVIĆ, 2012, 107-108.

⁶²⁶ Tlocrt s jednom polukružnom apsidom donose nam A. Uglešić i P. Vežić, dok je, na temelju prethodnog tlocrta koji donosi E. Dyggve, T. Marasović vidi kao baziliku s tri polukružne apside na istočnoj strani. A. UGLEŠIĆ, 2002, 40-41; P. VEŽIĆ, 2005, 118; T. MARASOVIĆ, 2008, 205, sl. 232 b.

⁶²⁷ C. F. BIANCHI, 1877, 256-259.

središnji brod bio znatno širi. Sa sjeverne strane bazilike u predromanici je podignut ženski benediktinski samostan posvećen Sv. Marcellu.

Stanje sačuvanosti

Nad ostacima bazilike danas se nalaze stambeni objekti tako da daljnja istraživanja na tome položaju nije moguće realizirati. Inače, crkva i samostan do temelja su porušeni u 17. stoljeću.

Orijentacija i položaj

Ostatci bazilike nalaze se neposredno uz more, na sjeverozapadnoj strani Nina. Njezina je orijentacija bila u smjeru I – Z s odklonom prema SI.

Slijed gradnje, datiranje i predromanička obnova

Položaj na kojem je podignuta bazilika Sv. Marije naseljen je još od prapovijesti, a u antičko doba tu se vjerojatno nalazio stambeni blok ili javna zgrada. Na istom prostoru u 6. stoljeću podiže se ranokršćanska bazilika posvećena Sv. Mariji. Uz baziliku se 948. godine dograđuje samostanski kompleks posvećen Sv. Marcellu u koji useljavaju benediktinke.⁶²⁸ Taj je sklop imao trapezoidan tlocrt čija se šira strana prislanjala uz gradski bedem na sjeverozapadu. Poznato je da je bazilika doživjela preinake svog interijera i to najvjerojatnije u drugoj polovici 11. stoljeća kada je i obnovljena s novim liturgijskim namještajem.⁶²⁹ Inače, u bazilici se obavljalo liturgijsko slavlje sve do 16. stoljeća. Ista bogomolja porušena je do temelja 1646. godine.

Predromanička crkvena kamena plastika i arhitektonska dekoracija

Ulomci pluteja (T. XXXVIII. 1-2)

Dijelovi ograde svetišta (T. XXXVIII. 3-4, T. XXXIX. 1-2, T. XL. 2)

Stupovi i dijelovi ciborija (T. XXXVII. 3, T. XL. 1)

⁶²⁸ I. PETRICIOLI, 1969, 319.

⁶²⁹ T. Marasović ističe da se pregradnja dogodila u 10.-11. stoljeću, a datira je na osnovu pronađenog crkvenog kamenog namještaja. Isti autor smatra da je u to vrijeme crkva dobila i bočne apside. T. MARASOVIĆ, 2008, 209.

6.12. Privlaka – Sv. Barbara / T. X. 2

Istraživanje

Bazilika Sv. Barbare prvi put se spominje u povijesnom dokumentu iz 11. st.⁶³⁰ Potom je u kratkim crtama o crkvi pisao i C. F. Bianchi.⁶³¹ Spominje je I. Priulli u svojoj vizitaciji iz 1603. godine.⁶³² L. Jelić je napravio nacрте njezinih ostataka na terenu što je naknadno predočio i I. Petricioli te potvrdio izvorni bazilikarni izgled građevine.⁶³³ O bazilici su još pisali i Z. Brusić, A. Uglešić, R. Jurić, N. Jakšić, I. Mustać.⁶³⁴

Titular

Ranokršćanski titular nije nam poznat. Bazilika se vjerojatno posvetila Sv. Barbari u srednjem vijeku.

Opis i dimenzije

Po Jelićevom tlocrtu crkva je bila bazilika pravokutna izgleda koja je imala širinu od oko 17,50 m te dužinu od oko 22 m. Unutrašnjost joj je bila podijeljena na tri broda sustavom pilona i stupova, što se i vidi na spomenutom tlocrtu crkve. Na temelju sačuvanih ostataka na terenu Jelić je uočio središnju apsidu koja je imala širinu oko 4,90 m i dubinu od 2,90 m. Isti je istraživač pretpostavio i postojanje dviju bočnih apsida na toj građevini.

Stanje sačuvanosti

Ranokršćanska crkva nije sačuvana.

Orijentacija i položaj

Bazilika Sv. Barbare nalazi se kod zaseoka Grbići u mjestu Privlaka. Njezina točna orijentacija nije poznata.

Slijed gradnje, datiranje i predromanička obnova

Ranokršćanska bazilika je podignuta u 6. stoljeću. A. Uglešić donosi ispravno mišljenje da su joj bočne apside vjerojatno dograđene u periodu ranog srednjeg vijeka kada su mogle imati funkciju manjih kapelica.⁶³⁵ O njezinoj obnovi tijekom ranog srednjeg vijeka svjedoče i ulomci liturgijskog namještaja. Sudeći po sačuvanim kapitelima bazilika je obnovljena u 11. stoljeću.

⁶³⁰ N. JAKŠIĆ, 1997b, 22.

⁶³¹ C. F. BIANCHI, 1879, 268.

⁶³² A. R. FILIPI, 1969, 569.

⁶³³ Crtež koji je donio don Luka Jelić objavio je I. Petricioli. I. PETRICIOLI, 1969, 337-338, sl. 19.

⁶³⁴ Z. BRUSIĆ, 1973, 433-434; N. JAKŠIĆ, 1997b, 22; R. JURIC, 2000, 74-78; I. MUSTAĆ, 2000, 103; A. UGLEŠIĆ, 2002, 42-43.

⁶³⁵ A. UGLEŠIĆ, 2002, 43.

Ranoromanička crkvena kamena plastika i arhitektonska dekoracija

Kapiteli stupova iz bazilike (T. XL. 3-4)

Groblje

Kataloški popis groblja, br. 5.

6.13. Vrsi – Sv. Jakov / T. XI. 1

Istraživanje

Godine 1972. i 1978. pristupilo se istraživanju i konzervaciji crkve Sv. Jakova u Vrsima, a provodio ih je Arheološki muzej u Zadru pod vodstvom kustosa Šime Batovića.⁶³⁶ Istraživao se i prostor rimske vile te starohrvatsko groblje uokolo crkve. Već se prilikom prvih radova pokušalo doći do konkretnijih podataka o starosti crkve, tj. pokušalo se ustvrditi njezino ranokršćansko porijeklo. Svojedobno je B. Migotti ukazala na kamenu ulomak koji je iz ranokršćanskog razdoblja. Isti je ulomak poslužio kao prag prozora crkve Sv. Jakova.⁶³⁷ O crkvi je pisao i A. Uglešić te je ukazao na postojanje prvog oratorija na tome položaju.⁶³⁸

Titular

Crkveni naslovnik posvećen Sv. Jakovu iz ranokršćanskog je vremena, a zadržao se i u srednjem vijeku.

Orijentacija i položaj

Crkva Sv. Jakova sagrađena je nad ruševinama veće antičke vile u zaseoku Zukve u Vrsima. Orijentacija crkve je u smjeru I – Z.

Opis i dimenzije

Dimenzije i izgled ranokršćanske crkve iz 6. stoljeća nisu nam poznati.

Slijed gradnje, datiranje i predromanička obnova

Položaj na kojem se podigla romanička crkva Sv. Jakova ima kontinuitet naseljavanja od 1. pa sve do 17. st.⁶³⁹ Prvi objekt kulta na tom položaju je ranokršćanski oratorij koji

⁶³⁶ Š. BATOVIĆ, 1981, 85-90.

⁶³⁷ B. MIGOTTI, 1991b, 291-312, T. XXX, 3.

⁶³⁸ A. UGLEŠIĆ, 2002, 44.

⁶³⁹ Š. BATOVIĆ, 1981, 89.

je nastao adaptacijom jedne od dviju rimskih prostorija s egzedrom.⁶⁴⁰ Do njega je u 6. stoljeću podignuta ranokršćanska crkva koja je također nastala nad antičkom građevinom.⁶⁴¹ Crkva Sv. Jakova sagrađena je u romanici. O njoj svjedoči pronađeni nadvratnik koji se datira u 11.-12. stoljeće. Ista crkva je nastradala u tursko-mletačkom ratu početkom 17. stoljeća.

Predromanička crkvena kamena plastika i arhitektonska dekoracija

Nadvratnik crkve

Groblje

Kataloški popis groblja, br. 6.

6.14. Radovin- Sv. Petar

Istraživanje

Prve podatke o toj crkvi donosi nam Janko Belošević koji je javnosti i objelodanio pronađene ulomke crkvene kamene plastike iz ranokršćanskog te iz predromaničkog razdoblja.⁶⁴² U sklopu korpusa posvećenog ranokršćanskoj arhitekturi zadarskog prostora crkvu Sv. Petra donosi i A. Uglešić.⁶⁴³ Istu bogomolju navodi i T. Marasović koji na temelju pronađenih ulomaka liturgijskog namještaja upućuje na dvije faze u njezinoj izgradnji, dakle prvu ranokršćansku te onu iz 9.-10. stoljeća kada je crkva bila obnovljena.⁶⁴⁴

Titular

Naslovnik crkve upućuje na njezino ranokršćansko podrijetlo. Titular posvećen Sv. Petru vjerojatno se zadržao i u kasnijem životu crkve.

Opis i dimenzije

Ranokršćanska crkva Sv. Petra nije istražena te nam je danas u potpunosti nepoznata građevina. Dakle, možemo samo nagađati o njezinoj konstrukciji i građi te tako

⁶⁴⁰ A. UGLEŠIĆ, 2002, 44., sl. 33. Autor nam donosi tlocrt rimske građevine s eksedrom, kao mogućim oratorijem na kojem je nastao budući sakralni objekt.

⁶⁴¹ Š. BATOVIĆ, 1981, 88.

⁶⁴² J. BELOŠEVIĆ, 1987, 141-164; A. UGLEŠIĆ, 2002, 50; T. MARASOVIĆ, 2008, 221.

⁶⁴³ A. UGLEŠIĆ, 2002, 50.

⁶⁴⁴ T. MARASOVIĆ, 2008, 221.

možemo pretpostaviti da je imala tlocrt jednobrodne crkve s polukružnom istaknutom apsidom položenom na istok.

Orijentacija i položaj

Crkva s grobljem nalazi se nedaleko poznatog prapovijesnog lokaliteta Beretinova gradina u selu Radovin. Orijentirana je u smjeru I –Z.

Slijed gradnje, datiranje i predromanička obnova

Ostatci ranije ranokršćanske crkve koja je vjerojatno podignuta u 6. stoljeću nalaze se ispod današnje crkve Sv. Petra u Radovinu. U 9. stoljeću ranokršćanska crkva obnovljena je novim liturgijskim namještajem⁶⁴⁵

Predromanička crkvena kamena plastika i arhitektonska dekoracija

Dijelovi predromaničke ograde svetišta (T. XL. 5, T. XLI. 1)

Groblje

Kataloški popis groblja, br. 7.

6.15. Pridraga – Sv. Martin /T. XI. 2, T. XII. 1

Istraživanje

U starijoj historiografiji crkvi je posvećena pažnja od velikog broja istraživača nacionalne arheologije. Tako, C. F. Bianchija donosi podatke o spomenu crkve Sv. Martina u testamentu iz 1472. godine.⁶⁴⁶ O crkvi je pisao i L. Maruna datirajući je u starohrvatsko doba, tj. u 10. stoljeće.⁶⁴⁷ F. Radić prvi donosi tlocrt građevine, a M. Vasić je stavlja u tipologiju crkava 9. stoljeća.⁶⁴⁸ Č. M. Iveković 1910. godine donosi svoj tlocrt crkve.⁶⁴⁹ Detaljan opis ranijih mišljenja i rasprava o toj crkvi donio je S. Gunjača 1963. godine te je prvi zaključio da se radi o ranokršćanskoj građevini adaptiranoj u vremenu predromanike.⁶⁵⁰ Crkvu je istaknuo i N. Cambi u raspravi o trikonhalnom tipu ranokršćanskih građevina.⁶⁵¹ O crkvi Sv. Martina pisali su još A.

⁶⁴⁵ A. UGLEŠIĆ, 2002, 50.

⁶⁴⁶ C. F. BIANCHI, 1879, 308-309.

⁶⁴⁷ L. MARUN, 1891, 126.

⁶⁴⁸ F. RADIĆ, 1901, 42-48; M. VASIĆ, 1922, 13.

⁶⁴⁹ Č. M. IVEKOVIĆ, 1910, 19.

⁶⁵⁰ S. GUNJAČA, 1963, 7-67.

⁶⁵¹ N. CAMBI, 1984a, 45-54.

Uglešić te P. Vežić.⁶⁵² U korpus ranosrednjovjekovnog graditeljstva u Dalmaciji crkvu je uvrstio T. Marasović naglašavajući njezino starije podrijetlo.⁶⁵³ Osim restauratorsko-konzervatorskih zahvata koji su započeli 1970. godine provedena su i sustavna arheološka istraživanja crkve i njezina okoliša. O ulomcima crkvene kamene plastike pisali su I. Petricioli, N. Jakšić i V. Delonga.⁶⁵⁴

Titular

Izvorni titular crkve nije nam poznat. Crkva je posvećena Sv. Martinu u ranom srednjem vijeku, a titular se zadržao do danas.

Opis i dimenzije

Crkva Sv. Martina u tlocrtu je trikonhalna građevina s izduženim, pravokutnim prednjim dijelom. Podignuta je nedaleko od antičke vile. Ukupna dužina građevine je 22,5 m, širina prednjeg dijela 7 m, dok je širina stražnjeg dijela crkve 13,50 m. Prednji dio crkve plitkim je pilastrima podijeljen na dva traveja. Treći travej završava s tri polukružne apside koje tvore trolisno svetište. Uz oblinu srednje apside prislonjen je subselij. Uz vanjsko lice njezinih zidova prislonjene su plitke lezene, gusto rasporedene u prednjem dijelu crkve.⁶⁵⁵ Na zidovima apsida lezene su široko razmaknute i međusobno povezane slijepim lukovima. Uzdužni zidovi crkve rastvoreni su s biforama koje su postavljene u prostoru između lezena, a jedna bifora je uzidana i na pročelju crkve. Crkva je s južne strane imala osmerokutnu krstionicu s manjom polukružnom apsidom na istočnoj strani i šesterokutnim krsnim zdencem. Vjerojatno je ta potkovasta apsida u krstionici dodana naknadno kada je imala dodatnu funkciju tijekom obreda krštenja.⁶⁵⁶ Komunikacija između ambijenta krstionice i crkve odvijala se kroz vrata na južnoj apsidi crkve. Krstionica je na sjevernoj strani imala i narteks dimenzija oko 2,40 m x 2,30 m. Isto tako crkva je uz pročelje imala narteks, a sa strana i prostrani atrij gdje su bili i pomoćni aneksi dodani uz njezine bočne zidove. Crkva je po svoj prilici imala i pastoforiju na sjevernoj strani, a pretpostavlja se da je jedna pastoforija postojala i s južne strane.⁶⁵⁷

⁶⁵² P. VEŽIĆ, 1986, 171-172; ISTI, 2005, 140-143; P. CHEVALIER, 1996, 91-93; A. UGLEŠIĆ, 2002, 52-56.

⁶⁵³ T. MARASOVIĆ, 2008, 238-242.

⁶⁵⁴ I. PETRICIOLI, 1975, 111-118; N. JAKŠIĆ, 1993, 129-130; V. DELONGA, 1996, 240-245; N. JAKŠIĆ – E. HILJE, 2008, 83-92.

⁶⁵⁵ Z. GUNJAČA, 1996, 65-74.

⁶⁵⁶ A. UGLEŠIĆ, 2002, 53, sl. 41.

⁶⁵⁷ M. DOMIJAN – I. PETRICIOLI – P. VEŽIĆ, 1990, 297.

Orijentacija i položaj

Crkva Sv. Martina nalazi se u selu Pridraga, u sklopu nekadašnjeg srednjovjekovnog naselja zvanog *Dolac*. Orijentacija crkve je u pravcu Z – I, ali s blagim otklonom prema JI.

Stanje sačuvanosti

Ranokršćanska crkva sačuvana je do krovišta. Najprije je obnovljena u konzervatorskim radovima koji su trajali od 1970.-1974. godine. Početkom devedesetih godina prošlog stoljeća crkva je doživjela teško razaranje tijekom Domovinskog rata. Tijekom konzervatorskih radova iz 1995. godine u potpunosti je obnovljena.

Slijed gradnje, datiranje i predromanička obnova

Ranokršćanska je crkva podignuta u prvoj polovini 6. stoljeća. Neki istraživači ukazuju da je ona imala prvotnu funkciju manje memorije ili oratorija koju su koristili vlasnici rimske vile.⁶⁵⁸ Tijekom prošlosti crkva doživljava brojne promjene pa tako i teško razaranje u Domovinskom ratu. Ipak, ostala je sačuvana i danas predstavlja gotovo ponajbolje sačuvani primjer trikonhalne gradnje na našem području. Pretpostavljamo da je bočne anekse i krstionicu dobila u ranokršćanskom razdoblju, ali u vremenu kada dolazi do povećanja broja vjernika. Crkva je zasigurno imala kontinuitet u srednji vijek, a obnovljena je u 9. stoljeću o čemu svjedoče i brojni ulomci crkvenog kamenog namještaja.

Predromanička crkvena kamena plastika i arhitektonska dekoracija

Ulomci pluteja (T. XLII. 5, T. XLIII. 1-2)

Ulomci arhitravne grede (T. XLI. 1-5, T. XLII. 1-4)

Groblje

Kataloški popis groblja, br.15.

⁶⁵⁸ S. GUNJAČA, 1963, 21-28; P. VEŽIĆ, 1986, 171-172; ISTI, 2005, 140-143.

6.16. Biljane Donje – Begovača /Crkvina / T. XII. 2., T. XIII. 1.

Istraživanje

Lokalitet Begovača (Crkvina) u Biljanima Donjim prvi put je istražen u razdoblju od 1959. do 1962. godine. Najprije je dvije godine istraživanje vodio S. Gunjača, dok su od 1961.-1962. istraživanje vodili D. Jelovina i D. Vrsalović.⁶⁵⁹ Isti su autori donijeli i prvi uvid u arhitektonske slojeve građevine.⁶⁶⁰ Ostali istraživači uglavnom su se zanimali za grobnu arhitekturu, kao i za grobne nalaze na tome položaju.⁶⁶¹ N. Jakšić je donio i temeljitu kulturno-povijesnu statigrafiju lokaliteta Begovača.⁶⁶² Neki autori crkvu na Begovači vide kao samostojeću ranokršćansku građevinu,⁶⁶³ dok je drugi interpretiraju kao ranokršćansku adaptaciju postojeće rimske arhitekture.⁶⁶⁴ Ipak, većina istraživača smatra da se radi o starijoj građevini iz kasnoantičkog razdoblja koja je adaptirana u vremenu predromanike.⁶⁶⁵ V. Goss ranosrednjovjekovnu fazu crkve datira u 9. stoljeće,⁶⁶⁶ a o obnovi ranokršćanske građevine tijekom 9. stoljeća pisao je i P. Vežić.⁶⁶⁷ Ulomke kamene plastike s toga lokaliteta detaljno je obradila V. Delonga.⁶⁶⁸ T. Marasović govori o predromaničkoj crkvi iz 11. stoljeća koju tipološki povezuje s križno-troapsidalnim crkvama među koje spada i ninska crkva posvećena Sv. Križu.⁶⁶⁹ Nedavno je o spomenutoj crkvi pisao i I. Josipović posvetivši pažnju ulomcima crkvene kamene plastike.⁶⁷⁰

Titular

Titular crkve do danas nam je ostao nepoznat. Lokalitet je dobio ime po položaju Begovača (kako se često naziva i crkva) na kojem se nalazi zidani bunar.

⁶⁵⁹ S. GUNJAČA, 1960, 279; D. VRSALOVIĆ, 1963a, 274 -278; D. JELOVINA, 1963, 243-246; ISTI, 1976, 27-32; D. JELOVINA – D. VRSALOVIĆ, 1981, 55-136.

⁶⁶⁰ D. JELOVINA – D. VRSALOVIĆ, 1981, 55-136.

⁶⁶¹ D. JELOVINA, 1976, 27-32; D. JELOVINA – D. VRSALOVIĆ, 1981, 55-136; J. BELOŠEVIĆ, 1980, 22-27; N. JAKŠIĆ, 1989b, 407-439.

⁶⁶² N. JAKŠIĆ, 1989b, 407-439.

⁶⁶³ N. JAKŠIĆ, 1989b, 421-423; B. MIGOTTI, 1995a, 117.

⁶⁶⁴ V. DELONGA, 1992, 87-89; T. BURIĆ – S. ČAČE – I. FADIĆ, 2001, 246- 247; A. UGLEŠIĆ, 2002, 57; T. MARASOVIĆ, 2008, 252.

⁶⁶⁵ V. DELONGA, 1992, 88-89, 100-108; A. UGLEŠIĆ, 2002, 57.

⁶⁶⁶ V. GOSS, 1987, 144.

⁶⁶⁷ P. VEŽIĆ, 1996, 92- 93; ISTI; 2005, 101-102.

⁶⁶⁸ V. DELONGA, 1992, 85-111; V. DELONGA, 1996, 170-173.

⁶⁶⁹ T. MARASOVIĆ, 1994, 56, 98; ISTI, 2008, 250-252.

⁶⁷⁰ I. JOSIPOVIĆ, 2012b, 129-148.

Opis i dimenzije

Nemamo podataka o dimenzijama ranokršćanske crkve koja je bila obnovljena u predromanici. Poznati su nam samo ulomci liturgijskog namještaja koji nam ne mogu dati konkretnije podatke o točnim mjerama i arhitekturi izvorne građevine. Ranokršćanskoj crkvi pripadaju pronađeni ulomci tranzene, imposta i ulomci pluteja.⁶⁷¹ Ranokršćanska crkva imala je odvojenu krstionicu na južnoj strani od koje je tek djelomično sačuvana šesterokutna *piscina*.⁶⁷²

Orijentacija i položaj

Ostatci crkve pronađeni su na arheološkom lokalitetu koji se nalazi u ravnokotarskom selu Biljane Donje, udaljenom oko 20 km od Zadra. Crkva slijedi orijentaciju u smjeru I – Z.

Stanje sačuvanosti

Ostatci predromaničke crkve sačuvani su samo u donjoj zoni zidova.

Slijed gradnje, datiranje i predromanička obnova

Najstariji arheološki sloj na Begovači čini rustična vila. Kršćanski kult na tome položaju održavao se od ranokršćanstva pa do kasnog srednjeg vijeka. U kasnoj antici tu se podiže ranokršćanska crkva većih dimenzija. Negdje sredinom 9. stoljeća adaptira se postojeći sakralni objekt u predromaničku crkvu. Crkva je tada opremljena s novim liturgijskim namještajem.⁶⁷³ Na mjestu ranokršćanske crkve sagrađena je u 13. stoljeću manja crkva, čiji su ostatci otkriveni pri istraživanju lokaliteta.⁶⁷⁴ Toj jednobrodnoj crkvi dodane su uz apsidu i dvije manje kapelice. Nova crkva nastavila je nesmetano funkcionirati iskoristivši prostor prethodnog objekta, a ukapanje se na nekropoli nastavilo sve do kraja 17. st.

Predromanička crkvena kamena plastika i arhitektonska dekoracija

Dijelovi predromaničke ograde svetišta (T. XLIV. 1-3, T. XLV. 1-4)

Groblje

Kataloški popis groblja, br. 8.

⁶⁷¹ N. JAKŠIĆ, 1989b, 407; V. DELONGA, 1992, 87-88, 96-100; A. MIŠKOVIĆ, 2012, 129, kat.jed. XXX, 1-3, kat.jed. XXX, 4.

⁶⁷² N. JAKŠIĆ, 1989b, 421-423; P. VEŽIĆ, 1996, 92-93; ISTI, 2000, 101-102.

⁶⁷³ V. DELONGA, 1996, 170-173.

⁶⁷⁴ D. JELOVINA – D. VRSALOVIĆ, 1981, 62.

6.17. Galovac – Crkvina (Sv. Bartolomej) / T. XIII. 24, T. XIV

Istraživanje

Prvo istraživanje na lokalitetu u Galovcu napravio je biogradski župnik Kazimir Perković 1936., koji je pronađenu kamenu građu prebacio u svoj župni ured. Velik dio te građe završio je u Zavičajnom muzeju u Biogradu gdje joj je pažnju posvetila B. Juraga.⁶⁷⁵ Kroz pet kampanja obavila su se sustavna arheološka istraživanja lokaliteta u Galovcu koja su započela 1979. godine te su nastavljena u razdoblju od 1988. do 1991. godine. Sva istraživanja vodio je J. Belošević posvetivši se proučavanju ranokršćanske i predromaničke crkve, ali i velike srednjovjekovne nekropole na tome položaju. Isti se autor temeljito posvetio i istraživanju crkvenog kamenog namještaja za koji je donio i adekvatne grafičke prikaze.⁶⁷⁶ O ranokršćanskom sloju crkve u Galovcu pisala je i P. Chevalier, potom A. Uglešić, N. Jakšić i P. Vežić.⁶⁷⁷ Topografijom Galovca bavio se srednjovjekovac F. Smiljanić,⁶⁷⁸ dok je epigrafičku građu s lokaliteta proučila V. Delonga.⁶⁷⁹ Predromaničkoj crkvenoj kamenoj plastici iz Galovca posvetio se i N. Jakšić, a u recentno vrijeme i I. Josipović.⁶⁸⁰ N. Jakšić piše i o ranosrednjovjekovnoj fazi crkve te navodi vladarsku zadužbinu Sv. Bartula u srednjovjekovnom selu Tršci.⁶⁸¹ U korpusu predromaničke arhitekture u Dalmaciji crkvu donosi i T. Marasović.⁶⁸²

Titular

Nije poznato koji je izvorni ranokršćanski titular crkve. Crkva je posvećena Sv. Bartolomeju (Sv. Bartul) tijekom ranog srednjeg vijeka.

Opis i dimenzije

Prvi kršćanski kulturni objekt na lokalitetu u Galovcu bio je oratorij. U tlocrtu oratorij je imao pravokutan oblik, širine 10 m, a dužine od pročelja do začelja 11 m. Njegov unutrašnji prostor bio je podijeljen na tri prostorije. Središnja je prostorija na istoku imala polukružnu apsidu dubine 2 m. Ranokršćanska crkva podignuta je u neposrednoj

⁶⁷⁵ B. JURAGA, 1980, 445-471.

⁶⁷⁶ J. BELOŠEVIĆ, 1990, 42-46; ISTI, 1992, 231-239; ISTI, 1993a, 79-92; ISTI, 1993b, 121-143; ISTI, 1993c, 177-215; ISTI, 1994, 121-144; ISTI, 1995a, 151-161; ISTI, 1996, 149-204; ISTI, 1997a, 301-350; ISTI, 1998, 69-104.

⁶⁷⁷ N. JAKŠIĆ, 1993, 136; ISTI, 2000e, 17-64; P. CHEVALIER, 1996, 118-121; P. VEŽIĆ, 1996, 93-97; ISTI, 2005, 96-98; A. UGLEŠIĆ, 2002, 57-61.

⁶⁷⁸ F. SMILJANIĆ, 1997, 205-256; ISTI, 1998, 9-15; ISTI, 2011, 257-272.

⁶⁷⁹ V. DELONGA, 1996, 180-186.

⁶⁸⁰ N. JAKŠIĆ, 2000a, 258; ISTI, 2000e, 17-64; I. JOSIPOVIĆ, 2010, 7-18.

⁶⁸¹ N. JAKŠIĆ, 2000e, 17-64.

⁶⁸² T. MARASOVIĆ, 2008, 411-417.

blizini prvog oratorija te pripada arhitekturi tzv. *složenog tipa*.⁶⁸³ Crkva je imala izgled jednobrodne građevine s dodanim narteksom na zapadnoj strani i s istaknutom apsidom na istočnom dijelu. Širina crkve iznosila je 9 m, a dužina od pročelja do začelja 22,50 m. Narteks je imao glavni ulaz po sredini pročelja, ali i s južne bočne strane. Ispred narteksa crkve nalazila se manja prostorija koja je služila kao memorija. Na taj objekt sepulkralne namjene nastavljali su se zidovi dviju kasnoantičkih grobnica na svod.⁶⁸⁴

Apsida crkve je imala prislunjene plitke lezene na svome zidu pa je ona izvana bila poligonalna, a iznutra potkovasta. Uz unutrašnji plašt apside nalazio se prislunjen subselij. Vanjska ploha uzdužnih zidova crkve u gornjoj zoni je bila raščlanjena biforama, dok je na uzdužnim zidovima imala po dvoje vrata sa svake strane. Crkva je sa sjeverne i južne strane imala po jednu pastoforiju.⁶⁸⁵ Diakonikon je imao dimenzije 5,80 x 3 m, dok je druga pomoćna prostorija na sjevernoj strani (*prothesis*) imala dimenzije 4,80 x 4,20 m. Do protezisa se nalazio aneks u obliku slova "L" za koji se pretpostavlja da je imao funkciju krstionice.⁶⁸⁶ S južne strane bogomolje nalazio se još jedan aneks u vidu predvorja koje je putem vrata bilo povezano s dvorištem crkve.

Stanje sačuvanosti

Izvorna ranokršćanska crkva pronađena je u svojim temeljima te je kao takva i konzervirana. Debljina njezinih zidova iznosi od 55 do 65 cm. Crkva danas nije sačuvana. Podignuta nova župna crkva u Galovcu posvećena je Sv. Mihovilu te se nalazi u središtu sela.

Orijentacija i položaj

Lokalitet *Crkvina* nalazi se u središtu nekadašnjeg srednjovjekovnog naselja Tršci (Tršići).⁶⁸⁷ Prvotna ranokršćanska crkva nastaje u neposrednoj blizini naseobinske aglomeracije, vjerojatno jednog vikusa. Građevina ima dosta pravilnu orijentaciju u smjeru Z – I.

⁶⁸³ J. BELOŠEVIĆ, 1993a, 79-86; ISTI, 1993b, 121-143; ISTI, 1994, 121-143; ISTI, 1997a, 303-305, 308-321; ISTI, 1998, 69-104.

⁶⁸⁴ J. BELOŠEVIĆ, 1997a, 303.

⁶⁸⁵ Analizom istražena zida A. Uglešić smatra da su pastoforije nastale u vremenu izgradnje same ranokršćanske crkve, a takvo mišljenje i osobno zastupam. N. Jakšić smatra da je ranokršćanska crkva u istim gabaritima postojala i u ranom srednjem vijeku. T. Marasović smatra da su pastoforije dograđene naknadno u srednjovjekovnoj adaptaciji crkve, dakle u 9. stoljeću. P. Vežić govori o istovremenoj gradnji južne pastoforije i crkve, dok sjevernu pastoforiju uopće ne spominje. A. UGLEŠIĆ, 2002, 57-61; T. MARASOVIĆ, 2008, 412; P. VEŽIĆ, 2005, 97.

⁶⁸⁶ N. JAKŠIĆ, 2000e, 43; A. UGLEŠIĆ, 2002, 59. Pavuša Vežić smatra da je ta krstionica bila podignuta u južnom aneksu crkve. P. VEŽIĆ, 2005, 96-98.

⁶⁸⁷ N. JAKŠIĆ, 2000e, 17-64.

Slijed gradnje, datiranje i predromanička obnova

Na položaju zvanom Crkvina u 5. stoljeću podignut je ranokršćanski oratorij koji je zauzeo prostor prethodne poganske kultne građevine. Nakon što je taj prvotni objekt prestao funkcionirati u njegovom južnom dijelu sagrađena je presvođena grobnica u koju je postavljen sarkofag.⁶⁸⁸ Ranokršćanska crkva na Crkvini podignuta je u prvoj polovini 6. stoljeća. Glavni istraživač lokaliteta u Galovcu, Janko Belošević smatra da postoje dvije predromaničke obnove crkve. Po njemu, prva je obnova bila već u drugoj polovici 8. st. kada je crkva ostala u funkciji zajedno sa diakonikom. Pri tim adaptacijama crkva je izgubila drugu pomoćnu prostoriju (*prothesis*), a i prvotni baptisterij na sjevernoj strani koji joj je tada bio reduciran. Također, otvori u donjoj zoni sjevernog bočnog zida crkve bili su zazidani. Tijekom druge predromaničke obnove u 9. stoljeću crkvi je s južne strane prigradna veća prostorija koja je imala funkciju krstionice. Do krstionice dograđena joj je i jedna pravokutna prostorija čije je dužina iznosila 8,20 m, a širina 5 m. U 9. stoljeću crkva doživljava arhitektonske intervencije i na svojim otvorima. Tada su joj zamijenjene ranokršćanske bifore s novim biforama predromaničkog izgleda. U to vrijeme crkvi su postavljeni i dovratnici te ukrasne oplata nad dvoje vrata. Crkva sv. Bartolomeja u potpunosti je porušena u ratu s Osmanlijama.

Predromanička crkvena kamena plastika i arhitektonska dekoracija

Dijelovi predromaničkih ograda svetišta (T. XLVI. 1-3, T. XLVII. 1-3, T. XLVIII. 1-4, T. XLIX. 1-4)

Ciborij (T. LI. 1)

Kamenica za krštenje (T. LI. 2)

Groblje

Kataloški popis groblja, br. 9.

⁶⁸⁸ J. BELOŠEVIĆ, 1997a, 303; A. UGLEŠIĆ, 2002, 57-61.

6.18. Podgrađe (Aserija) – Sv. Duh /T. XV. 1

Istraživanje

Prvo istraživanje na lokalitetu u Podgrađu napravio je 1903. godine fra L. Marun koji se posebno zanimao za srednjovjekovne grobove podignute uz tamošnju crkvu. Nakon tri godine L. Marun ponovno dolazi u Aseriju u nadi da će pronaći... *starinsku baziliku i starohrvatsko groblje*. Međutim, spomenuti istraživač pronalazi tek ulomke crkvenog kamenog namještaja među kojima se posebno ističe ulomak ranokršćanskog pluteja s mrežom rombova.⁶⁸⁹ Godine 1908. istraživanje lokaliteta vodio je austrijski arheološki Institut (*Osterreichische Archaologische Institut in Wien*). Ranokršćanska crkva u Aseriji koju je presložila crkva Sv. Duha porušena je tijekom Domovinskog rata pa se 1998. godine pristupilo programu njezine obnove, pod pokroviteljstvom Ministarstva kulture i Grada Benkovca. Prije te obnove napravljena su arheološka istraživanja koje je proveo Arheološki muzej u Zadru pod vodstvom I. Fadića, a ta istraživanja obuhvatila su crkvu te cijeli položaj na kojem je podignuta.⁶⁹⁰ Od 1998. godine istraživanjima se pridružio i Odjel za arheologiju Sveučilišta u Zadru pod vodstvom akademika Nenada Cambija.

Titular

Nije nam poznat izvorni ranokršćanski naslovnik crkve. Titular posvećen Sv. Duhu crkva je dobila tek u 18. stoljeću.

Opis i dimenzije

Crkvu je kao ranokršćansku građevinu prepoznao i objavio A. Uglešić.⁶⁹¹ Riječ je o dosta jednostavnoj, jednobrodnoj građevini s polukružnom apsidom na istočnoj strani. Crkva je imala i narteks koji je nastao adaptacijom prethodne rimske građevine na Aseriji. Taj je prostor vjerojatno imao funkciju kulta i u ranijim stoljećima. Uokolo crkve nalazilo se groblje koje je zadržalo dugi kontinuitet ukopavanja. U relevantnoj literaturi svoje mišljenje o crkvi donosi i P. Vežić.⁶⁹²

Orijentacija i položaj

Crkva je sagrađena na samom forumu antičke Aserije. Slijedi orijentaciju u smjeru

⁶⁸⁹ F. RADIĆ, 1898, 24-26; L. MARUN, 1998, 126-127.

⁶⁹⁰ I. FADIĆ, 1999, 66-70.

⁶⁹¹ A. UGLEŠIĆ, 2002, 65-66; A. UGLEŠIĆ, 2003, 197-198.

⁶⁹² P. Vežić smatra da stariji sloj crkve pripada ranokršćanskom mauzoleju, odnosno funerarnom oratoriju te pretpostavlja da je do njega prigradna romanička crkva posvećena Sv. Pavlu. Dakle, srednjovjekovna crkva se po Vežiću kao novi statigrafski sloj prigraduje uz prvotni ranokršćanski mauzolej dimenzija 9,2 m x 5,8m. P. VEŽIĆ, 2004, 124-127.

Z – I.

Slijed gradnje, datiranje i predromanička obnova

Jednobrodna ranokršćanska crkva nastala je po svoj prilici u 6. stoljeću.⁶⁹³ U ranom srednjem vijeku ista je bogomolja doživjela promjene na svojoj konstrukciji, a posve je sigurno da se prvotna crkva ponovno preuređuje u 18. stoljeću kada dobiva i novi titular.

Groblje

Kataloški popis groblja, br. 10.

6.19. Lepuri – Sv. Martin / T. XV. 2

Istraživanje

Crkva Sv. Martina u Lepurima u potpunosti je porušena u Domovinskom ratu 1992. godine. Nakon rata pristupilo se njezinoj obnovi kao i zaštitnim istraživanjima koja su započela 1997. godine, a trajala su do 2004. godine. Tijekom tih radova potvrdile su se indicije o ranijim povijesnim slojevima ispod župne crkve Sv. Martina koja potječe iz 14.-15. stoljeća. Tako su pronađeni ostatci crkve iz ranokršćanskog razdoblja koja je adaptirana u razdoblju ranog srednjeg vijeka.⁶⁹⁴ Inače, crkvu je prepoznao fra L. Marun još 1927. godine kada je objavio ulomke predromaničke crkvene kamene plastike pronađene na tom lokalitetu⁶⁹⁵. Kamenim spomenicima na kojima su se sačuvali ostatci epigrafičke formule, a koji su pripadali spomenutoj crkvi, detaljnije se posvetila V. Delonga. Ista je autorica ukazala i na ranokršćanski postanak crkve.⁶⁹⁶ Neke je od tih ulomaka objavio i S. Bačić 1989. godine.⁶⁹⁷ Tlocrt crkve, ali s dosta oskudnim podacima, donio je Nikola Jakšić.⁶⁹⁸ O ostacima crkvenog kamenog namještaja te arhitekturi crkve u novije vrijeme pisali su i drugi istraživači.⁶⁹⁹

⁶⁹³ O ranokršćanskoj crkvi svjedoče nam i ulomci liturgijskog namještaja kao što je nalaz imposta, te velik komad pluteja s ukrasom romboidne mreže koje je pronašao L. Marun. L. MARUN, 1998, 126-127, 144; A. UGLEŠIĆ, 2002, 65-66.

⁶⁹⁴ Radove je vodila Državna uprava za zaštitu kulturne baštine (Konzervatorski odjel) u Zadru i Muzej hrvatskih arheoloških spomenika u Splitu pod vodstvom N. Jakšića s Odjela za povijest umjetnosti Sveučilišta u Zadru. Rezultati tih istraživanja još nisu u potpunosti publicirani.

⁶⁹⁵ L. MARUN, 1890, 30-32.

⁶⁹⁶ V. DELONGA, 1995, 306-307; ISTA, 1996, 196-199; V. DELONGA – S. NIMAC, 1997, 74-90.

⁶⁹⁷ S. BAČIĆ, 1989, 91, 93.

⁶⁹⁸ M. DOMIJAN, 1999, 151-170; N. JAKŠIĆ, 2000a, 278-280; ISTI, 2000d, 189-200.

⁶⁹⁹ A. UGLEŠIĆ, 2002, 67-69; P. VEŽIĆ, 2005, 98-101; T. MARASOVIĆ; 2008, 265-268; I. JOSIPOVIĆ, 2012a, 49-60.

Titular

Izvorni ranokršćanski titular crkve je nepoznat. U 9. stoljeću, pod karolinškim utjecajem crkva se posvećuje Sv. Martinu.

Opis i dimenzije

Ranokršćanska crkva tlocrtom je odgovarala građevini *složenog/kompleksnog* tipa. Riječ je jednobrodnoj građevini s apsidom položenom na istok. Aspida crkve s unutrašnje strane ima polukružan, a s vanjske strane šesterostraničan oblik. Njezina širina je iznosila 5,20 m, a dubina 3 m. Naknadno su crkvi, ali također u ranokršćanskom razdoblju sa sjeverne i južne strane dograđene pastoforije, a vjerojatno je tada crkva dobila i narteks uz svoje pročelje.⁷⁰⁰

Stanje sačuvanosti

Ranokršćanska crkva koja je adaptirana u predromanici djelomično je sačuvana. Vidljiva je samo u donjoj zoni zidova koji su konzervirani nakon istraživanja koja su trajala od 1997.-2004. godine.

Orijentacija i položaj

Župna crkva Sv. Martina nalazi se na mjesnom groblju sela Lepuri koje je smješteno 8 kilometara istočno od Benkovca. Ranokršćanska crkva podigla se nedaleko od rimske vile ili vikusa te je orijentirana u smjeru Z – I.

Slijed gradnje, datiranje i predromanička obnova

Ranokršćanska crkva u Lepurima podignuta je u 6. stoljeću kao jednobrodna građevina s apsidom poligonalna oblika. U istom periodu dograđene su joj bočne prostorije te narteks. U 9. stoljeću adaptirana joj je unutrašnjost i to dva puta te ona u predromanici poprima sasvim novi izgled. Za razliku od ostalih primjera na razmatranom prostoru, u tom razdoblju ranokršćanska crkva u Lepurima doživljava složenije promjene na svojoj konstrukciji. Po sredini središnjeg broda dograđena su joj četiri masivna pilona koja su nosila kupolu. Crkva je s kupolom dobila i nove svodove, a na prostoru narteksa podignut joj je zvonik. Na bočnim prostorijama koje potječu iz ranokršćanskog vremena dograđene su joj male apside koje su sada imale funkciju manjih zavjetnih kapela. Tako je crkva u predromanici imala izgled troapsidalne građevine. Sjeverna pastoforija imala je izražen kvadratni oblik, dok je južna bila izduženija poput pravokutnika. Novo troapsidalno svetište imalo je i tri ograde svetišta. Pastoforije su u predromanici dobile i

⁷⁰⁰ P. VEŽIĆ, 1996, 98; A. UGLEŠIĆ, 2002, 67-69; I. JOSIPOVIĆ, 2012a, 50.

novo originalno popločanje. Svodove su im pridržavali dozidani piloni u kutovima prostorija. Putem vrata na prezbiteriju odvijala se komunikacija između pastoforija i središnje lađe crkve. Obnovljena ranokršćanska crkve posve je porušena u 13. stoljeću da bi se u 14. stoljeću sagradila crkva manjih dimenzija s pravokutnom apsidom i preslicom na pročelju. Nova crkva obuhvatila je i dva južna pilona prethodne građevine. Crkva je doživjela veću obnovu ponovno u 17.-18. st.⁷⁰¹

Predromanička kamena plastika

Dijelovi ograda svetišta (T. LI. 3, T. LII. 1-4, T. LIII. 1)

Dijelovi oltarne menze (T. LIII. 2-3)

Ciborij (T. LIV. 1-3)

Groblje

Kataloški popis groblja, br. 11.

6.20. Biograd – Katedrala /T. XVI. 29

Istraživanje

U srednjovjekovnim povijesnim dokumentima donose se podatci o biogradskoj katedrali.⁷⁰² Mletački rukopisi čuvaju podatke o razaranju Biograda 1125. godine kada katedrala gubi funkciju nekadašnje stolne crkve.⁷⁰³ Krajem 15. stoljeća njemački putopisac Konrad von Grunenberg donosi crtež na kojem se vidi prikaz Biograda s ostatcima zidova njegove katedrale (sl. 25).⁷⁰⁴ Prva su istraživanja na tom lokalitetu napravljena u razdoblju od 1902. do 1905., a radio ih je don L. Jelić kao član tadašnjeg arheološkog društva *Bihać*.⁷⁰⁵ Autor je tada na temelju pronađenih arhitektonskih ostataka zaključio da se radi o starohrvatskoj bazilici iz 11. stoljeća. Iste godine svoja zapažanja o crkvi donio je i V. Škarpa koji se uglavnom zanimao za ulomke crkvenog

⁷⁰¹ N. JAKŠIĆ, 2000d, 189-200; ISTI, 2000a, 278.

⁷⁰² Jedna takva isprava koju 950. godine daje kralj Krešimir I. svjedoči o prijestolnoj crkvi grada Biograda, CD I, 44.

⁷⁰³ Biskupija u Biogradu osnovana je 1059. godine za vrijeme Petra Krešimira IV., a ukinuta je nakon rušenja grada 1125. godine.

⁷⁰⁴ I. PETRICIOLI, 1999, 8, 14.

⁷⁰⁵ L. JELIĆ, 1898, 33-126.

kamenog namještaja.⁷⁰⁶ Potom su o crkvi pisali i ostali istraživači nacionalne arheologije.⁷⁰⁷ Jelićev rad koji je dugo vremena široj javnosti bio nepoznat, objavio je u dva navrata F. Buškariol.⁷⁰⁸ Buškariol vidi četiri razvojne faze biogradske katedrale pa on razlikuje prvu fazu izgradnje koja je nastala oko sredine 8. stoljeća, drugu iz kraja 9. stoljeća, treću koja nastaje sredinom 11. stoljeća te četvrtu s kraja 11. stoljeća, odnosno s početka 12. stoljeća. Na temelju Jelićeve dokumentacije o crkvi je pisao i E. Dyggve.⁷⁰⁹ Dyggve o crkvi na položaju Glavici piše kao trobrodnoj troapsidalnoj bazilici s kontraforima i pridodanim zvonikom na pročelju. Izvornim Jelićevim tlocrtom koristili su se i drugi autori koji su je uglavnom promatrali kao baziliku iz 11. stoljeća.⁷¹⁰ S obzirom na konstrukciju i građu, I. Petricioli ju je datirao kao građevinu iz 9. stoljeća.⁷¹¹ Neki su autori prepoznali i formu westwerka u njezinoj arhitekturi.⁷¹²

B. Juraga se posvetila ulomcima crkvenog kamenog namještaja koje je potom i kataloški obradila.⁷¹³ Ulomke zabata i arhitravne grede iz crkve analizirala je i proučila V. Delonga.⁷¹⁴ Nadalje, katalog ulomaka crkvene kamene plastike koji potječu s tog lokaliteta donijela je 2005. godine N. Uroda.⁷¹⁵

Upućujući na ulomke pronađenog ranokršćanskog pluteja A. Uglešić je zapravo potvrdio ranokršćanski postanak crkve na Glavici.⁷¹⁶ O prvoj građevini na Glavici kao objektu iz 6.-7. stoljeća pisala je i P. Chevalier.⁷¹⁷ Isto tako, nedavno je crkvi pažnju posvetio i P. Vežić koji je uputio na njezino ranokršćansko podrijetlo. Po njemu, na matrici starije trobrodne građevine podignuta je nova trobrodna crkva dvoranskog tipa sa zvonikom na pročelju i s tri apside na začelju.⁷¹⁸

Titular

⁷⁰⁶ V. ŠKARPA, 1898, 1-90.

⁷⁰⁷ C. F. BIANCHI, 1879, 148; LJ. KARAMAN, 1930, 68; C. FISKOVIĆ, 1946, 20; Š. BATOVIĆ, 1965, 277; I. PETRICIOLI, 1980, 116; ISTI, 1984b, 221-226.

⁷⁰⁸ F. BUŠKARIOL, 1988, 21-57; F. BUŠKARIOL – L. JELIĆ, 1990, 351-367.

⁷⁰⁹ Ejnar Dyggve arhiv Split.

⁷¹⁰ LJ. KARAMAN, 1930, 68; T. MARASOVIĆ, 1978, 66-69; ISTI, 1994, 78-80.

⁷¹¹ I. PETRICIOLI, 1980, 116; ISTI, 1984b, 221-226.

⁷¹² M. JURKOVIĆ, 1987, 61-86.

⁷¹³ B. JURAGA, 1980, 445-469.

⁷¹⁴ V. DELONGA, 1996, 174-176.

⁷¹⁵ N. URODA, 2005, 3-28.

⁷¹⁶ A. UGLEŠIĆ, 2002, 70-71.

⁷¹⁷ P. CHEVALIER, 1996, 126-128.

⁷¹⁸ P. VEŽIĆ, 2009, 193-206.

Prvotna ranokršćanska crkva vjerojatno je bila posvećena Sv. Mariji. Isti titular nosila je i kasnija srednjovjekovna katedrala. Župna crkva iz 18. st. podignuta je s istočne strane biogradske katedrale, a posvećena je Sv. Anastaziji (Sv. Stošija).⁷¹⁹

Opis i dimenzije

Izgled prve ranokršćanske crkve nije nam poznat. F. Buškariol donosi nam šture podatke da je crkva iz 7.-8. stoljeća bila manjih dimenzija, da je imala jedan brod s apsidom na istočnoj strani te lezene u svojoj unutrašnjosti.⁷²⁰ Prema istom autoru proširenje manje crkve u trobrodnu, troapsidalnu baziliku dogodilo se u 9. stoljeću. Ipak, ni danas ne možemo pouzdano tvrditi kakav je izgled imala ranokršćanska crkva na tome položaju. U recentno vrijeme svoje mišljenje donosi i P. Vežić, a ono govori da je i ranokršćanska crkva bila trobrodna.⁷²¹ Naime, brojni sačuvani kameni spomenici iz te bogomolje svjedoče da je predromanička crkva bila većih dimenzija.

Orijentacija i položaj

Položaj na kojem se smjestila trobrodna bazilika naziva se *Glavica*. Orijentacija crkve ima djelomično odstupanje od idealnog pravca I – Z.

Stanje sačuvanosti

Ranokršćanska crkva kao i ona iz ranosrednjovjekovnog vremena u potpunosti su porušeni objekti. U vrijeme Jelićevih istraživanja postojali su zidovi u visini od 1,80 m.

Slijed gradnje, datiranje i predromanička obnova

Najstariji sakralni objekt na Glavici čini manja crkva vjerojatno sagrađena još u 6. stoljeću.⁷²² Ista je bogomolja očito zauzimala položaj na sjeveroistočnoj strani kasnije srednjovjekovne crkve na što je uputio i L. Jelić. Međutim, prvi istraživači spominju tek građevinsku fazu iz 7.- 8. stoljeća kada nastaje manja crkva. Prema F. Buškariolu, u 9. stoljeću ta je građevina proširena u troapsidalnu baziliku koja je u svojoj završnoj fazi u 11. stoljeću ponovno pregrađena. U 11. stoljeću crkva je dobila i zvonik na pročelju. Dakle, predromanička crkva izgledala je poput nepravilna pravokutnika s tri polukružne apside na istočnoj strani.⁷²³ Uz oblinu glavne apside nalazio se subselij. Dužina crkve

⁷¹⁹ Pitanje naslovnika crkve ostaje i dalje problematično. P. Vežić je ukazao na mogućnost da je već i ranosrednjovjekovna crkva bila posvećena Sv. Stošiji po uzoru na zadarsku prvostolnicu. P. VEŽIĆ, 2009, 202-203.

⁷²⁰ F. BUŠKARIOL, 1988, 37-38, 48-49.

⁷²¹ P. VEŽIĆ, 2009, 193-206.

⁷²² P. VEŽIĆ, 1990c, 247-250, ISTI, 2009, 193-206; A. UGLEŠIĆ, 2002, 71.

⁷²³ M. DOMIJAN – I. PETRICIOLI – P. VEŽIĆ, 1990, 306; T. MARASOVIĆ, 2008, 426-431.

iznosila je 29,80 m, a njezina širina 14,30 m. Sva tri broda crkve bila su presvođena bačvastim svodom. Unutrašnjost joj je bila podijeljena sa šest pilona u dva reda, tako da je središnji brod bio znatno širi od bočnih brodova. Piloni su imali valjkasti oblik, osim drugog para od apside koji je imao kvadratni oblik. Isti nam tlocrt ukazuje na činjenicu da je građevina u svojoj unutrašnjosti dobila lezene, ali postavljene samo od sredine prema svetištu. Na svim vanjskim zidovima, osim na apisdama nalazili su se kontrafori koji nisu slijedili unutrašnji raspored lezena. U južnom dijelu crkve ogradnim zidovima bio je pregrađen prostor predviđen za krstionicu. U njemu se nalazio bazen za krštenje križna tlocrta. Prema L. Jeliću u ranosrednjovjekovnoj fazi crkva je dobila i troje vrata na pročelju te vrata sa sjeverne strane.⁷²⁴ Zbog izgradnje zvonika uz pročelje crkve naknadno su joj bila zatvorena vrata na južnom brodu.

Predromanička crkvena kamena plastika i arhitektonska dekoracija

Ulomci pluteja (T. LV. 1-2, T. LVIII. 1-2)

Dijelovi ograde svetišta (T. LVI. 1-3, T. LVII. 1-4, T. LVIII.)

Groblje

Kataloški popis groblja, br. 12.

6.21. Turanj – Tukljača - Gospa od Karmena (Sv. Marija)

Istraživanje

Crkva je pripadala srednjovjekovnom selu Tukljačane, a služila je i kao zadužbina plemena Mogorovića.⁷²⁵ Na ranosrednjovjekovnu crkvenu kamenu plastiku iz te crkve prvi je upozorio M. Klarić, a B. Gušić je opisao kamenu tranzenu te nadvratnik s njezina pročelja.⁷²⁶ Isti nadvratnik je 1898. godine smješten u Zavičajni muzej u Biogradu te ga je tamo opisala i B. Juraga.⁷²⁷ B. Juraga je tada iznijela mišljenje da se na položaju u Turnju radi o crkvi iz 9.-10. stoljeća koja je naknadno u vremenu srednjeg vijeka doživjela adaptaciju. Potom je R. Jurić u svojim istraživanjima ukazao da se radi o izvornoj predromaničkoj građevini na čijim je temeljima izgrađena crkva iz vremena

⁷²⁴ Razvojne faze koje donosi L. Jelić vidi u: T. MARASOVIĆ, 2008, 427, sl. 528.

⁷²⁵ B. GUŠIĆ, 1969, 464-478.

⁷²⁶ M. KLARIĆ, 1929, 200-226; B. GUŠIĆ, 1969, 470-471.

⁷²⁷ B. JURAGA, 1980, 449-453.

romanike.⁷²⁸ S druge strane, analizirajući oblik i izgled apside crkve kao i položaj crkve koji obuhvaća prostor nekadašnje rustične vile, A. Uglešić je prvi ukazao na njezino ranokršćansko podrijetlo.⁷²⁹

Titular

Ranokršćanski naslovnik posvećen je Sv. Mariji. Crkva je posvećena Gospi od Karmena tek u kasnijim stoljećima.

Opis i dimenzije

Velika istaknuta apsida pobliže datira crkvu u ranokršćanski period. Arhitektura i konstrukcija predromaničke crkve u potpunosti su nam nepoznati.

Stanje sačuvanosti

Predromanička crkva sačuvana je samo u temeljima današnje crkva. Na njezinim ostacima podignuta je romanička crkva. Danas je to očuvana građevina pod krovom.

Orijentacija i položaj

Zapadno od sela Turanj, na položaju nekada srednjovjekovnog sela Tukljača smjestila se grobišna crkva Gospe od Karmena. Orijentirana je u smjeru Z – I.

Slijed gradnje, datiranje i predromanička obnova

Ranokršćanska crkva se podiže na prostoru rimske vile. Crkva nastavlja sa životom i u ranom srednjem vijeku, a o njezinoj predromaničkoj obnovi svjedoče ulomci crkvene arhitektonske dekoracije. U zreloj romanici tu je podignuta i nova crkva posvećena Gospi.

Predromanička crkvena kamena plastika i arhitektonska dekoracija

Nadvratnik (T. LIX. 2)

⁷²⁸ R. JURIĆ, 1990, 287.

⁷²⁹ A. UGLEŠIĆ, 2002, 71, sl. 57.

6.22. Povljana (o. Pag) – Sv. Nikola / T. XVI. 2

Istraživanje

Crkvu u Povljani uočio je 1953. godine I. Petricioli koji je započeo s njezinim istraživanjima šest godina kasnije. Rezultati tih prvih istraživanja objavljeni su 1963. godine, a crkva je datirana u razdoblje od 9. do 11. stoljeća.⁷³⁰ O crkvi Sv. Nikole kao srednjovjekovnoj građevini pisali su i drugi istraživači.⁷³¹ U lipnju 1991. godine krenulo se sa zaštitnim istraživanjima objekta koje je vodio Arheološki muzej u Zadru u suradnji s tadašnjim Zavodom za zaštitu spomenika kulture u Zadru. Tada se pretpostavilo da ranosrednjovjekovna crkva predstavlja adaptaciju starije građevine iz ranokršćanskog razdoblja.⁷³² P. Chevalier ranokršćansku crkvu Sv. Nikole na Povljani približe datira u 5.-6. stoljeće.⁷³³ Nekropolu u blizini crkve istražio je arheolog J. Belošević.⁷³⁴

Titular

Izvorni titular nije poznat. Crkva je vjerojatno posvećena Sv. Nikoli u 11. stoljeću.⁷³⁵

Opis i dimenzije

Radi se o jednobrodnoj građevini pravokutna tlocrta čije dimenzije s polukružnom apsidom iznose 11,80 x 4,75 m. Unutrašnji prostor crkve raščlanjen je s tri masivna pilona sa svake strane koji pojasnicama između njih dijele prostor na četiri traveja.⁷³⁶ Traveji su presvođeni bačvastim svodom. Pojasnice se na bočnim zidovima oslanjaju na lezene, stvarajući tako plitke niše. Apsida je presvođena polukalotom, a postavljena je prema južnom zidu crkve i to nesimetrično s obzirom na os građevine. Širina apside iznosi 2,10 m, a dubina 3 m.⁷³⁷ Ulaz u crkvu je na zapadnoj strani, također asimetrično postavljen prema sjevernom rubu pročelja. Na pročelju crkve naknadno je dograđen zvonik na preslicu s jednim otvorom za zvona. Vanjska ploha zidova crkve ostala je neraščlanjena.

Stanje sačuvanosti

⁷³⁰ I. PETRICIOLI, 1963, 171-176; ISTI, 1996a, 45.

⁷³¹ C. F. BIANCHI, 1879, 40; I. PETRICIOLI, 1963, 171-176; S. SEKULIĆ-GVOZDANOVIĆ, 1978, 153.

⁷³² R. JURIC, 1992, 357-374; ISTI, 1996, 245-252; P. VEŽIĆ, 1992, 320; A. UGLEŠIĆ, 2002, 74.

⁷³³ P. CHEVALIER, 1996, 246-247.

⁷³⁴ J. BELOŠEVIĆ, 1970, 203-212.

⁷³⁵ Oltar crkve detaljno je opisao I. Petricioli, kao i posvetni natpis koji je bio sačuvan u olovnoj kutijici iz *sepulchruma* oltara. Prema natpisu, koji spominje i Sv. Nikolu, oltar i crkva naknadno su posvećeni između 1423. i 1427. godine. Vidi u: I. PETRICIOLI, 1963, 171-173; R. JURIC, 1996, 245-252.

⁷³⁶ Na terenu sam primijetila da piloni nisu organski vezani sa zidom, što je rezultat adaptacije koja je izvršena na građevini i to u srednjovjekovnom razdoblju.

⁷³⁷ M. DOMIJAN – I. PETRICIOLI – P. VEŽIĆ, 1990, 305; A. UGLEŠIĆ, 2002, 74-75.

Objekt je obnovljen 1991. godine. Crkva je i danas sačuvana građevina pod krovom, ali više nije u funkciji.

Orijentacija i položaj

Crkva se smjestila blizu morske obale, a udaljena je oko 1 km jugozapadno od samog mjesta Povelje. Orijentacija crkve je Z – I. Položaj na kojem se podigla crkva nalazi se u blizini nepoznatog antičkog naselja, vrlo vjerojatno rimske vile.

Slijed gradnje, datiranje i predromanička obnova

Jednobrodna ranokršćanska crkva s polukružnom apsidom na istočnoj strani podignuta je u 6. stoljeću. Crkva je bila obnovljena u razdoblju od 9.-11. stoljeću kada je u unutrašnjosti dobila niše, lezene i bačvasti svod. U tom razdoblju instaliran joj je i novi crkveni kameni namještaj. Pretpostavlja se da je crkva dobila zvonik na pročelju u 15. stoljeću kada joj je bio posvećen i oltar.⁷³⁸ To bi odgovaralo i vremenu dogradnje kontrafora na južnom bočnom zidu građevine.

Predromanička crkvena kamena plastika i arhitektonska dekoracija

Ulomak zabata (T. LX. 1)

6.23. Vlašići (o. Pag) – Sv. Ivan (Sv. Jerolim) / T. XVII. 1

Istraživanje

Crkvu posvećenu Sv. Ivanu Krstitelju spominje C. F. Bianchi te nam donosi godinu 1292., kao njezin najstariji spomen.⁷³⁹ U opisu vizitatora Priulija iz 1603. godine spominje se crkva Sv. Jerolima te kapela s krstionicom posvećena Sv. Ivanu Krstitelju.⁷⁴⁰ Crkvi je pažnja posvećena i u recentnoj literaturi.⁷⁴¹

Titular

Ranokršćanska crkva bila je posvećena Sv. Ivanu Krstitelju. Isti se titular zadržao i u srednjem vijeku.

Opis i dimenzije

⁷³⁸ I. PETRICIOLI, 1963, 171-173. I. Petricioli je tijekom istraživanja pronašao ulomak tranzene s motivom *squamae* za koju postoji mogućnost da je izvorno stajala nad portalom prvotne ranokršćanske crkve.

⁷³⁹ C. F. BIANCHI, 1879, 39-40.

⁷⁴⁰ E. HILJE, 1999, 16-17.

⁷⁴¹ A. UGLEŠIĆ, 2002, 74-77.

Od cijele građevine danas su nam poznate samo dimenzije njezine apside koja ima širinu od 2,80 m te dubinu od 2,30 m. Po svemu sudeći apside crkve istaknuto je stajala u prostoru, izvana je imala poligonalan oblik dok je iznutra bila polukružna.

Stanje sačuvanosti

Crkva danas nije sačuvana. Obilaskom terena mogu se uočiti zidovi apside te dio sjevernog zida ranokršćanske crkve koji se vidi u dužini od 7,5 m.

Orijentacija i položaj

Lokalitet se nalazi 15 km od grada Paga, na jugoistočnom kraju istoimenog otoka. Orijentacija crkve je u smjeru Z – I.

Slijed gradnje, datiranje i predromanička obnova

Položaj na kojem su se podigle crkve Sv. Jerolima i Sv. Ivana Krstitelja naseljavan je još od antičkog vremena. Takvu indiciju potvrđuju nam pronađeni spomenici kamene plastike koja je antičke provenijencije. Sa sjeverne strane današnje crkve Sv. Jerolima otkriveni su ostatci ranokršćanske crkve koja je bila posvećena Sv. Ivanu Krstitelju. Na djelomično sačuvanom sjevernom zidu crkve Sv. Ivana nalaze se temelji zidanih pilona koji su dodani toj ranokršćanskoj crkvi u predromaničkom vremenu. Obje su građevine vjerojatno bile u funkciji i tijekom 19. stoljeća.

Groblje

Kataloški popis groblja, br. 14.

6.24. Muline (o. Ugljan) – Stivan (Sv. Ivan Krstitelj) / T. XVII. 2

Istraživanje

O kompleksu građevina u Mulinama na otoku Ugljanu prvi je pisao M. Suić koji je kroz nekoliko kampanja radio i istraživanje toga lokaliteta. Perimetralni zidovi ranokršćanske bazilike otkriveni su u istraživanjima 1953. godine.⁷⁴² Ipak, rezultati cjelokupnih istraživanja koje je provodio Suić nisu u potpunosti publicirani, pa su oni danas ostali nepoznati stručnoj i znanstvenoj javnosti. U katalogu ranokršćanske arhitekture baziliku Sv. Ivana Krstitelja donose P. Chevalier, A. Uglešić te P. Vežić.⁷⁴³ Istraživanjem lokaliteta u Mulinama bavio se i N. Jakšić, dok su se za liturgijski namještaj iz te

⁷⁴² M. SUIĆ, 1960, 230-249; ISTI, 1974, 61; ISTI, 1981a, 338-340.

⁷⁴³ P. VEŽIĆ, 1986, 171; ISTI, 2005, 82-85; P. CHEVALIER, 1996, 96-99; A. UGLEŠIĆ, 2002, 86-93.

bazilike zanimali A. R. Filipi i I. Petricioli.⁷⁴⁴ Nedavno je memorijalnom sklopu kao i bazilici na tome položaju pažnju posvetila i A. Mišković.⁷⁴⁵ O bazilici su pisali i E. Hilje i S. Sorić.⁷⁴⁶ T. Marasović govori o izvornom izgledu te fazama razvitka ranokršćanske bazilike.⁷⁴⁷

Titular

Titular posvećen Sv. Ivanu Krstitelju iz ranokršćanskog je razdoblja te se zadržao i u srednjem vijeku.

Opis i dimenzije

Kompleks sačuvanih građevina na Mulinama sastoji se od memorijalnog dijela, ranokršćanske bazilike s pastoforijama, mauzoleja te velike kasnoantičke vile.⁷⁴⁸ Najstariji kršćanski kulturni objekt u Mulinama je memorija koju M. Suića naziva i martirijem.⁷⁴⁹ Sjeveroistočno od te memorije podigla se ranokršćanska bazilika čija je dužina od pročelja do začelja iznosila 20,20 m, a širina 10,50 m. Cemeterijalna bazilika Sv. Ivana imala je tri broda s polukružnom apsidom na istočnoj strani. Apsida crkve je imala dvije faze u svojoj izgradnji. Prvotna ranokršćanska apside imala je polukružan oblik koji je iznutra bio pomalo potkovast. Širina apside iznosila je 3,90 m, dok joj je dubina bila 3 m. Na zapadnoj strani građevina je imala narteks dužine 6 m i širine 3,60 m, a na njegovim bočnim stranama nalazila se po jedna pravokutna prostorija. Spomenute dogradnje vjerojatno su imale funkciju memorijalnih cela. Sa sjeverne strane bazilika je imala pridodane bočne prostorije, a dvije pastoforije postojale su i na južnoj strani. Te su pastoforije putem vrata komunicirale sa crkvom. Do njih je na južnoj strani bila pridodana građevina kvadratna tlocrta i poligonalne apside čije su dimenzije bile 4,80 x 4,80. Naime, taj je prostor u 6 stoljeću najvjerojatnije bio u funkciji krstionice, o čemu svjedoče i ostatci nepropusne žbuke na njegovim zidovima. Unutar toga prostora zidovi nisu bili organski vezani s apsidom koja je rezultat kasnije dogradnje, ali također iz ranokršćanskog razdoblja.

Stanje sačuvanosti

⁷⁴⁴ A. R. FILIPI, 1962, 303-311; I. PETRICIOLI, 1974, 84; N. JAKŠIĆ, 1989a, 83-101.

⁷⁴⁵ A. MIŠKOVIĆ, 2012, 161-163.

⁷⁴⁶ E. HILJE – S. SORIĆ, 2007, 103.

⁷⁴⁷ T. MARASOVIĆ, 2008, 397-398.

⁷⁴⁸ M. SUIĆ, 1976, 244, sl. 168.

⁷⁴⁹ M. SUIĆ, 1981a, 338, 341.

Ostatci zidova istražene crkve su konzervirani, zidovi su očuvani na visini oko 0,50 m. U središnjoj lađi sačuvane su baze stupova.

Orijentacija i položaj

Crkva se nalazi u Mulinama na položaju zvanom Stivan. Uzdužna os crkve otklanja od idealnog pravca I – Z, prema JI.

Slijed gradnje, datiranje i predromanička obnova

Ranokršćanska crkva Sv. Ivana Krstitelja na Stivanu u Mulinama nastaje već u 5. stoljeću u sklopu većeg antičkog gospodarskog i memorijalnog kompleksa. U predromanici crkva doživljava adaptaciju unutrašnjeg prostora te su joj dodani neki pomoćni ankesi. U toj drugoj fazi izgradnje apsida crkve poprima znatno veći izgled te postaje prostranija od one iz ranokršćanskog razdoblja. Pretpostavljamo da se ta obnova mogla dogoditi u 9. stoljeću o čemu svjedoče i ulomci crkvenog kamenog namještaja, odnosno neke njegove tipološko-stilske karakteristike. Budući da pridodane pastoforije s južne strane bazilike nisu organski vezane za njezine izvorne zidove, to ukazuje na činjenicu da su one nastale u kasnijem razdoblju i to vjerojatno tijekom ranog srednjeg vijeka. Jedna je pastoforija imala dužinu od 5 m, širinu od 2,80 m, dok je druga pastoforija imala dimenzije 3,80 x 2,80 m. Pretpostavljam da su arhitektonske adaptacije izvršene i na prostoru koji se nalazi s južne strane crkve, a tumači se kao njezina krstionica. Inače, crkva je funkciju kulta imala vrlo dugo, čak do 19. stoljeća kada je i porušena.⁷⁵⁰

Predromanička crkvena kamena plastika i arhitektonska dekoracija

Ulomak pluteja (T. LX. 2)

Groblje

Kataloški popis groblja, br. 13.

⁷⁵⁰ N. JAKŠIĆ, 1989a, 91-92.

6.25. Ošljak (o. Ošljak) – Vela Gospa (Sv. Marija) / T. XVIII. 2

Istraživanje

O crkvi na Ošljaku prvi je pisao C. F. Bianchi 1879. godine.⁷⁵¹ Potom je crkvu spomenuo I. Petricioli u monografiji posvećenoj srednjovjekovnim spomenicima arhitekture na zadarskim otocima. Autor je tada istaknuo kako se zbog debelog sloja žbuke teško može odrediti starost crkve.⁷⁵² Osamdesetih godina prošlog stoljeća P. Vežić donosi ispravan zaključak da se radi o ranokršćanskoj građevini adaptiranoj u vremenu predromanike.⁷⁵³ Opsežna istraživanja na tom objektu započela su tek u sklopu konzervatorskih radova 1992. godine koje je izvršio Zavod za zaštitu spomenika kulture u Zadru pod vodstvom spomenutog autora.⁷⁵⁴ Mišljenje da se radi o ranokršćanskoj građevini adaptiranoj u predromanici iznosi i A. Uglešić,⁷⁵⁵ a kao takvu je u svom katalogu donose i P. Chevalier te T. Marasović.⁷⁵⁶

Titular

Posveta Uznesenju Sv. Marije izvorni je ranokršćanski titular. Crkva se naziva i Velom Gospom, a ranije je bila posvećena i Sv. Jeronimu.

Opis i dimenzije

Izvorna ranokršćanska crkva imala je tlocrt jednobrodne građevine s polukružnom istaknutom apsidom na istočnoj strani čiji su vanjski zidovi bili raščlanjeni s tri plitke lezene. Vanjski zid apside nosio je dva otvora. Dužina vanjskih zidova crkve s apsidom iznosila je 10,25, a širina lađe 4,65. Postojala su dvojna vrata na sjevernoj strani crkve te vrata i prozor na južnoj strani.⁷⁵⁷ Na temelju tih otvora A. Uglešić ukazuje na mogućnost da je ranokršćanska crkva imala i bočne pastoforije pridodane do njezine apside.⁷⁵⁸

Stanje sačuvanosti

Crkva je u potpunosti sačuvana građevina pod krovom. Ona i danas ima liturgijsku funkciju.

Orijentacija i položaj

⁷⁵¹ C. F. BIANCHI, 1879, 109.

⁷⁵² I. PETRICIOLI, 1974, 82.

⁷⁵³ P. VEŽIĆ, 1986, 171.

⁷⁵⁴ M. DOMIJAN – I. PETRICIOLI – P. VEŽIĆ, 1990, 298; P. VEŽIĆ, 1992, 311-324.

⁷⁵⁵ A. UGLEŠIĆ, 2002, 93-94.

⁷⁵⁶ P. CHEVALIER, 1996, 116-117; T. MARASOVIĆ, 2008, 404-406.

⁷⁵⁷ M. DOMIJAN – I. PETRICIOLI – P. VEŽIĆ, 1990, 298; P. VEŽIĆ, 1992, 312; A. UGLEŠIĆ, 2002, 93-94.

⁷⁵⁸ A. UGLEŠIĆ, 2002, 94.

Crkva Vele Gospe smještena je na malom otočiću Ošljaku u zadarskom arhipelagu. Ulaz joj je položen na SZ, a apsida na JI.

Slijed gradnje, datiranje i predromanička obnova

Istraživanje na tome lokalitetu ukazalo je na više razvojnih faza u izgradnji crkve pa tako razlikujemo ranokršćansku fazu kao i čitav niz obnova i nadogradnji koje je crkva Sv. Marije doživjela tijekom svoje duge povijesti. Ranokršćanska crkva je podignuta u 6. stoljeću na ostacima antičke gospodarske zgrade koja je pripadala sklopu tamošnje antičke vile.⁷⁵⁹ U ranom srednjem vijeku njezin unutrašnji prostor doživljava promjene. Naime, dograđuju se piloni na unutrašnjim bočnim zidovima građevine te se stvara sustav dubokih niša poviše kojih su pojasnice dijele bačvasti svod u tri traveja. Svodovi crkve dobili su tada križnu formu.⁷⁶⁰ Dograđeni piloni su imali imposte koji su naknadno otučeni. Prilikom predromaničkog preuređenja crkve sačuvala se originalna apsida iz ranokršćanskog razdoblja, kao i izvorni gabariti građevine. U gotici je crkva dobila kose kontrafore na južnom zidu te joj je naknadno sagrađen i zvonik na preslicu.

Predromanička crkvena kamena plastika i arhitektonska dekoracija

Dijelovi predromaničke ograde svetišta (T. LXI. 1)

6.26. Tkon – Čokovac (Sv. Kuzma i Damjan)

Istraživanje

Crkva Sv. Kuzme i Damjana prvi put se spominje u povijesnom dokumentu iz 1070. godine u kojem kralj Petar Krešimir IV. daruje crkvu s posjedom biogradskom muškom samostanu Sv. Ivana. O povijesnom razvoju crkve i samostana pisali su J. Kolanović i I. Ostojić.⁷⁶¹ O postanku crkve u kasnoantičkom razdoblju te nalazima kamene plastike pisala su B. Migotti, P. Chevalier, A. Uglešić.⁷⁶² Srednjovjekovnom sloju crkve pažnju su posvetili I. Petricioli, B. Juraga i R. Jurić.⁷⁶³

Titular

Titular Sv. Kuzma i Damjan potječe iz ranokršćanskog razdoblja, a sačuva se i u srednjem vijeku.

⁷⁵⁹ Ostateci rustične vile istraženi su samo na dijelu na kojem se nalazi crkva. P. VEŽIĆ, 1992, 320-322.

⁷⁶⁰ P. VEŽIĆ, 1992, 320-322.

⁷⁶¹ I. OSTOJIĆ, 1964, 221-234; J. KOLANOVIĆ, 1987, 97-101.

⁷⁶² B. MIGOTTI, 1991b, 305; P. CHEVALIER, 1996, 128-129; A. UGLEŠIĆ, 2002, 97-99.

⁷⁶³ I. PETRICIOLI, 1974, 87-88; B. JURAGA, 1980, 449; R. JURIĆ, 1990, 294-295.

Opis i dimenzije

Ranokršćanska crkva koja je obnovljena u predromanici nije sačuvana.

Orijentacija i položaj

Crkva se nalazi na brdu Čokovec, sjeverozapadno od mjesta Tkon na otoku Pašmanu.

Stanje sačuvanost

Crkva nije sačuvana pa su nam nepoznati podatci o njezinoj izvornoj građi i konstrukciji. Od kasnije romaničke crkve ostao je sačuvan dio trijema te dio zidova u donjoj zoni.

Slijed gradnje i predromanička obnova

Ranokršćanska crkva sv. Kuzme i Damjana sagrađena je u 6. stoljeću. To je vrijeme gradnje i ranobizantske utvrde koja je postojala na mjestu tamošnjeg samostana kojeg su podigli benediktinci. Ista je crkva obnovljena u ranom srednjem vijeku i to vjerojatno u periodu od 9. do 11. stoljeća na što nam ukazuju i ulomci predromaničke kamene plastike koji potječu s toga položaja. Nakon rušenja Biograda 1125. godine benediktinci se sele na Čokovac gdje na mjestu prvotne ranokršćanske crkve podižu romaničku crkvu sa samostanom. Ista je crkva temeljito pregrađena od 1369. do 1419. godine kada poprima oblik gotičke građevine. Tada je napravljen i bogato izveden portal na pročelju crkve s likom Bogorodice u luneti.⁷⁶⁴

Predromanička crkvena kamena plastika i arhitektonska dekoracija

Dijelovi predromaničke ograde svetišta (T. LXI. 2-5)

6.27. Vrgada (o. Vrgada) – Sv. Andrija / T. XIX. 1-2.

Istraživanje

Bizantsku utvrdu koja se nalazi na samom brijegu povrh crkve Sv. Andrije na Vrgadi opisao je car Konstantin Porfirogenet, a Vrgadu je tada nazvao imenom *Lumbrikaton*.⁷⁶⁵

Crkva se već tada prepoznala u znanstveno-istraživačkim krugovima pa je C. F. Bianchi vjerno predočio kao crkvicu *anticu* koja je sve do gradnje nove crkve u 16. stoljeću služila kao župna crkva.⁷⁶⁶ Nešto kasnije o crkvi je pisao Ć. M. Iveković, a njegovim

⁷⁶⁴ I. PETRICIOLI, 1987a, 75-92.

⁷⁶⁵ P. SKOK, 1950, 139-144.

⁷⁶⁶ C. F. BIANCHI, 1879, 136.

arhitektonskim snimkama poslužili su se i drugi istraživači.⁷⁶⁷ Tako je na temelju tipologije I. Petricioli i T. Marasović stavlja u skupinu predromaničkih građevina, a V. Goss je čak datira u 11. stoljeće.⁷⁶⁸ Sustavno istraživanje tog objekta započinje 1980. godine kada su na njemu izvršeni konzervatorsko-restauratorski radovi koje je vodio zaderski Zavod za zaštitu spomenika. Svu potrebnu dokumentaciju s istraživanja javnosti je prezentirao M. Domijan. Autor je datirao građevinu u 9. stoljeće, ali pritom ne ukazujući na njezino ranokršćansko podrijetlo.⁷⁶⁹ U tipologiju ranokršćanskih crkava uvrstio ju je A. Uglešić koji se posebno osvrnuo na polukružnu istaknutu apsidu crkve te na ranokršćanski stupić s impostom koji je naknadno postavljen na njezino pročelje. Isto tako, po istom autoru na njezino ranije podrijetlo upućuje i sam titular crkve.⁷⁷⁰ Također, u svojim istraživanjima P. Vežić crkvu Sv. Andrije opisuje kao građevinu koja nastaje u:.. *ranoromaničkom razdoblju zasigurno čuvajući titular, ali i dijelove arhitekture neke starije bogomolje.*⁷⁷¹

Titular

Posveta crkve Sv. Andriji apostolu nastala je u ranokršćanskom razdoblju. Isti se titular zadržao i u srednjem vijeku.

Opis i dimenzije

Radi se o jednostavnoj, jednobrodnoj građevini s istaknutom polukružnom apsidom na istočnoj strani. U tlocrtu apsida ima nepravilan, potkovast oblik pa joj je i svod konstruiran na način da ima koso položen, odnosno polualjkast izgled. Dužina vanjskih zidova crkve s apsidom iznosi 10,39 m, dok je širina crkve 5 m. Apsida ima širinu 2,30 i dubinu od 2,20 m. Unutrašnjost crkve raščlanjena je s dva zidana pilona na svakoj uzdužnoj strani iznad kojih su pojasnice koje dijele bačvasti svod na tri traveja. Vanjski uzdužni zidovi crkve su ostali neraščlanjeni. Nad ulaznim vratima crkve nalazi se prozorska bifora.⁷⁷²

Stanje sačuvanosti

Crkva je danas očuvana građevina pod krovom.

⁷⁶⁷ Č. M. IVEKOVIĆ, 1936, 257-260.

⁷⁶⁸ I. PETRICIOLI, 1974, 82-84; T. MARASOVIĆ, 1978, 44-46; ISTI, 1994, 66-67; ISTI, 2008, 452-455; V. GOSS, 1987, 177.

⁷⁶⁹ M. DOMIJAN, 1983a, 123-138.

⁷⁷⁰ A. UGLEŠIĆ, 2002, 99-100.

⁷⁷¹ P. VEŽIĆ, 2005, 126.

⁷⁷² M. DOMIJAN, 1983a, 123; A. UGLEŠIĆ, 2002, 99-100; P. VEŽIĆ, 2005, 126.

Orijentacija i položaj

Crkva je smještena na sjevernoj strani uvale Pržina na otoku Vrgadi.⁷⁷³ Nekada je tu bila i antička luka otoka Vrgade iznad koje se podiže i ranobizantska utvrda u 6. st. Orijentacija crkve je u smjeru Z – I.

Stanje sačuvanosti

Crkva je u potpunosti sačuvana građevina.

Slijed gradnje, datiranje i predromanička obnova

Ranokršćanska crkva je podignuta u 6. stoljeću, a to je vrijeme kada se gradi i bizantska utvrda na brijegu poviše same građevine. U 9. stoljeću crkva je doživjela adaptaciju unutrašnjeg prostora, i to na način da je sačuvala svoje izvorne ranokršćanske gabarite. U predromanici crkva je obnovljena s novim crkvenim kamenim namještajem. Što se tiče arhitektonskih zahvata građevina je dobila novo presvođenje te s unutrašnje strane bočnih zidova po dvije lezene koje su s međusobno spojenim lukovima formirale po tri duboke niše. Isto tako nad ulaznim vratima crkvi je instalirana bifora, a vjerojatno je u predromanici dobila i otvor na južnom zidu. Bifora nad ulazom nosi središnji stup koji sačinjava ranokršćanski pilastar. Iznad njega nalazi se impost-kapitel koji se na temelju tipološko-stilskih karakteristika može datirati u predromaniku.⁷⁷⁴ Nakon predromaničke obnove crkvi je naknadno dograđen neproporcionalno velik zvonik na preslicu s otvorima za dva zvona.

Predromanička kamena plastika

Ulomak grede s predromaničke ograde svetišta (T. LXI. 6)

⁷⁷³ N. Jakšić govori o gradnji crkava posvećenih Sv. Andriji na otocima Vrgadi i Svecu, i to u blizini ranobizantskih utvrda. N. JAKŠIĆ, 1989a, 100-101.

⁷⁷⁴ Rekonstrukciju prvotnog izgleda bifore donosi nam M. Domijan. Vidi u: M. DOMIJAN, 1983a, 137.

6.28. Božava (Dugi otok) – Sv. Nikola (Sv. Križ)

Istraživanje

Crkva se prvi put spominje u dokumentu iz 1385. godine koji nam donosi podatak o gradnji crkve Sv. Nikole na mjestu starijeg sakralnog objekta, a u istom dokumentu navodi se i njezin graditelj Bartul pok. Mišula.⁷⁷⁵ Po natpisu na nadvratniku koji potječe s pročelja crkve može se zaključiti da je ona dovršena tek 1469. godine. Podatke o crkvi donosi nam i Ć. M. Iveković.⁷⁷⁶ Pedesetih godina prošlog stoljeća izvršena je restauracija crkve Sv. Križa kada je I. Petricioli naišao u prostoru svetišta na polukružnu apsidu koja je bila starijeg postanka od one iz 15. stoljeća. Međutim, Petricioli tada nije ulazio u problematiku njezine datacije.⁷⁷⁷ Pri rastavljanju jednog od novijih oltara crkve Sv. Križa 1955. godine pronađena su i dva predromanička pluteja koja su tu bila naknadno ugrađena.⁷⁷⁸ O postojanju ranokršćanskog kulturnog objekta u Božavi prvi je pisao A. Uglešić.⁷⁷⁹ Nakon njega i T. Marasović iznosi mišljenje da se na tome položaju ili u njegovoj neposrednoj blizini nalazi ranokršćanski sakralni objekt.⁷⁸⁰

Titular

Prvotni titular crkve je bio posvećen Sv. Nikoli. Po svoj prilici isti se titular zadržao i u srednjem vijeku, ali i u kasnijim stoljećima. Crkva se posvetila Sv. Križu tek nakon gradnje nove župne crkve u 19. stoljeću, koja je tada preuzela titular posvećen Sv. Nikoli.

Opis i dimenzije

Crkva nije doživjela cjelokupna arheološka istraživanja pa nemamo konkretnih podataka o njezinoj konstrukciji, građi niti orijentaciji. Pri uređenju mjesnog groblja, u vrijeme kada se vršila i obnova crkve, otkrivena je s istočne strane temeljna stopa polukružne apside koja je ranokršćanskog postanka.⁷⁸¹

Stanje sačuvanosti

Ranokršćanska crkva nije sačuvana.

Orijentacija i položaj

⁷⁷⁵ E. HILJE, 1993, 129-130.

⁷⁷⁶ Ć. M. IVEKOVIĆ, 1928, 271.

⁷⁷⁷ I. PETRICIOLI, 1956, 179-180; ISTI, 1974, 92.

⁷⁷⁸ I. PETRICIOLI, 1956, 179-180; ISTI, 1974, 84-86, T. IV, a. Opširnije o plutejima pisao je A. Uglešić te u novije vrijeme N. Jakšić. Vidi u: A. UGLEŠIĆ, 1993b, 151-156, T. IV, 1 i 2, N. JAKŠIĆ – E. HILJE, 2008, 105-108.

⁷⁷⁹ A. UGLEŠIĆ, 2002, 102-103.

⁷⁸⁰ T. MARASOVIĆ, 2008, 376.

⁷⁸¹ A. UGLEŠIĆ, 2002, 102-103, sl. 88.

Crkva se nalazi na mjesnom groblju u mjestu Božava na Dugom otoku. Orijehtacija crkve je u smjeru Z – I.

Slijed gradnje, datiranje i predromanička obnova

O ranokršćanskoj crkvi svjedoče ostatci istaknute polukružne apside koja je otkrivena u istraživanjima tog lokaliteta. Inače, ranokršćanski objekt na Božavi nastao je u neposrednoj blizini nekoliko antičkih objekata za koje pouzdano ne znamo koja im je bila namjena. Lokalitet nije stražen, ali na postojanje ranije rimske arhitekture ukazuju i brojni pronađeni ulomci keramike. O postojanju crkve u predromanici svjedoče nam nalazi crkvenog kamenog namještaja. Datiranjem pronađenih ulomaka možemo zaključiti da se obnova crkve Sv. Nikole (Sv. Križ) dogodila krajem 9. odnosno najkasnije početkom 10. stoljeća (!).

Predromanička crkvena kamena plastika i arhitektonska dekoracija

Ulomci pluteja (T. LXII. 1-2)

6.29. Sali (Dugi otok) – Gruh (Sv. Ivan) /T. XX. 1

Istraživanje

Crkva se prvi put spominje u dokumentu datiranom između 1064. godine i 1065. godine kao *cella Sancti Iohannis*. Kao *cella (ecclesia)*⁷⁸² bogomolja se spominje još nekoliko puta u 11., 12., 13. te na kraju u 14. stoljeću.⁷⁸³ Crkvu je dugo vremena istraživao I. Petricioli, od 1951. do 1957. godine te je ustanovio njezin izvorni oblik, a na temelju ostataka i ulomaka crkvenog kamenog namještaja datirao ju je u predromaničko doba.⁷⁸⁴ Devedesetih godina prošlog stoljeća javnosti je predočio novije rezultate svojih istraživanja.⁷⁸⁵ Crkvi su pažnju posvetili i A. Uglešić,⁷⁸⁶ T. Marasović,⁷⁸⁷ I. Ostojić.⁷⁸⁸ A. Uglešić je uputio na njezin raniji ranokršćanski postanak te potvrdio da je crkva

⁷⁸² Naziv *cella* ukazuje na mogućnost da je crkva imala i svoj samostan u srednjem vijeku. Tako, I. Ostojić govori o benediktinskom samostanu koji je bio podignut na tom lokalitetu. I. OSTOJIĆ, 1964, 37.

⁷⁸³ I. PETRICIOLI, 1987b, 94-95.

⁷⁸⁴ I. PETRICIOLI, 1954, 56-60; ISTI, 1958b, 65-76, sl. 18; ISTI, 1974, 82, sl.4; ISTI, 1993, 167-196.

⁷⁸⁵ I. PETRICIOLI, 1996a, 57-69.

⁷⁸⁶ A. UGLEŠIĆ, 1993b, 161-165; ISTI, 2002, 107-109.

⁷⁸⁷ T. MARASOVIĆ, 1978, 46, T. XXV, 4; ISTI, 2008, 381-385.

⁷⁸⁸ I. OSTOJIĆ, 1964, 60-62.

imala kontinuitet u razdoblje ranog srednjeg vijeka.⁷⁸⁹ Takvo mišljenje zastupa i B. Migotti, a o njezinu kontinuitetu u rani srednji vijek pisao je i I. Fisković.⁷⁹⁰ Inače, istraživanja na tom lokalitetu trajala su sve do 1995. godine kada je crkva uspješno konzervirana. Ipak, u tim istraživanjima nije proučen položaj na kojem je bogomolja podignuta pa nam nije poznato je li u prostoru uokolo nje bilo dodatnih objekata koji su bili u svojevrsnoj komunikaciji sa crkvom.

Titular

Ranokršćanski titular posvećen je Sv. Ivanu te ga je crkva zadržala i u srednjem vijeku.

Opis i dimenzije

Crkva ima karakterističan izgled ranokršćanske jednobrodne građevine s istaknutom, polukružnom apsidom na sjeveroistočnoj strani. Apsida ima širinu od 2,80 m te dubinu od 2,30 m. Do apside se nastavlja longitudinalni prostor, tj. lađa koja ima dužinu od 10,40 m (od pročelja do začelja). Unutrašnji prostor crkve pilonima je podijeljen u traveje, a prvi travej do apside čini svetište koje je izdignuto od ostalog prostora. Dva ostala traveja imaju dužinu od 5,70 m te širinu od oko 4,20 m. S unutrašnje strane, uz bočne zidove crkve, nalazile su se zidane klupe. Sjeverni zid crkve napravljen je od antičkih ulomaka što nam govori o nekoj starijoj građevini na tome položaju na kojem je podignuta i crkva Sv. Ivana. Narteks koji je dodan uz pročelje crkve imao je dužinu od oko 4 m te širinu od oko 5 m. Narteks je imao i dvojna vrata, ulazna na jugozapadu te jedna bočna s jugoistočne strane. Na sjevernoj strani crkve, uz tjeme apside nastavlja se dio zida pa je A. Uglešić uputio na mogućnost da se radi o pastoforiji crkve.⁷⁹¹ Uz brojne ulomake ranokršćanske kamene plastike izdvajam i sanduk sarkofaga koji je pronađen u lađi crkve.⁷⁹²

Orijentacija i položaj

Položaj na kojem se nalazi crkva naziva se po toponimu Gruh. Ostaci crkve se nalaze na sjevrozapadnom rubu Stivanjeg polja, neposredno uz uvalu Telašćicu (*Tilagus*) te pored mjesta Sali na Dugom otoku. Zbog konfiguracije terena crkva je imala orijentaciju u smjeru JZ – SI.

⁷⁸⁹ Na položaju crkve Sv. Ivana (Gruh) pronađeni su ranokršćanski ulomci crkvene kamene plastike, kao što je tranzena ukrašena perforacijama u obliku *squamae*, te ranokršćanski sarkofag. Na ranokršćansko podrijetlo upućuje i sam izgled crkve budući da ona u tlocrtu odgovara jednostavnoj građevini s polukružnom, istaknutom apsidom u prostoru. A. UGLEŠIĆ, 2002, 107-109.

⁷⁹⁰ B. MIGOTTI, 1991, 59; I. FISKOVIĆ, 1995a, 22-23.

⁷⁹¹ A. UGLEŠIĆ, 2002, 108.

⁷⁹² I. PETRICIOLI, 1954, 56-60; ISTI, 1987b, 93-106, Tab. V-VIII.

Stanje sačuvanosti

Od crkve se danas vide tek konzervirani i sačuvani ostatci zidova koji su sačuvani u visini od 1 m do 3,10 m. Debljina zidova iznosi 50 do 60 cm.

Slijed gradnje, datiranje i predromanička obnova

Ranokršćanska je crkva vjerojatno podignuta u 6. stoljeću. U ranom srednjem vijeku crkva je bila presvođena. Tada su joj prislonjena po dva pilona na unutrašnjim bočnim zidovima te je njezin prostor podijeljen u tri traveja. Prvi travej koji je obuhvaćao svetište bio je za 20 cm povišen od ostalog dijela crkve. Između pilona na jednom bočnom zidu pronađeni su ostatci zidanih klupa. Apsida je bila presvođena polukalotom, a unutrašnjost crkve je bila ožbukana. Inače, u crkvi je pronađena veća količina građevinskog materijala, tanke ploče koje su služile za konstrukciju lukova, te blokovi sedre koji su ugrađeni u kalotu apsida . U predromanici je izgrađena bifora na pročelju crkve. Nije mi poznato jesu li vrata na jugoistočnom zidu crkve, kao i vrata u prvom traveju na sjevernom zidu probijena u ranom srednjem vijeku ili u kasnijim stoljećima života spomenute bogomolje. Dodavanje stepenica na tim otvorima govori da se tu očito radi o kasnijim nadogradnjama koje ne pripadaju njezinom izvornom tlocrtu. Isto tako, na temelju analize sačuvanog zida ukazujem na mogućnost da je crkva u kasnijem periodu dobila i narteks uz svoje pročelje kao što je to bio slučaj i kod crkve Sv. Viktora na Telašćici (!). Dalje, osim ulomaka liturgijskog namještaja, u crkvi su pronađeni i ulomci koji su pripadali dijelovima njezine arhitektonske dekoracije. Tu je pronađena i romanička konzola.⁷⁹³ Crkva je bila u uporabi kroz cijeli srednji vijek pa i kasnije. I. Ostojić navodi i postojanje benediktinskog samostana na ovom lokalitetu.⁷⁹⁴

Predromanička crkvena kamena plastika i arhitektonska dekoracija

Dijelovi predromaničke ograde svetišta i dijelovi arhitektonske dekoracije (T. LXII. 3).

⁷⁹³ I. PETRICIOLI, 1996a, 101.

⁷⁹⁴ I. OSTOJIĆ, 1964, 37.

6.30. Telašćica (Dugi otok) – Sv. Viktor /T. XX. 2

Istraživanje

Dugo se vremena o crkvi Sv. Viktora pisalo kao predromaničkoj građevini.⁷⁹⁵ Prvi su na njezino moguće ranokršćansko podrijetlo uputili A. Uglešić i B. Migotti.⁷⁹⁶ Inače, prve podatke o crkvi donose nam zapisi koji spominju posjede samostana Sv. Krševana u Zadru. Tako je prvi zapis o crkvi Sv. Viktora sačuvan u ispravi iz 995. godine u kojoj zadrski plemići daruju samostanu Sv. Krševana lovište ribe na prostoru uvale Sv. Viktora.⁷⁹⁷ Drugi zapis potječe iz bule pape Celestina III. iz 1195. godine gdje se potvrđuju posjedi samostana Sv. Krševana.⁷⁹⁸ Crkva Sv. Viktora spominje se i u kasnijem razdoblju, u 14. stoljeću kada je njezino ime zabilježeno na poledini starije isprave.⁷⁹⁹ Prvo istraživanje na tom položaju radio je A. M. Strgačić 1935. godine prilikom kojeg se otkrio unutrašnji dio crkve i to do razine popločenja. U istim istraživanjima otkrio se južni zid crkve koji je bio do temelja uništen.⁸⁰⁰ Autor istraživanja je tada pretpostavio da se radi o longitudinalnoj jednobrodnoj građevini, ali je krivo uputio na titular crkve pretpostavivši da se radi o crkvi Sv. Ivana. Istraživanja spomenutog objekta nastavio je akademik I. Petricioli, a izvodila su se u dvije kampanje 1951. i 1956. godine.⁸⁰¹ Navedeni radovi su konkretnije definirali tlocrt crkve gdje su se uočile dvije faze u njezinoj izgradnji.⁸⁰² Crkva je tada datirana u rani srednji vijek, a I. Petricioli je ispravno povezo tu građevinu sa Sv. Pelegrinom u Savru na Dugom otoku. Isti autor je pretpostavio da i crkva u Telašćici, poput one u Savru ima u središnjem dijelu kupolu na trompama.⁸⁰³ Na temelju Petriciolijevih istraživanja crkva je u znanstvenoj literaturi promatrana kao predromanička građevina.⁸⁰⁴ Revizijsko arheološko istraživanje tog sakralnog objekta započela su u proljeće 2008. godine, a izvodio ih je Arheološki muzej u Zadru pod vodstvom kustosa Jakova Vučića.

⁷⁹⁵ T. MARASOVIĆ, 1991, 31; ISTI, 1994, 189; ISTI, 2008, 222-223; V. GOSS, 1996, 82; P. VEŽIĆ, 1992, 354-357, 365; M. JURKOVIĆ, 2000, 178; I. PETRICIOLI, 1954, 59, 69; ISTI, 1997a, 172-173.

⁷⁹⁶ B. MIGOTTI, 1991a, 59, 220, 317-318; ISTA, 1995a, 132; A. UGLEŠIĆ, 1993b, 167-168.

⁷⁹⁷ KATALOG, 1997, 16.

⁷⁹⁸ I. PETRICIOLI, 1954, 58-59; ISTI, 1997a, 172.

⁷⁹⁹ I. PETRICIOLI, 1987b, 95.

⁸⁰⁰ A. M. STRGAČIĆ, 1943, 316-329.

⁸⁰¹ I. PETRICIOLI, 1954, 59; ISTI, 1958b, 65; ISTI, 1997a, 172.

⁸⁰² Starijoj fazi bi odgovarala crkva s polukružnom apsidom, a kasnijoj fazi dograđen prostor pred pročeljem. Vidi u: I. PETRICIOLI, 1954, 56-60; ISTI, 1974, 79-108; ISTI, 1987b, 93-106; ISTI, 1997a, 173.

⁸⁰³ I. PETRICIOLI, 1954, 59, 69; ISTI, 1997a, 172-173; T. MARASOVIĆ, 2008, 385-387.

⁸⁰⁴ T. MARASOVIĆ, 2008, 385-387.

Istraživanja su potvrdila da je crkva ranijeg postanka te da ona najvjerojatnije potječe iz 5.-6. stoljeća. Isto tako, ustanovilo se da je građevina obnovljena u predromanici te da je u kasnom srednjem vijeku ponovno dograđena.⁸⁰⁵

Titular

Izvorni ranokršćanski titular posvećen je Sv. Viktoru, a ne Sv. Ivanu kako se prvotno mislilo. Pretpostavljam da se isti titular zadržao i u srednjovjekovnom periodu.

Opis i dimenzije

Riječ je o jednobrodnoj građevini nepravilna kvadratna tlocrta s istaknutom polukružnom apsidom na jugoistoku. Zidovi pročelja i začelja crkve su zakošeni. Unutrašnja širina broda iznosi 3,35 m, dok njegova dužina iznosi 3,35 do 3,55 m. Apsida crkve ima vanjsku širinu od 3,86 m, dok njezina unutrašnja širina iznosi 2,66 m. Pred apsidom su se nalazila dva pilastra koja su nosila trijumfalni luk promjera 2,28 m.⁸⁰⁶ Pri istraživanjima 2008. godine koja su obuhvatila unutrašnjost crkve pronađene su dvije podnice, prva iz vremena gradnje ranokršćanske crkve i gornja koja je nastala lijevanjem žbuke i slaganjem nepravilnih kamenih ploča. Ta druga podnica odgovara vremenu adaptacije iz predromaničkog razdoblja. Crkva je pred pročeljem imala i dozidan narteks čija je unutrašnja dužina iznosi 3,8 m, a širina do 3,5 m. Narteks je putem vrata na svom pročelju komunicirao s građevinom. Jugozapadno od crkve pronađena je još jedna prostorija čije su unutrašnje dimenzije 2,7 m x 3,1 m. Međutim, u njoj nisu pronađeni ostatci podnice i vrlo je teško zaključiti koja je bila njezina izvorna namjena. Crkva Sv. Viktora je vjerojatno u početku imala funkciju zavjetne crkve ili je mogla služiti i kao prostor koji su koristili misionari pustinjaci, nazvani i eremiti.⁸⁰⁷

Stanje sačuvanosti

Zidovi crkve tek su djelomično očuvani te su konzervirani samo u donjoj zoni.

Orijentacija i položaj

Crkva zauzima položaj na jugozapadnom dijelu Stivanjeg polja na Dugom otoku koje se još naziva i *Citorij*. Crkva ima orijentaciju SZ – JI.

Slijed gradnje, datiranje i predromanička obnova

⁸⁰⁵ J. VUČIĆ, 2011, 103-143.

⁸⁰⁶ J. VUČIĆ, 2011, 108.

⁸⁰⁷ J. Vučić donosi spomenute zaključke na temelju istraživanja triju pećina na tome položaju, od kojih se jedna zove Remetina peć. J. VUČIĆ, 2011, 103-107.

Ranokršćanska je crkva podignuta krajem 5. stoljeća, odnosno najkasnije početkom 6. stoljeća. Obnovljena je u vremenu ranog srednjeg vijeka, vjerojatno u drugoj polovici 8. ili na samom početku 9. stoljeća. U ranom srednjem vijeku crkva je preuređena s novim crkvenim kamenim namještajem te je dobila novo popločanje. U tom vremenu bogomolji je dozidan i narteks, a s obzirom na njegove dimenzije prostor crkve je bio gotovo udvostručen. Za dograđenu prostoriju koja se nalazila jugozapadno od crkve možemo samo pretpostaviti da je iz predromaničkog vremena. U kasnom srednjem vijeku crkva je ponovno dograđena.

Predromanička crkvena kamena plastika i arhitektonska dekoracija

Dijelovi ograde svetišta i dijelovi arhitektonske dekoracije (T. LXIII, T. LXIV, T. LXV)

Keramika

U kutu jugoistočnog aneksa crkve pronađeno je 15 ulomaka trbušastih lonaca. Ulomci su grube izrade, vide se primjese kalcita. Velik broj ulomaka keramike pronađeno je u prostoru južnog aneksa crkve te uz njegovo vanjsko lice.

Keramičke svjetiljke

Pronađeno je 12 ulomaka keramičkih svjetiljki koji se datiraju u period od 5. do 7. stoljeća. Također, pronađene su i staklene uljanice u obliku zdjelice s tri ručke te staklene čaše na jednoj nozi.

7. PRETPOSTAVLJENE RANOKRŠĆANSKE CRKVE S KONTINUITETOM U PREDROMANICI NA ZADARSKOM PODRUČJU

7.1. Vir (o. Vir) – Smratina (Sv. Martin)

Istraživanje

Prva istraživanja lokaliteta na Viru započela su u svibnju 2013. godine, a proveo ih je Odjel za arheologiju Sveučilišta u Zadru pod vodstvom doc.dr.sc. Tomislava Fabijanića te Muzej ninskih starina u Ninu pod vodstvom kustosa Mate Radovića. Rezultati istraživanja nisu u potpunosti publicirani.

Titular

Pretpostavljamo da je titular posvećen Sv. Martinu crkva dobila u ranom srednjem vijeku. Izvorni ranokršćanski titular crkve je nepoznat. Položaj na kojem se nalazi crkva zove se Smratina.

Opis i dimenzije

Ranokršćanska crkva imala je izgled longitudinalne jednobrodne građevine s istaknutom apsidom na istočnoj strani. Apsida je iznutra bila polukružnog, a izvana poligonalnog oblika. U početnoj kampanji istraživanja otkriveni su i zidovi nepoznate prostorije sa sjeverne strane crkve pa možemo pretpostaviti da se radi o pastoforiji crkve.

Slijed gradnje, datiranje i predromanička obnova

Ranokršćanska je crkva vjerojatno podignuta u 6. stoljeću. Na njenim ostacima podignuta je manja crkva, međutim nije nam poznato je li ona pripada predromaničkom ili romaničkom periodu. U unutrašnjosti te crkve vide se ostatci triju traveja.⁸⁰⁸

Groblje

U dosadašnjim istraživanjima pronađeno je deset grobova, od kojih njih pet pripada razdoblju srednjeg vijeka. Grobovi su pronađeni u predprostoru ispred pročelja crkve. Jedan je grob napravljen od ulomaka ranokršćanske kamene plastike.

⁸⁰⁸ Zahvaljujem kolegi Tomislavu Fabijaniću što mi je nesebično ustupio podatke za rad. Naime, crkva je tek otkrivena u svibnju 2013, te se očekuje nastavak istraživanja na tome lokalitetu koji će vjerojatno donijeti i konkretne podatke o dimenzijama i izgledu građevine, ali i njezinom kontinuitetu u radoblje srednjeg vijeka.

7.2. Pag (o. Pag) – Stari grad (Sv. Marija)

Istraživanje

U dokumentima koji potječu iz 14. stoljeća uz kolegijalnu crkvu Sv. Marije u Pagu spominje se i crkva Sv. Marije Stare.⁸⁰⁹ Kao *La chiesa collegiata* spomenuta je i u Bianchijevoj *Zari cristiani*.⁸¹⁰

Titular

Ranokršćanski titular posvećen Sv. Mariji zadržao se i u kasnijim stoljećima.

Opis i dimenzije

Izgled i dimenzije ranokršćanske crkve danas nam nisu poznati.

Orijentacija i položaj

Crkva se nalazi u samom središtu Starog grada na otoku Pagu.

Slijed gradnje i predromanička obnova

Ranokršćanska crkva posvećena Sv. Mariji imala je liturgijsku funkciju sve do 14. stoljeća kada se gradi nova kolegijalna crkva koja zadržava izvorni titular crkve.

7.3. Tribanj-Šibuljine – Sv. Trojica

Istraživanje

C. F. Bianchi prvi donosi podatke o crkvi Sv. Trojice.⁸¹¹ O crkvi se pisalo uglavnom usputno kao sakralnom objektu podignutom na iznimno značajnom i od prapovijesti naseljavanom položaju na kojem se podiže i bizantska utvrda.⁸¹² O ranokršćanskom podrijetlu crkve pisali su M. Domijan⁸¹³ i R. Jurić⁸¹⁴, a kao takvu prepoznaje je i A. Uglešić koji ju je usporedio s ostalim sličnim primjerima crkvene arhitekture na našoj obali.⁸¹⁵

Titular

Titular posvećen Sv. Trojici upućuje na ranokršćansko podrijetlo građevine. Nije nam poznat njezin titular iz srednjovjekovnog razdoblja.

⁸⁰⁹ E. HILJE, 1999, 17.

⁸¹⁰ C. F. BIANCHI, 1879, 12-19.

⁸¹¹ C. F. BIANCHI, 1879, 282.

⁸¹² A. GLAVIČIĆ, 1984, 16-21; Ž. TOMIČIĆ, 1990a, 141-143; R. JURIĆ, 1995, 245-246.

⁸¹³ M. DOMIJAN, 1983a, 136.

⁸¹⁴ R. JURIĆ, 1995, 245-246.

⁸¹⁵ A. UGLEŠIĆ, 2002, 50-52.

Opis i dimenzije

Izvorni izgled ranokršćanske crkve nije nam poznat. Tehnika njene građe, unutrašnji oblik apside, kao i trijumfalni luk koji nosi karakterističan gljivasti oblik upućuju na starije podrijetlo. Riječ je o jednobrodnoj građevini koja završava s polukružnom apsidom na istočnoj strani.⁸¹⁶

Orijentacija i položaj

Crkva se nalazi na položaju koji je smješten oko 6 km zapadno od Starigrada-Paklenice, nedaleko od sela Tribanj-Šibuljine. Orijentacija je u smjeru Z – I.

Stanje sačuvanosti

Crkva je danas sačuvana građevina pod krovom.

Slijed gradnje, datiranje i predromanička obnova

Ranokršćanska crkva podignuta je u 6. stoljeću, kao i ranobizantska utvrda u njezinoj neposrednoj blizini.⁸¹⁷. Pretpostavlja se da je crkva imala liturgijsku funkciju i u srednjovjekovnom periodu, no nemamo materijalnih dokaza koji bi potvrdili te indicije.

7.4. Kali (o. Ugljan) – Sv. Lovre

Istraživanje

Crkva Sv. Lovre prvi put se spominje 15. svibnja 1355. godine. Crkvu nam donosi N. Jakšić u svom radu namijenjenom topografiji otoka Ugljana.⁸¹⁸ Na spomenutoj crkvi započeli su 1994. godine opsežni građevinski radovi koje je proveo Župni ured u Kalima. U kratkom izvješću o tim radovima obavijestila nas je M. Kolega,⁸¹⁹ a njihov nadzor proveo je Zavod za zaštitu spomenika kulture u Zadru te Arheološki muzej u Zadru. Crkvu Sv. Lovre spominje i E. Hilje u radu posvećenom zadarskim graditeljima na zadarskom otočju.⁸²⁰ U novijoj literaturi istu bogomolju donose E. Hilje i Sofija Sorić,⁸²¹ a predromaničku kamenu plastiku s tog lokaliteta spominje i I. Josipović u radu koji je napravljen u koautorstvu s Anastazijom Magaš Mesić.⁸²²

Titular

⁸¹⁶ M. DOMIJAN, 1992, 325.

⁸¹⁷ A. UGLEŠIĆ, 2002, 50-52.

⁸¹⁸ N. JAKŠIĆ, 1989a, 97.

⁸¹⁹ M. KOLEGA, 1994, 22-25.

⁸²⁰ E. HILJE, 1993, 132, 141.

⁸²¹ E. HILJE – S. SORIĆ, 2007, 123-125.

⁸²² I. JOSIPOVIĆ – A. MAGAŠ MESIĆ, 2013, 29. bilj. 31.

Titular posvećen Sv. Lovri crkva je zadržala i u kasnijim stoljećima.

Opis i dimenzije

Manja romanička crkva na položaju u Kalima datira se u 12.-13. stoljeće. Radi se o jednostavnoj, jednobrodnoj građevini. U 17. stoljeću crkva je temeljito pregrađena.⁸²³ O toj pregradnji svjedoči i natpis koji je sačuvan na nadvratniku sjevernog ulaza u crkvu. Crkva je ponovno doživjela građevinske zahvate na svojoj arhitekturi, i to 1777. godine.⁸²⁴

Stanje sačuvanosti

Crkva je danas očuvana građevina pod krovom.

Slijed gradnje, datiranje, i predromanička obnova

U recentnoj literaturi pretpostavlja se da crkvi Sv. Lovre pripada ranokršćanski sarkofag koji na pročelnoj strani nosi prikaz križa s dva jaganjca sa strana.⁸²⁵ Isti sarkofag donosi i P. Vežić, no on pritom ne definira kojoj crkvi taj kameni spomenik izvorno pripada.⁸²⁶ I J. Baraka Perica upućuje na spomenuti sarkofag iz Kali, koji je pronađen kao kamenica za ulje u kući Blaslov. Autorica taj sarkofag datira u 6. stoljeće.⁸²⁷ Budući da nije sigurno što od ranokršćanskih kamenih spomenika pripada Sv. Lovri, crkvu donosim kao građevinu za koju je upitno njezino ranokršćansko porijeklo. O predromaničkoj fazi te crkve svjedoče pronađeni ulomci crkvenog kamenog namještaja.

Predromanička crkvena kamena plastika i arhitektonska dekoracija

O predromaničkoj kamenoj plastici s tog lokaliteta pisala je M. Kolega.⁸²⁸ Autorica donosi sljedeće ulomke: kapitel, jedan fragment pluteja, te tri ulomka arhitrava s ograde svetišta. Iste ulomke spominju I. Josipović i A. Magaš Mesić.⁸²⁹

⁸²³ C. F. BIANCHI, 1879, 111.

⁸²⁴ M. KOLEGA, 1994, 24.

⁸²⁵ E. HILJE – S. SORIĆ, 2007, 123-125.

⁸²⁶ P. VEŽIĆ, 2005, 176.

⁸²⁷ E. HILJE – S. SORIĆ, 2007, 123; J. BARAKA PERICA, 2012, kat. 16.5.; J. BARAKA PERICA, 2014, 397-417.

⁸²⁸ M. KOLEGA, 1994, 22-25.

⁸²⁹ I. JOSIPOVIĆ – A. MAGAŠ MESIĆ, 2013, 23-36, sl. 7, bilj. 31.

7.5. Nevidane (o. Pašman) – Sv. Martin

Istraživanje

Crkva se prvi put spominje 1974. godine kada je I. Petricioli objelodanio njezin tlocrt. Autor je tada donio zaključak da crkva Sv. Martina ima apsidu sličnu onoj kakva se nalazi na crkvi Sv. Viktora u Telašćici na Dugom otoku, te onoj na ranokršćanskoj bazilici Sv. Tome u Zadru. Nekoliko godina kasnije isti je istraživač potvrdio ranokršćansko podrijetlo crkve Sv. Martina.⁸³⁰ O crkvi su kao ranokršćanskoj građevini pisali i A. Uglešić, P. Vežić, R. Jurić te B. Nedved.⁸³¹

Titular

Izvorni titular crkve ostao je nepoznat.⁸³² Pretpostavlja se da je bogomolja crkveni naslovnik posvećen Sv. Martinu dobila u ranom srednjem vijeku.

Opis i dimenzije

Crkva je imala izdužen, pravokutan oblik s istaknutom polukružnom apsidom na istoku. Uz pročelje crkve nalazio se pridodan narteks koji je nastao u vremenu ranokršćanske faze izgradnje. Središnji brod crkve je imao širinu 5,70 m, a dužina unutrašnjih zidova iznosila je 7,50 m. Apsida crkve bila je široka 3 m, i imala je dubinu od 2,60 m. Na zidu apside nalaze se tragovi prozorskog otvora. Na sjevernoj strani do ramena apside bila je postavljena jedna prostorija, vjerojatno pastoforija. Na sjevernom zidu crkve postojala su i vrata prema toj pastoforiji. Isto tako, vrata su postojala i na suprotnoj strani, na južnom zidu, a vodila su prema drugoj pastoforiji. Sačuvani otvori ukazuju nam na činjenicu da je ranokršćanska crkva Sv. Martina pripadala tzv. složenom tipu arhitekture. Neki autori na tom položaju vide rano okupljanje redovničke zajednice.⁸³³

Stanje sačuvanosti

Crkva je tek djelomično očuvana, na terenu se vide ostatci njezinih zidova. Visina sačuvanih zidova kreće se od 3 m do 3,50 m. U vrijeme obilaska terena crkva je bila obrasla zelenim raslinjem.

Orijentacija i položaj

⁸³⁰ I. PETRICIOLI, 1974, 82; ISTI, 1987a, 75.

⁸³¹ P. VEŽIĆ, 1986, 174; R. JURIĆ, 1990, 296-297; B. NEDVED, 1990, 229; A. UGLEŠIĆ, 2002, 95-97

⁸³² A. Uglešić donosi indiciju da je crkva u ranokršćanskom vremenu bila posvećena Sv. Mihovilu, budući da se u blizini tog objekta tijekom 11. stoljeća podiže nova crkva s istim naslovnikom. S obzirom da se ranokršćanski titulari vrlo često nasljeđuju među crkvenim građevinama u kasnijim stoljećima, takav zaključak smatram ispravnim. A. UGLEŠIĆ, 2002, 97.

⁸³³ P. VEŽIĆ, 2005, 127; A. MIŠKOVIĆ, 2012, 174.

Crkva je podignuta na samom početku sela Neviđane na otoku Pašmanu, neposredno uz glavnu cestu. Taj položaj lokalno stanovništvo naziva i *Pod Crikvinu*. Orijentacija crkve je u smjeru I – Z.

Slijed gradnje i predromanička obnova

Ranokršćanska se crkva po svoj prilici podiže već u drugoj polovici 5. stoljeća.⁸³⁴ Pretpostavlja se da je crkva bila obnovljena u ranom srednjem vijeku o čemu svjedoči i njezin titular posvećen Sv. Martinu, svetcu koji se posebno javlja u karolinškom vremenu. Obilaskom terena uvidjeli smo da je njezina pomoćna prostorija sa sjeverne strane oragnski vezana uz ugaoni zid crkve, a pretpostavljamo da je to bio slučaj i s njenom južnom dogradnjom. Sve to upućuje na zaključak da je crkva vjerojatno u istim gabaritima postojala i u ranokršćanskom periodu kao i u ranom srednjem vijeku.

7.6. Luka (Dugi otok) – Crikvina (Sv. Stjepan)

Istraživanje

Mjesto Luka spominje se u jednom dokumentu iz 1365. godine. Prva crkva na *Crikvini* najvjerojatnije je bila posvećena Sv. Stjepanu po čijem je titularu i samo naselje dobilo ime – *Vallis Sancti Stephani* (Sustipanjska luka).⁸³⁵ O ranokršćanskom podrijetlu crkve pisao je A. Uglešić.⁸³⁶

Opis i dimenzije

Crkva nije sačuvana. U potpunosti su nam nepoznate njezine dimenzije te izvorni izgled.

Orijentacija i položaj

Lokalitet Crkvina smjestio se se na zapadnom dijelu mjesta Luka na Dugom otoku. Orijentacija crkve je u smjeru Z – I.

Slijed gradnje i predromanička obnova

Na Crkvini je vjerojatno postojala ranokršćanska crkva posvećena Sv. Stjepanu, koja se po svoj prilici podigla u 6. stoljeću. Inače, u neposrednoj blizini lokaliteta, na mjestu

⁸³⁴ Na njezin nešto raniji postanak prvi je uputio A. Uglešić. A. UGLEŠIĆ, 2002, 96-97.

⁸³⁵ A. M. STRGAČIĆ, 1949, 96-97. *Luka* se spominje u dokumentu iz 1365. godine. Crkva sv. Stjepana je podignuta mnogo prije. B. FINKA, 1988, 5-12.

⁸³⁶ A. UGLEŠIĆ, 1993b, 169; ISTI, 2002, 106-107.

zvanom Dolac (*Škarini vrtli*), slučajno je pronađen ranokršćanski sarkofag koji je vjerojatno pripadao toj crkvi. O njezinoj predromaničkoj obnovi nemamo nikakvih saznanja.

7.7. Sali (Dugi otok) – Crkvina (Sv. Luka ?)

Istraživanje

I. Petricioli donosi tlocrt crkve te je datira dosta općenito, u razdoblje prije 15. st.⁸³⁷ Na tom lokalitetu nisu obavljena sustavna arheološka istraživanja. A. R. Filipi govori o njenoj posveti Sv. Luki, a isti se hagionim sačuvao i u imenu brda Sukavac koji se nalazi u njezinoj neposrednoj blizini.⁸³⁸ A. Uglešić upućuje na ranokršćansko podrijetlo bogomolje te ukazuje i na postojanje antičkog naselja u blizini tog sakralnog objekta.⁸³⁹

Titular

S obzirom na toponim *Sukavac* može se zaključiti da je crkva prvotno bila posvećena Sv. Luki.⁸⁴⁰

Opis i dimenzije

U tlocrtu crkva ima oblik pravokutnika, dužine 5 m i širine 3,70 m. Na istočnoj strani nalazi joj se polukružna, u prostoru istaknuta apsida. Apsida ima širinu od 2,50 m i dubinu od 1,70 m, te je iznutra i izvana polukružna oblika.⁸⁴¹ Debljina zidova iznosi 60 cm.

Orijentacija i položaj

Ostaci crkve prozване *Crkvina* nalaze se na manjem brdašcu zvanom Sukavac u polju Čuh, koje je smješteno na jugoistočnom dijelu Dugog otoka. Uzdužna os crkve je orijentirana u smjeru Z – I.

Stanje sačuvanosti

Zidovi crkve su djelomično sačuvani u visini od oko 1 m. Zapadni zid crkve koji ide uz njezino pročelje u potpunosti je uništen.

Slijed gradnje, datiranje i predromanička obnova

⁸³⁷ I. PETRICIOLI, 1954, 61-62; ISTI, 1974, 88, sl. 7, T. VI, a.

⁸³⁸ A. R. FILIPI, 1981, 31.

⁸³⁹ A. UGLEŠIĆ, 1993b, 171-172; ISTI, 2002, 110.

⁸⁴⁰ A. R. FILIPI, 1981, 30-31.

⁸⁴¹ A. UGLEŠIĆ, 1993b, 171-172; ISTI, 2002, 110.

Ranokršćanska crkva se vjerojatno podiže u 6. stoljeću na položaju koji je bio u blizini antičkog naselja. Budući da objekt nije u potpunosti istražen ne možemo sa sigurnošću potvrditi da je crkva imala kontinuitet u razdoblje ranog srednjeg vijeka. Inače, apsida crkve je bila presvođena polukalotom pa ukazujem na mogućnost da se to presvođenje dogodilo u predromanici. T. Marasović iznosi mišljenje da je crkva imala i kupolu po sredini poput crkve u Savru ili u Citoriju na Dugom otoku (?).⁸⁴²

7.8. Žman (Dugi otok) – Sv. Ivan Krstitelj

Istraživanje

Crkva Sv. Ivana Krstitelja u Žmanu na Dugom otoku spominje se u dokumentu iz 1260. godine.⁸⁴³ Prve konkretne podatke o crkvi donosi nam A. Uglešić koji ukazuje na mogućnost da ona potječe iz ranokršćanskog razdoblja.⁸⁴⁴ U prilog takvom mišljenju govore i pronađeni ulomci tranzene s tog lokaliteta koji su imali perforaciju u obliku romba.

Slijed gradnje i predromanička obnova

Crkva nije istražena, no možemo pretpostaviti da je imala kontinuitet u rani srednji vijek.

7.9. Savar (Dugi otok) – Sv. Pelegrin

Istraživanje

Podatke o crkvi donosi C. F. Bianchi koji spominje i njezin najstariji zapis iz 1393. godine.⁸⁴⁵ O crkvi Sv. Pelegrina pisao je i Ć. M. Iveković koji je donosi kao građevinu iz 7.-9. stoljeća.⁸⁴⁶ Dalje, o njoj je pisao i Lj. Karaman, dok se detaljnije arhitekturi crkve posvetio I. Petricioli.⁸⁴⁷ Svojedobno je i T. Marasović iznio svoje mišljenje da je spomenuta crkva u Savru jednoapsidalna centralna građevina.⁸⁴⁸ I. Petricioli je ponovno o istoj crkvi pisao 1996. godine kada je ukazao i na njezinu dataciju u rani srednji vijek.

⁸⁴² T. MARASOVIĆ, 2008, 390.

⁸⁴³ A. M. STRGAČIĆ, 1949, 95.

⁸⁴⁴ A. UGLEŠIĆ, 2002, 107.

⁸⁴⁵ C. F. BIANCHI, 1879, 71.

⁸⁴⁶ Ć. M. IVEKOVIĆ, 1928, 268-269.

⁸⁴⁷ LJ. KARAMAN, 1930, 29, 47; I. PETRICIOLI, 1954, 53-65; ISTI, 1974, 80.

⁸⁴⁸ T. MARASOVIĆ, 1978, 27; ISTI, 2008, 377-380.

Isti autor je na temelju tlocrtne osnove povezoao crkvu Sv. Pelegrina sa crkvom Sv. Viktora u Telašćici te sa crkvom Sv. Jurja u Rovanjskoj.⁸⁴⁹ Pretpostavljeni izvorni izgled crkve donosi nam P. Vežić.⁸⁵⁰ O crkvi Sv. Pelegrina je pisao i A. Uglešić, i to u radu posvećenom ranokršćanskim i predromaničkim spomenicima na Dugom otoku.⁸⁵¹ U recentno vrijeme spomenutoj građevini pažnju je posvetio i J. Vučić uspoređujući je sa crkvom Sv. Viktora u Telašćici na Dugom otoku.⁸⁵²

Titular

Postoji mogućnost da titular crkve potječe iz ranokršćanskog vremena.

Opis i dimenzije

Današnja crkva Sv. Pelegrina sastoji se od prednjeg pravokutnog prostora (6,70 x 5,80 m) koji nosi drveno krovšte te manjeg oltarnog prostora (3,35 x 3,35 m). Jezgru cijelog sklopa sačinjava oltarni prostor koji u tlocrtu ima četvrtast izgled, a to je zapravo mala predromanička crkva.⁸⁵³ Taj središnji prostor završava s kupolom. Prijelaz iz četvrtaste osnove na kupolu riješen je sustavom trompi. Krov kupole ima čunjasti oblik. Izvorna apsida crkve nije sačuvana.

Orijentacija i položaj

Crkva Sv. Pelegrina se nalazi na sjeveroistočnoj obali Dugog otoka. Orijentirana je u smjeru SZ – JI.

Stanje sačuvanosti

Pri zaštitnim istraživanjima objekta koje je 1991. godine izvršio Zavod za zaštitu spomenika kulture u Zadru, pod vodstvom P. Vežića, uočeni su tragovi apside koja je posve sigurno srušena kada je izgrađena sakristija na tom dijelu građevine (2 x 3,35 m). Kasnije dogradnje su uglavnom oštetile crkvicu, no može se pretpostaviti da je apsida predromaničke crkve imala polukružan oblik te da je bila presvođena polukalotom i polučunjastim krovom.

Slijed gradnje, datiranje i predromanička obnova

Predromanička crkva u Savru podignuta je oko 9. stoljeća. U kasnom srednjem vijeku crkvi je dodan mali zvonik na preslicu, a u 15. stoljeću dograđena joj je i lađa sa zapadne strane. U baroku je sagrađena i sakristija. Možemo pretpostaviti da je crkva Sv.

⁸⁴⁹ I. PETRICIOLI, 1996a, 7-10.

⁸⁵⁰ P. VEŽIĆ, 1991a, 353, sl. 24.

⁸⁵¹ A. UGLEŠIĆ, 1993b, 159-161.

⁸⁵² J. VUČIĆ, 2011, 105.

⁸⁵³ I. PETRICIOLI, 1996a, 7.

Pelegrina imala u svom kompleksnom razvoju i ranokršćansku fazu. Već je P. Vežić naslutio da je matrica po kojoj je nastala ta crkva, zapravo krstionica zadarske katedrale. Na ranokršćansko porijeklo spomenute bogomolje ukazuje i raniji postanak njoj vrlo srodne građevine, crkve Sv. Viktora u Telašćici na Dugom otoku.⁸⁵⁴

7.10. Olib (o. Olib) – uvala Banjve

Istraživanje

Zabilješke o ostacima arhitekture u uvali Banjve na otoku Olibu donio je don Luka Jelić, još početkom prošlog stoljeća. Dokumentacija se danas čuva u Arheološkom muzeju u Splitu. Ostatke ranokršćanske crkve na spomenutom položaju istraživao je A. Uglešić, i to 2002. i 2007. godine.⁸⁵⁵

Titular

Titular ranokršćanske crkve ostao nam je nepoznat.

Opis i dimenzije

Riječ je o longitudinalnoj građevini koja završava s dvije apside. Manja apside koja je okrenuta na istok upisana je u tijelo građevine. Njezina unutrašnja širina iznosi 2,10 m, a dubina 1,30 m. Po sredini te apside vide se ostatci prozorskog otvora. Druga apside je položena na zapad te izvana ima poligonalan oblik, dok je iznutra polukružna. Apsida ima dimenzije 3,10 x 4,30 m te je tek djelomično upisana u tijelo građevine. Lađa crkve ima širinu od 9,90 m. Na istočnoj strani nalazi se zid koji je sačuvan u dužini od 10,50 m. Pred pročeljem crkva je imala narteks. Uokolo crkve nalaze se zidovi koji svjedoče o ostalim prostorijama koje su joj zasigurno bile prigradene tijekom njezina života.

Orijentacija i položaj

Crkva se nalazi na položaju Banjve. Orijentirana je u pravcu S – J, s djelomičnim odstupanjem.

Stanje sačuvanosti

Crkva je tek djelomično sačuvana. Najbolje se prati istočni uzdužni zid u visini od 3,25 m.

Slijed gradnje, datiranje i predromanička obnova

⁸⁵⁴ A. UGLEŠIĆ, 1993b, 165-168; J. VUČIĆ, 2011, 105.

⁸⁵⁵ A. UGLEŠIĆ, 2002, 79; ISTI, 2009, 68-73.

A. Uglešić iznosi mišljenje da istočni dio građevine ima starije porijeklo.⁸⁵⁶ Tu se vjerojatno radi o starijem objektu koji je adaptiran za potrebe oratorija. Zapadni prostor se vjerojatno u 6. stoljeću pripojio postojećem objektu, pa je tada crkva dobila i dvoapsidalni izgled. O kontinuitetu spomenute građevine u vrijeme srednjeg vijeka imamo vrlo malo saznanja. Ipak, treba napomenuti da su u blizini tog položaja, u uvali Banjve, pronađeni očuvani ostatci rimskog naselja u kojem je život tekao sve do srednjeg vijeka. To nam govori i o mogućnosti da je i ranokršćanski sakralni objekt uz brojne nadogradnje nastavio sa životom i u kasnijim stoljećima.

⁸⁵⁶ A. UGLEŠIĆ, 2009, 70.

8. ANALIZA OSTATAKA RANOKRŠĆANSKE ARHITEKTURE S KONTINUITETOM U RANI SREDNJI VIJEK NA ZADARSKOM PODRUČJU

8.1. Predromaničke arhitektonske adaptacije ranokršćanskih crkava na zadarskom području

Ono što je najvažnije kada govorimo o predromaničkoj arhitekturi jest bogato ranokršćansko nasljeđe koje se danas prepoznaje na brojnim crkvama na zadarskom, ali i na širem dalmatinskom području.⁸⁵⁷ Očito je da su mnoge antičke građevine kao i ranokršćanski sakralni objekti postali modeli ili konkretna konstrukcijska rješenja po kojima su dalje srednjovjekovni graditelji i skulptori stvarali nove oblike. Posebno mjesto u crkvenoj arhitekturi ranog srednjeg vijeka zauzimaju oni objekti koji se u predromanici ne grade iz temelja, već nastaju dogradnjom ili adaptacijom na matrici prethodnog ranokršćanskog sakralnog objekta.

Predromaničku obnovu ranokršćanskih crkava na zadarskom području danas možemo promatrati kroz brojne arhitektonske intervencije koje su uglavnom u stručnoj i znanstvenoj literaturi ostale zabilježene, ali im se nije pridavala osobita pažnja. Razlog tome treba tražiti i u činjenici što je većina ranokršćanskih sakralnih objekata, kao i onih koji su u potpunosti izgrađeni u predromanici, doživjela nove nadogradnje u kasnijim stoljećima pa su vrlo često graditeljski slojevi iz ranijih razdoblja bili zanemareni. S druge strane, razlog je i nedovoljna istraženost postojećih crkava kao i činjenica da su dosadašnji istraživači bili više usmjereni na ona stilska razdoblja koja su ostavila i značajniji trag u arhitekturi građevina. Naime, ranosrednjovjekovne adaptacije ranokršćanskih sakralnih objekata ponekad se teško uočavaju što zahtjeva poznavanje kontinuiteta razvoja određene crkve te statigrafskih odnosa u njezinoj gradnji. U proučavanju takvih adaptacija na razmatranom prostoru značajno pomažu i neka opća arhitektonska obilježja koja se pronalaze i na ostalim ranokršćanskim crkvama koje su imale kontinuitet u rani srednji vijek na širem dalmatinskom području, a prisutna su i u arhitekturi crkava koje se grade u vremenu predromanike.⁸⁵⁸ Prije nego što se uputimo u pregled takvih predromaničkih adaptacija na zadarskom području, posvetit ćemo pažnju i nekim povijesnim spisima i izvorima koji nam danas svjedoče da je proces obnove podignutih ranokršćanskih crkava tijekom ranog srednjeg vijeka bio uređen od strane

⁸⁵⁷ N. KLAJČ – I. PETRICIOLI, 1976, 51-73; Ž. RAPANIĆ, 1987.

⁸⁵⁸ T. MARASOVIĆ, 1978, 5-129; ISTI, 1991, 27-39; ISTI, 2009, 294-316.

same vrhovne vlasti i rimske Crkve. Posebno izdvajam pismo pape Stjepana VI. koje je 887. godine bilo upućeno hrvatskom biskupu Teodoziju:

Salonitana ecclesia quam Deo auxiliante restitutam asseris ut/ad pristinum gradum redeat, in hianter cupimus. Et omnes ecclesie que barbarorum rabie destructe sunt, assiduis precibus ut restaurentur imploramus ita tamen ut in novarum ecclesiarum restauratione neglectus non proveniat antiquarum (Cod. dipl., I, 22.). Prijevod tog pisma glasi: *Usrdno želimo da se salonitanska crkva, za koju kažeš da je božjom pomoći ponovno uspostavljena, vrati u prijašnje stanje. A sve crkve koje su u barbarskom bijesu bile porušene, neka se obnove, što upornim molbama od Boga/zazivamo. Ipak, tako da pri obnovi (gradnji) novih crkava ne bude zanemareno ono što je ostalo od starih.*⁸⁵⁹

Drugi izvor je *Einhard, Vita Caroli Magni*, glava XVIII :

...precipue tamen edes sacras: ubicumque in toto regno suo vetustate conlapsas conperit, pontificibus et patribus ad quorum pertinebant curam, ut restaurentur imperavit, adhibens curam per legatos ut imperata perficerent. U slobodnom prijevodu tekst glasi: *Kada bi doznao da se stare zgrade u kraljevstvu ruše, naređivao je biskupima i svećenicima da ih obnove, a posredstvom izaslanika, brinuo je da se to i učini.*⁸⁶⁰

Dalje, poznati Kapitulari Karla Velikog danas su nam važan dokaz da se u njegovo vrijeme posebno vodila briga o očuvanju svetog mjesta te se njegovao kult koji se u nekom sakralnom objektu odvijao. Tako u njima piše: *...De ecclesiis emendandis, et urbi in unum locum plures sunt quam necesse sit, ut destruantur quae necessaria non sunt et alia conserventur.* Prijevod: *o popravljajući crkava, i gdje ih na jednom mjestu ima više nego što treba, da se poruši ono što je suvišno, ostalo da se sačuva...* (KARLO VELIKI, *Capit. XL,1; Capit. XXII, 71.; Capit. XLII*).

... Primim de ecclesiis, quomodo structae aut destructae sint in tectis, sive in maceriis sive in parietibus, sive in pavementis, necnon in pictura etiam in luminaris, sive officiis... što u prijevodu znači: *...najprije o crkvama, bilo da su čitave ili su porušene, pod krovom, u ruševinama ili sa (sačuvanim) zidovima i popločanjem, kao i sa slikama, s prozorima, u funkciji...*(*Capit. XLIX, 4.*)⁸⁶¹

⁸⁵⁹ Ž. RAPANIĆ, 1996, 59.

⁸⁶⁰ Ž. RAPANIĆ, 1996, 58.

⁸⁶¹ Ž. RAPANIĆ, 1996, 60.



Sl. 22. Maketa Zadra iz XVI. stoljeća (Museo storico navale, Venezia)

Rani srednji vijek obilježili su značajni povijesni događaji među kojima je i dolazak Slavena/Hrvata na naš prostor.⁸⁶² Pokrštaivanjem te novopridošle populacije na indirektan način došlo je do povećanja broja vjernika, a odjednom povećan broj pokrštenih kao da je utjecao na kapacitete postojećih malih crkvice u zadarskoj okolini. S vremenom postojeće ranokršćanske crkve postale su premalene pa se tako stvorila potreba za sve većim brojem objekata koji su služili u kultne svrhe.

Ekonomska situacija koja baš i nije bila zavidna nakon ratova koji su opustošili Europu upravo je dovela do toga da se ne grade novi sakralni objekti, već da se samo adaptiraju oni postojeći.⁸⁶³ Isto tako, zbog samog sakramenta krštenja rasla je potreba za novim krstionicama pa su se slijedom takvih događaja mahom adaptirale starije krstionice koje su već postojale uz ranokršćanske crkve. Štoviše, sačuvani ambijenti

⁸⁶² LJ. HAUPTMAN, 1925; F. ŠIŠIĆ, 1925; M. BARADA, 1952; B. GRAFENAUER, 1952; N. KLAJIĆ, 1971; ISTA, 1990; R. KATIČIĆ, 1993; ISTI, 1998; I. GOLDSTEIN, 1995; N. BUDAK – T. RAUKAR, 2006; T. FABIJANIĆ, 2008.

⁸⁶³ Teodozije 391. nalaže da država priznaje samo ono kršćanstvo koje se temelji na Nicejskom vjerovanju te naređuje rušenje poganskih svetišta. No, zbog ekonomske neisplativosti mnoga su se svetišta zatvorila, ali se nisu rušila. Isto tako, pisani izvori govore da je već krajem 6. st. Grgur Veliki uputio pismo monaškim misionarima u Engleskoj da ne ruše poganske hramove, već da ih transformiraju u mjesta kršćanskog kulta, i to na način da ih polijevaju blagoslovljenom vodom te postavljanjem relikvija svetaca u oltare. GRGUR VELIKI, Registrum XI, Epistula 66, PL 77, 1202-1203; A. MIŠKOVIĆ, 2012, 119.

krstionica danas nam govore da se ta obnova odvijala kontinuirano i planski te da se težilo k maksimalnom iskorištavanju prethodnog prostora. Dakle, neko neformalno pravilo bilo je uštedjeti novac i vrijeme, a postojeće sakralne objekte prilagoditi zahtjevima vremena i kulta koji uglavnom u predromanici ostaje neizmijenjen.

Zbog dolaska "barbarskih naroda" brojne su crkve u okolici dalmatinskih gradova bile porušene, o čemu svjedoče i povijesni izvori.⁸⁶⁴ Kristijanizacija porušenog prostora, ili objekta koji je pripadao poganskom kultu bila je primarna zadaća hrvatske vlasti koja nije skrivala svoju odanost moćnoj Franačkoj. Od hrvatskih vladara osobito se knez Branimir (879.-892.) zalagao za obnovu postojećih sakralnih objekata. Upravo u vrijeme njegove vladavine papa Stjepana VI. piše pismo hrvatskom biskupu Teodoziju.⁸⁶⁵ Papino zazivanje Božje pomoći u obnovi porušenih objekata zapravo govori da je kršćanstvo početkom srednjeg vijeka postalo važna sastavnica društva.

Ukoliko se pojedine bogomolje nisu uspjele obnoviti, vrlo često su se u njihovoj blizini podizale nove crkve koje su dalje prenosile jedinstvenu kršćansku ideju. Na taj način očuvao se kontinuitet kulta koji se na nekim položajima zadržao i stoljećima. Izuzetna su bila mjesta gdje su postojeći sakralni objekti doživjeli obnovu te su do njih u vrijeme predromanike izgrađene sasvim nove bogomolje.⁸⁶⁶ To je bio slučaj s nekoliko lokaliteta u zadarskoj okolici. Primjerice, u Pidrazi je ranokršćanska crkva Sv. Martina obnovljena u 9. stoljeću, a tijekom predromanike u njezinoj blizini podignuta je crkva Sv. Mihovila (T. XI. 2). Na položaju Begovača u Biljanima Donjim nije izgrađena nova bogomolja, već je samo ranokršćanska crkva adaptirana u predromanici. Ipak, u neposrednoj blizini tog lokaliteta, u selu Kašiću (položaj Mastirine) podiže se posve nova predromanička crkva šesterolisne osnove.⁸⁶⁷ Baš kao što je to bio slučaj s Begovačom, i uokolo crkve u Kašiću organizira se velika nekropola tijekom ranog srednjeg vijeka,⁸⁶⁸ što govori da se na tim položajima, osim kulta, održao i život lokalne zajednice čijim je članovima tada bilo omogućeno ukopavanje uz postojeće bogomolje.

Kontinuitet kulta zabilježen je i u većim urbanim središtima kao što su to Nin i Biograd. Osnutak ninske biskupije u 9. stoljeću imat će izniman značaj za razvoj

⁸⁶⁴ Ž. RAPANIĆ, 1987.

⁸⁶⁵ N. KLAJČIĆ, 1990; I. GOLDSTEIN, 1995.

⁸⁶⁶ T. MARASOVIĆ, 1978, 5-129; ISTI, 1991, 27-39; B. MIGOTTI, 1992a, 225-245; Ž. RAPANIĆ, 1987.

⁸⁶⁷ T. MARASOVIĆ, 1958; ISTI, 1978.

⁸⁶⁸ D. JELOVINA, 1982, 35-66.

hrvatske Crkve i njezino daljnje povezivanje s Rimskom Crkvom.⁸⁶⁹ Upravo se ranokršćanska crkva Sv. Asela (Anselmo) u ranom srednjem vijeku obnavlja kao prva katedrala na tlu mlade hrvatske kneževine. Spomenuta će crkva postati važno uporište lokalnom stanovništvu, ali i predstavnicima hrvatske vlasti odakle započinje i sam proces pokrštavanja doseljenih Slavena/Hrvata. Nakon obnove središnje ninske bogomolje, nekoliko stotina metara od nje podiže se i predromanička crkva Sv. Križa koja u doba župana Godečaja postaje vladarskom crkvom. Isto tako, u Ninu se podiže i crkva Sv. Mihovila, a oko 880. godine opat Teudebert podiže u Ninu i benediktinski samostan posvećen Sv. Ambrozu.⁸⁷⁰ Tijekom predromanike u Ninu se obnavlja i ranokršćanska bazilika Sv. Marije, a do nje se podiže i ženski benediktinski samostan posvećen Sv. Marcellu. Sve to govori o jednom posebnom statusu koji je Nin kao novo urbano središte uživao na pragu srednjeg vijeka. Gradnja novih crkava u Ninu potvrđuje jedan kontinuiran razvoj kulturnih objekata koji započinje s podizanjem prvog kršćanskog oratorija s južne strane crkve Sv. Asela, i to već krajem 4. stoljeća.

I u Biogradu zapažamo vrlo sličnu situaciju, samo što je tu izgradnja novih sakralnih objekata dobila zamah tek nakon što je u tome gradu uspostavljena biskupija oko 950. godine, o čemu svjedoči i isprava kralja Krešimira I.⁸⁷¹ U Biogradu je središnja ranokršćanska crkva (Katedrala) na Glavici obnovljena u razdoblju od sredine do kraja 9. stoljeća, a nakon njezine obnove u gradu se podižu i velebne bazilike, poput Sv. Ivana Evanđeliste te Sv. Tome.⁸⁷²

Dakle, možemo zaključiti da su predromanički graditelji bili zaokupljeni kako obnovom postojećih crkava, tako i izgradnjom sasvim novih objekata. Upravo zahvaljujući njima mnoga naselja u okolici Zadra obnovljena su tijekom srednjeg vijeka u sasvim novom ruhu te su nastavila sa životom i u kasnijim stoljećima.

Podizanje i obnova sakralnih objekata u kasnoj antici bila je zadaća crkvenih i svjetovnih vlasti. U ranom srednjem vijeku crkvena izgradnja dobila je privatni karakter.⁸⁷³ Razvoj privatnog crkvenog vlasništva danas pratimo kao dio dobro organiziranog ruralno-feudalnog sustava Franačke države.⁸⁷⁴ Crkve u zadarskoj okolici

⁸⁶⁹ T. MARASOVIĆ, 2008.

⁸⁷⁰ N. JAKŠIĆ, 1993, 127-144; ISTI, 1997b.

⁸⁷¹ C. F. BIANCHI, 1879, 141-145; B. JURAGA, 1980, 445-493; S. ANTOLJAK, 1990, 263-277.

⁸⁷² T. MARASOVIĆ, 2008, 432-438.

⁸⁷³ Ž. RAPANIĆ, 1984, 159-181; V. DELONGA, 1996, 291-294.

⁸⁷⁴ H. JEDIN, 1971, 290-296.

razvijale su se kao male privatne bogomolje. Zbog toga, obnovu crkava u zadarskom zaleđu moramo gledati kao jedan posve drugačiji proces od onog koji se događao u Zadru, koji je sredinom 9. stoljeća postao središtem bizantske teme Dalmacije (sl. 23).⁸⁷⁵ Čvrstu granicu između hrvatskog teritorija i prostora koji je bio pod bizantskom upravom predstavljao je zadarski ager koji se u ranom srednjem vijeku očuvao kao važno antičko nasljeđe.⁸⁷⁶

Iako nemamo sačuvanih povijesnih izvora koji nam govore o životu grada tijekom 7. i 8. stoljeća, možemo reći da kasnoantički Zadar nastavlja nesmetano živjeti i u kasnijim stoljećima.⁸⁷⁷ Sačuvana arheološka građa u potpunosti negira bilo kakav oblik diskontinuiteta.⁸⁷⁸ U Zadru je kontinuirano tekao razvoj kulta od onog poganskog do kršćanskog koji u srednjem vijeku još dodatno jača. Štoviše, to nam potvrđuje i broj novoizgrađenih crkava u gradu (Sv. Krševan, Sv. Lovre, Sv. Nedjeljica, Sv. Dimitrije, Sv. Marija...). Posve je sigurno da gradske ranokršćanske bazilike, ali i ostale ranokršćanske crkve u Zadru ne doživljavaju barbarska rušenja. Zbog toga njihova obnova je tekla kontinuirano, najprije u vidu novih instalacija liturgijskog namještaja, a potom i kroz dogradnju nekih popratnih ambijenata. Materijalni ostatci potvrđuju da je u 9. stoljeću zadarska katedrala doživjela bogatu obnovu postojećeg liturgijskog namještaja te su u istom vremenu izvršeni i značajniji građevinski zahvati na njezinoj konstrukciji.⁸⁷⁹ Budući da je grad postao središtem bizantske uprave težilo se k stvaranju monumentalnije građevine pa je tako ranokršćanskoj bazilici Sv. Petra prošireno svetište. Ranosrednjovjekovna crkva dobila je i kapelu u dnu lijevog bočnog broda (sjeverna strana) gdje je bio pohranjen mramorni relikvijar Sv. Anastazije. Isti relikvijar danas nam svjedoči o čvrstoj vezi dva važna urbana središta, Zadra i Konstantinopola.

Izgradnja kripte ispod svetišta spomenute crkve upućuje na činjenicu da to nisu bili jedini utjecaji u ranosrednjovjekovnom Zadru, odnosno grad se razvijao i pod utjecajima koji dolaze sa Zapada. Na tragu takvih utjecaja dolazi i do podizanja nove

⁸⁷⁵ J. FERLUGA, 1967, 129-143; I. GOLDSTEIN, 1992; ISTI, 1995.

⁸⁷⁶ M. SUIĆ, 1956, 7-19; ISTI, 1976.

⁸⁷⁷ N. KLAIĆ, 1964, 129-139; ISTA, 1967a, 111-128; N. KLAIĆ – I. PETRICIOLI, 1976.

⁸⁷⁸ Na temelju izvještaja Konsatntina Porfirogeneta i Tome Arhidakona koji pišu o padu Salone, stariji su istraživači govorili o diskontinuitetu života u tome gradu, ali i u ostalim gradovima koji su doživjeli rušenja, poput Nina i Narone. No, kontinuitet se u tim središtima zadržao pa su oni nastavili funkcionirati i u vrijeme srednjeg vijeka. I. GOLDSTEIN, 1995; ISTI, 1996, 21; Ž. RAPANIĆ, 1987.

⁸⁷⁹ P. VEŽIĆ, 1990a, 49-68; ISTI, 1990b, 301-326; ISTI, 1995, 150-161.

predromaničke crkve u neposrednoj blizini zadarske katedrale, crkve Sv. Donata. Očito je da tada dolazi do razvoja kršćanskog kulta u samom središtu grada, i to s pomno biranim položajem bogomolja u odnosu na prvo posvećeno mjesto koje se nalazilo na gradskom forumu.



Sl. 23. J. Rieger, *Zadar i zaleđe* (1859.)

U predromaničkim adaptacijama ranokršćanskih crkava možemo izdvojiti nekoliko specifičnih pojava koje, međutim, nisu utjecale na stvaranje određene tipologije u crkvenoj arhitekturi. Naime, među predromaničkim adaptacijama koje su izvršene na ranokršćanskim crkvama u Zadru i njegovoj okolini možemo razlikovati manje intervencije na arhitekturi crkava od onih većih građevinskih zahvata koji se uglavnom javljaju kod jednobrodnih sakralnih objekata. Ipak, bilo da se radi o djelomičnoj ili potpunoj obnovi postojećih crkava ili pak o posve novim izgrađenim sakralnim objektima, možemo reći da rani srednji vijek zasigurno teži k pojednostavljenju arhitekture i njezinih oblika.⁸⁸⁰

Najjednostavniji zahvati na sakralnim objektima zasigurno su bili oni koji su se usmjerili na promjenu crkvenog kamenog namještaja. Obnova postojećeg namještaja s novim elementima kao i postavljanje nekih novih konstrukcija, na primjer ciborija, očito je bio najlakši i najisplativiji način da ista sakralna građevina dobije novo ruho, a da ne

⁸⁸⁰ Ž. RAPANIĆ, 1987.

izgubi svoj značaj kao prostor u kojem se kontinuirano izvodi euharistijsko slavlje. Pretpostavljam da je to bio i jedini razlog zbog kojeg su pojedine ranokršćanske crkve u ranom srednjem vijeku obnavljane i nekoliko puta. Dakle, ranokršćanske crkve koje su doživjele adaptaciju prostora samo putem postavljanja novog crkvenog kamenog namještaja su: Sv. Toma u Zadru, Sv. Stjepan u Zadru, Sv. Marija Velika u Zadru, Sv. Ivan Krstitelj u Zadru (Relja), Sv. Platon u Zadru (?), Sv. Jakov u Vrsima, Sv. Petar u Radovinu, Sv. Martin u Pridrazi, Gospa od Karmena (Sv. Marija) u Turnju, Sv. Kuzma i Damjan na Čokovcu na otoku Pašmanu te Sv. Nikola u Božavi na Dugom otoku. Sve ostale ranokršćanske crkve na razmatranom prostoru imale su tijekom predromanike građevinske zahvate na svojoj arhitekturi. Takve su adaptacije dovele ili do reduciranja, ili do proširenja postojećih gabarita građevina. Prema dosadašnjim istraživanjima adaptaciju prostora u ranom srednjem vijeku imale su crkve: Sv. Petar u Zadru, Sv. Stošija na Puntamici, Sv. Andrija u Zatonu, Sv. Barbara u Privlaci, Sv. Asel (Anselmo) u Ninu, Sv. Marija u Ninu, Sv. Nikola u Povljani na otoku Pagu, Sv. Ivan u Vlašićima na otoku Pagu, Crkvina (Begovača) u Biljanima Donjim (?), Sv. Martin u Lepurima, Sv. Duh u Podgrađu (?), Crkvina (Sv. Bartolomej/Sv. Bartul) u Galovcu, Sv. Andrija na otoku Vrgadi, Vela Gospa na otoku Ošljaku, Sv. Ivan Krstitelj u Mulinama na otoku Ugljanu, Gruh (Sv. Ivan) u Salima na Dugom otoku, Katedrala u Biogradu te Sv. Viktor u Telašćici. Važno je istaknuti da su spomenute crkve kod kojih su zabilježeni takvi građevinski zahvati bile obnovljene i s novim crkvenim namještajem. Neke od njih novi kameni namještaj dobile su čak dva puta kao što je to bio slučaj sa crkvom Sv. Martina u Lepurima ili sa crkvom Sv. Bartolomeja u Galovcu.

Osim reduciranja ili proširenja postojećih ranokršćanskih crkava u ranom srednjem vijeku zabilježena je i izgradnja posve novih objekata, koji su uglavnom bili povezani sa sakralnim objektima iz kasnoantičkog razdoblja. Takva je bila crkva Sv. Petra Starog u Zadru koja se u 9. stoljeću dogradila do ranokršćanske crkve Sv. Andrije. Isto tako, u 9. stoljeću izgrađena je i gornja crkva Sv. Stošije na Puntamici koja se podigla nad donjom crkvom iz ranokršćanskog vremena. Te crkve danas svjedoče o kontinuitetu kulta na spomenutim položajima, no o tome ćemo dalje u poglavlju.

O predromaničkim adaptacijama koje su dovele do reduciranja prostora kod ranokršćanskih crkava imamo vrlo malo saznanja. Uglavnom se radilo o redukciji prostora na način da su se zatvorili pojedini otvori koji su u prethodnom razdoblju

vodili prema pomoćnim prostorima čija je funkcija u predromanici bila izmijenjena ili jednostavno ukinuta. Također, crkvi su se mogli dograditi novi objekti koji su zahtijevali zatvaranje postojećih otvora. Tako, na primjer, prilikom dogradnje južne prostorije do apside ranokršćanske bazilike Sv. Petra zazidao se prozor koji se nalazio na njezinom katekumeneju (T. II. 1, T. III. 1). Štoviše, izgradnjom te iste prostorije zazidala se i monofora na apsidi bazilike. Dalje, zbog prenamijene diakonikona u ranosrednjovjekovnu cisternu ostali su zatvoreni i svi njegovi otvori koji su bili usmjereni prema središnjem brodu katedrale (T. II. 1). S nešto većim zahvatima u drugoj polovici 8. stoljeća izmijenjen je i izgled crkve Sv. Bartolomeja (Crkvina) u Galovcu.⁸⁸¹ Naime, tada je crkvi reduciran protezis i prvotni baptisterij, a ona je ostala funkcionirati s prigradenim diakonikom. U vrijeme te prve predromaničke obnove crkvi Sv. Bartolomeja zazidana su i vrata na sjevernom bočnom zidu (T. XIV. 1).

Proširenje postojećih crkava u većini slučajeva se radilo na način da su se izvornoj ranokršćanskoj građevini dodavali pojedini prostori i to uglavnom zbog novih potreba u liturgiji. Istraživanjem i rekognosciranjem lokaliteta na razmatranom prostoru uvidjela sam da se takva proširenja najčešće javljaju kao bočne apside, krstionice te nešto manje u formi pastoforija i narteksa. Štoviše, ustanovila sam da su pastoforije u ranom srednjem vijeku dobile samo pojedine crkve što govori da su one poglavito obilježje arhitekture iz ranokršćanskog razdoblja, barem ako govorimo o crkvenoj arhitekturi na zadarskom području. Koliko mi je poznato pastoforije u ranom srednjem vijeku dobile su tek pojedine crkve: zadarska katedrala, crkva Sv. Martina u Lepurima te crkva Sv. Ivana Krstitelja na otoku Ugljanu. Kod crkve Sv. Martina u Lepurima bočne su prostorije u predromanici dobile i apside pa se zbog toga izmijenio izgled prvotne ranokršćanske crkve koja je u ranom srednjem vijeku pretvorena u trobrodnu troapsidalnu crkvu (T. XV. 2). I zadarska je katedrala u predromanici dobila pastoforije, ali i kapelu u dnu sjevernog bočnog broda (T. II. 1). Pastoforije su crkvi Sv. Ivana Krstitelja (Stivan) na otoku Ugljanu dodane s vanjske strane njezinog južnog zida. Jedna je pastoforija imala dužinu 5 m i širinu od 2,80 m, dok je druga pastoforija imala dimenzije 3,60 m x 2,80 m (T. XVII. 2). T. Marasović je u svojim istraživanjima iznio mišljenje da su pastoforije crkvi na Crkvini u Galovcu dograđene tijekom njezine obnove u ranom srednjem vijeku. S druge strane, ostali istraživači i poznavatelji

⁸⁸¹ J. BELOŠEVIĆ, 1997a, 321.

ranokršćanske arhitekture na zadarskom području misle drugačije, odnosno da one pripadaju njezinom izvornom ranokršćanskom sloju, a na takav zaključak upućuju i ostatci zidova na terenu koji su organski vezani uz građevinu.⁸⁸² Tijekom predromaničke obnove i ranokršćanskoj crkvi Sv. Viktora u Telašćici je dograđena jedna pomoćna prostorija s jugozapadne strane za koju se točno ne zna koja joj je bila namjena, no pretpostavljam da je i ona mogla imati neku funkciju u obavljanju kulta (!). Ponekad je crkva, umjesto pastoforija, mogla imati pored apside manju nišu. Vjerojatno je funkciju pastoforije obnašala i manja niša dodana u zidu između dviju upisanih apsida predromaničke crkve Sv. Petra Starog u Zadru (T. V. 1).

Ranosrednjovjekovne dogradnje na ranokršćanskim crkvama koje su bile u obliku bočnih apsida javljaju se samo kod nekoliko primjera crkvene arhitekture u zadarskoj okolici. Do danas takve su dogradnje istražene na crkvi Sv. Andrije u Zatonu (T. VIII. 1) i na crkvi Sv. Barbara u Privlaci (T. X. 2). Neki autori smatraju da je i ranokršćanska bazilika posvećena Sv. Mariji u Ninu dobila bočne apsise u predromanici (T. X. 1).⁸⁸³ Međutim, najvjerojatnije je spomenuta bazilika i u ranom srednjem vijeku zadržala svoj izvorni izgled kakav je ona imala i u 6. stoljeću, a on je u tlocrtu odgovarao trobrodnoj bazilici s jednom polukružnom apsidom položenom prema istoku.⁸⁸⁴ Istraživači bazilike Sv. Andrije u Zatonu primijetili su dvije faze u izgradnji njezinih bočnih apsida. A. Uglešić je pretpostavio da je prvotna tlocrtna situacija te bazilike izgledala tako da je njezina središnja apside imala otklon prema bočnim apsidama koje su se onda u drugoj fazi izgradnje prislonile uz njezino tijelo.⁸⁸⁵ Ta se druga faza izgradnje vjerojatno dogodila u ranom srednjem vijeku, a nastala je iz potrebe za proširenjem svetišta unutar spomenute bogomolje.⁸⁸⁶ Takve bočne apsise mogle su imati i ulogu manjih zavjetnih kapelica u predromanici. Pretpostavlja se da su vjerojatno istu ulogu imale i apsise dodane pastoforijama crkve Sv. Martina u Lepurima (T. XV. 2, sl. 24).⁸⁸⁷

Veći broj apsida svjedoči nam i o većem broju oltara unutar sakralnih objekata, što opet potvrđuje novonastale promjene u liturgiji, koja je očito početkom srednjeg

⁸⁸² J. BELOŠEVIĆ, 1997a, 321, sl. 11; A. UGLEŠIĆ, 2002, 57-61; T. MARASOVIĆ, 2008, 411-417.

⁸⁸³ T. MARASOVIĆ, 2008, 205-210.

⁸⁸⁴ A. UGLEŠIĆ, 2002, 40-41.

⁸⁸⁵ A. UGLEŠIĆ – LJ. ČERINA, 1997, 92; A. UGLEŠIĆ, 2002, 34-35.

⁸⁸⁶ N. Jakšić govori da su se njezine pregradnje dogodile u vrijeme romanike. N. JAKŠIĆ, 1993, 138.

⁸⁸⁷ Vidi u poglavlju 6.19.

vijeka bila proširena.⁸⁸⁸ Troapsidalnost se u crkvenoj arhitekturi na dalmatinskom području javlja pod utjecajem predromaničkih crkava na Zapadu.⁸⁸⁹ M. Jarak kao rezultat takvog utjecaja vidi pojavu ranih srednjovjekovnih troapsidalnih crkava u 9. stoljeću poput crkve Sv. Marije na Crkvini, crkve na Lopuškoj glavici, crkve na Bukorovića podvornici, te crkve Sv. Spasa na vrelu Cetine.⁸⁹⁰ Troapsidalno svetište prepoznatljivo je arhitektonsko rješenje koje se susreće i među crkvama na prostoru Istre.⁸⁹¹

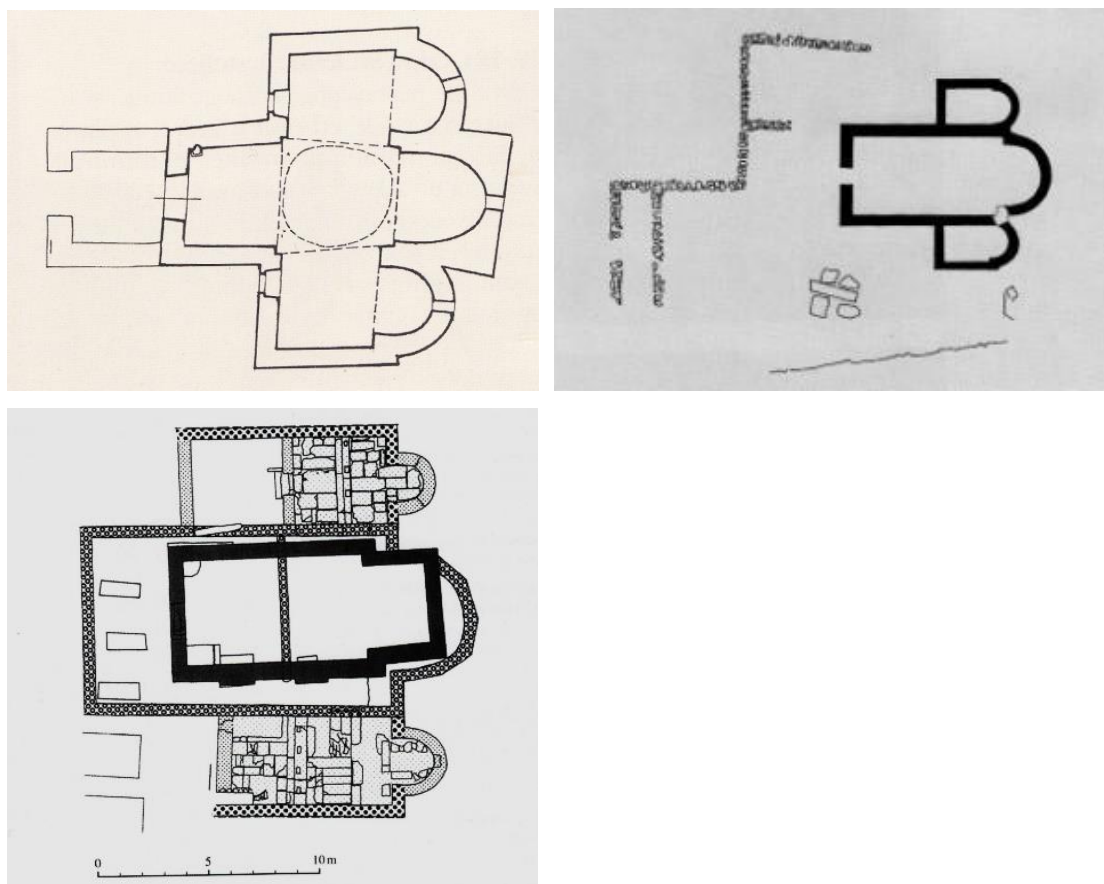

Sl. 24. Troapsidalno svetište kod crkve Sv. Križa u Ninu (prva u gornjem redu) te primjeri troapsidalnog svetišta koje nastaje dodavanjem pomoćnih prostorija u predromanici i romanici: Begovača u Biljanima Donjim, Sv. Martin u Lepurima (u donjem redu), (prema: N. Jakšić, 1989., 2000.)

⁸⁸⁸ M. JARAK, 1998, 119-128; ISTA, 2013, 139.

⁸⁸⁹ M. JURKOVIĆ, 1992b, 25-28.

⁸⁹⁰ M. JARAK, 1998, 120.

⁸⁹¹ B. MARUŠIĆ, 1974, 5-94; I. MATEJČIĆ, 1996, 133-152; ISTI, 1997, 11-16; ISTI, 2014, 14-35; M. JURKOVIĆ, 2000, 164-189.

Kao što je to bio slučaj s pastoforijama i bočnim apsidama, možemo reći da se i narteks u predromaničkim dogradnjama javlja vrlo rijetko.⁸⁹² Odnosno, većina crkava koje se obrađuju u radu dobile su svoj narteks tijekom ranokršćanske faze izgradnje. Koliko mi je poznato ranosrednjovjekovna dogradnja nartekusa istražena je samo na ranokršćanskoj crkvi Sv. Viktora u Telašćici na Dugom otoku (T. XX. 2). Postoji mogućnost da je i crkvi Sv. Ivana (Gruh) na Dugom otoku (T. XX. 1) u predromanici dograđen narteks, no bez čvrstih materijalnih dokaza takvo što ne možemo sa sigurnošću tvrditi. Narteks crkve Sv. Viktora nastao je u vremenu njezine obnove tijekom 8.-9. stoljeća kada je crkva dobila i novi liturgijski namještaj. Zanimljivo je da je kod spomenute građevine na Telašćici prostor nartekusa bio gotovo iste dužine kao i lađa crkve pa je tako ona u ranom srednjem vijeku bila praktički udvostručena. Narteks kod crkve Sv. Ivana (Gruh) također je bio nešto većih dimenzija, imao je dužinu od oko 4 m te širinu od oko 5 m. Isti je narteks imao i dvoja vrata, ulazna na jugozapadu te jedna bočna s jugoistočne strane.

Presvođenja unutrašnjeg prostora kod ranokršćanskih crkava, kao važni arhitektonski zahvati, uglavnom su dovela do nešto većih promjena na konstrukciji postojećih građevina. Nerijetko, takve su adaptacije utjecale i na izmjenu unutrašnjih gabarita građevina pa se onda javljaju sakralni objekti kod kojih je nakon građevinskih zahvata značajno smanjen unutrašnji prostor. Presvođenja postojećih sakralnih objekata zabilježena su kako na zadarskom, tako i na ostalom dalmatinskom području.⁸⁹³ Tako su nam poznata slična presvođenja manjih ranokršćanskih crkava na otocima Šipanu⁸⁹⁴ i Braču.⁸⁹⁵

Istraživanja su potvrdila da su na zadarskom području presvođenja uglavnom izvršena na manjim jednobrodnom crkvama. Tako su u predromanici novi svod dobile crkve: Sv. Nikola u Povljani na otoku Pagu (T. XVI. 2, T. XXIII. 2), Sv. Ivan Krstitelj u Vlašićima na otoku Pagu (T. XVII. 1), Sv. Andrija na otoku Vrgadi (T. XIX. 1, T. XXIV. 1), Sv. Marija (Vela Gospa) na otoku Ošljaku (T. XVIII. 2, T. XXIV. 2), Sv. Ivan (Gruh) u Salima na Dugom otoku (T. XX. 1) te pretpostavljam i crkva Sv. Viktora na Dugom otoku (T. XX. 2). Obnovljene su crkve u predromanici dobile novo

⁸⁹² O nartekusu vidi u poglavlju o ranokršćanskoj arhitekturi.

⁸⁹³ Ž. RAPANIĆ, 1987; T. MARASOVIĆ, 2008, 294-301.

⁸⁹⁴ I. FISKOVIĆ, 1970, 5-29.

⁸⁹⁵ I. FISKOVIĆ, 1982, 163-218. Posebno se izdvajaju crkve: Sv. Luka kod Donjeg Humca, Stomorica kod Ložišća, Sv. Tudor kod Nerežišća te Sv. Stjepan u Pučišću.

presvođenje i na prostoru svojih apsida. Ponekad su apside adaptirane na način da im je proširen unutrašnji prostor i to najčešće iz potrebe da one postanu prostranije za obavljanje misnog slavlja. Tako je, za primjer, apside crkve Sv. Ivana Krstitelja na otoku Ugljanu u ranom srednjem vijeku dobila mnogo širi obujam te je promjerom bila znatno veća od starije apsida iz ranokršćanskog razdoblja (T. XVII. 2).

Već pri rekognosciranju terena na kojem se nalaze spomenuti ranokršćanski lokaliteti možemo uočiti razliku između stupova koji su bili organski vezani za izvorne zidove crkava od onih koji su bili prigradeni u vrijeme njihove ranosrednjovjekovne obnove. Presvođenje se radilo na način da su prethodne drvene potkrovnne konstrukcije bile uklonjene te se ugradnjom sustava pilona i lezana formirao bačvasti svod koji je bio podijeljen pojasnicama. Vrlo često su one na unutrašnjim bočnim zidovima crkava formirale i duboke niše.

Ponekad se presvođenje uradilo na način da su se ipak uspjeli zadržati izvorni gabariti građevine. Na primjer, crkva Sv. Nikole u Poveljani na otoku Pagu u neizmijenjenom obliku funkcionirala je u ranokršćanskom razdoblju te kasnije u ranom srednjem vijeku (T. XVI. 2). Spomenutoj su crkvi u predromanici pridodana tri masivna pilona koja su s tri pojasnice dijelila njezin bačvasti svod na četiri traveja. Inače, svi ostali jednobrodni sakralni objekti uglavnom su imali adaptaciju prostora gdje je svod bio podijeljen s pojasnicama na tri traveja. Takvo arhitektonsko rješenje možemo uočiti kod crkve Sv. Andrije na otoku Vrgadi kod koje su unutrašnjost dijelila dva prislonjena pilona (T. XIX. 1). U toj crkvi piloni su bili pomalo izvučeni pa su zbog toga formirali po tri duboke niše na bočnim zidovima. I crkvice posvećena Veloj Gospi na otoku Ošljaku dobila je u predromanici pilone između kojih su bile postavljene duboke niše. I ovdje su pojasnice dijelile svod na tri traveja (T. XVIII. 2). Isti raspored pojasnica i traveja ponavlja se i kod crkve Sv. Ivana (Gruh) na Dugom otoku (T. XX. 1). Isto tako, tijekom nedavnih istraživanja crkve Sv. Martina na otoku Viru pronađeni su ostatci arhitekture koji zasada upućuju da su u njezinoj unutrašnjosti snažne pojasnice račvale svod na tri traveja.⁸⁹⁶ Međutim, istraživanja na tome lokalitetu još uvijek traju, pa crkvu Sv. Martina donosim kao ranokršćansku crkvu za koju se još uvijek pretpostavlja da je imala kontinuitet u rani srednji vijek. Posve sličnu podjelu unutrašnjeg prostora na tri traveja imale su i neke adaptirane crkve na otoku Braču kao što su, na primjer, Sv. Ilija

⁸⁹⁶ Srdačno zahvaljujem kolegi Tomislavu Fabijaniću na ustupljenim informacijama.

kod Donjeg Humca,⁸⁹⁷ Sv. Juraj u Nerežišćima,⁸⁹⁸ Sv. Stjepan u Pučišćima.⁸⁹⁹ Crkvi u Pučišćima je prilikom adaptiranja smanjen središnji brod, pri čemu je preostali dio naosa dobio prislonjena tri pilona i bačvasti svod.

Podrazumijeva se da je većina adaptiranih sakralnih prostora u predromanici dobila, osim novog presvođenja i novog popločanja, i ožbukanu unutrašnjost. Budući da su mnogobrojne bogomolje doživjele građevinske zahvate i u kasnijim stoljećima, kod većine crkava vrlo je teško otkriti izvorne slojeve kao i one koji pripadaju adaptaciji iz predromaničkog vremena. U crkvi Sv. Viktora u Telašćici na Dugom otoku sačuvani su ostatci dviju podnica, jedne iz ranokršćanskog te druge iz predromaničkog razdoblja.⁹⁰⁰ Nešto veću adaptaciju imala je i crkva Sv. Stošije na Puntamici kojoj je obnovljen svod zbog gradnje gornje crkve na tome položaju (T. XXII, T. XXIII). Tako se gotovo na cijeloj površini sačuvanog svoda donje crkve (a nekada antičke cisterne) nalaze tragovi crkvenog poda gornje crkve.

U zadarskoj okolini nisu bile presvođene samo jednobrodne crkve. Novi svod su dobili i neki manji prostori čija je funkcija često bila promijenjena, zatim krstionice, bočne pastoforije, ali i neke trobrodne crkve poput katedrale u Biogradu (sl. 25). Naime, pri proširenju manje jednobrodne crkve u trobrodnu troapsidalnu baziliku na položaju Glavica u Biogradu izvršeno je presvođenje cijelog objekta pa je tako nova građevina dobila bačvasti svod poviše sva tri broda. Sudeći po sačuvanim kapitelima koji potječu iz 11. stoljeća te ostacima pilona, vjerojatno je i crkva Sv. Barbare u Privlaci dobila novi bačvasti svod u razdoblju ranog srednjeg vijeka (T. X. 2). Također, postoji mogućnost da je u to vrijeme došlo i do presvođenja bočnih brodova u bazilici Sv. Marije u Ninu (T. X. 1). Dalje, za vrijeme predromaničke obnove zadarske katedrale presvođen je i prostor njezina diakonikona (T. II. 1).⁹⁰¹ Budući da se prostor ranokršćanskog diakonikona adaptirao za potrebe ranosrednjovjekovne cisterne na njemu su izvršeni i nešto značajniji zahvati. Tako je dodavanjem zidovima novog sloja i ožbukavanjem cijelog unutrašnjeg prostora nova predromanička cisterna imala mnogo manje dimenzije od izvornog ranokršćanskog diakonikona (T. XXI.1). Inače, u predromanici je bačvasti svod s pojasnicama dobila i južna pastoforija katedrale koja je

⁸⁹⁷ I. FISKOVIĆ, 1982, 165.

⁸⁹⁸ T. MARASOVIĆ, 2008, 536, sl. 731.

⁸⁹⁹ I. FISKOVIĆ, 1982, 165-181.

⁹⁰⁰ J. VUČIĆ, 2011, 103-143.

⁹⁰¹ P. VEŽIĆ, 1980, 517-535.

tada bila podignuta između apside i njezina katekumeneja (T. III. 1).⁹⁰² Južna je prostorija dobila i pravokutno svetište presvođeno polukalotom koju su nosile ugaone trompe. Uporabom ugaonih trompi riješeni su i nepravilni svodovi nad dvjema upisanim apsidama crkve Sv. Petra Starog u Zadru (T. V. 1, T. XXI. 2). Presvođenje i novi pod dobile su i dvije pastoforije crkve Sv. Martina u Lepurima (T. XV. 2).

Ranokršćanske crkve kojima se u ranom srednjem vijeku samo zamijenio postojeći crkveni namještaj najčešće su zadržale svoju raniju podjelu unutrašnjeg prostora. Kod takvih crkava unutrašnjost je uglavnom bila raščlanjena sustavom monolitnih stupova kružnog presjeka od kojih su neki imali i antičko porijeklo, poput onih u kolonadama bazilike Sv. Stjepana u Zadru. U predromaničkim adaptacijama dominira uporaba zidanih pilona, a takvi su piloni mogli biti i ukomponirani s monolitnim stupovima kao što je to bio slučaj u crkvi Sv. Petra Starog u Zadru (T. XXI. 2). Zanimljivo je da su i kod katedrale u Biogradu te kod bazilike Sv. Marije u Ninu unutrašnje kolonade nastale kombinacijom zidanih pilona i monolitnih stupova. Kod bazilike Sv. Marije u Ninu iskorišteni su i oni starijeg porijekla. Dalje, zidani su piloni korišteni u gotovo svim adaptacijama jednobrodnim crkvama od kojih je ugradnja nešto masivnijih pilona zabilježena tek kod crkve Sv. Ivana u Vlašićima na otoku Pagu (!) (T. XVII. 1).

⁹⁰² P. VEŽIĆ, 1990a, 49-68; ISTI, 1990b, 301-326.

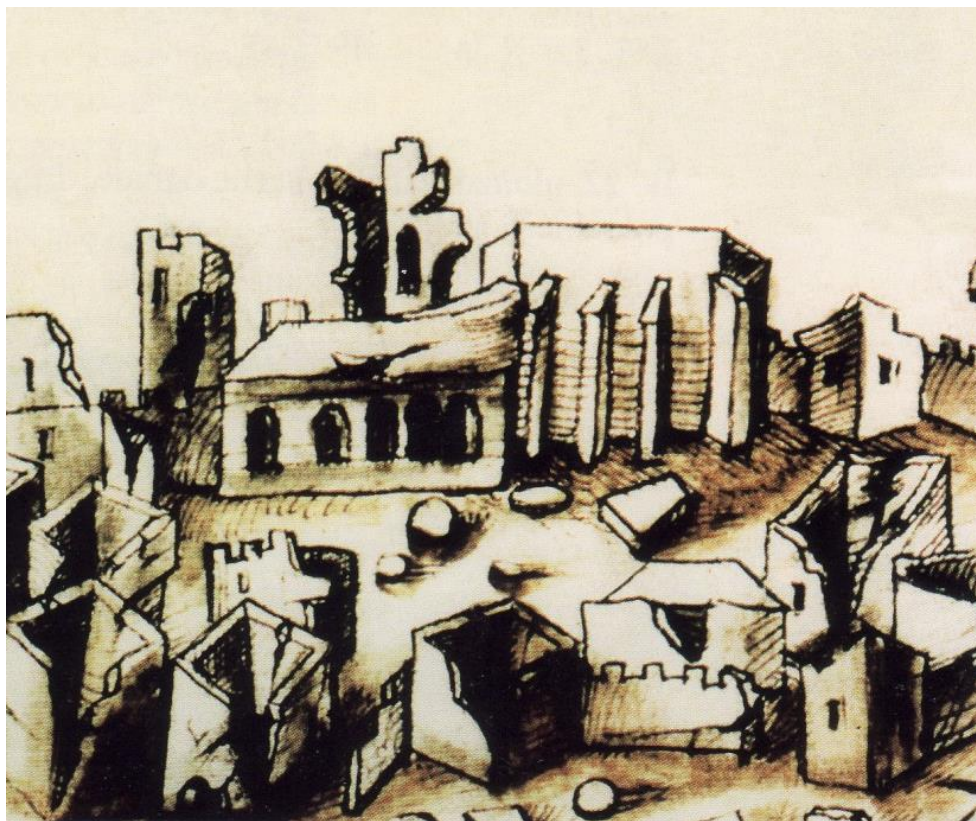

*Sl. 25. Crtež koji prikazuje ostatke biogradske katedrale
(prema: K. von Grünemberg, 1486.)*

Ponekad su ranokršćanske crkve iz zadarske okolice adaptirane na način da im je dograđen prostor u funkciji krstionice. Međutim, radi se o vrlo rijetkim dogradnjama budući da su starije krstionice iz ranokršćanskog razdoblja nerijetko služile i tijekom ranog srednjeg vijeka.⁹⁰³ Na primjer, kao takva očuvala se krstionica zadarske katedrale koja je u neizmijenjenim gabaritima funkcionirala kako u kasnoj antici, tako i u predromanici (T. IV. 1). Od novosagrađenih krstionica iz vremena predromanike poznata nam je ona koja je podignuta s južne strane crkve na Crkvini (Sv. Bartolomej) u Galovcu. Ista krstionica je dograđena početkom srednjeg vijeka (vjerojatno u 9. stoljeću) i to tek nakon što je krstionica iz ranokršćanskog razdoblja reducirana (T. XIV. 2). Nova krstionica u Galovcu bila je nešto većih dimenzija, a do nje se nalazila i prostorija (8,20 x 5 m) s kojom je ona bila povezana.

Krstionica crkve Sv. Ivana u Mulinama na otoku Ugljanu (T. XVII, 2) podignuta je u ranokršćanskom razdoblju. Spomenutom objektu naknadno je dograđena

⁹⁰³ O ranokršćanskim krstionicama na zadarskom prostoru vidi u poglavlju 5.3.

poligonalna apsida što se po svoj prilici moglo dogoditi sredinom ili krajem 6. stoljeća. Takva pojava naknadnog dodavanja apsida zabilježena je na nekih ranokršćanskim sakralnim objektima u Italiji te se datira u širi vremenski okvir, od 7. do 9. stoljeća.⁹⁰⁴ U Mulinama se takva dogradnja mogla učiniti nešto ranije, vjerojatno u vrijeme intenzivnog utjecaja bizantske arhitekture na jadranskoj obali. Ista krstionica nastavila je nesmetano funkcionirati i tijekom ranog srednjeg vijeka.

Krstionica crkve Sv. Asela u Ninu nije izgrađena kao posve novi objekt u 9. stoljeću, nego je tada izvršena samo adaptacija njezina unutrašnjeg prostora. Tako je postojeća krstionica iz 6. stoljeća u predromanici dobila novi pod, svod, unutrašnju podjelu prostora s pilonima te novi krsni zdenac. Ninska krstionica je ujedno i jedina na zadarskom području u kojoj su zabilježeni nešto veći građevinski zahvati (T. IX. 2).

Osim što su mogle biti dograđene poput samostojećih objekata izvan crkve, krstionice su se u predromanici mogle javiti i kao novosagrađeni prostori interpolirani u unutrašnjosti crkava. Na primjer, takva je bila krstionica katedrale u Biogradu (T. XVI. 1). Naime, prilikom istraživanja te crkve pronađen je krsni zdenac križnog izgleda koji se nalazio po sredini njezinog južnog broda. Vrlo vjerojatno je taj prostor bio i ograđen od ostalog dijela crkve na što upućuju i pronađeni ostatci zidova na terenu.⁹⁰⁵ Ponekad nam o ambijentima krstionica svjedoče i pronađeni ulomci crkvenog kamenog namještaja, poput onih koji su pripadali ciborijima baptezimalne namjene. Nedavna istraživanja ukazuju da je šesterostranični ciborij iz crkve Sv. Martina u Lepurima (sl. 54) prvotno bio postavljen u unutrašnjosti crkve da bi se onda sredinom 9. stoljeća premjestio u njezinu južnu kapelu (!).⁹⁰⁶ To nam govori da je crkva Sv. Martina svoju prvu krstionicu imala u prostoru svog interijera, da bi onda od 9. stoljeća južna kapela preuzela funkciju baptezimalnog objekta.⁹⁰⁷

Neke su predromaničke dogradnje na ranokršćanskim crkvama imale funkciju kripte. Razvoj kripte u karolinškim crkvama veže se uz štovanje relikvija što je bilo osobito naglašeno tijekom 8. stoljeća.⁹⁰⁸ Tijekom ranog srednjeg vijeka u crkvama na Zapadu formiraju se vanjske kripte u kojima se zasebno odvijala liturgija namijenjena štovanju relikvija, u osnovi drugačija od one koja se obnašala u središnjem crkvenom

⁹⁰⁴ P. VEŽIĆ, 2005, 143.

⁹⁰⁵ F. BUŠKARIOL, 1988, 37-38, 48-49; T. MARASOVIĆ, 2008, 184; P. VEŽIĆ, 2009, 193-206.

⁹⁰⁶ I. JOSIPOVIĆ, 2012a, 53, 54, sl. 5.

⁹⁰⁷ N. JAKŠIĆ – E. HILJE, 2008, 115.

⁹⁰⁸ M. JARAK, 2013, 146.

prostoru. Oslanjajući se na tehniku gradnje, ali i na temelju usporedbe s nekim primjerima na dalmatinskoj obali i u Istri, neki istraživači interpretiraju i crkvu Sv. Petra Starog u Zadru kao vanjsku kriptu crkve Sv. Andrije.⁹⁰⁹ Međutim, na razmatranom području zabilježen je samo klasičan oblik ukopane kripe koja je imala izgled manje dvorane čija je unutrašnjost bila podijeljena stupovima. Kao takva funkcionirala je kripta središnje gradske bazilike posvećene Sv. Petru. Riječ je o jedinom primjeru takve dogradnje u Zadru, ali i na širem području njegove okolice (sl. 26).

Kripta bazilike Sv. Petra sagrađena je ispod njezina svetišta, a pronađena je ispod kripe iz romaničkog vremena.⁹¹⁰ O izgledu te starije kripe svjedoče nam sačuvane konstrukcije na zidovima današnjeg objekta, stupovi starijeg porijekla te preklesani kapiteli. Naime, neki od stupova kripe iz 12. stoljeća sastavljeni su od spolija koji su pripadali prvotnoj bazilici na tome položaju. Tako na primjer, u njezinoj sjevernoj kolonadi nalaze se dva stupa koji nemaju svoje baze ni kapitele, pa se za njih pretpostavlja da su starijeg postanka. Jedan od tih stupova nosi križ s proširenim krajevima hasta. Neki autori tu prepoznaju dijelove koji su pripadali nepoznatom ciboriju iz katedrale, pretpostavlja se, iz ranokršćanskog razdoblja.⁹¹¹ Vrlo sličan je i križ koji je naknadno uklesan na monolitnom stupu u crkvi Sv. Petra Starog u Zadru. Izgled nosača, oblikovanje svodova i pojasnica, kao i cijela morfološka struktura crkve Sv. Petra Starog uvelike odgovara onoj kakvu zamjećujemo kod crkve Sv. Donata, ali i kod kripe zadarske katedrale. Sve to govori da se tu radi o sličnim utjecajima u gradnji koji su pridošli iz karolinškog svijeta početkom 9. stoljeća. Reupotrebu antičke kamene plastike u spomenutim crkvama također možemo pripisati tim istim utjecajima.⁹¹²

Inače, kripta zadarske katedrale svojim izgledom i unutrašnjom konstrukcijom vrlo je slična kripti katedrale u Novigradu, čija se izgradnja datira na sam kraj 8., odnosno na početak 9. stoljeća.⁹¹³ Kripta katedrale Sv. Pelagija u Novigradu nastala je po uzoru na slična karolinška zdanja, imala je križni svod koji su podržavala četiri

⁹⁰⁹ M. JURKOVIĆ, 1997, 77-90; ISTI, 2000, 165.

⁹¹⁰ P. VEŽIĆ, 1990a, 49-68, 60; ISTI, 1995, 150-154, fig. 2.

⁹¹¹ P. VEŽIĆ – M. LONČAR, 2009, 85, A. MIŠKOVIĆ, 2012, kat 3(3).

⁹¹² Zanimljiv podatak donosi nam Einhard koji spominje da je za gradnju kapele u Achenu Karlo Veliki namijenio mramor i stupove "dovučene" iz Rima i Ravenne. Isti izvor spominje da je Karlo crkvu opremio zlatom i srebrom. EINHARD, 1992, gl. 25.

⁹¹³ U kripti je pronađen velik broj kamenih ulomaka koji su naknadno bili upotrijebljeni prilikom kasnijih adaptacija crkve. B. MARUŠIĆ, 1989, 285-317; ISTI, 1995, 327.

masivna stupa, te prislonjeni polustupovi uz njezine unutrašnje zidove (sl. 27).⁹¹⁴ Za razliku od kripe Sv. Pelagija, kripta Sv. Petra u Zadru bila je nešto većih dimenzija, barem ako je suditi po izgledu puno veće romaničke kripe ispod svetišta današnje katedrale.⁹¹⁵ Na vrlo sličan način riješena je i predromanička kripta ispod svetišta crkve Sv. Petra u Dubrovniku, samo što je ona isprva funkcionirala kao malen i neprohodan prostor.⁹¹⁶ Poput kripe katedrale u Novigradu, i kripta crkve Sv. Petra u Dubrovniku dobila je u predromanici svodnu konstrukciju koju su nosila četiri masivna kvadratična pilona. Kripta spomenute dubrovačke crkve danas predstavlja zanimljivo arhitektonsko rješenje. Naime, nad njezinim stupovima prvotno su bili postavljeni temelji velebnog oltarnog ciborija.

Danas je vrlo teško odgovoriti na pitanje kada je točno podignuta predromanička kripta u zadarskoj katedrali. P. Vežić, konzervator i istraživač ranosrednjovjekovne faze u spomenutoj zadarskoj crkvi, tu njezinu obnovu datira dosta općenito, pritom spominjući i nalaze crkvene kamene plastike koja se prema njemu može datirati u drugu polovicu 8. stoljeća.⁹¹⁷ C. F. Bianchi donosi podatak da tek u 7. stoljeću patrijarh Maxim šalje u Zadar prve konkretne relikvije sv. Zoila i sv. Krševana.⁹¹⁸ Ako izgradnju kripe zadarske katedrale promatramo kao rezultat franačkih utjecaja u Donatovom gradu, onda poticaj za podizanjem tog zdanja svakako dolazi iz potrebe za čuvanjem prvih relikvija koje stižu na naše područje. Po svemu sudeći ta se gradnja nije mogla dogoditi prije druge polovice 8. stoljeća, o čemu svjedoče i ulomci liturgijskog namještaja. Među njima svakako treba ukazati na ulomak ambona iz zadarske katedrale, koji se na temelju tipološko-stilske analize opravdano datira u to vrijeme i pripisuju istim utjecajima iz karolinškog kulturnog kruga.⁹¹⁹

Rješenje unutrašnjeg prostora sustavom stupova koje nose kupolu, a koje se posebno javlja kod crkava centralnog tlocrta, ponajviše se prepoznaje u arhitekturi

⁹¹⁴ Ponekad su predromaničke kripe riješene na način da stupovi ne dijele njezinu unutrašnjost na brodove, već se nalaze priljubljeni uz uzdužne zidove objekta iznad kojih je bačvasti svod. J. HUBERT – J. PORCHER – W. F. VOLBACH, 1968, 96-100, sl. 113; M. BACKES – R. DOELLING, 1970, 35-92.

⁹¹⁵ P. VEŽIĆ, 1990a, 60.

⁹¹⁶ Crkva Sv. Petra podignuta je u 6. stoljeću, a obnovljena je u vremenu predromanike kada je dobila i novi liturgijski namještaj. Nova kripta, s novom apsidom nastala je u 13. stoljeću. T. MARASOVIĆ, 1978, 88; Ž. PEKOVIĆ, 2010, 36-56, 85-96.

⁹¹⁷ P. VEŽIĆ, 1995, 153-157.

⁹¹⁸ C. F. BIANCHI, 1877, 398-400.

⁹¹⁹ P. VEŽIĆ, 1995, 153-157.

bizantskog svijeta.⁹²⁰ Takvi utjecaji dolaze i na prostor jadranske obale. Četiri masivna pilona korištena su i prilikom adaptacije unutrašnjeg prostora crkve Sv. Martina u Lepurima gdje je pomoću njih postavljena središnja kupola. Pomoću četiri stupa te masivnih lukova postavljena je i kupola predromaničke crkve Sv. Lovre u Zadru.⁹²¹ Od ostalih crkava koje su izgrađene u predromanici posebno je zanimljiva kupola crkve Sv. Jurja u Rovanjskoj koja nema kružan oblik, već oblik elipse.⁹²² I. Petricioli je pretpostavio kupolu i na crkvi Sv. Viktora na Telašćici na Dugom otoku (T. XX. 37)⁹²³, a po njemu vrlo srodna kupola sagrađena je i na crkvi Sv. Pelegrina u Savru.⁹²⁴ Crkve s kupolama nalazimo i na dalmatinskom području, iako se tu radi o ponešto drugačijem rješenju središnjeg prostora. Za primjer, donosim crkvu Sv. Petra u Prikui u Omišu⁹²⁵ te crkvu Sv. Nikole u Splitu.⁹²⁶



Sl. 26. Zadar – kripta katedrale (prema: A. Mišković, 2012.)

⁹²⁰ Najpoznatije crkve centralnog tlocrta s kupolom su zasigurno Hagia Sophia u Konstantinopolu, crkva S. Sergeja i Bahka, te San Vitale u Ravenni. C. RIZZARDI, 1968, 56-62; C. MANGO, 1978, 36-57; J. SNYDER, 1989, 98-118, 119-124.

⁹²¹ N. KLAJČ – I. PETRICIOLI, 1976, 138-142; I. PETRICIOLI, 1983, 27-46; ISTI, 1996a, 69-90.

⁹²² I. PETRICIOLI, 1963, 177-180.

⁹²³ I. PETRICIOLI, 1954, 59; ISTI, 1958b, 65; ISTI, 1997a, 172.

⁹²⁴ I. PETRICIOLI, 1954, 53-63; ISTI, 1974, 80.

⁹²⁵ P. VEŽIĆ, 1998, 66-68.

⁹²⁶ C. FISKOVIĆ, 1949, 201; T. MARASOVIĆ, 1994, 214.

Najsloženiju adaptaciju na razmatranom prostoru doživjela je crkva Sv. Martina u Lepurima. Naime, njoj su tijekom ranog srednjeg vijeka po sredini glavnog broda dograđena četiri masivna pilona koja su nosila kupolu, a crkva je s novom kupolom dobila i sasvim novo presvođenje. Isto tako, izvornoj ranokršćanskoj crkvi dodane su bočne prostorije s bočnim apsidama te je tako ona dobila posve novi izgled, tj. u tlocrtu je nalikovala trobrodnoj crkvi s troapsidalnim svetištem.⁹²⁷ O raskošnoj obnovi crkve u Lepurima govore i tri ograde svetišta podignute u njezinoj unutrašnjosti. Osim crkve u Lepurima, i biogradska katedrala je tijekom svoje predromaničke obnove doživjela promjene na svojoj konstrukciji, i to vjerojatno na način da se izvorna ranokršćanska građevina adaptirala u trobrodnu baziliku (T. XVI. 2).⁹²⁸ Mišljenja sam da je složenu adaptaciju prostora u ranom srednjem vijeku imala i crkva posvećena Sv. Bartolomeju (Crkvina) u Galovcu zbog koje je izmijenjen njezin originalan izgled iz ranokršćanskog razdoblja. U drugoj polovici 8. stoljeća crkvi je najprije reduciran pomoćni prostor (T. XIV. 1), da bi onda u 9. stoljeću građevina bila proširena s nekoliko dodanih pomoćnih prostorija za koje ni danas pouzdano ne znamo koja im je bila namjena (T. XIV. 2).⁹²⁹ Naknadno dodani aneksi u toj crkvi govore o složenosti liturgije koju je ona zasigurno održavala tijekom ranog srednjeg vijeka, ali i u kasnijim stoljećima.

⁹²⁷ N. JAKŠIĆ, 2000a, 278; ISTI, 2000d, 189-200.

⁹²⁸ Nove detalje o njezinoj obnovi donosi nam P. VEŽIĆ, P. VEŽIĆ, 2009, 193-206.

⁹²⁹ J. BELOŠEVIĆ, 1997a, 321-326.



*Sl. 27. Novigrad – kripta katedrale Sv. Pelagija
(prema: Katalog/Hrvati i Karolinzi, 2000.)*

Uz predromaničke adaptacije, u okvire ovog rada možemo svrstati i neke primjere predromaničkih izgradnji. Radi se o crkvama koje se u predromanici podižu do ranokršćanskih objekata te skupa s njima nastavljaju funkcionirati u razdoblju ranog srednjeg vijeka. Crkva Sv. Petra Starog u Zadru izgrađena je u 9. stoljeću do apside ranokršćanske crkve Sv. Andrije (T. XXI. 2). Obje su crkve u ranom srednjem vijeku bile u funkciji te se u njima izvodilo euharistijsko slavlje. Crkva Sv. Petra Starog ističe se svojim jedinstvenim dvobrodnim tlocrtom, ali i načinom na koji je riješeno njezino unutrašnje presvođenje (T. V. 1). Naime, unutrašnjost joj je putem jednog zidanog pilastra i dva stupa podijeljena na dva broda koji nose šest križnih svodova. Oltarni prostor crkve međusobno je odvojen pregradnim zidom, a završava s dvije apside koje slobodno ne stoje u prostoru već su upisane u zidnu masu. Posebno se u arhitekturi spomenute crkve ističe uporaba antičkih spolija koje su iskorištene u gradnji njezinih

stupova, baza i kapitela.⁹³⁰ Antička kamena plastika, ali i uporaba jakih pojasnica u konstrukciji svodova,⁹³¹ kao i otvaranje zidne plohe jednostavnim otvorima primjećuje se i u gradnji predromaničke crkve Sv. Donata, rezidencijalne kapele zadarskog biskupa (sl. 28).⁹³² Inače, često su se na takvoj "reupotrebljenoj" kamenoj plastici dodavali motivi križeva, kao dokaz novopridošle kristijanizacije sakralnog prostora pa se oni uglavnom javljaju na oltarima, ulazima, ili stupovima unutar predromaničkih sakralnih objekata.⁹³³ Upravo je to bio slučaj i u crkvi Sv. Petra Starog gdje su na monolitnim stupovima naknadno uklesani križevi kao dokaz ojačane kršćanske vjere u vremenu karolinškog utjecaja u Zadru. Da se antička kamena plastika postavljala i u bogomoljama u zadarskoj okolici, govori nam nekoliko sačuvanih primjera. Tako nam jedna sačuvana fotografija iz Arheološkog muzeja u Zadru svjedoči da je i prilikom gradnje lepurske crkve Sv. Martina iskorištena antička kamena plastika koja se vjerojatno nalazila u blizini spomenutog lokaliteta (T. LXXXV, 2).

Osim crkve Sv. Petra Starog, i u zadarskom naselju Puntamika podignuta je tijekom 9. stoljeća gornja crkva Sv. Stošije koja je nastala na matrici donje ranokršćanske crkve (T. XXII, T. XXIII). I u jednoj i u drugoj crkvi na Puntamci euharistijsko slavlje obavljalo se dugi niz stoljeća, a crkve su funkcionirale posve odvojeno. Inače, donja crkva Sv. Stošije danas je zasigurno jedan od ponajbolje sačuvanih primjera adaptacije nekog antičkog prostora. Radi se o adaptaciji antičke gospodarske zgrade, odnosno antičke cisterne koja se u vrijeme kasne antike prenamijenila u manji molitveni prostor (vjerojatno oratorij), a potom i u crkvu.⁹³⁴ Ista se crkva u predromanici obnovila novim crkvenim kamenim namještajem.

⁹³⁰ P. VEŽIĆ, 1989, 323-324.

⁹³¹ Uporaba jakih pojasnica dominira i u unutrašnjosti katedrale u Achenu. J. SNYDER, 1989, 194, sl. 230.

⁹³² P. VEŽIĆ, 2002, 49-56, 69-80.

⁹³³ I. FISKOVIĆ, 2000, 237-250.

⁹³⁴ A. UGLEŠIĆ, 2002, 30-31; T. MARASOVIĆ, 2005, 61-90.

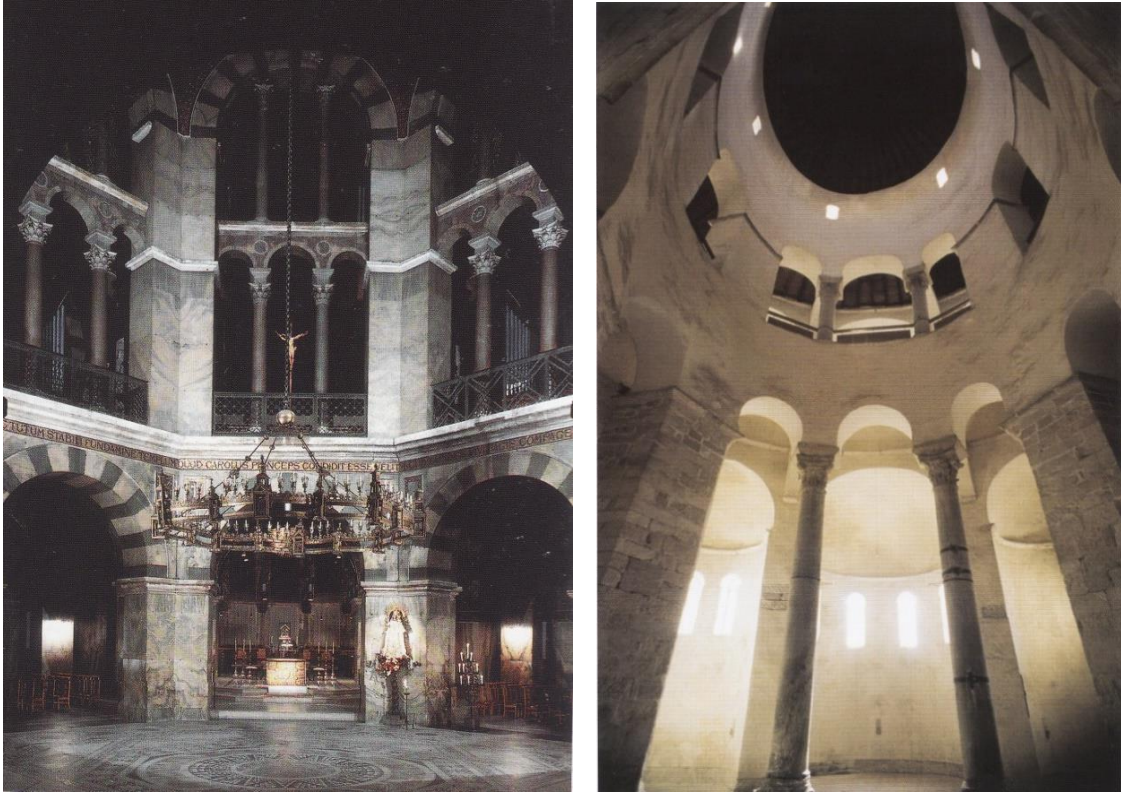

Sl. 28. Unutrašnjost katedrale u Achenu (prva lijevo) i crkve Sv. Donata u Zadru (prema: J. Snayder, 1989., P. Vežić, 2002.)

Kao rezultat predromaničkih građevinskih zahvata na ranokršćanskim crkvama možemo izdvojiti i pojavu brojnih otvora. Otvori se javljaju kako u gornjoj zoni bočnih zidova, tako i u njihovoj donjoj zoni. U gornjoj zoni zidova takvi arhitektonsko-dekorativni dodatci najčešće se javljaju u obliku prozorskih bifora. Kod jednobrodnih prostora one su često postavljene na samom pročelju. Tako je u predromanici biforu na svom pročelju dobila crkva Sv. Andrije na Vrgadi (T. XIX. 2) te crkva Sv. Ivana (Gruh) u Salima na Dugom otoku (T. XX. 1).

Kod crkve na Crkvini u Galovcu izvršena je jednostavna zamjena prethodnih ranokršćanskih prozorskih otvora s novim biforama koje su bile postavljene u gornjoj zoni njenih bočnih zidova (sl. 52).⁹³⁵ Posebno se u predromaničkim adaptacijama izdvajaju prozorski otvori s istaknutim polukružnim lukovima koji imaju tzv. formu gljive.⁹³⁶ Tijekom ranog srednjeg vijeka crkvi Sv. Asela u Ninu instalirano je pet takvih

⁹³⁵ J. BELOŠEVIĆ, 1992, 235.

⁹³⁶ Z. GUNJAČA, 1984, 256-264.

monofora, i to na njezinom južnom bočnom zidu (sl. 29).⁹³⁷ Zanimljivo je da je toj crkvi s monoforama obnovljen i cijeli gornji dio zida.⁹³⁸ Oslanjajući se na veliku sličnost u izradi, Pavuša Vežić je opravdano monofore s ninske katedrale doveo u usku vezu s monoforama koji se nalaze na rotondi Sv. Donata u Zadru.⁹³⁹ Za očekivati je da su se ti utjecaji u gradnji širili iz Zadra u Nin, grad u kojem je početkom srednjeg vijeka u potpunosti prisutan duh franačke kulture i umjetnosti, o čemu nam dalje svjedoče i sačuvani titulari ninskih crkava. Jedini pronađeni ulomak pluteja koji se zasada datira u drugu polovicu 9. stoljeća,⁹⁴⁰ a koji se atribuirao crkvi Sv. Asela, govori u prilog činjenici da je obnova spomenute crkve nastala tek nakon izgradnje poznate zadarske rotonde (T. XXXVII. 2).

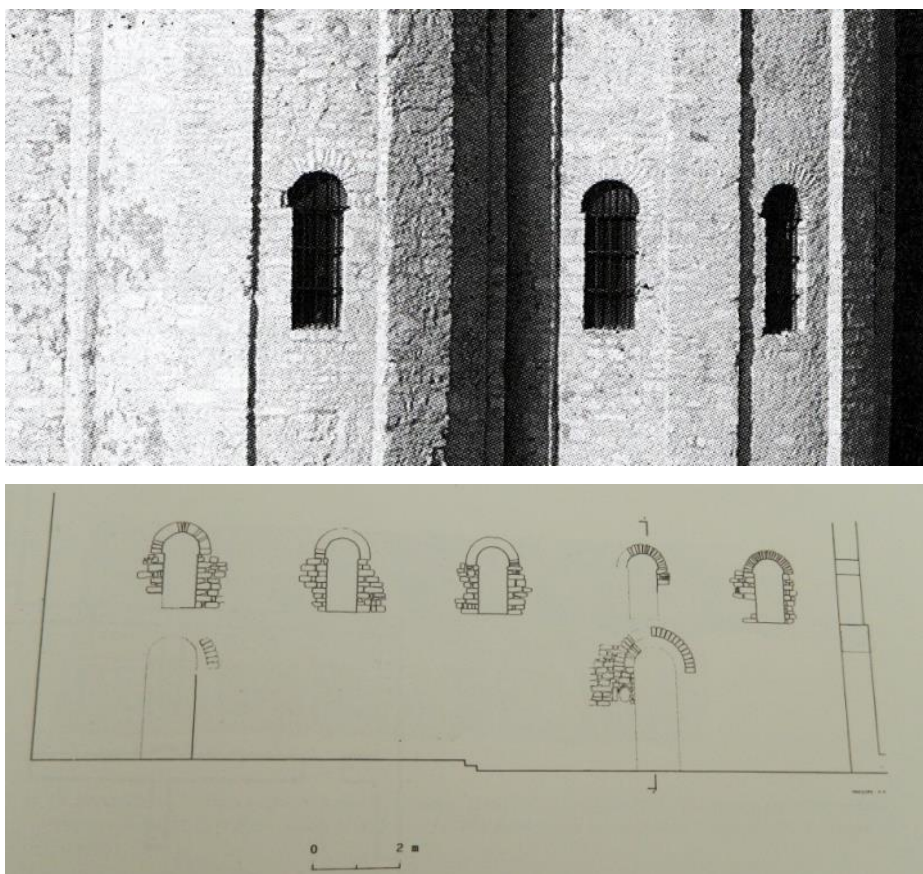

Sl. 29. Monofore na crkvi Sv. Donata (gore) i na južnom zidu župne crkve Sv. Asela u Ninu (dolje), (crtež rekonstrukcije prema: P. Vežić, 1996.)

⁹³⁷ P. VEŽIĆ, 1996, 87-99.

⁹³⁸ P. VEŽIĆ, 1985, 206.

⁹³⁹ P. VEŽIĆ, 2002, 12.

⁹⁴⁰ N. JAKŠIĆ, 2000a, 210; N. JAKŠIĆ – E. HILJE, 2008, 21.

Pri građevinskim zahvatima na ranokršćanskim crkvama u predromanici izostalo je raščlanjivanje vanjskih zidova u obliku plitkih lezena. S druge strane, na unutrašnjim zidovima obnovljenih crkava postavljaju se oble niše, koje se u ranosrednjovjekovnoj arhitekturi javljaju kao važno naslijeđe kasnoantičke umjetnosti.⁹⁴¹

Dakle, u ranom srednjem vijeku neraščlanjeni izgled vanjskih zidova zadržala je gotovo većina jednobrodnih crkava poput Sv. Stošije na Puntamici, Sv. Asela (Anselmo) u Ninu, Sv. Ivana (Sv. Jerolim) u Vlašićima na otoku Pagu, Sv. Nikole u Poveljani na otoku Pagu, Sv. Andrije na otoku Vrgadi, Vele Gospe na otoku Ošljaku, Sv. Ivana Krstitelja na Ugljanu, Gruh (Sv. Ivan) u Salima na Dugom otoku, Sv. Viktora u Telašćici. Kod nekih crkava položaj otvora u potpunosti se podudarao, kao što je to bio slučaj kod crkve u Galovcu te kod crkve Sv. Asela u Ninu (T. IX. 2, T. XIII. 2). Obje su crkve još u ranokršćanskom razdoblju bile rastvorene s dvojna vrata na uzdužnim zidovima.⁹⁴² Tek je neznatan broj crkava imao prislonjene lezene, no one uglavnom pripadaju njihovoj ranokršćanskoj fazi izgradnje. Tako je crkva Sv. Bartolomeja (Crkvina) u Galovcu uz poligonalnu apsidu imala i lezene prislonjene uz svoje vanjske zidove. Pojedine su ranokršćanske crkve na svom vanjskom plaštu apside umjesto lomljene plohe zida imale prislonjene lezene. To je bio slučaj sa crkvom Sv. Marije na otoku Ošljaku (T. XVIII. 2), te sa crkvom Sv. Asel u Ninu (T. IX. 2). Lezene je na svojim apsidama imala i crkva Sv. Martina u Pridrazi (sl. 15) gdje su one bile široko razmaknute, dok su na uzdužnim zidovima crkve one bile gusto raspoređene. Tijekom predromanike jedino je katedrala u Biogradu dobila lezene, ali na način da su one bile prigrađene na njezinim unutrašnjim bočnim zidovima. U potonjoj crkvi lezene nisu bile postavljene cijelom dužinom bočnih zidova, nego samo od sredine crkve prema svetištu (T. XVI. 1). Također, one nisu bile podudarne u rasporedu s kontraforima koji su toj crkvi pridodani na vanjskim uzdužnim zidovima tek u srednjem vijeku.⁹⁴³

Dalje, ukazala bih na činjenicu da su pojedine ranokršćanske crkve nakon obnove u ranom srednjem vijeku doživjele veće zahvate na svojoj konstrukciji tek u kasnijim stoljećima, i to na način da su bile porušene te su na njihovim temeljima podignuti manji jednobrodni sakralni prostori. Tako je, za primjer, nakon

⁹⁴¹ R. IVANČEVIĆ, 1996, 75-86; Z. GUNJAČA, 1996, 65-74.

⁹⁴² N. JAKŠIĆ, 1993, 139.

⁹⁴³ Neki autori ukazuju da je moguće povući čvrstu granicu između arhitekture predromanike i romanike, i to iz razloga što u predromanici ne postoji podudaranje u rastvaranju zidnih ploha eksterijera i interijera građevina. V. GOSS (GVOZDANOVIĆ), 1978, 133-144.

predromaničke obnove ranokršćanske crkve na Begovači, u 13. stoljeću izgrađena potpuno nova crkva manjih dimenzija koja je preslojila temelje starije crkve na tome položaju.⁹⁴⁴ Isto tako, nakon potpune obnove ranokršćanske crkve Sv. Martina u Lepurima, ista je crkva najprije porušena da bi se u 14. stoljeću na njezinom mjestu podigla nova crkvica manjih dimenzija. To je bio slučaj i s bazilikom posvećenom Sv. Ivanu Krstitelju u Zadru gdje se na prostoru svetišta obnovljene ranokršćanske crkve u 14. stoljeću podigao novi sakralni objekt (!). Dakle, iako se tu radi o posve novim sakralnim zdanjima, oni su nastali na mjestima starijih bogomolja, što govori da i u slučajevima kada je postojala nova gradnja u kasnijim stoljećima vrlo često se birao isti položaj na kojem je nastao i prvi molitveni prostor.

⁹⁴⁴ N. JAKŠIĆ, 1989b, 407-439.

8.2. Namjena ranokršćanskih sakralnih objekata s kontinuitetom u rani sredni vijek

Kada govorimo o namjeni ranokršćanskih sakralnih objekata koji su imali kontinuitet u rani srednji vijek onda možemo ukazati na neke opće značajke koje su se donijele kroz dosadašnja istraživanja crkava na zadarskom području, ali i na širem prostoru jadranske obale. Pitanje namjene crkava kako u ranokršćanskom tako i u ranosrednjovjekovnom razdoblju zasigurno je jedno od najproblematičnijih u cjelovitom izučavanju arhitekture, njezinih materijalnih tragova, ali u konačnici i kulturne slike dalmatinsko-hrvatskog prostora. Da bi se riješila spomenuta problematika treba ispravno pristupiti u proučavanju sakralnih objekata, svih sačuvanih materijalnih tragova, kao i povijesnih tokova koji su se saželi na nekom području tijekom stoljeća. Inače, vrlo bitan element u izučavanju namjene neke bogomolje nalazi se u sagledavanju površine njezina naosa kao i onih popratnih sadržaja (ambijenata) koji se uz nju nalaze. Tako vrlo često unutrašnji izgled sačuvane bogomolje daje nam sliku o broju pokrštenog puka koji je taj objekt mogao primiti, a popratni aneksi indirektno nam govore koju je on imao funkciju u ranokršćanskom razdoblju te kasnije u srednjem vijeku.

Uz kongregacijske crkve,⁹⁴⁵ u kasnoj antici, javljaju se i crkve drugačije namjene. Tako imamo pojavu privatno-memorijalnih, hodočasničkih,⁹⁴⁶ zavjetnih crkvice kao i onih koji nastaju u sklopu vojničkih utvrđenja.⁹⁴⁷ Neke su crkve prvotno imale i funkciju prostora koji je bio namijenjen za okupljanje bratovština. Na primjer, crkva Sv. Andrije u Zatonu pored Nina služila je za potrebe mornara i ribara, a pretpostavlja se da je tu istu namjenu imala i crkva Sv. Andrije na Vrgadi.⁹⁴⁸ Od redovničkih crkava zabilježen je zaista mali broj. C. F. Bianchi govori da je funkciju redovničke crkve imala crkva Sv. Platona u Zadru.⁹⁴⁹ Vjerojatno je vrlo rano kao takva funkcionirala i crkva Sv. Ivana Krstitelja na Relji.⁹⁵⁰ Rano postojanje redovničke

⁹⁴⁵ O pojmu kongregacijske crkve vidi u: B. MIGOTTI, 1995a, 114.

⁹⁴⁶ Kao hodočasnička bogomolja funkcionirala je crkva Sv. Tome u Zadru te crkva Sv. Andrije u Zatonu. Z. BRUSIĆ, 1993, 223-236.

⁹⁴⁷ Vidi u poglavlju o bizantskim utjecajima (poglavlje 5.4).

⁹⁴⁸ B. MIGOTTI, 1986, 182-185; P. VEŽIĆ, 1987, 169.

⁹⁴⁹ C. F. BIANCHI, 1877, 415-419.

⁹⁵⁰ P. VEŽIĆ, 1986, 168.

zajednice možemo potvrditi i na otoku Pašmanu i to na položaju gdje je podignuta crkva Sv. Martina u Neviđanima, ali i na Čokovcu⁹⁵¹ te na otoku Ošljaku.⁹⁵²

Za temu radnje važno je pitanje kakvu su namjenu imale ranokršćanske crkve tijekom njihove obnove koja se događala početkom srednjeg vijeka. Odnosno, pitanje je da li je njihova funkcija ostala ista kakva je bila i u kasnoj antici ili se ona izmijenila, možda čak i nadopunila zbog nekih novih zahtjeva, ali i potreba u liturgiji toga vremena. Naime, istraživanja i materijalni dokazi potvrđuju da su neke bogomolje u kasnijim razdobljima uz primarnu kongregacijsku ulogu mogle preuzele i neku drugu funkciju, kao na primjer, krstioničke ili cemeterijalne crkve. Ukoliko je došlo do takvih izmjena to se ponajprije događalo zbog kompleksnosti samog obreda, ali i slijedom nekih povijesnih događaja koji su obilježili rani srednji vijek na hrvatskom prostoru. Tako dolazi do pojave cemeterijalnih, tj. grobišnih crkava koje intenzivno nastaju početkom 9. stoljeća, u vrijeme kada se organiziraju i starohrvatske nekropole u zadarskom zaleđu, o čemu ćemo dalje u tekstu.

Dakle, na zadarskom području treba razlikovati one sakralne objekte čija je uloga u ranom srednjem vijeku bila isključivo kongregacijska od onih koji su uz kongregacijsku namjenu imali i neku drugu funkciju. Isto tako, da bi se donekle razjasnila namjena crkava u tome razdoblju, treba istražiti i pojavu župno-kongregacijskih sakralnih objekata što je uglavnom u dosadašnjoj znanstvenoj literaturi bilo zanemareno. Također, važno je poznavanje i onih crkava koje su posjedovale povlaštene ukope pa su se tako na razmatranom području razvili, na primjer, objekti naglašenog memorijalo-cemeterijalnog karaktera (!).

U ranom srednjem vijeku isključivu kongregacijsku ulogu imale su gradske bazilike poput Sv. Tome, Sv. Marije Velike i Sv. Stjepana, ali i neke manje crkve na prostoru grada poput Sv. Platona i Sv. Petra Starog. Istu su namjenu spomenute zadarske crkve imale i u ranokršćanskom razdoblju pa možemo reći da nam njihova nepromijenjena funkcija govori i o svojevrsnom kontinuitetu u obavljanju liturgije. Bazilika Sv. Petra u Zadru jedina je imala župno-kongregacijsku ulogu, budući da je posjedovanjem krstionice te obavljanjem redovite liturgije preuzela ulogu središnje gradske crkve.⁹⁵³

⁹⁵¹ C. F. BIANCHI, 1879, 122.

⁹⁵² P. VEŽIĆ, 1986, 171.

⁹⁵³ Detaljnije o tome vidi u: B. MIGOTTI, 1995a, 114; ISTA, 2008, 400.

U kasnoj antici Zadar ne poznaje tradiciju ukopa pa se tu ne javljaju crkve cemeterijalne namjene. To nam dodatno potvrđuje činjenicu da većina gradskih crkava u neizmijenjenom obliku nastavljaju funkcionirati i u kasnijim stoljećima.⁹⁵⁴ Izuzev grobnice koja je sredinom 20. stoljeća istražena uz crkvu Sv. Andrije, a čiji se ukopi na osnovu pronađenih grobnih nalaza datiraju u vrijeme od 9. do 11. stoljeća, nije mi poznato postojanje grobova iz srednjeg vijeka uz ostale ranokršćanske crkve koje su podignute na prostoru grada.⁹⁵⁵ Tek su uz baziliku Sv. Ivana Krstitelja na Relji istraženi grobovi, odnosno sama je bazilika podignuta na rimskoj nekropoli tako da je ona već u kasnoj antici, uz kongregacijsku namjenu, imala i namjenu cemeterijalne crkve. Međutim, na tome položaju nisu istraženi grobovi iz ranog srednjeg vijeka pa nam to govori o mogućnosti da je ona tada prestala funkcionirati kao grobišna crkva (!). S obzirom da postoje indicije da je bazilika Sv. Ivana u nekom određenom periodu u kasnoj antici funkcionirala i kao redovnička crkva,⁹⁵⁶ a redovnici su utjecali da se uz tu crkvu osnuje i samostan u srednjem vijeku, pretpostavljam da je njihovo prisustvo utjecalo da se s vremenom uz tu bogomolju prestane ukopavati. Po pitanju spomenute crkve zbuñuje i njezina posveta Sv. Ivanu Krstitelju. Naime, prilikom arheoloških istraživanja na tome položaju nisu pronađeni tragovi niti jednog krstioničkog objekta unutar ili izvan perimetralnih zidova crkve, što je u pravilu često obilježje crkava koje su posvećene tom crkvenom naslovniku.

Izvan Zadra također su postojale ranokršćanske crkve koje su u ranom srednjem vijeku imale isključivu kongregacijsku namjenu, tj. njihova primarna uloga bila je izvođenje euharistijskog slavlja. To su uglavnom bile manje ruralne crkve: Sv. Andrija na otoku Vrgadi, Sv. Marija u Turnju/Tukljača, Vela Gospa na otoku Ošljaku, Sv. Nikola (Križ) na Božavi, Sv. Ivan (Gruh) u Salima na Dugom otoku. U ranom srednjem vijeku funkciju kongregacijsko-samostanske crkve imao je mali broj ranokršćanskih sakralnih objekata. Bazilika Sv. Marije u Ninu još u ranokršćanskom vremena poprimila je ulogu kongregacijske bogomolje da bi onda izgradnjom benediktinskog samostana u 10. stoljeću postala kongregacijsko-samostanska crkva. Dogradnjom samostana u

⁹⁵⁴ Jedna srednjovjekovna legenda govori o postojanju groblja na lokalitetu "Stari Zadar" na kojem su počivale relikvije Sv. Krševana (mramorni grobovi), i to neposredno prije prijenosa njegova tijela u zadarsku katedralu. Budući da nam nisu poznate granice "Starog Zadra", nije posve jasno jesu li ti grobovi bili unutar bedema srednjovjekovnog grada. V. BRUNELLI, 1974, 207.

⁹⁵⁵ Pitanje je da li grobnica pripada ranokršćanskoj crkvi Sv. Andrije, ili crkvi Sv. Petra Starog koja se u predromanici izgradila do nje.

⁹⁵⁶ P. VEŽIĆ, 1986, 168.

srednjem vijeku i crkva Sv. Kuzme i Damjana na otoku Pašmanu postaje kongregacijsko-samostanska crkva. Na istom otoku, uz crkvu Sv. Martina u Neviđanima pretpostavlja se rano okupljanje redovničke zajednice. Isti su redovnici tu podigli i samostan tako da je crkva u Neviđanima već u kasnoj antici imala objedinjenu funkciju kongregacijsko-samostanske crkve.⁹⁵⁷

Na širem zadarskom području javlja se znatan broj onih sakralnih objekata koji su imali uz svoje vanjske zidove krstionicu i grobove. U većini slučajeva groblje je organizirano uokolo bogomolja početkom srednjeg vijeka, iako ima i onih objekata kod kojih je nekropola postojala već u kasnoj antici. Takvu jednu kompleksnu župno-kongregacijsku-cemeterijalnu namjenu imale su crkve: Sv. Asel u Ninu, Sv. Barolomej (Crkvina) u Galovcu, Crkvina (Begovača) u Biljanima Donjim, Sv. Martin u Lepurima, katedrala u Biogradu. Cemeterijalna bazilika posvećena Sv. Ivana Krstitelju (Stivan) u Mulinama na otoku Ugljanu imala je još u ranokršćanskom vremenu s južne strane pridodanu krstionicu s poligonalnom apsidom te je ona po svoj prilici župno-kongregacijsko-cemeterijalnu ulogu mogla imati već u kasnoj antici (?). Budući da su ispred pročelja bazilike u Mulinama pronađeni grobovi s nalazima, možemo potvrditi da je ona cemeterijalnu ulogu posve sigurno imala i u srednjem vijeku (LXXXVIII, 2).

Dalje, u istraživanjima sam primijetila značajan broj i onih ranokršćanskih crkava koje u ranom srednjem vijeku nisu imale krstionicu, već samo grobove u svojoj neposrednoj blizini. Crkve koje su uz svoje vanjske zidove imale grobove nerijetko u tlocrtu oslikavaju izgled skromnih jednobrodnih bogomolja (KARTA 3). Takve jednostavne građevine kongregacijsko-cemeterijalne namjene nalazimo u zadarskoj okolini: Sv. Petar u Radovinu, Sv. Jakov u Vrsima, Sv. Duh u Podgrađu, Sv. Stošija na Puntamici, Sv. Ivan u Vlačićima na otoku Pagu (?). Iako su puno većih dimenzija od spomenutih primjeraka, u istu skupinu kongregacijsko-cemeterijalnih objekata možemo pribrojiti i crkve Sv. Barbara u Privlaci (?) te Sv. Andrija u Zatonu (?), budući da za njih ne možemo potvrditi postojanje ambijenta u formi krstionice. Sudeći po kasnoantičkim grobovima, postoji mogućnost da je crkva Sv. Jakova u Vrsima kongregacijsko-cemeterijalnu namjenu imala već u prvoj fazi svoje izgradnje. Po svoj prilici sve su ostale crkve cemeterijalnu namjenu stekle tek početkom srednjeg vijeka kada se uz njih i počelo ukopavati.

⁹⁵⁷ I. PETRICIOLI, 1974, 84; P. VEŽIĆ, 2005, 127.

Dakle, ako pokušamo sažeti dosadašnja zapažanja, onda možemo zaključiti da najveći broj ranokršćanskih crkava koje su imale kontinuitet u rani srednji ima isključivu kongregacijsku namjenu. Takvu namjenu imalo je čak 13 sakralnih objekata na razmatranom prostoru, što govori u prilog da je njihova izvorna funkcija ostala nepromijenjena. Velik je broj i onih sakralnih objekata koji su imali uz kongregacijsku i ceterijalnu namjenu, čak njih sedam. U ranom srednjem vijeku kompleksnu župno-kongregacijsko-ceterijalnu funkciju imalo je šest sakralnih objekata. Budući da je u kasnoj antici uobičajena pojava takvih agerskih crkava koje su u svojoj blizini imale krstionicu i groblje, velik broj crkava takve namjene nalazimo i na brojnim položajima na jadranskoj obali.⁹⁵⁸ Očito je da su crkve s takvom namjenom postale u srednjem vijeku važna ruralna središta u kojima se objedinjavala funkcija pokrštavanja i pokapanja članova lokalnih zajednica te se u njima održavalo i euharistijsko slavlje. Važno je ukazati i na činjenicu da se kod crkava takve kompleksne namjene javljaju i ostali pomoćni aneksi, a posebno često javlja se i narteks uz njihova pročelja (!).

Kod nekih bogomolja koje su imale župno-kongregacijsko-ceterijalni karakter, prisutno je i ukapanje bogatih dostojanstvenika u prostoru njihova interijera. Tako se posebno ističu ukopi u sarkofazima na lokalitetu Crkvina u Galovcu (T. LXXIX, 1-2) te na Begovači. Također, u crkvi Sv. Martina u Lepurima (L. XX. 1) pronađena je dječja grobnica iz ranosrednjovjekovnog perioda s bogatim grobnim prilozima što govori o "visokom" statusu osobe koja je tu bila pokopana.⁹⁵⁹ Ti sačuvani sarkofazi, i dječja grobnica iz Lepura, govore nam o važnom memorijalno-ceterijalnom karakteru spomenutih bogomolja. Dakle, riječ je o sakralnim objektima koji imaju višestruku namjenu, a posve je sigurno da potonje crkve imaju povlašteni status u odnosu na duge sakralne objekte u njihovoj neposrednoj blizini. Inače, sjedinjenje kongregacijske i sepulkarne namjene kod crkava javlja se već u kasnoantičkom razdoblju kada se u narteksima ili u bočnim aneksima ranokršćanskih crkava javljaju grobovi istaknutih članova lokalnih zajednica.⁹⁶⁰ Zanimljivo je da crkva Sv. Bartolomeja u Galovcu predstavlja bogomolju u kojoj su se povlašteni ukopi vršili kako u kasnoj antici tako i u ranom srednjem vijeku. Naime, ukopi u kasnoantičkim

⁹⁵⁸ B. MIGOTTI, 1995a, 114.

⁹⁵⁹ Autor istraživanja spomenutu grobnicu dovodi u vezu sa samim donatorom crkve u Lepurima. N. JAKŠIĆ, 2000d, 199.

⁹⁶⁰ J. JELIČIĆ-RADONIĆ, 1994, 61-62.

grobnicama pred crkvom te oni kasniji, u sarkofazima, govore da je crkva imala kompleksnu namjenu već u kasnoj antici te je kao takva nastavila funkcionirati i u kasnijim stoljećima (!).

Nadalje, "župne" crkve u srednjem vijeku javljaju se na širem europskom prostoru.⁹⁶¹ Povećanjem broja pokrštenih paralelno je došlo do širenja utemeljenih dijeceza, što je uvjetovalo da se biskupije raščlane na manje okruge. Tako je u 7.-8. stoljeću na principu razgraničenih krstioničkih crkava zapravo stvoren sustav velikih seoskih župa.⁹⁶² U srednjem vijeku i na našem prostoru dolazi do organiziranja te stvaranje većih ruralnih naselja pa se tada javljaju i prve župe⁹⁶³ koje dolaskom Slavena/Hrvata nastaju i na području zadarskog zaleđa.⁹⁶⁴ Podrazumijeva se da je takva zajednica imala središnju građevinu koja je preuzela funkciju župne crkve. Rani srednji vijek uz župne crkve donosi i pojavu župnih, odnosno nasebinskih grobalja, što će posebno doći do izražaja tijekom druge trećine 11. stoljeća kada će se sva groblja na redove s kršćanskim značajkama pokapanja prebaciti uz postojeće crkve.⁹⁶⁵

Također, rani srednji vijek obilježava još jedan fenomen koji se prepoznaje na teritoriju hrvatske ranosrednjovjekovne države, a to je podizanje i obnova crkava kao predmeta zavjeta bogatih obitelji.⁹⁶⁶ Taj proces dovodi do pojave privatnog vlasništva i nad ranokršćanskim sakralnim objektima u zadarskoj okolici. Na temelju pronađene epigrafičke građe možemo pretpostaviti da je kao privatna bogomolja funkcionirala crkva na Begovači, crkva Sv. Bartolomeja u Galovcu, crkva Sv. Martina u Lepurima, te crkva Sv. Martina u Pidrazi.⁹⁶⁷ Posebno se ističe lokalitet Begovača, s kojeg potječe posvetni natpis koji iskazuje zavjetnu formula darivanja i posvećivanja u kojoj se

⁹⁶¹ A. Uglešić smatra da naziv *župna crkva* nije adekvatan za ranokršćansko razdoblje. A. UGLEŠIĆ, 2002, 122.

⁹⁶² Takve su utemeljene "župe" bile poznate u Španjolskoj, Galiji, ali i u srednjoj i sjevernoj Italiji, gdje su funkcionirale i do kasnog srednjeg vijeka. H. JEDIN, 1971, 295.

⁹⁶³ Neka povijesna vrela te epigrafički spomenici govore nam o mjestima koja su nastala tijekom srednjeg vijeka na prostoru Ravnih Kotara. F. SMILJANIĆ, 1990, karta 1. i 2, 321.

⁹⁶⁴ B. GUŠIĆ, 1971, 147-192.

⁹⁶⁵ Poznato je da je ugarski kralj Ladislav I. (1077.-1095.) zakonom zabranio pokope na grobljima bez crkvene građevine, a istu je odluku donio i sam Koloman (1095.-1116.). Ž. TOMIČIĆ, 1990b, 120; ISTI, 1995, 107-108; T. BURIĆ – S. ČAČE – I. FADIĆ, 2001, 246.

⁹⁶⁶ I. OSTOJIĆ, 1963, 57; N. KLAIĆ, 1990, 44; V. DELONGA, 1996, 291-308.

⁹⁶⁷ Natpisi koji su nam svjedočanstvo da su donatori (obnovitelji crkava) sami vladari, pronađeni su i na ostalom zadarskom području, ali i na lokalitetima koji nisu dio teme ovog rada. Tako natpis iz posvetnog teksta opata Teudeberta iz crkve sv. Mihovila u Ninu spominje slavnog kneza Branimira (...*Branimero dux Sclauorom*). Branimirov natpis je pronađen i u Šopotu kod Benkovca (...*Branimiro comes dux Cruatorum cogitavit*). V. DELONGA, 2000, 245; N. KLAIĆ, 1990, 44.

prepoznaje ime hrvatskog velikaša (Mislav ?).⁹⁶⁸ Natpis je sačuvan na ulomku arhitrava koji potječe iz te crkve (T. XLIV. 2).

8.3. Titulari ranokršćanskih crkava koje su imale kontinuitet u rani srednji vijek

Poput mnogih tekovina iz kasne antike i crkveni naslovnici predstavljaju iznimno važno nasljeđe koje se očuvalo u vremenu ranog srednjeg vijeka. Štoviše, oni nam danas svjedoče o kontinuitetu sakralnih objekata na zadarskom području te često, u nedostatku dovoljno sačuvanih materijalnih tragova, imaju i presudnu ulogu da se srednjovjekovna crkva datira u starije razdoblje. Istraživanja ranokršćanskih crkava na širem dalmatinskom području ukazala su na činjenicu da se posveta kršćanske crkve vrlo rijetko mijenja pa čak i u onim slučajevima kada dođe do prekida njezine liturgijske funkcije, kao što je to bio slučaj, na primjer, s porušenim objektima.⁹⁶⁹ Dakle, proučavanjem srednjovjekovne hagiografije na razmatranom prostoru uvidjela sam da je upravo najveći broj onih crkava koje su zadržale svoj izvorni ranokršćanski titular i u vremenu njihove predromaničke obnove, a kako stvari stoje, isti se titular vrlo često nastavio koristiti i u kasnijim stoljećima. U većini slučajeva promjena izvornog ranokršćanskog titulara dogodila se ukoliko je došlo do širenja utjecaja karolinškog kulturnog kruga pa su mahom ti novi crkveni naslovnici bili posvećeni Sv. Martinu (!).

Štovanje kulta Bogorodice ima svoju dugu povijest, a javlja se vrlo rano. Taj se kult proširio nakon koncila održanog u Efezu 431. godine na kojem je proglašena dogma o Bogorodici.⁹⁷⁰ Kod većine ranokršćanskih crkava kult Bogorodice se zadržao, a u ranom srednjem vijeku se čak i proširio na novoizgrađene crkve. Titular posvećen Sv. Mariji najčešće se upotrebljavao i na zadarskom području. Tako je Sv. Mariji bilo posvećeno čak šest ranokršćanskih crkava, a istu su posvetu crkve zadržale i u ranom srednjem vijeku. Posveta Sv. Mariji javlja se kako kod manjih ruralnih crkava, tako i kod svih značajnijih kongregacijskih bogomolja u većim urbanim središtima, poput

⁹⁶⁸ I. JOSIPOVIĆ, 2012b, 129-148.

⁹⁶⁹ N. CAMBI, 1976, 255; B. MIGOTTI, 1989, 133-159.

⁹⁷⁰ N. CAMBI, 1972, 275-294; B. MIGOTTI, 1989, 142-143.

Zadra, Paga, Nina i Biograda.⁹⁷¹ Sv. Mariji je bila posvećena crkva u Turnju, ali i crkva na otoku Ošljaku.

Drugi po zastupljenosti crkveni naslovnici među ranokršćanskim crkvama koje su obnovljene u predromanici je onaj posvećen Sv. Ivanu Krstitelju. Tom su svetcu bile posvećene četiri crkve: bazilika na zadarskom predgrađu Relja, crkva u Vlašićima na otoku Pagu, crkva u Mulinama na otoku Ugljanu te crkva u mjestu Sali na Dugom otoku.⁹⁷² Iako je posveta Sv. Ivanu Krstitelju, kao posljednjem starozavjetnom proroku, često obilježje krstioničkih crkava koje se javljaju već od kraja 4. stoljeća,⁹⁷³ koliko mi je poznato, krstionica je na našem području istražena samo uz baziliku u Mulinama na otoku Ugljanu.

Sv. Petar je također titular koji se veže uz ranokršćansko razdoblje, no njegova se uporaba zadržala i u predromanici.⁹⁷⁴ Međutim, za razliku od sakralnih objekata na dalmatinskoj obali, taj se titular na zadarskom području javlja nešto rjeđe te se poglavito veže za crkve na gradskom prostoru. Tako je Sv. Petru bila posvećena središnja bazilika u Zadru, a isti crkveni naslovnici nosila je crkva koja je pridodana u predromanici do ranokršćanske crkve Sv. Andrije. Spomenuta je crkva tijekom svog života mijenjala titulare pa se nazivala i Sv. Petar Stari i Sv. Petar de Plateola, no u osnovi posveta istom svetcu se zadržala. Crkveni naslovnici posvećen Sv. Petru nosila je i ranokršćanska crkva u Radovinu koja se vjerojatno tako nazivala i u kasnijim stoljećima.

Kult Sv. Andrije također se širi vrlo rano, negdje od 4. stoljeća. Posve je sigurno da su tom naslovniku bili posvećeni oni sakralni objekti na čijem je prostoru postojalo okupljanje prvih kršćanskih i redovničkih zajednica. Osim crkve Sv. Andrije koja se nalazi u Zadru, istom su svetcu bile posvećene manje crkvice podizane uglavnom uz obalu. Tako je njegovu posvetu nosila crkva na Vrgadi,⁹⁷⁵ ali i bazilika u nekadašnjoj antičkoj luci u Zatonu pored Nina. Sve su crkve isti titular zadržale i u kasnijim stoljećima. Za ranokršćansku crkvu Sv. Andrije u Zatonu postoji mogućnost da je

⁹⁷¹ To su crkve: Sv. Marija Velika na zadarskom poluotoku, Sv. Marija u Ninu, Sv. Marija u Starom gradu na otoku Pagu te katedrala u Biogradu. Za ovu potonju podatke nam donosi L. Jelić koji smatra da je titular ranokršćanske crkve na Glavici, a tako i one iz predromaničkog razdoblja bio posvećen Sv. Mariji. F. BUŠKARIOL – L. JELIĆ, 1990, 351-372.

⁹⁷² Nije posve jasno radi li se o posveti Sv. Ivanu Krstitelju ili Sv. Ivanu Evanđelisti. Crkva se prvi put spominje u dokumentu datiranom između 1064. godine i 1065. godine kao *cella Sancti Iohannis*. I. PETRICIOLI, 1987, 94-95.

⁹⁷³ B. MIGOTTI, 1995b, 220.

⁹⁷⁴ B. MIGOTTI, 1992a, 225-245.

⁹⁷⁵ Na Vrgadi je stara župna crkva bila posvećena Sv. Trojstvu (položaj se zove Sudujam/Sv. Dujam). C. F. BIANCHI, 1879, 137; M. DOMIJAN, 1983a, 123-138.

podignuta i prije masovne izgradnje crkvenih objekata na "Justinijanovu limesu" te je prvotno vjerojatno imala funkciju manjeg oratorija za ispovijedanje vjere mornarima i putnicima koji su tu boravili.⁹⁷⁶ Budući da je Sv. Andrija⁹⁷⁷ bio zaštitnik ribara i mornara ne čudi što su u ranijim stoljećima tom svetcu bili posvećeni uglavnom manji sakralnih objekti koji su u osnovi mogli poslužiti i kao ribarske bratovštine.⁹⁷⁸

Crkveni naslovnik posvećen Sv. Trojstvu, koji se inače često koristi u vrijeme kasne antike, na razmatranom području javlja se tek usputno. Štoviše, početkom srednjeg vijeka njegova se uporaba postupno gubi. C. F. Bianchi donosi podatak da je Sv. Trojstvu bila posvećena ranokršćanska crkva u Ninu (!), koja će se međutim, u 9. stoljeću posvetiti Sv. Aselu te postati središnjom crkvom u Hrvata.⁹⁷⁹ Poznato nam je da je u kasnoj antici i manja crkvice nedaleko od Tribnja-Šibuljine u podvelebitskom kanalu bila posvećena Sv. Trojici (Sv. Trojstvu).

Uvidom u srednjovjekovnu hagiografiju crkava na našem području, možemo zaključiti da od ostalih ranokršćanskih titulara koji se nasljeđuju u srednjem vijeku dominiraju: Sv. Stjepan, Sv. Jakov, Sv. Toma Apostol te Sv. Viktor. Sv. Stjepanu je prvotno bila posvećena velika bazilika u Zadru, podignuta uz glavni gradski dekuman. Ista se crkva tek u 17. stoljeću preimenovala u crkvu Sv. Šimuna, i to nakon što su u nju prebačene kosti tog poznatog zadarskog zaštitnika. Sv. Stjepanu je bila posvećena i neistražena crkvice na položaju zvanom Crkvina u mjestu Luka na Dugom otoku. Tu crkvicu, poput crkve Sv. Trojice kraj Tribnja-Šibuljine, u radu donosim kao sakralne građevine za koje se pretpostavlja da su imale kontinuitet u rani srednji vijek. Od srednjeg vijeka sve više izostaje posveta Sv. Stjepanu, odnosno nju zadržavaju samo ranokršćanske crkve koje nastavljaju funkcionirati u kasnijim stoljećima.

Vrlo slična situacija bila je i sa crkvenim naslovnikom posvećenom Sv. Tomi. Naime, tom svetcu bila je posvećena zadarska bazilika smještena istočno od katedralnog sklopa. Spomenuta se bazilika tijekom srednjeg vijeka nazivala Sv. Križom, a zatim i

⁹⁷⁶ Vjerojatno je istu funkciju imala i bazilika u Novalji na otoku Pagu, budući da je zauzimala položaj u rimskoj luci smještenoj u neposrednoj blizini antičkog grada *Cisse* (Caska na Pagu).

⁹⁷⁷ LEKSIKON, 1990, 114.

⁹⁷⁸ P. VEŽIĆ, 1986, 169; B. MIGOTTI, 1986, 182-185.

⁹⁷⁹ C. F. BIANCHI, 1979, 194, 224. V. Brunelli nam prenosi legendu da je biskup Donat za vrijeme Teodozija Velikog (379.-395.) dao sagraditi na forumu crkvu Sv. Trojstva. V. BRUNELLI, 1974.

Sv. Silvestrom. S vremenom njezin izvorni titular Sv. Toma Apostol u potpunosti se gubi iz uporabe.⁹⁸⁰

Dalje, Sv. Jakovu je bila posvećena ranokršćanska crkva u Vrsima, a po svemu sudeći isti je titular ta crkva imala i u srednjem vijeku. Također, drugom crkvenom naslovniku, Sv. Viktoru bila je posvećena samo jedna crkva, i to ona u Telašćici na Dugom otoku. Vrlo je vjerojatno da se i na tome lokalitetu zadržao izvorni titular crkve i tijekom srednjovjekovnog razdoblja.

Pojedini titulari koji se javljaju na zadarskom području pripadaju bizantskom hagiografskom krugu. Naime, Justinijanovom dominacijom na dalmatinskoj obali dolazi do upliva sve većeg broja bizantskih svetaca, među kojima se posebno ističu Sv. Mihovil, Sv. Juraj, Sv. Teodora, te Sv. Kuzma i Damjan.⁹⁸¹ Koliko mi je poznato samo su dvije ranokršćanske crkve s kontinuitetom u predromanici imale titulare iz tog hagiografskog kruga. To su crkva Sv. Platona u Zadru te crkva Sv. Kuzme i Damjana na Čokovcu na otoku Pašmanu. Sudeći po Bianchijevim navodima iznad crkve Sv. Platona podignuta je gotička crkva Sv. Dominika,⁹⁸² što govori da je i druga crkva na tome položaju imala titular posvećen svetcu iz bizantskog hagiografskog kruga. Kult Sv. Mihovila posebno je zastupljen među crkvama na zadarskom području. Njegov je kult utemeljen još u 5. stoljeću, a promican je i od samog pape Grgura Velikog te cara Justinijana.⁹⁸³ Spomenuti crkveni naslovnik posebno je značajan u proučavanju srednjovjekovne hagiografijem na dalmatinskom području, i to iz razloga što se on vrlo često nasljeđuje te se na taj način i zadržava na lokalitetima ili u njihovoj neposrednoj blizini. Na takav zaključak navodi i njegova posveta dvjema crkvama u Pridrazi. Naime, vrlo vjerojatno je pridraška crkva Sv. Martina u kasnoj antici imala titular posvećen Sv. Mihovilu koji se nakon njene nove posvete u ranom srednjem vijeku nije izgubio, već ga je naslijedila nova crkva koja se u predromanici podigla u blizini tog položaja.⁹⁸⁴ Inače, u predromaničkoj šesterolisnoj crkvi posvećenoj Sv. Mihovilu štovao se i kult bizantskih svetaca, Sv. Kuzme i Damjana,⁹⁸⁵ što dodatno ukazuje na činjenicu da su se

⁹⁸⁰ I. PETRICIOLI, 1966, 59-70.

⁹⁸¹ P. CHEVALIER, 1996, 44-45; B. MIGOTTI, 1989, 133-159.

⁹⁸² C. F. BIANCHI, 1877, 131.

⁹⁸³ P. CHEVALIER, 1996, 39.

⁹⁸⁴ Prvi je na ovakav zaključak ukazao A. Uglešić. A. UGLEŠIĆ, 2002, 56.

⁹⁸⁵ S. GUNJAČA, 1963, 28-67.

titulari bizantskih svetaca kontinuirano upotrebljavali te vrlo često zadržavali u crkvenoj arhitekturi i u kasnijim stoljećima.

Pod utjecajem karolinškog kulturnog kruga najviše je u uporabi bila posveta Sv. Martinu. Naime, u ranom srednjem vijeku taj je titular preuzela crkva u Pidrasi, ali i ranokršćanska crkva u Lepurima. Isti je titular imala i crkva u Neviđanima na otoku Pašmanu te crkva na otoku Viru. Za crkve u Pidrasi i Lepurima možemo sa sigurnošću tvrditi da su takvu posvetu dobile u ranom srednjem vijeku, a mišljenja sam da se to moglo dogoditi negdje početkom 9. stoljeća, u vremenu kada dolazi do naglog širenja franačkog utjecaja. Početkom srednjeg vijeka zastupljeni su i ostali titulari koji pripadaju franačkom hagiografskom krugu. Neki od njih posebno se infiltriraju na ninskom području. Tu se pod utjecajem kulta milanskog kruga svetaca javljaju crkveni naslovnici poput Sv. Asela, Sv. Ambroza, i Sv. Marcele.⁹⁸⁶ Kult spomenutih svetaca pronalazimo samo u Ninu te se oni ne javljaju na ostalim lokalitetima na razmatranom prostoru. Upravo je ninska katedrala bila posvećena Sv. Aselu (Anselmo), dok je Sv. Marcelli bio posvećen ženski benediktinski samostan koji se u 10. stoljeću podigao uz baziliku Sv. Marije. Sv. Ambrozu se posvetila romanička crkva uz koju se također podigao benediktinski samostan.⁹⁸⁷ Zanimljiva je činjenica da u Ninu izostaje crkveni naslovnik posvećen Sv. Martinu, koji se inače javlja na odabranim lokalitetima u zadarskoj okolici.

Ukoliko se ranokršćanskim crkvama u ranom srednjem vijeku dodao novi titular, onaj izvorni često ostaje nepoznat što predstavlja i određen problem u izučavanju kontinuiteta građevine, tim više ukoliko nemamo sačuvanih materijalnih dokaza. Tako, možemo samo pretpostaviti da se ninska crkva posvećena Sv. Aselu (Anselmo) izvorno nazivala, kako Bianchi tumači, Sv. Trojstvom.⁹⁸⁸ O Sv. Aselu govori i legenda koja ga spominje kao prvog biskupa u Ninu, no on se ipak u kršćanskoj ikonografiji vrlo često javlja kao đakon.⁹⁸⁹ Kao takav navodi se i na natpisu koji je sačuvan na jednom kamenom nadvratniku predromaničkih stilskih odlika, a koji je pronađen ugrađen kao spolija u krilu palače Nassis u Zadru. Natpis glasi: ANS(elmus) DIAC(onus).⁹⁹⁰

⁹⁸⁶ N. JAKŠIĆ, 1993, 140; P. VEŽIĆ, 1996, 87-99.

⁹⁸⁷ I. PETRICIOLI, 1969, 299-354; N. JAKŠIĆ, 1993, 127-144.

⁹⁸⁸ C. F. BIANCHI, 1879, 194, 224.

⁹⁸⁹ LEKSIKON, 1979, 120.

⁹⁹⁰ P. VEŽIĆ, 1996, 90; V. DELONGA, 2000/2, 312-313.

Dalje, nepoznati su nam i izvorni titulari i onih ranokršćanskih crkava koje su se pod utjecajem novog kulta svetaca u ranom srednjem vijeku preimenovala u Sv. Martina. Nepoznati su nam crkveni naslovnici i ostalih sakralnih objekata koji su dobili, neovisno o franačkom utjecaju, novu posvetu u ranom srednjem vijeku. Na primjer, danas nam je nepoznat izvorni ranokršćanski titular koji je imala crkva na Crkvini u Galovcu koja se naziva Sv. Barolomejom (Sv. Bartul) tek nakon njezine obnove u ranom srednjem vijeku.⁹⁹¹ Inače, posveta Sv. Bartulu veže se s vladarskom kućom hrvatskih kraljeva, budući da je prema legendi taj apostol bio kraljevskog roda.⁹⁹² Zbog toga, ali i zbog iznimno važne arheološke građe, vrlo je izvjesno da je spomenuta crkva u Galovcu bila zadužbina samog hrvatskog vladara te da je kao takva imala primat nad svim ostalim crkvama koje su se nalazile u njezinoj blizini. N. Jakšić je uputio i na crkvu s istim titularom u Kninu kojem je bio posvećen i tamošnji samostan te je ispravno potvrdio blisku vezu između ta dva lokaliteta.⁹⁹³

Svakako treba istaknuti da su neke crkve na zadarskom području dobile naziv po toponimu pa je i to razlog zbog kojeg je teško otkriti njihov izvorni titular iz ranokršćanskog razdoblja. Kao primjer može nam poslužiti crkva u Biljanima Donjim koja je ime dobila po položaju Begovača (Crkvina) na kojem se nalazio zidani bunar.

Ponekad se u srednjem vijeku dodaju titulari koji zapravo pripadaju ranokršćanskoj hagiografiji što predstavlja dodatan problem u izučavanju kontinuiteta građevina. Tako je crkva u Privlaci vjerojatno svoj titular, koji je posvećen Sv. Barbari i izvorno je ranokršćanski, dobila tek u ranosrednjovjekovnom periodu.⁹⁹⁴ Isto tako, crkva u Poveljani na otoku Pagu te crkva u Božavi na Dugom otoku, po svemu sudeći, posvetile su se Sv. Nikoli tek u razdoblju srednjeg vijeka. Ipak, kod crkve na Božavi postoji mogućnost da se radi o naslijeđenom ranokršćanskom titularu koji se očito dugo zadržao u uporabi. Spomenutoj crkvi tek je u 19. stoljeću promijenjen titular u Sv. Križ. Također, crkva u Podgrađu (*Asseria*) je dobila ranokršćanski titular posvećen Sv. Duhu, ali tek u 18. stoljeću.

Među crkvenim naslovniciama koji se javljaju u srednjovjekovnoj hagiografiji posebno se ističe onaj posvećen Sv. Stošiji (Sv. Anastazija). Možemo reći da se

⁹⁹¹ J. BELOŠEVIĆ, 1993b, 121-143.

⁹⁹² N. JAKŠIĆ, 2000e, 45-49.

⁹⁹³ N. JAKŠIĆ, 2000e, 45-49. Autor ukazuje na veliku srodnost pronađenog liturgijskog namještaja koji se u literaturi atribuiraju istoj klesarskoj radionici.

⁹⁹⁴ C. F. BIANCHI, 1879, 180; Z. BRUSIĆ, 1973, 433.

navedeni titular veže za zadarsko područje te ga ne nalazimo, na primjer, među titularima salonitanske Crkve. Naime, osim katedrale,⁹⁹⁵ Sv. Stošiji je bila posvećena i crkva na Puntamici kao i središnja kongregacijska crkva u Biogradu.⁹⁹⁶ Poznato je da je Sv. Anastazija bila srijemska mučenica u vrijeme cara Dioklecijana, a kult te svete se već od 4. stoljeća širi na Istoku i Zapadu. U 5. stoljeću njezine relikvije prenose se u konstantinopolsku crkvu Sv. Uskrsnuća (Anastazis).⁹⁹⁷ Legenda koja je zabilježena u Rimu dovodi je u vezu sa Sv. Krševanom kao pripadnikom akvilejskog svetačkog kruga pa se pretpostavlja da joj se odatle kult širi i u Zadar.⁹⁹⁸ Druga teorija govori o prijenosu tijela svete iz Sirmijuma do Konstantinopola, a tako i do Zadra u 9. stoljeću. Dakle, pretpostavlja se da su njene relikvije dospjele u Zadar nakon razaranja Akvileje već u 5. stoljeću, a tijelo svete je došlo iz Konstantinopola tek u 9. stoljeću.⁹⁹⁹ Povijesni izvori svjedoče da su moći te svete od zadarske obale do crkve prenosili klerici, mnoštvo monarha i koludrica (*cum clericis, monachis, sanctimonialibus*) i to uz pratnju zadarskog biskupa Donata. To nam je danas značajano svjedočanstvo koje potvrđuje da je redovnički život u Zadru bio poprilično zaživio na pragu 9. stoljeća što je poglavito utjecalo na razvoj svih kulturnih zbivanja u gradu.¹⁰⁰⁰ I ostali poznati zadarski mučenici, Krševan, Donat, Zoilo, Agape, Hionia i Irena pripadaju akvilejskom hagiografskom krugu svetaca što dodatno govori o nekadašnjim jakim crkvenim vezama između ta dva grada.¹⁰⁰¹ Možemo reći da nam ponekad sami titulari govore o povijesnim događajima, posebice iz onih stoljeća u ranom srednjem vijeku za koja nemamo sačuvanih pisanih izvora. Tako je važno spomenuti da sredinom 7. stoljeća dolaze na naš prostor i kulturni utjecaji iz Grada koji je tada imao ulogu biskupskog središta. Upravo u to vrijeme patrijarh Maxim, porijeklom Dalmatinac šalje u Zadar, tada grad bez konkretnih relikvija, spomenute relikvije Sv. Zoila i Sv. Krševana.¹⁰⁰²

⁹⁹⁵ Zadarska ranokršćanska bazilika Sv. Petra u 9. stoljeću mijenja titular te se posvećuje Sv. Anastaziji (Stošiji).

P. VEŽIĆ, 1986, 161-177; ISTI, 2005, 38; A. UGLEŠIĆ, 2002, 14.

⁹⁹⁶ F. BUŠKARIOL, 1988, 21 -53; F. BUŠKARIOL – L. JELIĆ, 1990, 351-372; P. VEŽIĆ, 2009, 193-195.

⁹⁹⁷ LEKSIKON, 1990, 112-113.

⁹⁹⁸ V. BRUNELLI, 1974, 167.

⁹⁹⁹ V. BRUNELLI, 1974, 204; N. KLAIĆ – I. PETRICIOLI, 1976, 107-108; Đ. BASLER, 1986, 35.

¹⁰⁰⁰ G. MAJNOLOVIĆ, 1901.

¹⁰⁰¹ B. MIGOTTI, 1989, 146-147; ISTA; 1995b, 215.

¹⁰⁰² C. F. BIANCHI, 1877, 398-400.

8.4. Epigrafički spomenici

Latinski jezik se, kao jedna od najvažnijih tekovina kasne antike, uspio očuvati u turbulentnom razdoblju hrvatske ranosrednjovjekovne povijesti te je kao jedna neizmijenjena konstanta preživio u našoj kulturi, ali i na prostoru cijelog kršćanskog Zapada. Srednjovjekovna je epigrafika, osim jezika, zadržala i neke osnovne oblike i forme iz ranijih razdoblja pa možemo reći da je ranokršćanska pisana riječ bez većih morfoloških i sadržajnih izmjena nastavila nesmetano funkcionirati i u kasnijim stoljećima.¹⁰⁰³ Upravo su velika urbana središta na obali, nekadašnje rimske *civitates*, zaslužna za očuvanje latinske pismenosti pa čak i u vremenu doseljavanja Slavena/Hrvata na naš prostor. Nagli razvoj hrvatske pismenost posebno pratimo u vrijeme jakog franačkog utjecaja početkom srednjeg vijeka od kada je pisana riječ intenzivno zastupljena na brojnim kamenim spomenicima. Jasno je da su najvažniji posrednici u prenošenju pismenosti ali i ostalih kulturnih djelatnosti bili učenici svećenici, a glavni protagonisti u prevođenju jedinstvene kršćanske ideje brojne redovničke zajednice okupljene u novoosnovanim benediktinskim samostanima.¹⁰⁰⁴ Iako je grad u kojem prevladavaju intenzivni bizantski utjecaji, Zadar na pragu 9. stoljeća predstavlja središte u kojem se širi latinska pismenost, stvorena na jakoj ranokršćanskoj tradiciji.¹⁰⁰⁵

Analizom sačuvanih epigrafičkih spomenika na razmatranom prostoru, ali i na ostalom prostoru ranosrednjovjekovne hrvatske države, uvidjet ćemo neke bitne stvari. Kao prvo, brojne epigrafičke formule i tekstovi najčešće se javljaju kao popratni medij uz predromaničke likovne kompozicije bilo na kamenoj skulpturi ili na arhitektonskoj dekoraciji sakralnih objekata. Naime, znanstvena proučavanja crkvene kamene plastike potvrdila su da se tijekom ranog srednjeg vijeka *"ikonografski motivi s mozaičnih podova ranokršćanskih sakralnih objekata prenose na prostor ograda svetišta"*¹⁰⁰⁶ te su u tom njihovom oblikovanju uvelike ukomponirani i brojni donatorski te liturgijski tekstovi. Većina tih epigrafičkih formula prenosila je poruku darivanja (donacije) ili posvećivanja (dedikacija) nekog sakralnog objekta ili predmeta, a tu pojavu u

¹⁰⁰³ V. DELONGA, 1996, 33; ISTA, 2000, 216; V. DELONGA – N. JAKŠIĆ – M. JURKOVIĆ, 2001, 54-64.

¹⁰⁰⁴ V. DELONGA, 2000, 216-249; I. OSTOJIĆ, 1963, 38-39.

¹⁰⁰⁵ U Zadru je sačuvan samo jedan kameni ulomak na kojem je sačuvan natpis na grčkom pismu. I. PETRICIOLI, 1962, 251-270.

¹⁰⁰⁶ N. JAKŠIĆ, 2000a, 192-213.

ranosrednjovjekovnoj hrvatskoj povijesti dosta uspješno je objasnio arheolog Ž. Rapanić u svom djelu *Donare et dicare*.¹⁰⁰⁷ Takvi posvetni ili dedikacijski tekstovi danas nam služe kao svojevrsno svjedočanstvo o društvenim zbivanjima tadašnjeg vremena te nam ponekad služe kao jedini ispravan argument za utvrđivanjem privatnog vlasništva nad pojedinim sakralnim objektima. Isto tako, ti sačuvani epigrafički spomenici donose nam važnu informaciju o vremenu kada je izvršena obnova nad ranokršćanskim crkvama, ali i značajne podatke o samom obnovitelju/darovatelju koji je ujedno i financijski omogućio da se crkva obnovi ili izgradi kao posve novi objekt. Da se radi o uglednim i visokopozicioniranim članovima društva govore nam i sačuvani tekstovi u pojedinim zadarskim bogomoljama, ali i u onima koje pripadaju prostoru zadarske okolice, o čemu ćemo dalje u radu.

Crkve su zasigurno nastajale kao private donacije (*ecclesia privata*), odnosno kao zadužbine visokog sloja hrvatskog društva, ali i gradskog patricijata koji je živio u bizantskim gradovima, kao što je to bio i sam Zadar.¹⁰⁰⁸ Graditelji/obnovitelji crkava često su se pozivali na svoja prava pa je to dovelo na širem europskom prostoru do razvoja crkve kao privatnog vlasništva što se u osnovi suprotstavljalo pravilima rimskog crkvenog ustrojstva. Crkve su tako, u okviru ruralno-feudalnog sustava ranosrednjovjekovnog Europe, bile podizane kao vlastite zadužbine od strane zemljoposjednika, bogatih velikaša, ali i samih vladara koji su ih opremali s novim liturgijskim namještajem te se dalje brinuli o njihovom održavanju. Posve je sigurno da je značajnu ulogu u tom procesu odigrala moćna Franačka pod čijim su se autoritetom vodili i naši vladari te su tako po uzoru na karolinške moćnike gradili i opremali svoje crkve.¹⁰⁰⁹ To je bio slučaj i sa crkvama u zadarskom zaleđu. Ipak, za razliku od mjesta u okolici grada gdje se u ranom srednjem vijeku stvarala jedna posve nova slika vjerskog i kulturnog života, kršćanska zajednica u Zadru ostala je vjerodostojna starom kanonu rimske Crkve te se prvenstveno organizirala oko gradskog biskupa. Inače, pitanjem

¹⁰⁰⁷ Ž. RAPANIĆ, 1984, 159-181.

¹⁰⁰⁸ Već je i sam Lj. Karaman istaknuo u svojoj *Koljevci iz hrvatske prošlosti* da je predromaničko doba vrijeme kada se na području rane hrvatske države i bizantske Dalmacije grade skromni sakralni objekti, koje je on nazvao i "crkvicama slobodnih oblika". LJ. KARAMAN, 1930; P. VEŽIĆ, 2002.

¹⁰⁰⁹ H. JEDIN, 1971, 290-296. Taj je fenomen posebno zabilježen na prostoru germanskih zemalja. Ljudevit Pobožni donosi 818.-819. *Crkveni kapitular* kojim se pravno htjela potvrditi privatna crkva od karolinškog episkopija. Italija je, na primjer, kroz srednji vijek zadržala pravilo izgradnje crkava s krstionicama, ali je tako bilo direktno zaštićeno i crkveno pravo nad tim objektom, odnosno one su ulazile pod okrilje biskupske vlasti. Prednost tog rimskog elementa, odnosno vlast rimske Crkve, ponovno će se obnoviti tek Grgurovim reformama u 11. stoljeću.

crkvenog privatnog vlasništva u hrvatskoj ranofeudalnoj državi doticali su se samo pojedini autori, među kojima treba uputiti na I. Ostojića,¹⁰¹⁰ N. Klaić,¹⁰¹¹ V. Delongu¹⁰¹² i N. Jakšića.¹⁰¹³

Na razmatranom prostoru sveukupno su pronađena 43 ulomka predromaničke kamene plastike na kojima su barem djelomično sačuvane neke epigrafičke formule. Kroz pronađenu epigrafičku građu prepoznajemo najveći broj onih natpisa koji su imali posvetni i donatorski karakter. Od toga znatan broj ulomaka pripada gredama s ograda svetišta koje su se nalazile u obnovljenim crkvama. Ulomci arhitrava s ostatkom neke epigrafičke formule pronađeni su u sljedećim crkvama: Sv. Petar Stari u Zadru (2), Sv. Marija Velika u Zadru (1), Sv. Martin u Pridrazi (9), Crkvina (Begovača) u Biljanima Donjim (5), Sv. Bartolomej (Crkvina) u Galovcu (5), Sv. Martin u Lepurima (3) te Sv. Andrija na otoku Vrgadi (1). Izuzev arhitrava, jedan dio natpisa pronađen je i na lukovima (zabatima) koji su pripadali predromaničkim ogradama svetišta. Uklesani tekstovi na takvim ulomcima liturgijskog namještaja svojim sadržajem govore o donaciji ili o posvetnom darivanju crkvenog objekta, a pronađeni su u crkvama: Sv. Petar Stari u Zadru (1), Sv. Bartolomej u Galovcu (1), Sv. Martin u Lepurima (1), Katedrala u Biogradu (1). Na ostalim elementima liturgijskog namještaja epigrafičke formule javljaju se tek sporadično. Možemo izdvojiti, na primjer, one koje su ispunjavale površinu kamenih nadvratnika kao što je to bio slučaj kod crkve Sv. Jakova u Vrsima (1) te kod crkve Sv. Viktora u Telašćici na Dugom otoku (1). Među pronađenom arheološkom građom ističu se i dva ulomka menze koja su imala uklesan posvetni natpis, a pripadaju lepurskoj crkvi Sv. Martina.

Dalje, u posebnu skupinu epigrafičkih spomenika možemo uvrstiti krstionice, kamene sarkofage i škrinje. Toj skupini pripadaju i ciboriji koji su se često postavljali tijekom predromaničke obnove ranokršćanskih crkava, i to na način da su zauzimali središnje mjesto u interijerima građevina, a sve sa svrhom da prenesu jasnu poruku vjernicima. Kod istraženih lokaliteta pronađena je samo jedna krstionica na kojoj je sačuvan natpis. Riječ je o krstionici za koju se smatra da potječe iz ninske crkve Sv. Asela, a čiji natpis govori da ju je dao podignuti svećenik Ivan na čast Sv. Ivanu

¹⁰¹⁰ I. OSTOJIĆ, 1963, 57.

¹⁰¹¹ N. KLAJĆ, 1990, 44.

¹⁰¹² V. DELONGA, 1996, 291-294.

¹⁰¹³ N. JAKŠIĆ, 1989b, 407-439.

Krstitelju i to za vrijeme vladavine hrvatskog kneza Višeslava (sl. 30). Epigrafička formula pronađena je i na kamenoj škrinjici (relikvijaru) Sv. Stošije (T. XXVI. 3). Tekst na toj škrinjici ujedno nam je i prvi sačuvan zapis iz ranosrednjovjekovne povijesti Zadra. Naime, za tu zadarsku sveticu škrinjicu je dao napraviti biskup Donat u prvom desetljeću 9. stoljeća. Na stranicama škrinje čita se natpis ukomponiran u tri reda, a glasi: .+.DE DONIS DEI DONATVUS PECCATUR EPISCOPUS FECIT. Zavjetna formula *de donis dei*¹⁰¹⁴ koja se nalazi na spomenutoj škrinji zadarske zaštitnice Sv. Stošije uobičajeno se javlja u vrijeme kasne antike, ali i na brojnim epigrafičkim spomenicima tijekom ranog srednjeg vijeka. Zbog toga, ona nam na jedan način potvrđuje kontinuitet koji se zadržao kroz pisanu riječ, što govori da su srednjovjekovni majstori uglavnom radili po predlošcima starijih majstora. Među najstarije zapise s područja katedralnog sklopa možemo ubrojiti i onaj koji je ugrađen na sjevernom zidu bazilike. Njegov tekst javnosti je prezentirao P. Vežić te po njemu on glasi: VIRSUS ARIHIEPISC(opvs) FECIT.¹⁰¹⁵ Paleografske odlike tog teksta ukazuju na rani srednji vijek.

Iz predromaničke crkve Sv. Petra Starog u Zadru potječu dva ulomka arhitrava koji na svojoj stražnjoj strani nose donatorski natpis (T. XXXII, 1, 2). I ovdje na jednom ulomku piše: + DE D(o)NIS D(e)I, dok na drugom ulomku teče natpis: P(res)BYTER PECC(ator) IND(ignus). V. Delonga je ukazala na mogućnost da ostatak tog natpisa govori o zavjetnom sakralnom objektu koji je pripadao obitelji zadarskog biskupa.¹⁰¹⁶ Ista zavjetna formula *de donis dei* pronađena je i u nekim ranokršćanskim crkvama u okolici Zadra, koje su također doživjele predromaničku obnovu. Tako je spomenuta formula sačuvana na posvetnom natpisu s rekonstruiranog arhitrava predromaničke ograde svetišta iz crkve na Begovači u Biljanima Donjim (T. XLIV. 1) te na ulomku arhitrava koji se nalazio na ogradi svetišta unutar crkve Sv. Martina u Pidrasi (T. XLI. 2). Isto tako, iz crkve Sv. Andrije na Vrgadi potječe jedan ulomak arhitrava na kojem se vidi dio natpisa koji glasi: [...]DEI. Pretpostavljam da se tu radi o ostatku iste zavjetne formule (T. LXI. 6).

¹⁰¹⁴ Spomenuta formula ukazuje na veliku poniznost prema Bogu. Dedicanti se u ranosrednjovjekovnoj epigrafici nazivaju poniznima, i nedostojnim grešnicima, što zapravo predočava njihov stav prema Bogu, kao vrhovnom duhovnom biću. Sličan stav pronalazi se i u kršćanskim epigrafičkim posvetama iz vremena kasne antike. V. DELONGA, 1996, 312.

¹⁰¹⁵ P. VEŽIĆ, 2013, 8.

¹⁰¹⁶ V. DELONGA – N. JAKŠIĆ – M. JURKOVIĆ, 2001, 63.

U ranom srednjem vijeku javljaju se različite vrste liturgijskih tekstova, poput pokorničkih i hvalospjevnih psalmi koji su bili posebno omiljeni u vrijeme vladavine Karla Velikog. Iz bazilike Sv. Marije Velike potječe jedan ulomak arhitrava na kojem je uklesan natpis čiji tekst označava *zahvalnicu za oslobođenje*, odnosno izvadak iz Psalma 65. U slobodnom prijevodu taj tekst bi glasio: *...ući ću u kuću Tvoju Gospodine* (T. XXXII. 4).¹⁰¹⁷ Na nekim lokalitetima u zadarskoj okolini pronađeni su ulomci predromaničke kamene plastike čiji sadržaj ukazuje da se radi o iznimno važnim crkvama pa i samim vladarskim zadužbinama. Tako se posebno ističe posvetni natpis na arhitravu koje potječu iz crkve na Begovači (Crkvina) u Biljanima Donjim. U njegovom sadržaju iskazuje se zavjetna formula darivanja i posvećivanja te se prepoznaje ime hrvatskog velikaša imena Moislavus (Mislav ?).¹⁰¹⁸ Isti nam natpis svjedoči o obnovi spomenute crkve u ranom srednjem vijeku, i to kao privatne zadužbine na Begovači. Na njegovom natpisnom polju se čita: + DE DONIS D(e)I E[t...] [...]JOISCL [avus (avo?)...] [...]vn]A CVM CO[nivge...] [...]pr]O REMED(io) A(n)IME SVE REN(ovavit) HVNC TE[implvm...], što bi u slobodnom prijevodu značilo: *Od darova Božjih i...Voislav (Mislav) sa suprugom za spas svoje duše, obnovio je ovaj hram*.¹⁰¹⁹ Iste je ulomke I. Josipović atribuirao klesarskoj radionici iz vremena kneza Trpimira, aludirajući da se radi o spomenu hrvatskog kneza Mislava.¹⁰²⁰

Među brojnim kamenim ulomcima koji su pripadali dvjema predromaničkim ogradama iz crkve Sv. Bartolomeja (Crkvina) u Galovcu možemo izdvojiti one na kojima se prepoznaju ostatci natpisa. Naime, na šest ulomaka koji su pripadali arhitravu s predromaničke ograde svetišta (prva faza), čitaju se fragmenti posvetnog natpisa koji glasi: [...]T...M[...] [...]DOIR IO[...] QETFE[...] ADAOI(?)LA[...].¹⁰²¹ Na drugom ulomku arhitravne grede koji je nastao spajanjem dva manja fragmenta nalazi se ostatak epigrafičke formule: [...]A(n)I[m]E M[eae?][...]R[...].¹⁰²² Riječ je o tekstu zavjetnog karaktera, vrlo sličnom onom što je pronađen na arhitravu ograde svetišta iz crkve na Begovači. Dalje, iz crkve Sv. Bartolomeja potječe i ulomak luka s ograde svetišta na

¹⁰¹⁷ S nepoznatih nalazišta u Zadru potječu ulomci liturgijskog namještaja na kojima se prepoznaju natpisi iz psalmi, te iz starih antifona.

¹⁰¹⁸ Pregled rasprava o ovom natpisu vidi u poglavlju o ogradama svetišta.

¹⁰¹⁹ D. JELOVINA – D. VRSALOVIĆ, 1981, 56; V. DELONGA, 1996, 170-173; ISTA, 2000/2, 191-192; I. JOSIPOVIĆ, 2012b, 129-148, T. XLIV.

¹⁰²⁰ I. JOSIPOVIĆ, 2012b, 129-148.

¹⁰²¹ V. DELONGA, 1996, 180-186; T. XLVIII, 1-4, T. XLIX, 1-2.

¹⁰²² V. DELONGA, 1996, 185, T. LX.

kojem se nalazi iznimno važan dio posvetnog teksta koji govori o gradnji i darivanju crkve u Galovcu. Natpis se čita: [...]VOVET ET F[e]CET V[...]OM(n)I(?)[...].¹⁰²³

Arheološka istraživanja crkve Sv. Martina u Lepurima potvrdila su da je ta bogomolja u ranom srednjem vijeku imala tri ograde svetišta.¹⁰²⁴ Na to su ukazali i materijalni ostatci na terenu te brojni ulomci liturgijskog namještaja među kojima se uočila različitost proizašla iz više klesarskih radionica koje su djelovale na potonjem lokalitetu. Na pojedinim ulomcima zabilježeni su i ostatci epigrafičkih formula. Kao što je to bio slučaj sa crkvama u Galovcu i Begovači, i ovdje je uglavnom riječ o ulomcima arhitrava na kojima je bila postavljena poruka namijenjena vjernicima. Budući da se radi o natpisu koji govori o izričitom posvećenju crkve, za jedan kameni ulomak iz Lepura može se reći da je pripadao glavnoj ogradi svetišta. Radi se o ulomku kod kojeg se u donjem dijelu čita ostatak natpisa: [...]IN(m)ERTVS ABB(as) HVNC DOMVM (edifi)CAVIT (T. LI. 3).¹⁰²⁵ Analizom skulptorskog ukrasa, ali i jezične formule, utvrđeno je da je istoj ogradi svetišta u Lepurima pripadao još jedan ulomak na kojem se nalazi natpis: [...]DES + A[...]¹⁰²⁶, (T. LII. 1). O drugom darovatelju, a moguće i o drugom opatu, govori natpis na ulomku arhitrava s druge ograde svetišta koja nosi i drugačiji ukras u gornjem polju. Natpis glasi: ...(in nomine Domi)NI IESU CHR(ist)I EGO AVTE(m) KAR(olus ?), (T. LII. 2). Ulomak je posebno značajan budući da spominje franačko ime "Karolus", što zapravo svjedoči o izrazitom karolinškom utjecaju koji se zadržao u Lepurima. Po svoj prilici, "nepoznati" Karlo je bio i darovatelj novog crkvenog namještaja u crkvi Sv. Martina (!). Na temelju likovnog repertoara, ali i tehnike klesanja, u literaturi se taj ulomak promatra kao rad majstora iz radionice koja je djelovala u vrijeme vladavine hrvatskog kneza Branimira.¹⁰²⁷ Iz Lepura potječe i dio luka s ograde svetišta koji nosi ostatke epigrafičke formule: (I)OH(anne)S ELECTVS NE(m)PE CIDE (T. LII. 3). Na tom luku zabilježen je neuobičajen položaj natpisnog polja koje se nalazi po sredini ulomka, dok su na njegovom vanjskom rubu predromaničke kuke, a s unutrašnje strane smješteno je ukrasno polje kojeg čini tzv.

¹⁰²³ J. BELOŠEVIĆ, 1992, 235, tab. XI. 2, tab. XII. 2; ISTI, 1993b, 130, tab. IX,1; V. DELONGA, 1996, 183, T. LX; ISTA, 2000/2, 258.

¹⁰²⁴ N. JAKŠIĆ, 2000d, 189-200.

¹⁰²⁵ N. JAKŠIĆ, 2000a/2, 279.

¹⁰²⁶ V. DELONGA, 1996, 197.

¹⁰²⁷ O toj radionici vidi u poglavlju o oblikovnoj analizi crkvenog kamenog namještaja i arhitektonske dekoracije.

perec motiv. Sve to govori da se tu radi o nekoj trećoj klesarskoj radionici koja je vrlo vjerojatno djelovala u istom vremenskom razdoblju, dakle u vrijeme kneza Branimira (879.-892.). Isti bi (I)OH(anne)S, ili u prijevodu Ivan, po nekim istraživačima mogao biti i hrvatski biskup.¹⁰²⁸ Još jedan ulomak na kojem je sačuvan natpis: ...[...c]E IN DECORE D[...] pripisuje se luku iste ograde svetišta u Lepurima, i to na temelju ukrasa koji se raspoređeni u tri zone (T. LII. 4). Sadržaj tog natpisa donosi nam zanimljive podatke o ukrašavanju interijera crkve Sv. Martina.

Iz Lepura potječe i ulomak zabata na kojem se sačuvao središnji križ ispunjen pletenicom te ostatak epigrafičke formule na donjem luku. Sadržaj natpisa govori o posveti Sv. Ivanu Krstitelju a glasi: ...(Iohan)NIS BAPT(tistae), (T. LIII. 1).¹⁰²⁹ Dalje, u Lepurima su pronađena i dva ulomka menze na kojima se prepoznaju ostatci natpisa.¹⁰³⁰ Na većem kamenom ulomku nalazi se posvetni natpis koji glasi: [...]IN(m)ERITVS ABB(as)[...], a spominje "nezaslužnog" opata, dok se na drugom ulomku čita: [...]GENETRIX[...]. Budući da se radi o uobičajenom atributu koji se veže uz Bogorodicu, pretpostavlja se da je upravo njoj bio posvećen oltar unutar potonje lepurske crkve.¹⁰³¹

Iz druge crkve, koja je također posvećena Sv. Martinu, a koja se nalazi u Pridrazi, potječu ulomci arhitrava na kojima su sačuvane epigrafičke formule koje svjedoče o donatorskom tekstu. Riječ je o devet ulomaka grede koji su pripadali ogradi svetišta iz predromaničke obnove spomenute crkve (T. XLI. 2-6, T. XLII. 1-4). Svi pronađeni ulomci u gornjem polju nose ukras s dvoprutim kukama, dok su u donjem polju sačuvani fragmenti natpisa koji glasi: DE DONIS.[...c]VM VELO[...] [...]OYAS[clavus...] [...]t]ES SO[...] AE HVN[c...] [...]a]NIMAE SV[e...] [...]DVX[...]ORB(b?)[...]VTION[...]. Početak ovog natpisa govori o zavjetnoj formuli koja se u znak zahvale obraća Bogu, ili možda čak svetcima. Zavjetni sadržaj pronalazi se i u dijelu formule (a)NIMAE SV[e...]. Dakle, cijeli natpis koji je stajao nad ogradom svetišta u toj crkvi prenosio je poruku vjernicima, a ona je svjedočila da je crkva u Pridrazi imala svog bogatog donatora koji ju je i obnovio. Ostatak natpisa...DVX u toj epigrafičkoj formuli ujedno govori o mogućnosti sudjelovanja samog hrvatskog kneza

¹⁰²⁸ N. JAKŠIĆ, 2000a/2, 280.

¹⁰²⁹ V. DELONGA, 1996, 197, kat. LXV, 165.

¹⁰³⁰ N. JAKŠIĆ, 2000a/2, 280.

¹⁰³¹ V. DELONGA, 1996, 199, T. LIII, 2, 3.

(!) kao glavnog pokrovitelja radova na njezinoj obnovi.¹⁰³² Inače, na jednom fragmentu arhitrava s iste ograde svetišta u crkvi Sv. Martina sačuvao se natpis koji govori o njezinoj liturgijskoj opremi. Natpis glasi: [...c]VM VELO[...], a on nam danas svjedoči da je po svoj prilici crkva u Pridrazi imala zavjesu koja se mogla postaviti nad ogradom svetišta ili je mogla služiti i kao zavjesa ciborija (?).¹⁰³³ U slobodnom prijevodu tekst tog natpisa bi glasio: ...*s velom, zastorom ili zavjesom*.¹⁰³⁴

Od ostalih sačuvanih natpisa koji pripadaju predromaničkom liturgijskom namještaju iz ranokršćanskih crkava s prostora zadarske okolice, donosim i ulomak desne strane zabata iz katedrale u Biogradu koji je danas pohranjen u Arheološkom muzeju u Splitu, a na kojem se sačuvao natpis: [...s]TI PONTIF[icis...].¹⁰³⁵ Inače, ulomak njegove stope s natpisom ICIS je izgubljen. Upravo naslov *pontifiks* ukazuje na osobu iz visokog crkvenog reda, a možda se radi i o samom biskupu (!).

Dalje, na donaciju ukazuje i jedan natpis koji je pripadao zabatu (ili ciboriju ?) s predromaničke ograde svetišta iz crkve Sv. Petra Starog u Zadru gdje se čita ime donatorice:.. +MARINA (T. XXXI. 2).¹⁰³⁶ Iz spomenute crkve potječe i ulomak koji je pripadao nepoznatom dijelu liturgijskog namještaja, a pronađen je u zidu crkve. Ulomak nosi natpis koji glasi: TV SCE D[omi...]NE VNDE.¹⁰³⁷ Nadalje, u istraživanjima crkve Sv. Viktora u Telašćici na Dugom otoku pronađen je kameni ulomak koji je pripadao nadvratniku te crkve. Na njemu se nalazio posvetni natpis sačuvan u dva reda. Taj nadvratnik je stručnoj i znanstvenoj javnosti predstavio I. Petricioli, a natpis glasi: *Mense ianua...(ili februa) RIO DIE O(ctavio?) RN[...] FAVS(us), (T. LXIV. 1).*¹⁰³⁸

Jedan dio posvetnih natpisa koji se obrađuju u radu sačuvan je i na ciborijima koji su se nalazili unutar ranokršćanskih crkava koje su doživjele svoju predromaničku obnovu. Ciboriji su sami po sebi, kao velebne konstrukcije u interijerima crkava i njihovih krstionica, bili idealni elementi liturgijskog namještaja odakle se mogla prenositi jasna poruku vjernicima tijekom misnog slavlja. Zbog toga ne čudi, što su se na njima nalazili natpisi namijenjeni najznačajnijim članovima društva ili crkvenog reda. Ipak, riječ je o natpisima koji se javljaju u nešto manjem broju, čemu je vjerojatno

¹⁰³² V. DELONGA, 1996, 244.

¹⁰³³ Detaljno objašnjenje donosi nam Vedrana Delonga. V. DELONGA, 1999, 327-335, T. XLI. 3.

¹⁰³⁴ Lat. *velum* – zavjesa, zastor. M. DIVKOVIĆ, 2006.

¹⁰³⁵ Vidi u prilogima: T. LVI. 1.

¹⁰³⁶ I. PETRICIOLI – S. VUČENOVIĆ, 1970, 194; P. VEŽIĆ, 2009, 93.

¹⁰³⁷ I. PETRICIOLI, 1962, 258; T. MARASOVIĆ, 2008, 327, sl. 388.

¹⁰³⁸ I. PETRICIOLI, 2001a, 297-299.

razlog taj što su se ciboriji nalazili samo u najznačajnijim crkvama kako na prostoru grada, tako i na prostoru njegove okolice. Od rekonstruiranih predromaničkih ciborija sa zadarskog područja, natpise su uglavnom imali oltarni ciboriji, i to najčešće na njihovim pročelnim stranama. Tako nam je poznato da su natpise na svojim oltarnim ciborijima imale crkve: bazilika Sv. Petra u Zadru (1), crkva Sv. Martina u Lepurima (1) te crkva Sv. Bartolomeja u Galovcu (1). Zsigurno je jedan od najcjelovitijih i najopsežnijih natpisa u hrvatskoj srednjovjekovnoj epigrafičkoj baštini sačuvan na ciboriju koji se nalazio nad oltarom bazilike Sv. Petra u Zadru (T. XXVIII. 2). Na pročelnoj strani završnog vijenca tog ciborija nalazi se natpis čiji je sadržaj posvećen Sv. Petru, a u natpisu se spominje i ime zadarskog prokonzula Grgura. Natpis u cijelosti glasi:

+ O PRINCEPS PETRE PRINCIPVM CAELESTIS AULAE CLAVIGER
DEVOTIONIS SVSCIPE MVNVSCVLV(M) Q(uod) VO(veram) PROCONSVL EGO
GREGORIVS Q(ui) NOMINOR VT PIE MICHI CONFERAS PRO PARVIS M(a)
GN(a) munera). Ž. Rapanić je donio prijevod ovog natpisa koji po njemu glasi:¹⁰³⁹

O, Petre, prinčeva najprvi, ključaru dvora nebeskih Odanog primi štovanja darak što ga obećah prokonzul ja sam ponizni, Grgurom sebe nazivam milosno da mi uzvratiš za malo mnogim darov'ma.

Ciborij iz zadarske prvostolnice datiran je spomenom samog donatora, zadarskog prokonzula Grgura Madijevca te ga na osnovu toga možemo pripisati grupi kamenih spomenika koji pripadaju trećem desetljeću 11. stoljeća.¹⁰⁴⁰ On nam je danas svojevrsna potvrda još jedne predromaničke obnove koju je doživjela zadarska katedrala u vrijeme ranog srednjeg vijeka. U Zadru su pronađeni i manji kameni fragmenti koji se pripisuju konstrukcijama ciborija mnogo starijeg postanka od ciborija prokonzula Grgura, a koji su vrlo vjerojatno pripadali katedrali (T. XXIX. 1-3).¹⁰⁴¹ Kod tih ulomka nismo pronašli ostatke neke epigrafičke formule, međutim nije isključeno da su i stranice tih drugih ciborija u svom izvornom obliku nosile neku poruku.

Iz crkve Sv. Martina u Lepurima potječu dva predromanička ciborija, a jednom od njih pripadaju dva sačuvana kamena ulomka na kojima su pronađeni ostatci epigrafičke formule. Na jednom ulomku nalazi se natpis koji je djelomično oštećen te se

¹⁰³⁹ Ž. RAPANIĆ, 1984, 176-177.

¹⁰⁴⁰ I. OSTOJIĆ, 1965, 283; J. FERLUGA, 1967, 138; N. KLAIĆ, 1967, 123-124; N. JAKŠIĆ – E. HILJE, 2008, 123-123.

¹⁰⁴¹ P. VEŽIĆ – M. LONČAR, 2009, 78-84.

na njemu čitaju ostatci inicijala: ...[...]OR[(um)] D [vx] A(me)N(?). Taj kameni ulomak V. Delonga je pripisala arkadi ciborija iz spomenute crkve.¹⁰⁴² Inače, ulomak nosi i zanimljiv ukras s troprutom pletenicom u donjem polju, što ga pobliže datira kao proizvod radionice koja je u lepurskoj crkvi klesala i luk ograde svetišta. Istom ciboriju pripadao je još jedan ulomak koji je vjerojatno dio vijenca njegove arkade. U donjem dijelu ulomka vide se ostatci slova: [...]IE AD, (T. LIV. 1-2).

Iz druge ravnokotarske crkve koja je u srednjem vijeku bila posvećena Sv. Bartolomeju (Crkvina) u Galovcu, potječu ulomci liturgijskog namještaja za koje možemo reći da su pripadali konstrukciji ciborija koji se nalazio u prostoru njezina interijera. Na jednom ulomku grede sa završnog vijenca ciborija uočava se ostatak natpisa koji glasi: ...[...]AMEN D(e)O G[ratias...], (T. L. 4). Postoji mogućnost da je zbog svog liturgijskog sadržaja taj natpis stajao na pročelnoj stranici ciborija koji se uzdizao nad oltarom spomenute galovačke crkve. Iz Galovca potječe još jedan manji fragment s natpisom, međutim nije posve sigurno da je on pripadao ciboriju, moguće je da se radi o ploči ambona (?). Na istom ulomku uklesan je i križ te ostatak natpisa: ...[...]VI [+] DAG[...].¹⁰⁴³

Od ostalih natpisa koji su pripadali ranosrednjovjekovnoj epigrafičkoj baštini šireg zadarskog područja posebnu važnost ima sadržaj teksta koji je sačuvan na Višeslavovom krsnom zdencu iz Nina (T. XXXVII. 3). Taj tekst u potpunosti glasi:

+HEC FONS NE(m)PE SVMIT INFIRMOS VT REDDAT ILLVMINATOS
HIC EXPIANT SCELERA SVA QVOD (de primo) SVMPSERVNT PARENTE VT
EFFICIENTV R CHR(ist)ICOLE SALVBRITER CONFITENDO TRINV(m) P(er)
HENNE(m) HOC IOH(annes) PR(es)B(iter) SVB TE(m)PORE VVISSAS CLAVO
DVCI OPVS BENE CO(m)PSIT DEVOTE IN HONORE VIDELICET S(an)C(t)I
IOH(ann)IS BAPTISTE VT INTERCEDAT P(ro) EO CLIENTVLOQVE SVO, a
njegov prijevod donosi nam V. Delonga (sl. 30):¹⁰⁴⁴

Ovo (vrela) izvor prima naime nemoguće, da ih prosvijetli. Ovdje se čiste od svojih zločina što ih primiše od prvog roditelja, da postanu kršćani spasonosno ispovijedajući vječno Trojstvo. Ovo je djelo vješto(majstorski) napravio svećenik Ivan u

¹⁰⁴² V. DELONGA, 1996, 198., T. LXV, 168; V. DELONGA – S. NIMAC, 1997, 83, sl. 21; T. MARASOVIĆ, 2008, 267-268.

¹⁰⁴³ V. DELONGA, 1996, 181, kat. LIX, 145; T. MARASOVIĆ, 2008, 415, sl. 516.

¹⁰⁴⁴ V. DELONGA, 1996, 205, kat. LXVII, 173.

vrijeme kneza Višeslava, iz pobožnosti pak u čast Sv. Ivana Krstitelja, da posreduje za nj i njegova šticenika.

+ HEC FONS TĒE SVMITI NERMOS TĒE DPA
IL MINATOS · HĒX RANTSE LĒR SA QVOD
DRIM SVMPERVIT RABNE TĒE FĒICANT
RXPTĒOLE SALVBRE CONFĒDORĒV · B
HENĒ · HOCTĒOH PRBSBĒTĒE PĒVVISSAS
EAVODĒOP SBNEĒOP SITPEVOTE
INHONORVĒLE TĒE TĒE
IOH SBPTĒE SFVTĒE TĒE DTPEO
CLIENTVLOQVESVO

Sl. 30. Natpis na krsnom zdenicu kneza Višeslava (prema: T. Marasović, 2008.)

Za krsni zdenac iz Nina koji ima izniman značaj za ranosrednjovjekovnu povijest Hrvatske, velik dio starije generacije arheologa, povjesničara i povjesničara umjetnosti smatra da je zapravo krunski dokaz pokrštavanja Slavena/Hrvata koje se dogodilo oko 800. godine. Pretpostavlja se da je zdenac izvorno zauzimao položaj u sklopu krstionice ninske crkve Sv. Asela, međutim ni danas nije u potpunosti riješena problematika njegova porijekla.¹⁰⁴⁵ Ono što se na zdenicu posebno ističe je *Iohannes presbyter* što govori o svećeniku koji je zaslužan da se napravi tako važan kameni spomenik za pokrštavanje novodoseljenog stanovništva. Spomen svećenika Ivana zapravo govori o položaju i ulozi redovničkog reda, poglavito benediktinaca koji su

¹⁰⁴⁵ L. JELIĆ, 1902a, 104; ISTI, 1911, tab. III, 3; F. ŠIŠIĆ, 1914, 119-120; M. SUIĆ – M. PERINIĆ, 1962, 317-320; I. PETRICIOLI, 1969, 315-317; ISTI, 1984a, 125-134; N. KLAIĆ, 1971, 197-198; S. GUNJAČA – D. JELOVINA, 1976, 1-3, 93; V. DELONGA, 1996, 205-207; N. JAKŠIĆ, 2002, 241-245.

promicali cjelokupnu hrvatsku pismenost i kulturu u tom turbulentnom razdoblju hrvatske povijesti. Zanimljivo je da se i na ulomku menze iz lepurske crkve Sv. Martina spominje opat nepoznata imena, *in(m)eritus abb(as)*, (T. LIII. 2) koji je očito u duhu "karolinške renesanse" promicao kulturne djelatnosti u toj iznimno važnoj ravnokotarskoj crkvi.

9. TIPOLOŠKO-STILSKA ANALIZA CRKVENOG KAMENOG NAMJEŠTAJA I ARHITEKTONSKIH DEKORACIJA

U ovom poglavlju posvetit ću se tipološko-stilskoj analizi predromaničkog crkvenog kamenog namještaja i ulomcima arhitektonske dekoracije koji su pripadali ranokršćanskim crkvama s kontinuitetom u rani srednji vijek na zadarskom području. Svakako treba napomenuti da je za veći dio pronađenih kamenih spomenika poznato mjesto nalaza, ali isto tako postoji određen broj onih čije je nalazište nepoznato, pa ih zbog toga u disertaciji donosim kao pretpostavljene ulomke. U raspravi se uz kamene spomenike navode i brojevi pod kojima se oni donose u priloženim tablama.

Analiza u radu obuhvaća:

1. Ograde svetišta (pluteji, arhitravi, zabati, pilastri/stupovi) i elemente oltara (oltarne menze, stupci, baze oltara)
2. Ambone i ciborije
3. Nadvratnike, dovratnike, elemente prozorskih otvora i ukrasne arhitektonske dijelove iz interijera crkava
4. Sarkofage, kamenice za krštenje i škropionice

9.1. Ograde svetišta i elementi oltara

Najvažniji element koji čini liturgijsku artikulaciju kako u ranokršćanskim tako i u predromaničkim crkvama je ograda svetišta (tzv. *septa, cancelli*).¹⁰⁴⁶ Ograda svetišta je u pravilu neizostavan dio interijera kod sakralnih objekata i to ponajviše iz razloga što ona dijeli svetišni dio (prezbiterij) od prostora namijenjena vjernicima. Zbog svog centralnog položaja, ograde svetišta su u predromanici bile idealne za postavljanje natpisa o donatorima i obnoviteljima postojećih ranokršćanskih crkava pa nam danas njihovi ostatci, kao svojevrsni testament, svjedoče o važnim događajima iz hrvatske, ali i zadarske, ranosrednjovjekovne povijesti.¹⁰⁴⁷ Za razliku od ostalog liturgijskog namještaja, ograde svetišta ponajbolje ukazuju na različite faze u razvoju crkava, a posebice onda ukoliko su one više puta obnavljane tijekom razdoblja ranog srednjeg vijeka (!).

Analizom pronađene arheološke građe ustanovili smo da su novu ogradu svetišta dobile sve ranokršćanske crkve obnovljene u predromanici na zadarskom području. Tako su u ranom srednjem vijeku novu ogradu svetišta dobile sve crkve na prostoru grada te ostale crkve na području zadarske okolice. Istraživanja su potvrdila da niti jedan lokalitet na razmatranom prostoru nema u potpunosti sačuvanu predromaničku ogradu svetišta (*in situ*), nego se uglavnom radi o pronađenim fragmentima.¹⁰⁴⁸ Na temelju kamenih ulomaka i sačuvanih tragova na terenu možemo pretpostaviti da su zadarske ranokršćanske crkve koje su se obnovile u ranom srednjem vijeku imale ogradu svetišta koja je odgovarala ogradi "visokog tipa". Poznato je da je prva ograda svetišta iz bazilike Sv. Petra, ona iz ranokršćanskog razdoblja, odgovarala tipu "niske" ograde jednostavna oblika, koja je bila sastavljena od instalacije pluteja i pilastara.¹⁰⁴⁹ U 6. stoljeću dolazi do promjena kada se javlja tip "visoke ograde" koja se još naziva i

¹⁰⁴⁶ O pojmu *cancelli* vidi u: ENCICLOPEDIA DELL' ARTE MEDIEVALE, IV, 1993, 118-121.

¹⁰⁴⁷ O epigrafičkim natpisima vidi u poglavlju 8. 4.

¹⁰⁴⁸ Ovdje ukazujem na istraživanje T. Burića koje govori o demontiranju predromaničkih ograda svetišta zbog kasnijih preuređenja istih crkava u vremenu romanike i gotike. Na primjer, ulomci skulpture iz crkve na Begovači u Biljanima Donjim otkriveni su kao spolije u arhitekturi grobova kasnog i novog vijeka koji su bili u prostoru uokolo te crkve. Isto tako, dijelovi predromaničkog zabata iz crkve Sv. Nikole u Povljani na otoku Pagu pronađeni su u grobovima koji su podizani uz tu građevinu u razdoblju od 16.-17. stoljeća. I istraživanja kod crkve Sv. Martina u Lepurima potvrđuju da su se njezini predromanički arhitravi naknadno koristili za montažnu konstrukciju preko koje se ulazilo u crkvenu kapelu. T. BURIC, 1997, 57-76; N. JAKŠIĆ, 2000d, 199.

¹⁰⁴⁹ U prvotnoj fazi izgradnje ranokršćanskih crkava koristile su se zidane ograde. O takvim ogradama vidi u: J. P. SODINI – C. BARSANTI – A. G. GUIDOBALDI, 1998, 351.

"pergola."¹⁰⁵⁰ Predromanička ograda svetišta "visokog tipa" sastojala se od ploče pluteja, pilastara (stupova) te grede sa zabatom ili s lukom.¹⁰⁵¹ Visoku ogradu svetišta sa zabatom imali su svi jednobrodni sakralni objekti koji se obrađuju u radu, dok su kod trobrodskih sakralnih objekata postojala tri ulaza u svetište pa pretpostavljam da je ograda svetišta u takvim prostorima imala jedan zabat i dva luka ili je bila pojednostavljena pa je imala tri luka.

U predromaničkoj crkvenoj arhitekturi na jadranskoj obali zabilježene su manje jednobrodne crkve koje su uglavnom imale postavljene pluteje bez pilastara, odnosno kod takvih objekata rubni ukras oponašao je izgled pilastra, dok su veće trobrodne građevine uglavnom imale pilastre sa stupovima koji su nosili arhitravnu gredu s lukom. Međutim, tu se nije radilo o nekom formalnom pravilu pa se bilježe i odstupanja. Tako je, na primjer, ograda svetišta iz prve obnove trobrodne bazilike Sv. Petra u Zadru umjesto bočnih pilastara imala njihovu imitaciju s ukrasom u formi savijene lozice koja oblikuje rozete (T. XXV. 2).¹⁰⁵² S druge strane, i neki jednobrodni sakralni prostori imali su ogradu svetišta raščlanjenu sustavom pravih pilastara i stupića koji su nosili arhitrav. To je bio slučaj kod crkve Sv. Bartolomeja u Galovcu (i prva i druga predromanička obnova) (sl. 41), te kod crkve na Begovači u Biljanima Donjim. Nadalje, pilastri koji su pripadali ogradama svetišta pronađeni su i u ostalim jednobrodnim crkvama na zadarskom području poput Vele Gospe na Ošljaku (T. LXI. 1),¹⁰⁵³ crkve Sv. Ivana (Gruh) u Salima na Dugom otoku (T. LXII. 4),¹⁰⁵⁴ te crkve Sv. Viktora u Telašćici, također na Dugom otoku (T. LXIII. 2).¹⁰⁵⁵

¹⁰⁵⁰ F. GUIDOBALDI, 2003, 399-405.

¹⁰⁵¹ T. MARASOVIĆ, 2008, 325-326.

¹⁰⁵² J. BELOŠEVIĆ, 1968, 271-280; N. JAKŠIĆ – E. HILJE, 2008, 101-102.

¹⁰⁵³ P. VEŽIĆ 1986, 171; ISTI, 1992, 311-324; T. MARASOVIĆ, 2008, 406.

¹⁰⁵⁴ A. UGLEŠIĆ, 1993b, 163-164, T. VII, 3.

¹⁰⁵⁵ J. VUČIĆ, 2011, 137, kat. 55

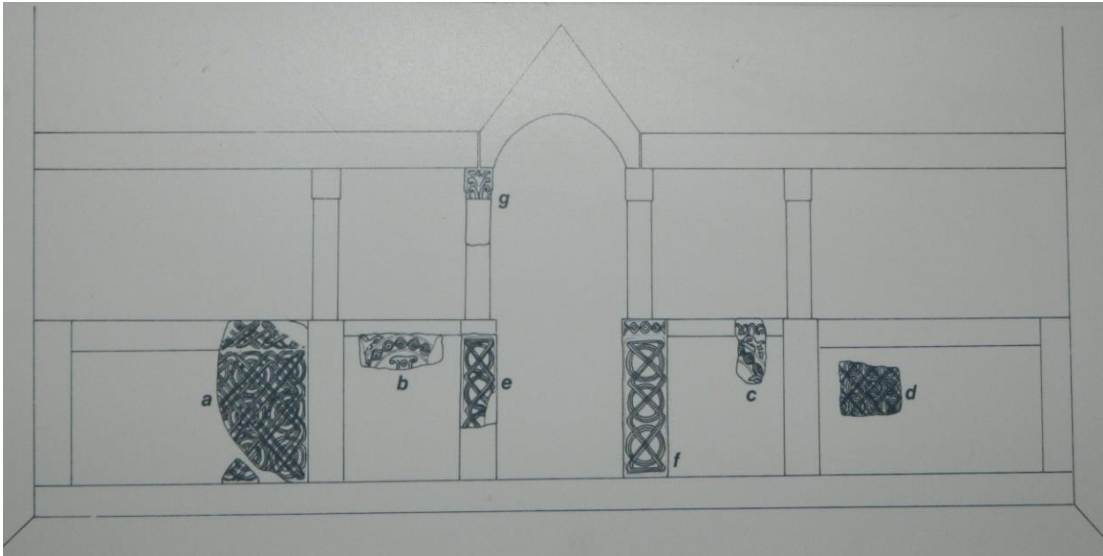

*Sl. 31. Nin, Sv. Asel – idejna rekonstrukcija predromaničke ograde svetišta
(danas u stalnom postavu Muzeja ninskih starina, prema: M. Kolega)*

Tijekom postavljanja novih elemenata liturgijskog namještaja uglavnom su se slijedili gabariti prethodnog ranokršćanskog svetišta pa su zbog toga nove predromaničke ograde često bile napravljene na način da zatvore prezbiterij i da prate položaj prethodnih konstrukcija. Detaljna analiza svetišta jednobrodnih sakralnih objekata, kojih je u disertaciji zapravo i najveći broj, ukazala je da kod većine istraženih objekata prevladava ograda "visokog tipa" koja je išla od jednog do drugog uzdužnog zida unutar crkve. Takvu ogradu svetišta imale su crkve: Sv. Asel u Ninu (sl. 31),¹⁰⁵⁶ Sv. Bartolomej (Crkvina) u Galovcu (sl. 41), Sv. Andrija na Vrgadi, Vela Gospa na Ošljaku, Sv. Nikola u Povljani, Sv. Ivan u Vlašićima, Sv. Duh u Podgrađu, Sv. Kuzma i Damjan na Čokovcu, Sv. Ivan Krstitelj na Ugljanu, Sv. Ivan (Gruh) u Salima, Sv. Viktor u Telašćici.

Poput jednobrodnih crkava i trobrodne su crkve na razmatranom prostoru imale ogradu svetišta koja je zauzimala položaj na način da je išla do uzdužnih zidova unutar crkve. Mišljenja sam da se takva ograda svetišta poglavito postavljala u one trobrodne crkve koje su imale postavljeno troapsidalno svetište kao što je to bio slučaj sa crkvom

¹⁰⁵⁶ A. Mišković smatra da su neke ranokršćanske jednobrodne crkve na zadarskom području imale takav tip ograde svetišta koja nije išla do bočnih zidova već se lomila pod pravim kutom, te je ulazila u središnji prostor. Autorica pretpostavlja da su takvu ogradu svetišta imale crkve: Sv. Asel u Ninu, ranokršćanska crkva u Galovcu, ali i trobrodna bazilika Sv. Tome u Zadru. A. MIŠKOVIĆ, 2012, 177.

Sv. Barbare u Privlaci¹⁰⁵⁷, ili s biogradskom katedralom,¹⁰⁵⁸ čije je troapsidalno svetište vjerojatno oformljeno tek u 9. stoljeću.¹⁰⁵⁹ Takvu je ogradu svetišta imala i bazilika Sv. Marije Velike u Zadru, jedina gradska bazilika koja je imala tri polukružne apside na istočnoj strani (T. V. 2). Ograda svetišta koja je išla od jednog do drugog bočnog zida u crkvama imala je primarnu funkciju da zatvori i one dodatne sakralne prostore postavljene do glavne apside čija je uloga bila povezana s izvođenjem samog liturgijskog slavlja.¹⁰⁶⁰ I kod trikonhalne crkve Sv. Martina u Pidrasi (T. XII. 1) predromanička ograda svetišta zatvarala je sve tri konhe, odnosno išla je od jednog do drugog uzdužnog zida crkve. Da se tu radi o jednoj svojevrsnoj praksi kojom su se vodili predromanički graditelji upućuju i istraživanja ostalih ranosrednjovjekovnih crkava poligonalnog tlocrta na jadranskoj obali kod kojih je ograda svetišta također išla po sredini te je na taj način odvajala tri konhe na istočnoj strani.¹⁰⁶¹

Od pronađenih kamenih spomenika koji potječu s brojnih lokaliteta ogradama svetišta možemo pripisati baze, pluteje, pilastre, stupiće, grede, zabate, i lukove. Upravo njihovim spajanjem uspjela se rekonstruirati većina predromaničkih ograda svetišta unutar ranokršćanskih crkava na zadarskom području. Na temelju tipološko-stilske analize i analize kvalitete klesanja, ograde svetišta koje se obrađuju u radu možemo podijeliti u nekoliko skupina kroz koje se prepoznaje rad više klesarskih radionica. Prvu skupinu čine ograde svetišta koje nastaju na gradskom području te pripadaju zadarskim lokalnim radionicama, a s obzirom na sve ostale pronađene primjerke, ističu se boljom kvalitetom izrade. Na prostoru grada pluteji ograde svetišta pronađeni su u zadarskoj katedrali (5), u bazilici Sv. Stjepana (1), i u crkvi Sv. Platona (1). Pilastri koji su pripadali ogradama svetišta potječu iz crkve Sv. Petra Starog (2) te iz bazilike Sv. Ivana Krstitelja na Relji (1). U bazilici Sv. Stjepana pronađena su i dva stupića koji su pripadali ogradi svetišta, dok je samo jedan ulomak zabata pronađen u crkvi Sv. Petra

¹⁰⁵⁷ A. UGLEŠIĆ, 2002, 43.

¹⁰⁵⁸ M. DOMIJAN – I. PETRICIOLI – P. VEŽIĆ, 1990, 306; F. BUŠKARIOL – L. JELIĆ, 1990, 351-372; T. MARASOVIĆ, 2008, 426-431.

¹⁰⁵⁹ P. Vežić pretpostavlja da je biogradska bogomolja već u ranokršćansko doba podignuta kao trobrodna bazilika. P. VEŽIĆ, 2005, 146; ISTI, 2009, 193-206.

¹⁰⁶⁰ Istraživanja u trobrodnim ranokršćanskim crkvama potvrđuju da se ponekad ograda svetišta mogla zaustaviti tek do prvog ili drugog para stupova kolonada unutar crkve. F. GUIDOBALDI, 2003, 399-405. Nije mi poznato da li je neka ranokršćanska crkva na zadarskom području dobila takvu ogradu svetišta prilikom svoje predromaničke obnove.

¹⁰⁶¹ N. CAMBI, 1984a, 45-54; T. MARASOVIĆ, 1994, 58.

Starog (T. III. 21).¹⁰⁶² Ulomci arhitrava potječu iz crkve Sv. Marije Velike (1), iz Sv. Petra Starog (3) te iz bazilike Sv. Ivana Krstitelja (2).

U toj skupini spomenika posebno se izdvaja ona kamena plastika koja je nastala kao direktan proizvod radionice koja je bila organizirana uz zadarsku katedralu. Spomenutoj radionici pripisuje se crkvena kamena plastika koja se datira od druge polovice 8. do početka 9. stoljeća.¹⁰⁶³ Ista radionica označava početak proizvodnje predromaničkih kamenih spomenika ne samo u Zadru, već i na širem području njegove okolice. U najranijim stoljećima srednjeg vijeka ta je radionica postala svojevrsni nukleus iz kojeg su se širili utjecaji, toliko bitni za razvoj i svih ostalih lokalnih kamenoklesarskih radionica u okolici grada. Organiziranje radionice uz baziliku Sv. Petra u Zadru treba promatrati i kao nastavak jedne dobro očuvane klesarske proizvodnje koja je uz tu središnju gradsku crkvu zasigurno pokrenuta još u vrijeme kasne antike. Da je Zadar već u kasnoj antici imao svoju vlastitu kamenoklesarsku radionicu govori nam i činjenica da se na njegovim kamenim spomenicima iz ranokršćanskog vremena javlja određen likovni repertoar koji nije prepoznatljiv na kamenoj plastici izvan njegova područja. Tako je za tu radionicu posebno karakterističan motiv križa u krugu s proširenim krajevima *hasta*, koji, na primjer, nije zabilježen kod skulpture sa salonitanskog područja.¹⁰⁶⁴

Takav križ s proširenim krajevima nalazi se i na jednom pluteju iz zadarske katedrale (T. XXV. 1).¹⁰⁶⁵ Plutej se uspio rekonstruirati od pet manjih ulomaka koji su pronađeni prilikom demontiranja romaničke rozete na pročelju spomenute crkve. Njegovo središnje polje nosi dvije identične kompozicije sa *crux gemmatom* koji je podignut na Golgoti. Upravo takav motiv potaknuo je jedan dio znanstvene javnosti da ga datira kao proizvod radionice iz 5. ili 6. stoljeća. Takvo mišljenje zastupa I. Petricioli, koji je napravio i njegovu idejnu rekonstrukciju. Tom istom mišljenju skloni

¹⁰⁶² I. PETRICIOLI – S. VUČENOVIĆ, 1970, 194; V. DELONGA, 2000/2, 166; T. MARASOVIĆ, 2008, 326; P. VEŽIĆ – M. LONČAR, 2009, 93

¹⁰⁶³ O zadarskoj klesarskoj radionici prvi je pisao Ivo Petricioli. Vidi: I. PETRICIOLI, 1960b, 175-195; ISTI, 1995, 74-83. Janko Belošević je crkvenu kamenu plastiku s lokaliteta Crkvina (Sv. Bartolomej) u Galovcu povezo s istom klesarskom radionicom u Zadru. Pavuša Vežić se složio s Beloševićevim mišljenjem te je radionicu u Galovcu također povezo s onom koja je djelovala na gradskom prostoru od kraja 8. do početka 9. stoljeća. J. BELOŠEVIĆ, 1968, 273-274; ISTI, 1993c, 205; ISTI, 1997a, 328; P. VEŽIĆ, 2007b, 415-428; N. JAKŠIĆ – E. HILJE, 2008.

¹⁰⁶⁴ P. VEŽIĆ, 1990c, 247-262; B. MIGOTTI, 1992a, 291-310.

¹⁰⁶⁵ I. PETRICIOLI, 1960b, 179-184, sl. 184; ISTI, 1972, 333; ISTI, 1976, 121; Ž. RAPANIĆ, 1987, 124; B. MIGOTTI, 1991b, 293; N. JAKŠIĆ – E. HILJE, 2008, 14, 84-85, sl. 9; A. MIŠKOVIĆ, 2012, kat I. (2)/2.

su B. Migotti i P. Vežić.¹⁰⁶⁶ Migotti se u analizi zadarskog pluteja oslanja na ikonografski predložak karakterističan za ranokršćansku umjetnost.¹⁰⁶⁷ Nešto kasniju dataciju za plutej (6.-7. stoljeće) predlaže u svojoj disertaciji A. Mišković.¹⁰⁶⁸ Drugi dio znanstvenika i istraživača smatra da je taj plutej napravljen u 8. stoljeću. Takav zaključak temelji se na usporedbi spomenutog pluteja s langobardskim reljefima iz razdoblja tzv. liutprandske renesanse, a koji se datiraju u 8. stoljeće.¹⁰⁶⁹ N. Jakšić ističe da je za razdoblje liutprandske renesanse karakteristično korištenje likovnih predložaka iz starijih razdoblja, što bi na jedan način opravdalo i likovnu kompoziciju zadarskog pluteja, vrlo srodnu onima iz razdoblja kasne antike. Također, u svojoj disertaciji taj zadarski plutej donosim kao rad ranosrednjovjekovnih majstora. Smatram da je to ujedno prvi i konkretni ulomak kamene plastike koji potvrđuje najraniju predromaničku obnovu zadarske katedrale. Plutej koji nosi motiv križa – *crux gemmata* napravljen je od kamena vapnenca. Od istog materijala izrađena je i ploča ambona iz katedrale (sl. 47).¹⁰⁷⁰ Ambon je podijeljen dvoprutim pletenicama u dva niza pravokutnih kaseti u kojima se nalaze različiti prikazi. Motiv križa na ulomku ambona uvelike podsjeća na križ koji je tek djelomično sačuvan na potonjem pluteju iz katedrale.

Istoj zadarskoj radionici pripada još jedan plutej iz katedrale koji je pronađen 1934. godine prilikom preuređenja njezinog glavnog oltara (T. XXV. 2). Njegovu idejnu rekonstrukciju javnosti je prezentirao J. Belošević koji ga je i datirao u kraj 8. ili na početak 9. stoljeća.¹⁰⁷¹ Svaka ploča tog pluteja nosi isti ukras a čini ga kompozicija od dva polja u kojima su križevi pod lukovima arkada te improvizirani pilastri koji odvajaju kompoziciju s križevima.¹⁰⁷² Istoj ogradi svetišta vjerojatno su pripadala još dva manja ulomka pluteja iz središnje zadarske bazilike čija se skulptorska obrada podudara sa onom koju je imao spomenuti plutej iz katedrale (T. XXV. 2, 3, sl. 32).

¹⁰⁶⁶ I. PETRICIOLI, 1960b, 179-184, sl. 184; ISTI, 1972, 333; ISTI, 1976, 121; ISTI, 1996b, 209-214; B. MIGOTTI, 1991b, 293; P. VEŽIĆ, 2005, 172.

¹⁰⁶⁷ B. MIGOTTI, 1991b, 293.

¹⁰⁶⁸ A. MIŠKOVIĆ, 2012, 66-68, 226-227, kat. I. (2) 2.

¹⁰⁶⁹ Ž. RAPANIĆ, 1987, 124; A. MILOŠEVIĆ, 2003, 357-382; N. JAKŠIĆ – E. HILJE, 2008, 396-397; N. JAKŠIĆ, 2008, 395-406; T. MARASOVIĆ, 2008, 284-285.

¹⁰⁷⁰ I. PETRICIOLI, 1989a, 25-26; ISTI, 1996b, 209-214; P. VEŽIĆ, 1995, 150-161; N. JAKŠIĆ, 1997c, 13, 27; ISTI, 2000a/2, 154-155; N. JAKŠIĆ – E. HILJE, 2008, 86-87, sl. 11.

¹⁰⁷¹ J. BELOŠEVIĆ, 1968, 271-280, T. I.-T. V.

¹⁰⁷² J. BELOŠEVIĆ, 1968, 271-280, T. I. –T. V; N. JAKŠIĆ – E. HILJE, 2008, 101-102.

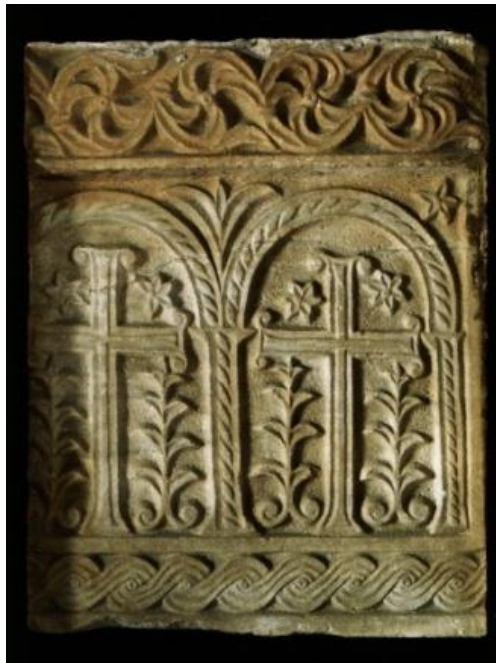

*Sl. 32. Zadar, Sv. Petar – pluteji iz predromaničke obnove ranokršćanske bazilike
(prema: N. Jakšić, 2008.)*

I kod tih ulomaka nalazi se isti ikonografski predložak kojeg čini motiv križeva pod arkadama. Isti ulomci razlikuju se od većeg pluteja iz katedrale jedino ukrasom u donjoj zoni, koji ovdje nije ispunjen virovitim rozetama, već troprutom pletenicom s prošupljenim okom.

Iz zadarske katedrale potječe i četvrti plutej koji danas svjedoči o njezinoj bogatoj predromaničkoj obnovi. Budući da izvedbeni detalji njegove dekoracije ukazuju na ruku

nešto vještijeg majstora, taj se plutej datira u 9. stoljeće (T. XXVI. 1).¹⁰⁷³ Tome u prilog govori i naglašen *horror vacui* u njegovoj izvedbi, inače karakterističan za zrelu predromaničku kamenu plastiku. Plutej je s improviziranim pilastrima podijeljen u kasete. Unutar svake kasete nalazi se križ ispunjen dvoprutom pletenicom, a uokolo križa nalaze se grančice plameta i ljiljanova cvijeta. Ipak, kod spomenutog pluteja križevi nisu postavljeni pod lukovima arkada već se nalaze u kvadratima. Pravokutne kasete nose okvir od dvoprute, odnosno troprute pletenice. Iznad njegovog središnjeg polja postavljen je vijenac koji se sastoji od karakteristična niza polurozeta pod arkadicama.¹⁰⁷⁴

Plutejima iz zadarske katedrale ikonografski je vrlo srodan reljef koji se danas nalazi na *Stupu srama* na zadarskom Forumu (sl. 33).¹⁰⁷⁵ Radi se o ulomku pročelne stranice nepoznatog antičkog sarkofaga na koji je, krajem 8. ili početkom 9. stoljeća, uklesan novi predromanički reljef. To se dogodilo iz razloga što je dio sarkofaga poslužio kao plutej ograde svetišta u zadarskoj prvostolnici. Tako je tijekom sekundarne upotrebe nova predromanička reljefna dekoracija postavljena unutar postojećeg arhitektonskog okvira. Okvir se sastoji od dva stupa koja nose luk arkade ispod kojeg je smješten motiv križa. Da se ovdje radi o jednoj kontinuiranoj upotrebi motiva (stupovi s arkadama, križevi) koja je sveprisutna i u kasnoantičkoj umjetnosti među prvima su uputili J. Belošević i N. Cambi.¹⁰⁷⁶ Vrlo je vjerojatno da se radi o istom radioničkom krugu usko vezanim za središnju gradsku baziliku, u kojem je vjerojatno reljef sa *Stupa srama* poslužio kao model, po uzoru na koji su nastali i spomenuti pluteji u zadarskoj katedrali sa sukladnim motivima, ali i neki drugi kameni spomenici poput "sarkofaga nepoznatog uglednika" iz zadarske katedrale (T. XXVI. 2).¹⁰⁷⁷ Isti se sarkofag u znanstvenoj literaturi datira u vrijeme od kraja 8., do početka 9. stoljeća,¹⁰⁷⁸ a ima vrlo sličan raspored križeva i rozeta pod arkadama kakav se nalazi na opisanim primjercima pluteja iz zadarske katedrale te na reljefu sačuvanom na *Stupu srama* u Zadru (T. XXV, 2, 3; sl. 33).

¹⁰⁷³ R. EITELBERGER, 1884, 137; G. BERSA, 1926, 134; N. JAKŠIĆ, 1997a, 30; ISTI, 2000 a/2, 153; N. JAKŠIĆ – E. HILJE, 2008, 97-98.

¹⁰⁷⁴ N. JAKŠIĆ – E. HILJE, 2008, 97-98.

¹⁰⁷⁵ J. BELOŠEVIĆ, 1968, 274, T. VI, sl. 1; N. CAMBI, 1995, 285-291.

¹⁰⁷⁶ J. BELOŠEVIĆ, 1968, 271-280; N. CAMBI, 1995, 285-291; N. JAKŠIĆ – E. HILJE, 2008, 75-76.

¹⁰⁷⁷ G. BERSA, 1926, 134; I. PETRICIOLI, 1960b, 188; N. JAKŠIĆ, 1997c, 16; ISTI, 2004, 7-14; N. JAKŠIĆ – E. HILJE, 2008, 86.

¹⁰⁷⁸ G. BERSA, 1926, 134; I. PETRICIOLI, 1960b, 188-192; N. JAKŠIĆ, 1997c, 16; ISTI, 2004, 7-14; N. JAKŠIĆ – E. HILJE, 2008, 86.



Sl. 33. Zadar, Forum – reljef na stupu srama (prema: N. Cambi, 2002.)

Motiv polurozeta pod arkadicama koji se javlja kod većeg pluteja iz katedrale (T. XXVI. 1) vrlo je čest izvedbeni detalj na sačuvanim kamenim spomenicima koji ulaze u okvir ovog rada.¹⁰⁷⁹ Zanimljivo je da se taj motiv uobičajeno javlja u gornjem pojasu pluteja koji nam danas svjedoče o predromaničkoj obnovi kod nekoliko zadarskih crkava. Osim kod spomenutog pluteja iz katedrale isti se motiv javlja i kod pluteja iz crkve Sv. Križa (Sv. Nikola) u mjestu Božava na Dugom otoku (T. LXII. 1),¹⁰⁸⁰ kod pluteja iz prve predromaničke obnove crkve u Galovcu (T. XLVI. 1),¹⁰⁸¹ te kod dva ulomka pluteja koji se atribuiraju predromaničkoj obnovi biogradske katedrale (T. LVIII. 1, 2).¹⁰⁸² Za razliku od pluteja iz zadarske katedrale, pluteji iz crkve na Božavi napravljeni su u kamenu vapnencu. Oni su u crkvi Sv. Križa na Božavi otkriveni sasvim slučajno, i to prilikom rastavljanja jednog od novijih oltara crkve gdje su pluteji bili

¹⁰⁷⁹ N. Jakšić uzore tog ikonografskog motiva pronalazi na ranokršćanskim mozaicima, a isti autor upućuje i na uništeni mozaik iz katedrale koji je mogao biti predložak spomenutim primjercima kamene plastike. N. JAKŠIĆ – E. HILJE, 2008, 106.

¹⁰⁸⁰ I. PETRICIOLI, 1956, 179-180; ISTI, 1974, 84-86, T. IVa; A. UGLEŠIĆ, 1993b, 153-156, T. IV, 1 i 2; KATALOG, 1997, 30; N. JAKŠIĆ – E. HILJE, 2008, 105-108, sl. 24.

¹⁰⁸¹ J. BELOŠEVIĆ, 1997a, 153, T. I. 2.

¹⁰⁸² N. JAKŠIĆ, 1997a, 43; N. URODA, 2005, 16, 19, kat. 17.

postavljeni u sekundarnoj upotrebi.¹⁰⁸³ Jedan plutej u gornjoj profilaciji ima sačuvane male arkadice pod kojima su rozete sa šiljastim laticama. Njegovo središnje polje čine stilizirane lozice koje su postavljene simetrično. U prostoru između lozica u samom podnožju pluteja postavljen je *kantharos* iznad kojeg se nalazi drvo života (T. LXII. 1).¹⁰⁸⁴

Prvom pluteju iz Božave (T. LXII. 1) vrlo je sličan plutej pronađen u crkvi Sv. Martina u Ljupču, za koji se također pretpostavlja da potječe iz neke crkve u Zadru.¹⁰⁸⁵ Koristeći isti ikonografski predložak, očito su majstori iste radionice radili i polje pluteja koji potječe iz druge nepoznate crkve u Zadru, a on se danas nalazi u lapidariju Arheološkog muzeja u Zadru (sl. 34, 35).¹⁰⁸⁶ Zbog prepoznatljivog repertoara motiva koji se ponavlja, Janko Belošević je ispravno ukazao na veliku srodnost božavskog pluteja s pločom pluteja iz prve predromaničke obnove crkve na Crkvini u Galovcu (T. XLVI. 1).¹⁰⁸⁷ Budući da takav specifičan likovni predložak ukazuje na još uvijek prisutnu kasnoantičku tradiciju, datacija spomenutih pluteja, uključujući i onaj iz Božave, po svoj prilici trebala bi ići u drugu polovicu 8. stoljeća, odnosno najkasnije na sam početak 9. stoljeća.¹⁰⁸⁸

Istom radioničkom krugu vezanim za središnju zadarsku crkvu treba pripisati i drugi ulomak pluteja iz prve predromaničke obnove ranokršćanske crkve u Galovcu (T. XLVI. 2).¹⁰⁸⁹ Naime, taj plutej na svojoj površini zadržava ikonografski sukladne motive koji se javljaju i kod manjeg ulomka pluteja iz katedrale (T. XXV. 3, sl. 41, 42).¹⁰⁹⁰ Mišljenja sam da plutej iz Galovca ima samo drugačiji raspored ukrasnih zona pa kod njega pratimo na gornjem rubu troprutu pletenicu, zatim biljnu lozicu unutar koje je višelatični cvijet i na kraju kao središnju kompoziciju križeve postavljene ispod arkada. Dakle, vjerojatno se radi o proizvodima iste klesarske radionice koja je početkom srednjeg vijeka bila organizirana uz središnju baziliku u Zadru. Sudeći po ostacima kamene plastike, posve je sigurno da su ti isti majstori djelovali i na širem

¹⁰⁸³ N. JAKŠIĆ – E. HILJE, 2008, 105-108

¹⁰⁸⁴ I. PETRICIOLI, 1956, 179-180; ISTI, 1974, 84-86, T. IV, a; A. UGLEŠIĆ, 1993b, 153-156, T. IV.

¹⁰⁸⁵ A. UGLEŠIĆ, 1993b, 151-176; ISTI, 1993c, 143-154.

¹⁰⁸⁶ E. HILJE – N. JAKŠIĆ, 2008, 104-105.

¹⁰⁸⁷ J. BELOŠEVIĆ, 1992, 231-239, T. X,1; ISTI, 1996, 153, T. I. 2; P. VEŽIĆ, 2007b, 415-428.

¹⁰⁸⁸ Nikola Jakšić plutej iz Božave datira u 9.-10. stoljeće. S druge strane, Janko Belošević datira pluteje iz prve obnove crkve u Galovcu u drugu polovinu 8. stoljeća. A. UGLEŠIĆ 1993b, 151-176; J. BELOŠEVIĆ, 1996, 168-169; N. JAKŠIĆ – E. HILJE, 2008, 105-106.

¹⁰⁸⁹ J. BELOŠEVIĆ, 1994, 121-144; ISTI, 1996, 149, 153, T. II,1; ISTI, 1997a, 328.

¹⁰⁹⁰ J. BELOŠEVIĆ, 1968, 271-280; N. JAKŠIĆ – E. HILJE, 2008, 102.

području zadarske okolice. Njima je očito bila povjerena obnova crkava i u važnijim ruralnim središtima, kao što je u to vrijeme bio i sam Galovac.

Dakle, možemo zaključiti da je već krajem 8. stoljeća djelovala kamenoklesarska radionica uz središnju gradsku baziliku posvećenu Sv. Petru. Posve je sigurno da je njezina produkcija bila usmjerena i prema crkvama u manjim ruralnim sredinama.¹⁰⁹¹ Na nekim lokalitetima ta "zadarska radionica" uglavnom prethodi drugim majstorima-klesarima. Na primjer, to je bio slučaj kod crkve na Crkvini u Galovcu gdje su majstori iz "zadarske radionice" radili na prvoj obnovi crkve, dok je druga obnova crkve bila povjerena nekim drugim majstorima, među kojima je bio i *Majstor koljanskog pluteja*.¹⁰⁹² Dalje, u Biogradu "zadarska radionica" prethodi radionici koja se u znanstvenoj literaturi naziva i *Dvorskom klesarskom radionicom*, a datira se u drugu polovinu 9. stoljeća.

¹⁰⁹¹ U recentno vrijeme izašao je i rad kolege I. Josipovića čija su istraživanja također usmjerena na utvrđivanje radionice uz zadarsku katedralu te na produkciju njezinih proizvoda u manjim ruralnim sredinama u okolici grada. Vidi u: I. JOSIPOVIĆ, 2014, 43-62.

¹⁰⁹² I. JOSIPOVIĆ, 2010, 7-18.



Sl. 34. Pluteji sa srodnom ikonografskom shemom – plutej iz crkve Sv. Nikole na Božavi, plutej s nepoznatog položaja u Zadru (danas u Arheološkom muzeju u Zadru) te plutej iz crkve Sv. Martina u Ljupču (redom slijeva na desno, prema: N. Jakšić, 2008.)

Danas je teško sa sigurnošću potvrditi što od pronađenih ulomaka crkvene kamene plastike uistinu pripada najranijoj predromaničkoj obnovi katedrale u Zadru. Među prve kamene spomenike zasigurno treba uvrstiti plutej sa *crux gemmatom*. Iako ga donosim kao rad ranosrednjovjekovnih majstora, njegova dekoracija i izvedbeni detalji govore o jakom kasnoantičkom utjecaju. Također, u tu skupinu prvih kamenih spomenika svakako treba uvrstiti i reljef koji se danas nalazi na *Stupu srama* na zadarskom Forumu. Za potrebe nove ograde svetišta on je nastao naknadnim dekoriranjem i

klesanjem pročelne stranice antičkog sarkofaga. Vrlo je upitno da li se tada ograda svetišta u bazilici Sv. Petra mijenjala u cijelosti, ili je ona starija iz ranokršćanskog vremena dobila samo neke nove elemente.



Sl. 35. Nin, Sv. Marija – motiv kantarosa na ulomku pilastra iz ranokršćanske bazilike (foto: A. Jordan Knežević, 2012.)

Budući da Zadar tijekom 7. i 8. stoljeća ne proživljava ratna razaranja, posve je sigurno da ta obnova nije trebala biti temeljita. Vjerojatno je ona bila usmjerena samo na uljepšavanje postojećeg crkvenog interijera, posebno prostora svetišta, pa iz tog razloga postoji mogućnost da su se tijekom prve obnove u katedrali postavili samo neki dijelovi liturgijskog namještaja. Naravno, to je iznimno teško ustvrditi bez sačuvanih materijalnih dokaza. I kod nekih ranokršćanskih crkava na području Italije i danas je problematično tumačiti što od njihova liturgijskog namještaja pripada prvim obnovama koje su se dogodile u predromanici. Posebice je to teško u onim slučajevima gdje je već došlo do rekonstrukcije sačuvanih ulomka.¹⁰⁹³ Znanstvene studije dodatno zbunjuje i sam ikonografski predložak koji se javlja u kasnoantičkoj umjetnosti, ali i u predromaničkoj skulpturi.

¹⁰⁹³ Na primjer, postoji mogućnost da u crkvi Sv. Klementa u Rimu nije došlo do potpune izmjene postojećeg crkvenog namještaja.

U skupinu prvih kamenih spomenika koji su pripadali bazilici Sv. Petra svakako treba uvrstiti i ploču ambona (T. XXVII. 2),¹⁰⁹⁴ ali i manji ulomak pluteja s konjanikom koji je nažalost izgubljen, pa je on poznat tek po otisku u žbuci (T. XXVIII. 1).¹⁰⁹⁵ Na spomenutom pluteju je pod troprutom arkadom prikazan konjanik (ratnik) s mačem. Dalje, iz katedrale potječe i jedan zanimljiv kapitel koji je pronađen zazidan na sjevernoj strani njezine apside. U literaturi se pretpostavlja da on pripada još uvijek javnosti nepoznatom ciboriju koji se nalazio u toj zadarskoj bogomolji.¹⁰⁹⁶ Kapitel u gornjem dijelu ima oblik kvadrata u kojem se nalaze volute. Donji dio kapitela čini košara ispunjena manjim ispupčenjima koji oblikuju šahovsko polje, a ispod nje je zanimljiv cik-cak ornament sastavljen od dvoprute trake. Zadarskoj katedrali je vjerojatno pripadao i ulomak akroterija koji je po svoj prilici dio pokrova još uvijek nepoznatog ciborija (XXIX. 4).¹⁰⁹⁷

Ostali kameni namještaj iz zadarske katedrale ipak treba promatrati kao dio nove skulptorske cjeline koja je nastala u nešto kasnijem razdoblju. Takvo što potvrđuje i izostajanje klasičnih motiva u skulptorskoj obradi koji se ističu puninom oblika. U rani srednji vijek tu skulpturu datira i prepoznatljiva upotreba križeva kao središnjeg motiva, koji je gotovo nezaobilazan i na ostalom kamenom namještaju iz crkava u okolici grada. Da je katedrala u 9. stoljeću dobila posve novi namještaj govori nam i činjenica da je u to vrijeme Zadar postao glavni grad teme Dalmacije. Njezina bogata obnova bila je potaknuta i naklonošću zadarskog biskupa Donata prema tadašnjoj bizantskoj vlasti. Iz 9. stoljeća potječe i kamena škrinjica (relikvijar) koju je dao napraviti spomenuti zadarski biskup za čuvanje relikvija Sv. Stošije (Anastazija).¹⁰⁹⁸ Iz istog razdoblja potječu i tri kamene grede s imenom biskupa Donata koje su se izvorno nalazile, u sklopu kapele, u dnu sjevernog broda bazilike Sv. Petra.¹⁰⁹⁹

Nekoj drugoj zadarskoj radionici, ili majstoru, možemo atribuirati ulomak pluteja koji potječe iz crkve Sv. Stjepana (danas Sv. Šime) u Zadru (T. XXXIII. 4).¹¹⁰⁰ Na zaključak da se radi o drugoj radionici upućuje i posve drugačija ikonografska shema

¹⁰⁹⁴ Vidi dalje u poglavlju namijenjenom ciborijima i ambonima.

¹⁰⁹⁵ I. PETRICIOLI, 1983, 47-52; ISTI, 1996b, 209-214; N. JAKŠIĆ – E. HILJE, 2008, 92-94.

¹⁰⁹⁶ P. VEŽIĆ – M. LONČAR, 2009, 79.

¹⁰⁹⁷ N. JAKŠIĆ, 2000a/2, 155; P. VEŽIĆ – M. LONČAR, 2009, 81.

¹⁰⁹⁸ C. F. BIANCHI, 1877, 104; C. CECHELLI, 1932, 25; I. PETRICIOLI, 1962, 252; I. PETRICIOLI – N. KLAIĆ, 1976, 135; KATALOG, 1990, 309; V. DELONGA, 2000, 223; N. JAKŠIĆ, 2000a/2, 151; N. JAKŠIĆ – E. HILJE, 2008, 97.

¹⁰⁹⁹ P. VEŽIĆ, 1990a, 49-68; KATALOG, 2000, 150-151.

¹¹⁰⁰ N. JAKŠIĆ – E. HILJE, 2008, 108-109.

koju čine krugovi od troprutih traka, a koje također dijagonalno presijecaju troprute trake, dok se sa svake strane nalazi po jedna golubica koja kljuca grozd. N. Jakšić povezuje ovaj ulomak pluteja s plutejom iz Arheološkog muzeja u Puli, zatim s plutejom iz predromaničke crkve Sv. Trojice u Splitu, kao i s onim koji potječe iz crkve Sv. Mihajla na Koločepu.¹¹⁰¹ Na temelju skulptorskog ukrasa te kvalitete obrade, plutej se datira u 9. stoljeće.¹¹⁰² Iz bazilike Sv. Stjepana potječu i stupići koji su pripadali ogradi svetišta od kojih dva imaju kapitule, dok se od trećeg stupića sačuvao samo kapitel (T. XXXIV. 1, 2).¹¹⁰³ Spomenutim ulomcima detaljno se posvetio I. Petricioli koji ih je i datirao u 8. stoljeće te ih usporedio sa sličnim ulomcima kamene plastike koji se danas nalaze u Arheološkom muzeju u Cividaleu.¹¹⁰⁴ Ako prihvatimo Petricolijevu dataciju te stupiće datiramo u 8. stoljeće, onda možemo zaključiti da oni ne pripadaju spomenutoj ogradi svetišta iz 9. stoljeća.¹¹⁰⁵ To ukazuje na mogućnost da je i bazilika Sv. Stjepana doživjela dvije predromaničke obnove (!). Budući da se radi o iznimno važnoj gradskoj bazilici, mišljenja sam da se ona početkom srednjeg vijeka obnavlja po uzoru na katedralu, samo pod utjecajem drugog radioničkog kruga. O crkvenom kamenom namještaju koji se datira u 9. stoljeće, a koji pripada toj crkvi, svjedoče i nedavno otkriveni ulomci oltarnog ciborija (T. XXXIV. 3, 4).¹¹⁰⁶

Iz crkve Sv. Petra Starog, te iz bazilike Sv. Marije Velike u Zadru potječu kameni ulomci koji su pripadali njihovim ogradama svetišta. Na tim ulomcima sačuvani su ostatci natpisa. Za razliku od ostalih pronađenih kamenih spomenika koji pripadaju predromaničkoj obnovi ranokršćanskih crkava u Zadru, to su ujedno i jedini fragmenti na kojima su sačuvani ostatci neke epigrafičke formule, a koji su pripadali ogradama svetišta. Iznosim mišljenje da ti nalazi pripadaju jednoj klesarskoj radionici koja je također početkom 9. stoljeća djelovala u Zadru, a koja je znanstvenoj javnosti još uvijek nepoznata. Istoj skupini spomenika treba atribuirati i ulomak koji predstavlja zabat ograde svetišta, a potječe iz crkve Sv. Petra Starog¹¹⁰⁷ (T. XXXI. 2). Zabat nosi ukras s troprutom pletenicom na luku, a na jednom ulomku sačuvan je natpis koji glasi: +

¹¹⁰¹ N. JAKŠIĆ, 1997c, 30; N. JAKŠIĆ – E. HILJE, 2008, 108-109.

¹¹⁰² N. JAKŠIĆ – E. HILJE, 2008, 108-109.

¹¹⁰³ T. MARASOVIĆ, 2008, 355.

¹¹⁰⁴ I. PETRICIOLI, 1960b, 186-188.

¹¹⁰⁵ N. JAKŠIĆ – E. HILJE, 2008, 108-109.

¹¹⁰⁶ O tim ulomcima donosim podatke u poglavlju o ciborijima (9.2). P. VEŽIĆ, 2007a, 133; P. VEŽIĆ – M. LONČAR, 2009, 96.

¹¹⁰⁷ I. PETRICIOLI – S. VUČENOVIĆ, 1970, 194; V. DELONGA, 2000/2, 166; T. MARASOVIĆ, 2008, 326; P. VEŽIĆ – M. LONČAR, 2009, 93.

MARINA. Arheologinja V. Delonga je analizirala spomenuti ulomak kao zabat, a donatoricu imena Marina poistovjetila je s donatoricom koja se spominje na natpisu arhitrava ograde svetišta iz crkve Sv. Krševana u Zadru.¹¹⁰⁸ Oslanjajući se na veliku srodnost u skulptorskoj obradi, T. Marasović je pronađene ulomke iz crkve Sv. Petra Starog povezo s ulomcima ciborija iz crkve Sv. Marte u Bijaćima. Nedavno je svoje mišljenje donio i P. Vežić koji također smatra da se tu radi o fragmentima ciborija, a ne zabata iz crkve Sv. Petra Starog.¹¹⁰⁹ Inače, T. Marasović spomenutoj crkvi atribuirao i dva ulomka kamene plastike koji po njemu pripadaju arhitravu s ograde svetišta.¹¹¹⁰ Ti ulomci imaju sačuvan donatorski natpis na stražnjoj strani. Na jednom od njih nalazi se motiv troprute pletenice, a isti takav motiv pletenice javlja se i na pilastru koji je pronađen u crkvi Sv. Petra Starog, pa pretpostavljam da se radi o elementima koji su dio iste ograde svetišta (T. XXXII. 1, 2).¹¹¹¹ Gusta tropruta pletenica koja se nalazi na pretpostavljenom ulomku arhitravne grede vrlo je slična onoj koju nosi zabat s natpisom iz te crkve. Vrlo je vjerojatno da se u toj crkvi liturgijski namještaj postavio negdje sredinom 9. stoljeća, što bi odgovaralo i vremenu izgradnje tog sakralnog objekta koji se u predromanici podigao do ranokršćanske crkve Sv. Andrije.

Iz bazilike Sv. Marije Velike potječe ulomak arhitrava (T. XXXII. 4). Ulomak je zanimljiv budući da se njegov ukras sastoji od dva polja, gornjeg polja s jednoporutim kukama, i donjeg polja s natpisom.¹¹¹² Iz spomenute bazilike potječe i jedan manji kameni ulomak za koji nije posve sigurno je li pripadao ulomku zabata ili pluteju koji je bio postavljen u njezinoj unutrašnjosti (T. XXXIII. 1).¹¹¹³ Međutim, na njemu je sačuvan ukras s gustom troprutom pletenicom, vrlo sličnom onoj koja je pronađena na kamenim spomenicima iz crkve Sv. Petra Starog. Po svoj prilici spomenuti ulomak, poput onog iz crkve Sv. Petra, ne treba datirati iza prve polovine 9. stoljeća, što nam dodatno govori da su oni mogli nastati kao proizvod iste klesarske radionice. U bazilici Sv. Marije Velike pronađeni su i veliki impost kapiteli koji se temeljem njihove

¹¹⁰⁸ I. PETRICIOLI – S. VUČENOVIĆ, 1970, 194; V. DELONGA, 2000/2, 166.

¹¹⁰⁹ P. Vežić je istaknuo da se radi o mogućoj stranici ciborija. Autor se posebno osvrnuo na neobično visoku okomitu sranicu, te uoči na stražnjoj strani arkade koji je mogao biti namijenjen za spajanje s drugom pločom ciborija. T. MARASOVIĆ, 2006, 39; P. VEŽIĆ – M. LONČAR, 2009, 93.

¹¹¹⁰ T. MARASOVIĆ, 2008, 326.

¹¹¹¹ T. MARASOVIĆ, 2008, 327.

¹¹¹² I. PETRICIOLI, 1962, 257; P. VEŽIĆ, 1975, 119-140; V. DELONGA, 2000/2, 167.

¹¹¹³ T. MARASOVIĆ, 2008, 344.

tipološko-stilske analize datiraju u 11. stoljeće (T. XXXIII. 2).¹¹¹⁴ Sve to govori da je vjerojatno i ova zadarska bazilika u ranom srednjem vijeku doživjela dvije obnove, i to jednu u 9., te drugu u 11. stoljeću (!).

O predromaničkoj obnovi bazilike Sv. Ivana Krstitelja na Relji svjedoče dva manja ulomka arhitrava. Jedan ulomak na svojoj površini nosi ukras dvoprutih kuka na visokoj nozi (T. XXXV. 4, T. XXXVI. 1). Drugi ulomak ima ukras s jednoprutim pužolikim kukama, gotovo identičnim onima koje se nalaze na ukrasnom polju arhitrava iz crkve Sv. Marije Velike (T. XXXII. 4).¹¹¹⁵ O istim ulomcima iz bazilike Sv. Ivana nedavno je pisao i P. Vežić. On ih je atribuirao dijelovima grede s predromaničkog oltarnog ciborija koji se nalazio u toj cemeterijalnoj bazilici.¹¹¹⁶ U bazilici Sv. Ivana ugrađen je ulomak pilastra koji na sebi nosi ukras s troprutom pletenicom. Vrlo slična pletenica nalazi se i na pilastru iz crkve Sv. Petra Starog u Zadru (T. XXXII. 3). Iako se radi o malom broju sačuvanih kamenih spomenika koji potječu iz bazilike Sv. Ivana Krstitelja, analiza njihova skulptorskog ukrasa potvrđuje likovni repertoar koji očito proizlazi iz iste radionice koja je radila i na obnovi bazilike Sv. Marije Velike, te crkve Sv. Petra Starog u Zadru.

I o predromaničkoj obnovi crkve Sv. Platona u Zadru danas nam svjedoči vrlo malo sačuvanih materijalnih ostataka. Budući da spomenuta crkva nikada nije u potpunosti istražena, vrlo je upitan njezin izgled, kao i njezin kontinuitet u rani srednji vijek. Zadarski povjesničar i ljubitelj starina, C. F. Bianchi, donosi nam prve podatke o njoj, pritom ukazujući da se ona nalazila na mjestu kasnije gotičke crkve posvećene Sv. Dominiku.¹¹¹⁷ Titulari i jedne i druge crkve na tome položaju potvrđuju bizantsko-hagiografski kulturni krug. To dokazuje da u najranijim stoljećima srednjeg vijeka bizantski utjecaj dominira u Zadru, kao svom najvažnijem uporištu na jadranskoj obali. Iz crkve Sv. Platona potječe zanimljiv ulomak poligonalnog stupića koji je vjerojatno pripadao njezinoj predromaničkoj ogradi svetišta (T. XXXV. 2).¹¹¹⁸ Središnje polje stupića ispunjava povijuša kojoj su cvjetovi razgranati. Ta biljna lozica pomalo se razlikuje od one koja se javlja na plutejima iz zadarske katedrale, no načinom izvedbe

¹¹¹⁴ P. VEŽIĆ, 1975, 119-140; A. JORDAN KNEŽEVIĆ, 2010, 121-148, sl. 15; T. MARASOVIĆ, 2008, 343, sl. 413.

¹¹¹⁵ P. VEŽIĆ, 1997b, 275-300; T. MARASOVIĆ, 2008, 363.

¹¹¹⁶ P. VEŽIĆ – M. LONČAR, 2009, 98.

¹¹¹⁷ C. F. BIANCHI, 1877, 131.

¹¹¹⁸ N. KLAJČ – I. PETRICIOLI, 1976, 113; T. MARASOVIĆ, 2008, 353.

slična je, za primjer, onoj koja se nalazi na pluteju iz nepoznate zadarske crkve, a koji se danas nalazi u lapidariju Arheološkog muzeja u Zadru (sl. 19).¹¹¹⁹ Iz crkve Sv. Platona potječe i ulomak pluteja o kojem je pisao I. Petricioli. Plutej je ispunjen motivom troprutih kvadrata koji su umreženi i međusobno povezani s troprutim kružnicama (T. XXXV. 1).¹¹²⁰

Ikonografski predložak koji se sastoji od učvorenih troprutih kvadrata i kružnica prepoznaje se i na ulomcima kamene plastike koja potječe iz crkve Sv. Martina u Pridrazi (T. XLII. 5, T. XLIII. 1). Naime, središnji plutej iz te pridraške crkve nosio je ukras kojeg je činila mreža, odnosno niz sličnih učvorenih troprutih kvadratnih i pravokutnih kaseti u kojima su se nalazili različiti prikazi. Znanstvenoj i stručnoj javnosti posebno je poznat ulomak s prikazom konjanika kojeg je 1975. prvi put objavio I. Petricioli (T. XLII. 5).¹¹²¹ Spomenuti ulomak pluteja pronađen je visoko uzidan na fasadi crkve Sv. Martina, a tijekom konzervatorskih radova sedamdesetih godina prošlog stoljeća reljef je skinut te je napravljena njegova kopija. Originalni reljef koji se vratio na pročelje crkve doživio je oštećenje u Domovinskom ratu 1992. godine. Reljef nema kvalitetnu klesarsku izradu, odiše plitkim plasticitetom i pomalo nespretnim oblikovanjem dijelova konjanikova tijela, posebice glave i ruku. Na konju je naglašena tek njegova griva, krupno oko i uzde koje konjanik ne pridržava¹¹²².

Oslanjajući se na izvedbene detalje njegove dekoracije, ali i na ikonografski predložak, I. Petricioli je ispravno taj ulomak iz Pridrage povezo s jednim ulomkom koji je pronađen u crkvi Sv. Kate u Novigradu (XLIII. 1, sl. 36).¹¹²³ Međutim, kod ulomka iz Novigrada lik konjanika se nalazi u pravokutnom okviru od tročlane vrpce. Vrlo je vjerojatno da se tu radi o ulomcima istog pluteja. Iz spomenute crkve u Pridrazi potječe i treći ulomak na kojem je također prikazan lik ratnika. Ratnik je sačuvan samo od pasa na gore, a u profilu je okrenut ulijevo. U desnoj ruci nalazi mu se mač, dok u lijevoj ruci drži okrugao štit. Zanimljivo je da se ratnik kod tog trećeg ulomka nalazi ispod troprute arkade, jedne specifične arhitektonske dekoracije koja se prepoznaje i na

¹¹¹⁹ N. JAKŠIĆ – E. HILJE, 2008, 104-105.

¹¹²⁰ N. KLAJIĆ – I. PETRICIOLI, 1976, 113, 136; T. MARASOVIĆ, 2008, 353.

¹¹²¹ L. MARUN, 1891, 126; I. PETRICIOLI, 1975, 111-116; I. PETRICIOLI, 1996b, 209-214; N. JAKŠIĆ, 1997c, 30; N. JAKŠIĆ, 2000 a/2, 322-323.

¹¹²² N. JAKŠIĆ, 2000 a/2, 322-323.

¹¹²³ K. PRIJATELJ, 1954, 78-80; I. PETRICIOLI, 1975, 112; ISTI, 1996b, 209-214; N. JAKŠIĆ, 1997c, 30.

kamenim spomenicima iz radionice organizirane uz zadarsku katedralu (T. XLIII. 2).¹¹²⁴
Možemo pretpostaviti da se radi o fragmentu drugog pluteja iz istoimene crkve.



Sl. 36. Skulptorski ukras na kamenim spomenicima koji se sastoji od uokvirenih kvadrata i arkada unutar kojih su različiti prikazi: crkva Sv. Martina u Pridrazi (u gornjem redu), katedrala u Zadru (u donjem redu) (prema: N. Jakšić, 2008., I. Petricioli, 1987.)

I. Petricioli je među prvima ustvrdio veliku sličnost između "uokvirenih" ulomaka iz Pridrage s ulomcima ambona iz zadarske katedrale (sl. 36).¹¹²⁵ Dalje, izvedbeni detalji dekoracije na pridraškim plutejima posve su slični onima s manjeg ulomka pluteja iz katedrale koji je danas poznat po otisku u žbuci (T. XXVIII. 1). Očito

¹¹²⁴ I. PETRICIOLI, 1975, 111-118; ISTI, 1996b, 209-214; P. VEŽIĆ, 1996, 95, sl. 18; N. JAKŠIĆ, 1997c, 30; ISTI, 2000a/2, 323; N. JAKŠIĆ – E. HILJE, 2008, 90, sl. 13; T. MARASOVIĆ, 2008, 240, sl. 270.

¹¹²⁵ I. PETRICIOLI, 1989a, 29-40; ISTI, 1996b, 209-214; ISTI, 1997b, 475-491; N. JAKŠIĆ – E. HILJE, 2008, 86-87.

je da je tu riječ o istom odabiru motiva, samo što se kod zadarskog primjerka konjanik s mačem nalazi ispod troprute arkade, baš poput konjanika na trećem pluteju iz Pridrage.¹¹²⁶ Budući da se radi o jednako izvedenim i ikonografski sukladnim motivima ispravno je tvrditi da su oni proizvodi iste klesarske radionice koja je djelovala u Zadru već krajem 8. stoljeća.

N. Jakšić je uputio na vrlo rano porijeklo pridraških ulomaka, isključivši pojavu sličnih figuralnih motiva u zreloj romanici pa bi po njemu njihova datacija išla u drugu polovicu 8. stoljeća, odnosno na sam početak 9. stoljeća.¹¹²⁷ Dok K. Prijatelj treći pridraški ulomak datira tek u 11. stoljeće, I. Petricioli smatra da je on nastao u razdoblju od 9.-11. stoljeća (T. XLIII. 2).¹¹²⁸ Ipak, smatramo da nevješta skulptorska obrada na spomenutim kamenim spomenicima ide u prilog Jakšićevom mišljenju, odnosno oni su najkasnije mogli nastati početkom 9. stoljeća. Vrlo je vjerojatno da su isti "gradski majstori" sudjelovali i u uređenju pridraške crkve Sv. Martina. Tako je ona, uz crkve u Galovcu, Biogradu i Božavi, ušla u odabran krug ruralnih bogomolja koje su bile obnovljene od skulptora kojima se povjerila i obnova glave bazilike u Zadru.

Vjerojatno je neka druga klesarska radionica izradila ploče pluteja iz novigradske mjesne zbirke za koje postoji mogućnost da su također izvorno pripadali crkvi Sv. Martina u Pidrasi (T. XLIII. 3, 4).¹¹²⁹ Prvi je na takav zaključak uputio S. Gunjača koji je pretpostavio da su dvije ploče pluteja iz te zbirke pripadali spomenutoj pridraškoj crkvi.¹¹³⁰ U međuvremenu, Gunjačino mišljenje prihvatili su i drugi autori te su također atribuirali pronađene ulomke kamene plastike jednoj od dviju predromaničkih crkava u Pidrasi.¹¹³¹ Iste ploče pluteja donosim u disertaciji pod pretpostavkom da su dio crkvenog inventara koji je pripadao unutrašnjosti crkve Sv. Martina u Pidrasi.

Inače, pluteji nose posve zanimljiv ukras kojeg čini niz umreženih i učvorenih medaljona od troprute trake. S takvim likovnim repertoarom oni su dosta bliski prethodno navedenoj grupi kamenih spomenika, od koje se ipak razlikuju pojedinim elementima svog skulptorskog ukrasa. Prvi plutej iz novigradske mjesne zbirke (T.

¹¹²⁶ I. PETRICIOLI, 1983, 47-52; ISTI, 1996b, 209-214; N. JAKŠIĆ – E. HILJE, 2008, 92-94.

¹¹²⁷ N. JAKŠIĆ, 2000 a/2, 323; N. JAKŠIĆ – E. HILJE, 2008, 89-94.

¹¹²⁸ K. PRIJATELJ, 1954, 78-80; I. PETRICIOLI, 1975, 111-117; ISTI, 1996b, 209-214.

¹¹²⁹ S. GUNJAČA, 1963, 7-37; KATALOG, 1990, 308; N. JAKŠIĆ, 1997a, 42-46; N. JAKŠIĆ – E. HILJE, 2008, 109-113, sl. 28.

¹¹³⁰ S. GUNJAČA, 1963, 7-67.

¹¹³¹ KATALOG, 1990, 308; N. JAKŠIĆ, 1997a, 42-46; N. JAKŠIĆ – E. HILJE, 2008, 109-113.

XLIII. 3) u medaljonima je ispunjen motivom golubica, dok su kod drugog pluteja u medaljonima različiti prikazi, uglavnom rozete (T. XLIII. 4). Isto tako, s obzirom na ostalu kamenu plastiku iz Pridrage, na spomenutim plutejima izdvajaju se geometrijski i biljni ornamenati koji se inače u znanstvenoj literaturi navode kao likovni repertoar klesarske radionice iz vremena kneza Trpimira (840.-864.).¹¹³² Na temelju takve analogije ulomke, za koje se pretpostavlja da su dio inventara crkve Sv. Martina u Pridragi, možemo poblizje datirati u sredinu 9. stoljeća.

Iz iste crkve u Pridrazi potječe i devet ulomaka arhitrava. Ulomci nose u gornjoj zoni ukras s dugim dvoprutim drškama i perforiranim zavojnica te ostatke epigrafičke formule u donjoj zoni (T. XLI. 2-6, T. XLII. 1-4). Natpis s tih ulomka ukazuje na zavjetnu, i donacijsku formulu.¹¹³³ Posebno se ističe ulomak s ostatkom natpisa ..[...] VM VELO (T. XLI. 62).¹¹³⁴ On nam detaljnije govori o ogradi svetišta u crkvi Sv. Martina, koja je po svemu sudeći imala i zavjesu. Zavjesa se vjerojatno nalazila obješena o arhitravu te je tako skrivala pogled prema prezbiteriju crkve. Posebno je značajan i jedan ulomak koji je pronađen na groblju pored crkve Sv. Martina gdje je bio naknadno ugrađen kao grobni učelak. U gornjoj zoni tog fragmenta nalaze se tri troprute kuke, a u donjem polju teče natpis koji nosi ime nepoznatog crkvenog dedikanta: [...]OYAS[clavus..], (T. XLI. 4).¹¹³⁵ Detaljnom analizom natpisnog polja koji je sačuvan na ostacima arhitrava, V. Delonga je uspješno odredila njegovu dataciju u prvu polovicu 9. stoljeća. Iako ne možemo s potpunom sigurnošću potvrditi koliko je obnova u razdoblju ranog srednjeg vijeka doživjela crkva Sv. Martina u Pridrazi, već prethodnim datiranjem pluteja u drugu polovicu 8., odnosno na sam početak 9. stoljeća, te datiranjem ulomaka arhitravne grede na sam početak 9. stoljeća, vrlo je vjerojatno da se prva obnova u toj crkvi dogodila negdje početkom 9. stoljeća (sl. 36). S druge strane, ukoliko su pluteji iz mjesne zbirke u Novigradu zaista pripadali toj pridraškoj crkvi, onda postoji mogućnost da je ona bila obnovljena i sredinom 9. stoljeća, što ipak moramo uzeti s dozom opreza. Nije mi poznato odakle potječe kapitel kojeg donosi S.

¹¹³² Tu je radionicu imenovao i definirao Nikola Jakšić. N. JAKŠIĆ, 1986, 48-59, T. V-VIII; ISTI, 1997c, 13-43; ISTI, 2000a, 192-213.

¹¹³³ Detaljan natpis vidi u poglavlju o epigrafičkim spomenicima (8.4). S. GUNJAČA, 1963, 44, Tab. V,10; V. DELONGA, 1996, 241-245, kat. LXXXIX, 216., kat. LXXVIII, 212, kat. LXXVIII, 213, kat. LXXIX, 214, kat. LXXIX, 215; kat. LXXIX, 217, kat. LXXIX, 218, kat. LXXIX, 219; ISTA, 2000/2, 323-324, IV. 219a, 219b; T. MARASOVIĆ, 2008, 241, sl. 271.

¹¹³⁴ V. DELONGA, 1996, 243, kat. LXXXIX, 216; V. DELONGA, 2000/2, 324, IV. 219b.

¹¹³⁵ V. DELONGA, 1996, 241-242, kat. LXXVIII, 212.

Gunjača u svojim istraživanjima pridraške crkve Sv. Martina pa ga datiram dosta općenito, u 9. stoljeće.¹¹³⁶



Sl. 37. Kapitel i dio stupića s ograde svetišta iz crkve u Galovca (lijevo), te iz lapidarija biogradskog Zavičajnog muzeja (desno), (foto: A. Jordan Knežević, 2012., I. Josipović, 2010.)

Iz biogradske katedrale potječe velik broj kamenih spomenika koji se u znanstvenoj literaturi datiraju od druge polovine 9. stoljeća do početka 10. stoljeća.¹¹³⁷ U izučavanju tih spomenika dodatan problem predstavlja nepouzdanost sačuvanih podataka, ali i činjenica da su dugi niz godina u Zavičajnom muzeju u Biogradu bez adekvatnog inventiranja bili pohranjeni spomenici iz biogradske katedrale, ali i iz ostalih crkava iz Biograda i njegove okolice, pa su zbog toga oni često bili krivo tumačeni ili jednostavno zamijenjeni u znanstvenoj interpretaciji. Naime, u istom muzeju i danas se nalaze neki elementi liturgijskog namještaja koji primjerice, pripadaju predromaničkoj crkvi u Galovcu (Sv. Bartolomej). N. Jakšić je među kamenim spomenicima koji pripadaju biogradskoj katedrali prepoznalo ikonografski motiv koji je inače karakterističan za klesarsku radionicu iz doba vladavine hrvatskog kneza Trpimira

¹¹³⁶ S. GUNJAČA, 1963, 27.

¹¹³⁷ B. JURAGA, 1980, 445-471; ISTA, 1990, 445-492; N. JAKŠIĆ, 1997a, 43; N. URODA, 2005; N. JAKŠIĆ – E. HILJE, 2008, 117.

(840.-864). Riječ je o jednom ulomku pluteja na kojem je sačuvan ukras s troprutom kružnicom, unutar koje je višelatični cvijet,¹¹³⁸ (T. LVIII. 1). Iz iste crkve potječe i drugi ulomak pluteja na kojem se vidi ostatak troprutog medaljona unutar kojeg se također nalazio višelatični cvijet (T. LVIII. 2).¹¹³⁹ Istim majstorima treba atribuirati i jedan kapitel za koji nije poznato kojem dijelu liturgijskog namještaja je pripadao. Pretpostavljam da se radi o kapitelu s ograde svetišta (T. LVIII. 3).¹¹⁴⁰ Kapitel u sredini nosi cvijet ljiljana čije bočne latice prelaze u volute.¹¹⁴¹

Ulomak pluteja iz prve predromaničke obnove crkve u Galovcu (T. XLVI. 1), točnije ukras njegovog gornjeg pojasa, uvelike podsjeća na ikonografski predložak kojeg nose dva spomenuta ulomka pluteja iz biogradske katedrale. Vrlo su slični i sačuvani kapiteli iz crkve u Galovcu i oni koji potječu iz biogradske katedrale.¹¹⁴² Zbog toga, treba ukazati na mogućnost da je biogradska katedrala mogla doživjeti nešto raniju obnovu od one koja se donosi u dosadašnjoj literaturi. Ta se obnova mogla dogoditi već krajem 8., odnosno početkom 9. stoljeća, i to vjerojatno pod direktnim utjecajem klesarske radionice koja je bila organizirana u krugu katedrale u Zadru.¹¹⁴³

Posve drugačiji skulptorski ukras nalazi se na ostalim pronađenim ulomcima ograde svetišta koji potječu iz Zavičajnog muzeja u Biogradu, a za koje postoji mogućnost da su pripadali upravo biogradskoj katedrali. Na temelju sačuvanog likovnog repertoara N. Jakšić navedenu kamenu plastiku atribuirao *Dvorskoj klesarskoj radionici*¹¹⁴⁴. Među njima ističe se ulomak pluteja (T. LV. 1).¹¹⁴⁵ U gornjem pojasu tog pluteja nalaze se tri učvorena medaljona od troprute trake koje presijecaju troprute vrpce, dok ukrasna traka na rubovima oblikuje "perec motiv". Drugi ulomak koji pripada istom pluteju iz biogradske katedrale ukrašen je troprutom pletenicom (T. LV. 2).¹¹⁴⁶ Vrlo sličan skulptorski ukras koji se javlja kod prvog pluteja iz biogradske katedrale (T. LV. 1), nosi i ulomak pilastra pa je očito da su oni pripadali istoj ogradi

¹¹³⁸ N. JAKŠIĆ, 1997a, 43; N. URODA, 2005, 16, 19.

¹¹³⁹ N. URODA, 2005, 19, kat. 17.

¹¹⁴⁰ B. JURAGA, 1980, 461-462, T. XIII. 54; J. BELOŠEVIĆ, 1996, 149-204; N. JAKŠIĆ, 1997a, 42-43; N. URODA, 2005, 21.

¹¹⁴¹ Na temelju takvog ukrasa, N. Jakšić ga je atribuirao klesarskoj radionici iz doba vladavine kneza Trpimira. N. JAKŠIĆ, 1986, 48-60; ISTI, 1997a, 43.

¹¹⁴² I. JOSIPOVIĆ, 2010, 9, sl. 3.

¹¹⁴³ I. JOSIPOVIĆ, 2014, 43-63.

¹¹⁴⁴ N. JAKŠIĆ – E. HILJE, 2008, 117.

¹¹⁴⁵ B. JURAGA, 1980, 445; F. BUŠKARIOL, 1988, 36; N. URODA, 2005, 17, kat.11; N. JAKŠIĆ – E. HILJE, 2008, 117, sl. 31.

¹¹⁴⁶ B. JURAGA, 1980, 445; N. URODA, 2005, 17, kat. 10.

svetišta unutar te crkve (T. LVII. 4).¹¹⁴⁷ Pitanje je, je li toj istoj radionici koja je djelovala na opremanju liturgijskog namještaja u biogradskoj katedrali pripada i ulomak desne strane zabata (T. LVI. 1) ili je to rad neke druge lokalne radionice.¹¹⁴⁸ Na sačuvanom zabatu ističe se motiv virovite rozete, a on se u znanstvenoj literaturi datira u drugu polovinu 9. stoljeća,¹¹⁴⁹ odnosno na sam kraj 10. stoljeća.¹¹⁵⁰ Na drugom pilastru koji je složen od tri manja fragmenta također se nalazi virovita rozeta, no ona je posve drugačija od rozete sa spomenutog zabata (T. LVII. 3, sl. 38).¹¹⁵¹ Taj pilastar očito pripada drugoj ogradi svetišta koja je bila instalirana u toj istoj bogomolji. Njegov ukras sukladan je onom koji se javlja na plutejima iz zadarske prvostolnice. Zbog toga, spomenuti pilastar treba promatrati kao nešto stariji rad (8.-9. stoljeće), uostalom kao i dva manja ulomka pluteja iz biogradske katedrale (T. LVIII. 1, 2).

Iz iste crkve u Biogradu potječu i ostali kameni spomenici za koje je vrlo teško donijeti precizniju dataciju pa ih okvirno datiramo u 9. stoljeće. Tako, donosim i pet ulomaka arhitrava (T. LVI. 2, 3; T. LVII. 1, 2) na kojima se uočavaju jednoprute kuke koje su od sredine raspoređene u suprotnim smjerovima.¹¹⁵² Postoji mogućnost da je biogradskoj katedrali pripadao i jedan kapitel pilastra¹¹⁵³ (T. LVIII. 4), ali i jedan manji ulomak arhitrava koji sam nedavno pronašla u lapidariju muzeja (T. LIX. 1).

Iz svega navedenog možemo zaključiti da je proces obnove katedrale u Biogradu dugo trajao, odnosno sudeći po materijalnim ostacima ona je tijekom ranog srednjeg vijeka vjerojatno obnovljena dva puta.¹¹⁵⁴ U konačnici, dugo je trajala i njezina izgradnja koja se u kontinuitetu odvijala od vremena kasne antike pa je tako u 9. stoljeću definiran i njezin izgled kao trobrodne bazilike s tri polukružne apside na istoku. Ako uzmemo u obzir mogućnost da je svoju prvu obnovu biogradska katedrala imala već negdje u razdoblju od 8.-9. stoljeća to govori da je ona već u ranokršćanskom razdoblju mogla imati izgled koji je odgovarao trobrodnoj građevini, na što je u

¹¹⁴⁷ N. URODA, 2005, 18, kat. 14; T. MARASOVIĆ, 2008, 429, sl. 531.

¹¹⁴⁸ V. DELONGA, 1996, 175, kat. LVIII, 140; N. JAKŠIĆ, 2000a/2, 196, kat. IV. 22; N. URODA, 2005, 17, kat. 12; T. MARASOVIĆ, 2008, 429, sl. 531.

¹¹⁴⁹ N. JAKŠIĆ, 2000 a/2, 196.

¹¹⁵⁰ V. DELONGA, 1996, 175., tab. LVIII; N. URODA, 2005, 17, sl. 12.

¹¹⁵¹ N. URODA, 2005, 18, kat. 15.

¹¹⁵² N. URODA, 2005, 16, kat. 8; kat. 9; T. MARASOVIĆ, 2008, 429, sl. 531.

¹¹⁵³ N. URODA, 2005, 20, kat. 19.

¹¹⁵⁴ Detaljnije o graditeljskim fazama na položaju zvanom Glavica vidi u katalogu lokaliteta.

recentno vrijeme uputio i P. Vežić.¹¹⁵⁵ Njezina druga obnova vjerojatno se dogodila u drugoj polovici 9. stoljeća.



Sl. 38. Motiv virovite rozete na pilastru iz biogradske katedrale, te na pluteju iz zatarske katedrale (prema: N. Jakšić, 2008., foto: Ana Jordan Knežević 2013.)

Vrlo sličan odabir motiva kakav nalazimo na kamenim spomenicima iz Biograda, primjećujemo i na ulomcima pluteja koji su pripadali crkvi Sv. Kuzme i Damjana na otoku Pašmanu. Na djelomično očuvanim kamenim ulomcima uočava se ukras s troprutom pletenicom (T. LXI. 2) koja oblikuje tzv. perec motiv,¹¹⁵⁶ dok se na drugom ulomku pluteja iz crkve Sv. Kuzme i Damjana nalazi ukras s biljnom volutom (T. LXI. 3).¹¹⁵⁷ Iz iste crkve potječu i ulomci arhitrava koji se međusobno razlikuju ukrasom pa pretpostavljam da pripadaju dvijema različitim ogradama svetišta koje su tijekom predromanike bile instalirane u prostoru njezina interijera.¹¹⁵⁸ Crkvi na Pašmanu pripada i jedan ulomak koji nosi ukras s dvoprutim kukama (T. LXI. 5). B. Juraga je taj ulomak objavila kao ulomak desne strane zabata s ograde svetišta.¹¹⁵⁹ Isti ulomak nedavno donosi i T. Marasović, ali ga tumači kao dio njezina luka.¹¹⁶⁰ Po svemu

¹¹⁵⁵ P. VEŽIĆ, 2009, 193-206.

¹¹⁵⁶ B. JURAGA, 1980, 458, kat. 36, T. IX, 36.

¹¹⁵⁷ B. JURAGA, 1980, 459, kat. 39, T. IX, 39.

¹¹⁵⁸ B. JURAGA, 1980, 468, kat. 91, T. XVIII, 91.

¹¹⁵⁹ B. JURAGA, 1980, T. XX, 96.

¹¹⁶⁰ T. MARASOVIĆ, 2008, 448, sl. 549.

sudeći, ranokršćanska crkva Sv. Kuzme i Damjana vjerojatno je svoju prvu obnovu doživjela tek u drugoj polovici 9. stoljeća ili možda čak početkom 10. stoljeća. Crkva se ponovno obnovila u 11. stoljeću kada je postala i dio benediktinske opatije Sv. Ivana u Biogradu.

S lokaliteta Begovača (Crkvina) u Biljanima Donjim potječe velik broj kamenih spomenika koji uglavnom pripadaju ogradi svetišta iz te crkve. Djelomičnom rekonstrukcijom složilo se pet većih ulomaka arhitrava kod kojih se u donjem natpisnom polju sačuvao dio epigrafičke formule koja glasi: [+] DE DONIS D(e)I E[t...] [...tempore] MOISCL[avo ducis...] [...un] A CVM CO[nivge...] [...pr]O REMED(io) A(n) IME SVE REN(ovavit) HVNC TE[implvm], (T. XLIV. 1-3, T. XLV.1-2).¹¹⁶¹ V. Delonga je prva u svojim istraživanjima iznijela mišljenje da se tu radi o hrvatskom osobnom imenu crkvenog dedikanta te donatoru koji je po njoj, obnovio crkvu na Begovači u drugoj polovici 9. stoljeća.¹¹⁶² Ista je autorica već u katalogu izložbe *Hrvati i Karolinzi* donijela prijevod tog natpisnog polja te na taj način uputila da se vrlo vjerojatno radi o spomenu imena Mislav (!).¹¹⁶³ Iako je već tada ispravno prepoznala zavjetnu formulu i natpisno polje, Delonga nije precizirala je li se tu radi o hrvatskom knezu te je li pronađena skulptura s Begovače nastala u vrijeme njegove vladavine (sl. 39).¹¹⁶⁴

¹¹⁶¹ D. JELOVINA – D.VRSALOVIĆ, 1981, 56; N. JAKŠIĆ, 1989b, 407-439, T. I; V. DELONGA, 1992, 85-111; ISTA, 1996, 170-173, kat. LVII, 134-137, kat. LVIII, 139; ISTA, 2000/2, 191-192; T. MARASOVIĆ, 2008, 252; I. JOSIPOVIĆ, 2012b, 139, sl. 5.

¹¹⁶² V. DELONGA, 1992, 104-107; ISTA, 1996, 171.

¹¹⁶³ Prijevod glasi: *...Od darova Božjih iVoislav (Mislav ?)... sa suprugom....za spas svoje duše, obnovio je ovaj hram.* V. DELONGA, 2000/2, 191-192.

¹¹⁶⁴ U istom je katalogu svoje mišljenje iznio i M. Jurković koji je ulomke arhitrava iz crkve na Begovači atribuirao klesarskoj radionici iz vremena kneza Trpimira, po čemu se njihova datacija usmjerila u vrijeme Trpimirove vladavine, dakle u sredinu 9. stoljeća. M. JURKOVIĆ, 2000/2, 190-191.



*Sl. 39. Biljane Donje, Begovača – ostatci arhitrava s imenom kneza Mislava (?)
(prema: V. Delonga, 1996.)*

Problematicom natpisa iz Begovače bavio se i T. Marasović koji je ukazao da se tu radi o imenu hrvatskog velikaša Moislavusa (Mojslava).¹¹⁶⁵ Nedavno je svoje mišljenje donio i I. Josipović koji je poblizje atribuirao ulomke s Begovače klesarskoj radionice iz vremena kneza Trpimira te iznio mišljenje da se radi o hrvatskom vladaru Mislavu. Isti je donio idejnu rekonstrukciju trabeacije predromaničke ograde svetišta iz spomenute crkve (sl. 40).¹¹⁶⁶ Na takav zaključak, po njemu, ukazala je i likovno-morfološka analiza i ostalog skulptorskog ukrasa na ulomcima arhitrava iz crkve na Begovači.¹¹⁶⁷ Inače, od ostalih kamenih ulomaka s tog lokaliteta ogradi svetišta pripadao je i jedan ulomak pluteja (zabat ?).¹¹⁶⁸ Na jednom dijelu tog ulomka sačuvan je ukras s troprutom trakom te dio stiliziranog repa ptice (T. XLV. 4). Istoj ogradi svetišta pripadao je i jedan kapitel koji je pronađen na nekropoli pored crkve na Begovači, i to kao donožnica groba 153 (T. XLV. 3).¹¹⁶⁹ Ti nalazi iznimno su značajni budući da potvrđuju kontinuitet kulta na tome položaju te ukazuju da je izvorna ranokršćanska

¹¹⁶⁵ T. MARASOVIĆ, 2008, 251.

¹¹⁶⁶ I. JOSIPOVIĆ, 2012b, 129-148.

¹¹⁶⁷ Na pravilan raspored kuka koje se nalaze na izvornoj dužini arhitrava iz Begovače uputila je i Vedrana Delonga. Naime, autorica je ukazala na postavljena dva nasuprotna niza kuka koja se sučeljavaju u sredini, što je motiv karakterističan za spomenutu radionicu. V. DELONGA, 1992, 101; I. JOSIPOVIĆ, 2012b, 129-148.

¹¹⁶⁸ V. DELONGA, 1992, 85-111, tab. IV, 4; T. MARASOVIĆ, 2008, 252, sl. 285; I. JOSIPOVIĆ, 2012b, 132, sl. 2. c.

¹¹⁶⁹ V. DELONGA, 1992, 88, tab. IV, 1; T. MARASOVIĆ, 2008, 252; I. JOSIPOVIĆ, 2012b, 132, sl. 2. d.

crkva na Begovači doživjela svoju predromaničku obnovu i to djelovanjem samog hrvatskog velikaša. Po svoj prilici ta se obnova dogodila sredinom 9. stoljeća.

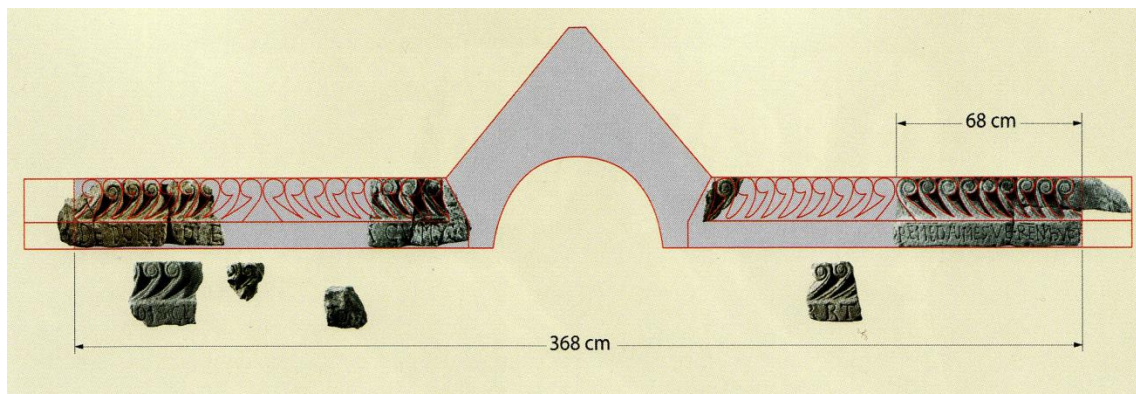

Sl. 40. Biljane Donje, Begovača – rekonstrukcija luka predromaničke ograde svetišta s jednim središnjim zabatom (prema: I. Josipović, 2012.)

Nedavna istraživanja kao i već postojeći nalazi kamenih spomenika potvrđuju da je crkva Sv. Martina u Lepurima jedna od rijetkih građevina na razmatranom prostoru koja se obnovila novim crkvenim kamenim namještajem dva puta, i to tijekom 9. stoljeća. U prvoj fazi, dakle, negdje sredinom 9. stoljeća ranokršćanskoj crkvi u Lepurima instalirana je glavna ograda svetišta od koje su se sačuvala dva ulomaka arhitrava (T. LI. 3, T. LII. 1).¹¹⁷⁰ Jedan veći ulomak uspio se rekonstruirati spajanjem tri manja fragmenta (T. LI. 3). Na arhitravu se u gornjoj zoni nalaze jednoprute kuke na visokoj nozi, dok se u donjem polju nalazi ostatak natpisa koji govori o posvećenju spomenute crkve u Lepurima. Pronađeni kameni spomenici ukazuju na radionicu koja je djelovala u vrijeme vladavine kneza Trpimira (oko 840.-864.).¹¹⁷¹

U posljednjoj četvrtini 9. stoljeća crkva je doživjela drugu obnovu te joj je ponovno zamijenjen namještaj s novim instalacijama. Iz te obnove potječe druga ograda svetišta od koje se sačuvala zabat (T. LIII. 1), inače uspješno rekonstruiran od dva manja ulomka.¹¹⁷² Jedan ulomak zabata, onaj središnji s križem, pronađen je 1973. godine u neposrednoj blizini crkve. Taj isti ulomak objavila je Vedrana Delonga, koja ga je i

¹¹⁷⁰ V. DELONGA, 1996, 197, kat. LXV, 166; N. JAKŠIĆ, 2000a/2, 279, kat. IV. 165; T. MARASOVIĆ, 2008, 267, sl. 302.

¹¹⁷¹ V. DELONGA, 1996, 198, kat. LXV, 167; V. DELONGA – S. NIMAC, 1997, 82-83, sl. 21; N. JAKŠIĆ, 2000 a/2, 279, kat. IV. 165; ISTI, 2002b, 114. T. III, 7.

¹¹⁷² S. BAČIĆ, 1989, 91; V. DELONGA, 1996, 197, kat. LXV, 165; N. JAKŠIĆ, 2002b, 115; N. JAKŠIĆ – E. HILJE, 2008, 113-115, sl. 29.

datirala u vrijeme od 886. do 892. godine.¹¹⁷³ Autorica je pritom uputila na njemu analogan primjer zabata koji se danas nalazi u Splitu, ali mu je nepoznato mjesto nalaza. Na ulomku iz Splita sačuvan je ornament od troprute vrpce koja se prepliće u tzv. perez motiv, što se u znanstvenoj literaturi prepoznaje kao karakterističan motiv za radionicu iz vremena kneza Branimira (879.-892.).¹¹⁷⁴ Drugi ulomak istog zabata iz Lepura pronađen je u istraživanjima 2002. godine (T.LIII. 1).¹¹⁷⁵ Na njegovom luku ispod uklesanog križa tekao je natpis koji se djelomično sačuvao, a glasi: (Iohan)NIS BAPT(tistae).

Istoj radionici iz posljednje četvrtine 9. stoljeća možemo pripisati i dva ulomka luka iz Lepura koja na temelju skulptorskog ukrasa i klesarske obrade možemo povezati u jednu zajedničku cjelinu. Posve je sigurno da pripadaju nekoj drugoj ogradi svetišta iz crkve Sv. Martina (T. LII. 3, 4). Prvi ulomak luka s ograde svetišta sastoji se od tri ukrasna polja, od kojih se posebno ističe tropruta traka koja oblikuje tzv. perez-motiv.¹¹⁷⁶ Za drugi ulomak luka (T. LII. 4). V. Delonga je istaknula da postoji mogućnost da se zapravo radi o ulomku zabata ili ciborija iz spomenute lepurske crkve.¹¹⁷⁷ Inače, u sredini tog drugog ulomka nalazi se natpisno polje s ostatkom teksta čiji sadržaj svjedoči o uređenju unutrašnjeg prostora crkve.

Iz crkve Sv. Martina potječe još jedan ulomak arhitrava čiji raspored ukrasnih zona ne odgovara onom koji se nalazio na glavnoj ogradi svetišta, ali niti onom koji se nalazio na prethodno opisanim ulomcima koji su pripadali luku s druge ograde svetišta. U gornjem dijelu tog arhitrava nalaze se dvoprute kratke kuke ispod kojih je kimation s malim arkadama. U donjem dijelu ulomka teče iznimno važan posvetni natpis koji glasi: (in nomine Domi)NI IESU CHR(isT)I EGO AVTE(m) KAR(olus ?).¹¹⁷⁸ Na natpisu se čita franačko ime Karlo, koji slovi i za obnovitelja spomenute bogomolje u Lepurima (T. LII. 2). Spomenuti ulomak arhitrava također se datira u posljednju četvrtinu 9. stoljeća, a na jedan neposredan način potvrđuje da je crkva Sv. Martina uz glavnu ogradu svetišta imala još dvije ograde svetišta u svojoj unutrašnjosti. Da je u predromanici ranokršćanska crkva u Lepurima imala tri ograde svetišta, potkrepljuju i

¹¹⁷³ V. DELONGA, 1996, 311.

¹¹⁷⁴ N. JAKŠIĆ, 1995, 141-150; ISTI, 2002b, 111-121.

¹¹⁷⁵ N. JAKŠIĆ, 2002b, 115; N. JAKŠIĆ – E. HILJE, 2008, 113-115, sl. 29.

¹¹⁷⁶ N. JAKŠIĆ, 2000a/2, 280, kat. IV, 167.

¹¹⁷⁷ V. DELONGA, 1996, 198, kat. LXV, 167; V. DELONGA – S. NIMAC, 1997, 82-83.

¹¹⁷⁸ N. JAKŠIĆ, 2000a/2, 280, kat. IV, 166.

saznanja o njezinim arhitektonskim adaptacijama po kojima je ona tijekom predromanike dobila i novi izgled, tako da je uz središnju apsidu dobila bočne kapele koje su također završavale s apsidama.¹¹⁷⁹

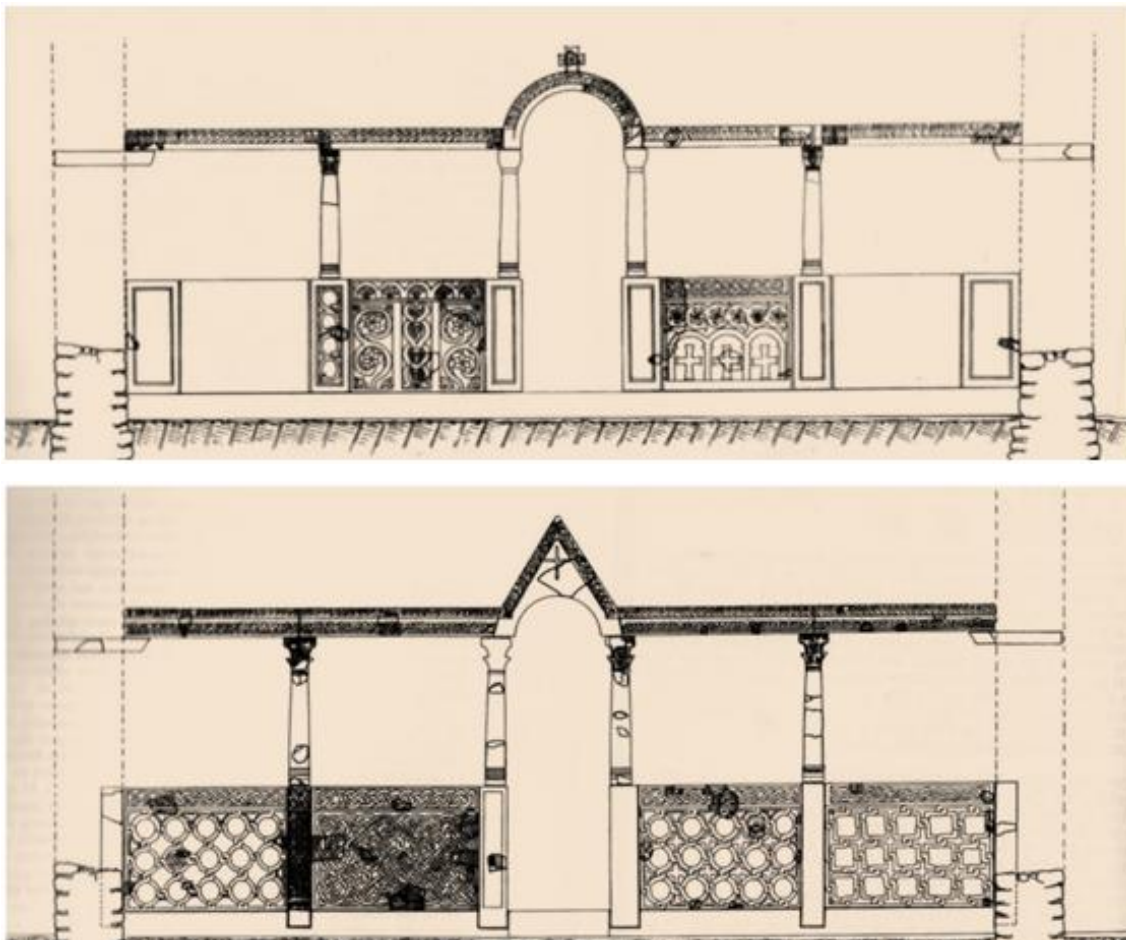

Sl. 41. Galovac, Crkvina – grafička rekonstrukcija pretpostavljenog izvornog izgleda ograde svetišta iz prve predromaničke obnove (gore), i druge predromaničke obnove (dolje) (prema: J. Belošević, 1997.)

Poput crkve Sv. Martina u Lepurima, i ranokršćanska crkva na Crkvini u Galovcu doživjela je dvije predromaničke obnove. Posve je sigurno da te obnove svjedoče i o iznimnoj važnosti koju je ta ravnokotarska crkva imala tijekom ranog srednjeg vijeka, ali i u kasnijim stoljećima. Sa spomenutog lokaliteta u Galovcu potječe oko 350 različitih ulomaka crkvene kamene plastike. Analiza skulptorskog ukrasa na pronađenim fragmentima ukazuje na postojanje nekoliko klesarskih radionica koje su

¹¹⁷⁹ Vidi u poglavlju o predromaničkim adaptacijama (8.1).

djelovale u dva različita perioda tijekom srednjeg vijeka. Inače, glavni istraživač lokaliteta u Galovcu, arheolog Janko Belošević smatra da se prva predromanička obnova ranokršćanske crkve na Crkvini dogodila u drugoj polovici 8. stoljeća, a druga obnova u 9. stoljeću.¹¹⁸⁰

Na temelju autorove rekonstrukcije poznato nam je da se ograda svetišta iz druge polovice 8. stoljeća protezala cijelom širinom u crkvi, da je imala šest pilastara, a na središnja četiri i stupiće s kapitelima koji su nosili arhitravnu gredu s lukom po sredini (sl. 41). Između pilastara nalazila su se četiri pluteja, od kojih su samo dva uspjela doživjeti i rekonstrukciju. Ulomke pluteja s te ograde svetišta prethodno smo pripisali radu majstora ili radionice koja je bila organizirana uz zadarsku katedralu.¹¹⁸¹ Jedan plutej je imao središnji dio ukrašen s biljnom lozicom koja po sredini nosi srcoliki ukras. Na gornjem rubu pluteja nalazio se specifičan niz s arkadicama pod kojima su smještene polurozete (T. XLVI. 1).¹¹⁸² Drugi plutej je u gornjem polju nosio ukras s troprutom pletenicom. Središnju kompoziciju činile su mu tri arkade, ispod kojih su bili križevi. Iznad arkada se nalazila lozica s virovitom rozetom (T. XLVI. 2).¹¹⁸³ Istoj su ogradi svetišta pripadali i ulomci arhitrava koji su u gornjem polju nosili ukras s jednoprutim kukama izduženih drški dok je u donjem polju tekao natpis (T. XLVIII. 1-4, T. XLIX. 1-3).¹¹⁸⁴ Posebno se izdvaja fragment luka te iste ograde svetišta koji nam govori o posvetnom darivanju crkve u Galovcu (T. XLVI. 3).¹¹⁸⁵ U gornjem pojasu tog fragmenta nalaze se jednoprute kuke izduženih drški sa spiralnim zavojnicama. Kuke teku s desne na lijevu stranu. U donjoj zoni luka ograde svetišta natpisno je polje na kojem se sačuvao dio epigrafičke formule koja glasi: [...]VOVET ET F[e]CET

¹¹⁸⁰ J. BELOŠEVIĆ, 1990, 42-46; ISTI, 1992, 231-239; ISTI, 1993b, 121-143; ISTI, 1993c, 177-215; ISTI, 1997a, 321-326.

¹¹⁸¹ J. BELOŠEVIĆ, 1993c, 205; ISTI, 1996, 149-204; ISTI, 1997a, 328; I. JOSIPOVIĆ, 2014, 43-62.

¹¹⁸² J. BELOŠEVIĆ, 1996, 153, T. I. 2.

¹¹⁸³ J. BELOŠEVIĆ, 1996, 149, 153, T. II,1; ISTI, 1997a, 321-326, sl. 10. Vrlo sličnu ikonografsku shemu križeva pod arkadama nose i pluteji iz crkve Sv. Saba u Rimu, ali i ukrašena vanjska površina *schole cantorum* u crkvi Sv. Sabine, također u Rimu (Sl. 42). Vidi u : KATALOG, 1974, Tav. XXXII, 82-83, Tav. LXXII. Iz crkve Sv. Saba potječe i plutej koji nosi isti motiv povijuše koji se nalazi i na drugom pluteju iz prve predromaničke obnove crkve u Galovcu. Na pluteju iz iste rimske crkve primjećuje se motiv s učvorenim kvadratima kakav nosi i plutej iz druge obnove galovačke crkve. KATALOG, 1974, Tav. XXXIV, 88-89, Tav. XXXV, 92-93.

¹¹⁸⁴ B. JURAGA, 1980, 463, T. XV, 67; J. BELOŠEVIĆ, 1992, 235, Tab. XI, 1; XII., 1; J. BELOŠEVIĆ, 1993a, 87, tab. XXIII., 1; V. DELONGA, 1996, 182, kat. LIX (146), 182, kat. LIX (147), 183, kat. LIX (148), 184, kat. LX (150), 184-185, kat. LX (151), 185, kat. LX (152, 153).

¹¹⁸⁵ J. BELOŠEVIĆ, 1992, 235, tab. XI. 2, tab. XII. 2; ISTI, 1996, 149-204; V. DELONGA, 1996, 183-184, kat. IX, 149; V. DELONGA, 2000/2, 258, kat. IV. 130; T. MARASOVIĆ, 2008, 416; I. JOSIPOVIĆ, 2010, 13, sl.8.

V[...]OM(n)I(?)[...]. U nedavnim istraživanjima, I. Josipović je istoj ogradi svetišta iz prve predromaničke obnove pripisao i ulomak stupa s kapitelom koji je slučajno pronađen u lapidariju Muzeja hrvatskih arheoloških spomenika u Splitu (T. XLIX. 4).¹¹⁸⁶

Druga predromanička ograda svetišta iz crkve Sv. Bartolomeja nalazila se na istom mjestu, kao i ona starija iz druge polovice 8. stoljeća.¹¹⁸⁷ Ta druga ograda svetišta nosila je trokutasti zabat koji je po sredini imao lučni oblik.¹¹⁸⁸ Međutim, ona nije imala šest, već četiri pilastra i dva zidna utora između kojih su bile postavljene ploče pluteja. I ovdje su stupovi sa stiliziranim kapitelima stajali nad oltarnim pilastrima (sl. 41). Od te druge ograde svetišta sačuvali su se kapiteli,¹¹⁸⁹ te oko dvadeset fragmenata koji su pripadali njezinim stupićima. Specifično veliki kapiteli iz crkve u Galovca koji imaju istaknute mesnate listove postavljene u dva niza, u znanstvenoj literaturi prepoznaju se kao obilježje klesarske radionice ili majstora poznatog pod imenom "Majstor koljanskog pluteja." Opus tog majstora definiran je i među kamenom plastikom pronađenom u Koljanima kod Vrlike te u Biskupiji kod Knina.¹¹⁹⁰ Inače, na veliku srodnost pronađenih kapitela iz spomenute galovačke crkve te onih iz Koljana i Biskupije među prvima je uputio Janko Belošević.¹¹⁹¹

Drugoj ogradi svetišta iz crkve u Galovcu pripadao je i plutej koji nosi ukras od troprutih učvorenih kružnica koje presijecaju dijagonalne trake (T. XLVII. 2).¹¹⁹² Spomenutom ulomku nedavno je pridodan još jedan manji fragment koji je pronađen u Zavičajnom muzeju u Biogradu.¹¹⁹³

¹¹⁸⁶ I. JOSIPOVIĆ, 2010, 9, sl. 3. J. Belošević istoj ogradi pripisuje i kapitel s dijelom stupića koji se danas nalazi u Zavičajnom muzeju u Biogradu (inv. br. 130). Međutim, recentna istraživanja su potvrdila da se radi o posve drugačijoj skulptorskoj obradi koja se ne podudara s ostalim ulomcima kamene plastike iz Galovca, a razlikuje se i od kapitela koji je pronađen u spomenutom muzeju u Splitu. Vidi usporedbu: I. JOSIPOVIĆ, 2010, 9, sl. 3. Zbog toga, kapitel iz Biograda treba atribuirati drugoj klesarskoj radionici koja je po svoj prilici radila i na biogradskoj katedrali (T. LVIII, 3).

¹¹⁸⁷ J. BELOŠEVIĆ, 1996, 149-204; ISTI, 1997a, 322-323; ISTI, 1998, 98-104.

¹¹⁸⁸ J. BELOŠEVIĆ, 1997a, 322-323.

¹¹⁸⁹ J. BELOŠEVIĆ, 1997a, T. XV, sl. 4, XVI, sl. 5, XVII, sl. 3.

¹¹⁹⁰ Tu je radionicu u Galovcu prepoznao N. Jakšić. N. JAKŠIĆ, 1997c, 23-24. Inače, reljefe koji su karakteristični za spomenutu radionicu obilježavaju tročlani, gusto prepleteni geometrijski uzorci, najčešće kružnice s izrazito naglašenim *horror vacui*. Ruku spomenutog majstora (ili više njih) odaju i specifične zdepaste golubice koje imaju malu glavu i krupno oko, a u kljunu nose grozd.

¹¹⁹¹ J. BELOŠEVIĆ, 1993a, 87.

¹¹⁹² J. BELOŠEVIĆ, 1996, 155-157, sl. 14, T. IX, 1.

¹¹⁹³ I. JOSIPOVIĆ, 2010, 11, sl. 5. Autor na osnovu rekonstrukcije triju pluteja koje donosi J. Belošević uočava vrlo sličan likovni repertoar koji se nalazi i na sačuvanom pluteju iz Koljana Gornjih, pa drugu predromaničku obnovu crkve u Galovcu atribuirati istoj radionici. Međutim, mišljenja sam da autor pri tome u potpunosti negira izgled četvrtog pluteja iz Galovca koji nosi motiv troprutih učvorenih kvadrata,



Sl. 42. Motiv križeva na plutejima iz crkve Sv. Saba (8.-9. st) i iz crkve Sv. Sabine u Rimu (823.-827.) (prema: *Corpus della scultura altomedievale*, 1974, VII.)

Na drugom ulomku pluteja iz Galovca i to na njegovom gornjem dijelu vidi se ostatak ukrasnog polja s troprutom pletenicom (T. XLVII. 1).¹¹⁹⁴ Na temelju Beloševićeve rekonstrukcije možemo uvidjeti da su se u središnjem polju tog pluteja nalazila tri niza u kojima je bilo po pet učvorenih troprutih medaljona (sl. 41). Medaljoni su bili ispunjeni različitim prikazima. S lokaliteta u Galovcu potječe i fragment pilastra koji je također pripadao istoj ogradi svetišta, a nosio je ukras s

inače motiv koji zasad nije prepoznat u toj spomenutoj radionici. Zbog toga smatram da atribuiranje tog galovačkog pluteja "Majstoru koljanskog pluteja" treba uzeti s dozom opreza. S druge strane, takav zaključak ne osporava rad spomenute radionice, ili njoj bliskog majstora, na ostalim ulomcima kamene plastike iz crkve u Galovcu.

¹¹⁹⁴ J. BELOŠEVIĆ, 1996, 185, T. XI, 5.

troprutom pletenicom (T. XLVII. 3).¹¹⁹⁵ Posebno je zanimljiva rekonstrukcija jedne ukrasne oplata vrata koju je donio J. Belošević. Oplata je imala trokutasti završetak te je bila ukrašena sa sličnom troprutom pletenicom postavljenom u krugove, koja je tu imala ipak bolju skulptorsku obradu (T. L. 1).¹¹⁹⁶

Pronađeni kameni spomenici koji potječu iz bazilike Sv. Marije u Ninu govore nam da je ranosrednjovjekovna obnova u toj crkvi izvršena djelovanjem majstora iz jedne iste klesarske radionice. Ta je radionica vjerojatno bila organizirana u kompleksu bazilike u kojem je bio podignut i benediktinski samostan. Za razliku od ostalih ranokršćanskih crkava na zadarskom području koje su se uglavnom obnovile tijekom 9. stoljeća, u toj ninskoj crkvi obnova se dogodila u nešto kasnijem periodu i to vjerojatno od druge polovine 10. stoljeća do početka 11. stoljeća.

Spomenutu grupu kamenih spomenika obilježava poseban ikonografski predložak koji ne nalazimo na ostaloj kamenoj plastici u radu. Na ninskim spomenicima javljaju se različiti životinjski likovi postavljeni na četiri noge, za koje je vrlo upitno o kojim je životinjama zapravo riječ. Isto tako, kamenu plastiku iz ninske bazilike Sv. Marije obilježava i pojava četveroprute, odnosno peteroprute pletenice. Ulomak zabata koji u disertaciji donosim kao dio inventara povljanske crkve Sv. Nikole na otoku Pagu (T. LX. 1) također, kao središnji motiv nosi prikaz životinjskog lika dok se na luku istog zabata javlja i četveropruta pletenica. Inače taj je ulomak pronađen tijekom istraživanja predromaničke crkve Sv. Nikole u Povljani na otoku Pagu, a objavio ga je 1996. godine R. Jurić.¹¹⁹⁷ Isti je autor ukazao na veliku sličnost između povljanskog ulomka i skulpture koja potječe iz crkve Sv. Marije u Ninu. To je potaklo neke autore da ukažu na izvornu pripadnost zabata bazilici Sv. Marije, odakle je on mogao biti naknadno prebačen u crkvu Sv. Nikole u Povljani.¹¹⁹⁸ Bez obzira je li taj ulomak porijeklom iz Nina ili je nastao kao dio liturgijskog namještaja namijenjenog za crkvu Sv. Nikole, posve je sigurno da je rad majstora koji je djelovao i u klesarskoj radionici organiziranoj uz ninsku baziliku Sv. Marije. Toj istoj kamenoklesarskoj radionici očito pripada i ulomak arhitrava s ograde svetišta iz spomenute bazilike koji također nosi ukras s

¹¹⁹⁵ J. BELOŠEVIĆ, 1996, 157, T. XIV, 3.

¹¹⁹⁶ J. BELOŠEVIĆ, 1993a, 88; ISTI, 1996, 193-196, T. XXV, 1. 1; T. MARASOVIĆ, 2008, 412, sl. 509.

¹¹⁹⁷ R. JURIĆ, 1992, 357-374; ISTI, 1996, 246-247; M. SKOBLAR, 2004, 103-117; T. MARASOVIĆ, 2008, 168, sl. 194.

¹¹⁹⁸ N. Jakšić je prvi iznio mišljenje da se isti ulomci prebacuju u uvalu Stare Povljane i to nakon što je Nin bio porušen u 17. stoljeću. N. JAKŠIĆ – E. HILJE, 2008, 122-123.

četveroprutom pletenicom koja po sredini ima "prošupljeno oko", (T. XXXVIII. 4).¹¹⁹⁹ Iz iste crkve potječe i ulomak lijeve strane zabata (T. XXXIX. 2) na kojem se javlja peteropruta pletenica s "prošupljenim okom"¹²⁰⁰ te drugi manji ulomak zabata (T. XXXVIII. 1) koji na svom luku nosi četveroprutu pletenicu i vegetabilni motiv.¹²⁰¹ Rad istog majstora, ili više njih, prepoznaje se i na ulomcima pilastra koji su bili postavljeni na ogradi svetišta u toj crkvi. Jedan ulomak kao središnji motiv ima krug od peteroprute vrpce unutar kojeg je životinjski lik (T. XXXVIII. 1).¹²⁰² I. Petricioli je iznio mišljenje da životinjski lik odgovara janjetu dok D. Jelovina i N. Jakšić smatraju da se radi o prikazu konjića.¹²⁰³ S druge strane, R. Jurić je pretpostavio da se radi o lavu, a tome mišljenju sklona je i M. Skoblar.¹²⁰⁴ Također, iznosim mišljenje da se tu vjerojatno radi o prikazu lava, posebno ako razmotrimo njegovo ikonografsko značenje kao simbola evanđelista, na što je ispravno uputila i M. Skoblar. Naime, lav i motiv orla u drugom medaljonu činili bi simbole Sv. Marka i Sv. Ivana, a pripadali su istom pilastru u toj ninskoj bazilici.

Drugi ulomak pilastra iz crkve Sv. Marije (T. XXXVIII. 2) ugrađen je u kući Pijaca u Ninu.¹²⁰⁵ Na njemu se također u medaljonu od peteroprute vrpce nalazi životinjski lik, samo što je riječ o prikazu ptice i to vjerojatno orla. Inače, ikonografski motiv orla s raširenim krilima javlja se i na ostaloj skulpturi iz 11. stoljeća na zadarskom području, kao na primjer, na pluteju crkve Sv. Lovre u Zadru¹²⁰⁶ te na rubnom ukrasu pluteja koji potječe iz crkve Sv. Nedjeljice u Zadru.¹²⁰⁷

Treći ulomak pilastra iz bazilike Sv. Marije nosi posve drugačiji ukras od spomenutih primjeraka. Zbog toga, pretpostavljam da je on pripadao nekoj drugoj ogradi svetišta u toj bazilici. Njegov središnji ukras nosi prikaz kanatarosa iz kojeg

¹¹⁹⁹ R. JURIĆ, 1996, 251, tab. 2; M. SKOBLAR, 2004, 112, 114, sl. 10.

¹²⁰⁰ M. SKOBLAR, 2004, 113, sl. 8.

¹²⁰¹ M. SKOBLAR, 2004, 113, sl. 9.

¹²⁰² I. PETRICIOLI, 1969, 320; Š. BATOVIĆ – M. SUIĆ – J. BELOŠEVIĆ, 1986, 102; N. JAKŠIĆ, 1991, 26; R. JURIĆ, 1992, 337-374; ISTI, 1996, 246; M. SKOBLAR, 2004, 111-112.

¹²⁰³ I. PETRICIOLI, 1969, 320; S. GUNJAČA – D. JELOVINA, 1976, 104; Š. BATOVIĆ – M. SUIĆ – J. BELOŠEVIĆ, 1986, 102; N. JAKŠIĆ – E. HILJE, 2008, 123-124.

¹²⁰⁴ R. JURIĆ, 1992, 337-374; ISTI, 1996, 246; M. SKOBLAR, 2004, 112.

¹²⁰⁵ I. PETRICIOLI, 1969, 320; M. SKOBLAR, 2004, 110-111; N. JAKŠIĆ – E. HILJE, 2008, 123, sl. 36.

¹²⁰⁶ V. BRUNELLI, 1913, 245; I. PETRICIOLI, 1960a, 37-42; N. KLAIĆ – I. PETRICIOLI, 1976, 140; I. PETRICIOLI, 1983, 27-46; KATALOG, 1990, 309; N. JAKŠIĆ – E. HILJE, 2008, 148-152.

¹²⁰⁷ I. PETRICIOLI, 1960a, 18-28; ISTI, 1983, 7-25; KATALOG, 1990, 309; N. KLAIĆ – I. PETRICIOLI, 1976, 137; N. JAKŠIĆ, 2007, 137-145; N. JAKŠIĆ – E. HILJE, 2008, 132.

izlazi tropruta lozica.¹²⁰⁸ Način izvedbe njegove dekoracije iznimno nalikuje skulptorskom ukrasu koji je sačuvan na pluteju iz crkve Sv. Nikole (Križ) u Božavi (T. LXII. 1), potom onom na pluteju iz nepoznate zadarske crkve koji se danas nalazi u Arheološkom muzeju u Zadru, te onom na djelomično očuvanom pluteju iz crkve Sv. Martina u Ljupču (sl. 34). Budući da smo spomenute pluteje atribuirali zadarskoj radionici koja je bila organizirana uz zadarsku katedralu te tako približe datirali u kraj 8. do početka 9. stoljeća, posve je opravdano i ninski pilastar pripisati radionici koja je djelovala u to vrijeme. Njegova datacija u ranije razdoblje ukazuje i na mogućnost da je bazilika Sv. Marije mogla imati dvije predromaničke obnove, i to jednu vjerojatno već početkom 9. stoljeća, te drugu u vremenu od 10.-11. stoljeća. O drugoj obnovi te ninske bazilike svjedoče i kapiteli ciborija koji se vjerojatno nalazio nad oltarom crkve.

Uz baziliku Sv. Marije, i jednobrodna crkva Sv. Asela (Anselmo) u Ninu doživjela je u ranom srednjem vijeku obnovu svog unutrašnjeg prostora. Ipak, danas je vrlo teško zaključiti što od pronađenih kamenih spomenika u Ninu zaista pripada toj bogomolji. Rekonstrukciju ograde svetišta iz te crkve donijela je M. Kolega i njezin prikaz danas se nalazi u stalnom postavu Muzeja ninskih starina (sl. 31). Tijekom arheoloških istraživanja na tome položaju pronađen je tek jedan ulomak pluteja koji je pripado ogradi svetišta. Dimenzije tog ulomka upućuju da je ograda svetišta u crkvi Sv. Asela bila mnogo veća nego što je to inače bio slučaj u jednobrodnim crkvama. Zbog toga, ispravno je postaviti pitanje kako je izvorno stajala predromanička ograda svetišta u toj ninskoj crkvi i da li je ona možda slijedila gabarite prethodnog svetišta. Ovdje ukazujem i na istraživanja koja je nedavno radila A. Mišković, po kojoj je moguće da je starija ranokršćanska crkva na tome položaju imala takvu ogradu svetišta koja nije išla do bočnih zidova crkve, već je ona ulazila u prostor naosa.¹²⁰⁹ Inače, središnji ukras pronađenog pluteja nosi motiv s dvostrukim kružnicama koje su umrežene i isprepletene s dijagonalnim dvostrukim troprutim trakama. Iznad središnjeg polja pluteja nalazi se letva ukrašena s dvostrukim troprutim uzlovima (T. XXXVII. 2).¹²¹⁰ N. Jakšić smatra da takav likovni repertoar govori o majstorima koji su djelovali u klesarskoj radionici iz vremena vladavine kneza Branimira, poznatoj pod nazivom "Benediktinska klesarska

¹²⁰⁸ Š. BATOVIĆ – M. SUIĆ – J. BELOŠEVIĆ, 1968, 3-67, tab. 39.

¹²⁰⁹ A. MIŠKOVIĆ, 2012, 177.

¹²¹⁰ I. PETRICIOLI, 1969, 318; N. JAKŠIĆ, 2000a, 210; N. JAKŠIĆ – E. HILJE, 2008, 21.

radionica".¹²¹¹ Poblizje datiranje spomenutog pluteja toj radionici, zapravo datira obnovu crkve Sv. Asela koja se onda prema tome dogodila u drugoj polovici 9. stoljeća. To su nam ujedno i jedini pouzdani ostatci kamene plastike koji nam danas svjedoče da je ta ranokršćanska crkva, uz arhitektonske zahvate na svojoj konstrukciji, imala i adaptaciju postojećeg liturgijskog namještaja.

Drugoj klesarskoj radionici pripada jedan pilastar te ulomak pluteja koji se danas nalaze ugrađeni u zid Vigatove kuće u Ninu. Skulptorska obrada tih spomenika upućuje na *Dvorsku klesarsku radionicu* koja je također djelovala u drugoj polovici 9. stoljeća.¹²¹² Zanimljivo je da te iste ulomke s Vigatove kuće možemo vidjeti i na predloženoj rekonstrukciji ograde svetišta koja se danas nalazi u ninskom muzeju, a koju nam donosi M. Kolega. To bi onda značilo da su ogradu svetišta u toj ninskoj crkvi radile dvije različite klesarske radionice, ali ipak sličnog likovnog repertoara, te iz istog vremenskog razdoblja (?). Mišljenja sam da zasada ogradi svetišta iz crkve Sv. Asela sa sigurnošću možemo atribuirati samo ulomak pluteja s motivom dvostrukih kružnica koji se datira u drugu polovicu 9. stoljeća. Plutej nam danas služi i kao potvrda da je crkva Sv. Asela obnovljena zahvaljujući knezu Branimiru, koji je uz vjernu naklonost katoličkoj crkvi radio na obnovi svih hrvatskih bogomolji. Branimir je u Ninu potaknuo gradnju i ostalih crkava. Tako, iz crkve Sv. Mihovila potječu ulomci arhitrava na kojima se čita posvetni natpis.¹²¹³ Natpis spominje *gospodara Branimira kneza Slavena*, te slavnog opata Teudeberta (!). Isti Teudebert slovio je za nadstojnika benediktinskog samostana Sv. Ambroza u Ninu, a njegovo ime potvrđuje prisutnost franačkih misionara koji su širili kulturu u hrvatskim krajevima, a tako i u Ninu.

Kod ostalih ranokršćanskih crkava predromaničke ograde svetišta javljaju se uglavnom kao proizvod manjih lokalnih radionica koje ne možemo međusobno povezati na temelju nekih zajedničkih stilskih ili klesarskih odlika. Odnosno, gotovo da svaka crkva za sebe čini određenu podskupinu te ima određenu tipologiju pronađene kamene plastike. Budući da je na nekim lokalitetima sačuvano vrlo malo kamenih spomenika, iznimno je teško govoriti o atribuiranju pronađenih fragmenata uopće ogradama svetišta. Na primjer, poznato nam je da je gornja crkva Sv. Stošije na Puntamici

¹²¹¹ N. JAKŠIĆ, 2000a, 210; ISTI, 2002b, 111-121; N. JAKŠIĆ – E. HILJE, 2008, 21.

¹²¹² N. JAKŠIĆ, 2002b, 111-112.

¹²¹³ V. DELONGA, 2000/2, 292-294.

izgrađena u 9. stoljeću nad donjom crkvom iz ranokršćanskog razdoblja,¹²¹⁴ ali od ograde svetišta te gornje predromaničke crkve ostali su sačuvani samo ostatci njezina podnožja, te kapitel i baza stupića (T. XXXVI. 3, 4).¹²¹⁵ U donjoj crkvi sačuvali su se žljebovi na bočnim zidovima u kojima su bile uglavljene ploče pluteja te kružne udubine u koje su se spajale arhitravne grede. Tek jedan ulomak pluteja donosi nam konkretnije podatke o obnovi spomenute crkve koja se može datirati na sam početak 9. stoljeća (T. XXXVII. 1).¹²¹⁶ Zanimljivo je da se na spomenutom ulomku pluteja vidi ukras sa zavijenom lozicom i troprutom pletenicom unutar koje se nalazi rozeta.

Iz bazilike Sv. Andrije u Zatonu potječe samo jedan ulomak podnog nosača koji je pripadao ogradi svetišta.¹²¹⁷ Budući da se radi o nešto većem kamenom ulomku, možemo zaključiti da je i sama ograda u toj bogomolji bila većih dimenzija. To se u osnovi podudara i sa saznanjima o izgledu spomenute crkve koja je u ranom srednjem vijeku funkcionirala kao trobrodna i troapsidalna bazilika. Po svojoj prilici tu se obnova dogodila u vrijeme dogradnje bočnih apsida bazilike, dakle početkom 9. stoljeću.

Od predromaničke ograde svetišta koja se nalazila unutar crkve Sv. Petra u Radovinu sačuvan je samo jedan kapitel stupića (T. XL. 5).¹²¹⁸ Jedan stupić koji je pripadao ogradi svetišta potječe i iz crkve Sv. Nikole u Povljani na otoku Pagu.¹²¹⁹ U 9. stoljeću i ranokršćanska crkva Sv. Andrije na Vrgadi doživjela je nove arhitektonske intervencije na svojim vanjskim zidovima u kojima joj je dograđena i prozorska bifora. U istom vremenu obnovljen je i interijer crkve, o čemu govori i jedan ulomak arhitrava (T. LXI. 6).¹²²⁰ Iz crkve Sv. Marije na otoku Ošljaku potječe ulomak pilastra koji ima zanimljiv ukras s troprutim osmicama¹²²¹ (T. LXI.1). Nadalje, iz crkve Sv. Ivana Krstitelja na otoku Ugljanu potječe jedan ulomak pluteja čiji skulptorski ukras pobliže datira njezinu obnovu u 9. stoljeće. Naime, na spomenutom pluteju ukras se sastoji od krugova od troprute vrpce unutar kojih je križ s proširenim krajevima hasta (T. LX. 2).¹²²² Primjećujem da vrlo sličnu geometrijsku shemu posjeduju i dva ulomka pluteja iz novigradske mjesne zbirke koje smo prethodno atribuirali crkvi Sv. Martina u Pridrazi,

¹²¹⁴ A. UGLEŠIĆ, 2002, 30-31.

¹²¹⁵ T. MARASOVIĆ, 2008, 371.

¹²¹⁶ T. MARASOVIĆ, 2008, 371.

¹²¹⁷ A. UGLEŠIĆ – LJ. ČERINA, 1997, T. V.

¹²¹⁸ J. BELOŠEVIĆ, 1987, 144, tab. XLVIII, 2; T. MARASOVIĆ, 2008, 221.

¹²¹⁹ I. PETRICIOLI, 1963, 171-176.

¹²²⁰ R. JURIĆ, 1990, 311, T. IX, sl. 3.

¹²²¹ P. VEŽIĆ 1986, 171; ISTI, 1992, 311-324; T. MARASOVIĆ, 2008, 406.

¹²²² I. PETRICIOLI, 1974, 84, T. III. b; T. MARASOVIĆ, 2008, 398, sl. 493.

a koji se u literaturi pripisuju klesarskoj radionici iz vremena kneza Trpimira.¹²²³ Razlikuju se po tome što plutej iz crkve Sv. Ivana u medaljonu nosi drugačiji prikaz te su mu u međuprostoru između učvorenih medaljona, uz ljljane, postavljene i rozete.

Na lokalitetu Gruh (Sv. Ivan) u Salima na Dugom otoku pronađeni su ostatci podloge koja je nosila ogradu svetišta. Zapravo, njezini su ostatci označili i razinu samog prezbiterija koje je u ranom srednjem vijeku za 20 cm bilo povišeno od ostalog prostora crkve. I u toj crkvi je pronađen samo jedan ulomak pilastra koji je pripadao njezinoj ogradi svetišta (T. LXII. 4).¹²²⁴ Na pilastru se vidi ostatak ukrasa s troprutom platenicom, a ista dekoracija prisutna je i na jednom kapitelu koji je vjerojatno pripadao bifori s pročelja crkve. Kod spomenutog kapitela troprute kružnice dijagonalno presijeca tropruta vrpca. Zanimljivo je da vrpca na krajevima formira tzv. perec motiv, inače prepoznatljiv ukras za radionice s kraja 9. stoljeća, (T. LXII. 3).¹²²⁵

Iz dosadašnjih istraživanja crkve Sv. Viktora u Telašćici na Dugom otoku, uključujući i recentna istraživanja koje je proveo Arheološki muzej u Zadru, potječe velik broj kamenih spomenika koji nam danas svjedoče o njezinoj bogatoj predromaničkoj obnovi. Štoviše, pronađena arheološka građa ukazuje na mogućnost da je spomenuta crkva tijekom ranog srednjeg vijeka obnovljena dva puta i to vjerojatno krajem 8. ili početkom 9. stoljeća te ponovno u kasnijem razdoblju, od 9.-11. stoljeća. Na temelju pronađenih fragmenata uspio se djelomično rekonstruirati izvorni izgled ograde svetišta iz prve predromaničke obnove crkve Sv. Viktora.¹²²⁶ Toj ogradi pripadaju dva ulomka luka (T. LXIV 3, 4). Na manjem ulomku vidi se ukras s lozicom,¹²²⁷ a na drugom fragmentu ističe se isklesan križ ispod kojeg je polje s jednostrukim kukama (T. LXIV, 3).¹²²⁸ Na istoj ogradi svetišta nalazila se i greda ukrašena s predromaničkim jednostrukim kukama od koje se sačuvao samo jedan manji ulomak (T. LXV, 2).¹²²⁹ Sačuvan je i manji fragment zabata na kojem se također nalaze predromaničke jednostruke kuke (T. LXV. 1).¹²³⁰ Pretpostavlja se da je toj istoj ogradi svetišta pripadao i pilastar kvadratična oblika koji je na naličju imao uklesan križ (T.

¹²²³ N. JAKŠIĆ – E. HILJE, 2008, 109-113.

¹²²⁴ A. UGLEŠIĆ, 1993b, 163-164. T. VII, 3.

¹²²⁵ A. UGLEŠIĆ, 1993b, 163, T. VII, 2; I. PETRICIOLI, 1996a, 57-58.

¹²²⁶ J. VUČIĆ, 2011, 111, kat. 50-56.

¹²²⁷ J. VUČIĆ, 2011, 83.

¹²²⁸ J. VUČIĆ, 2009, 83, sl. 5; J. VUČIĆ, 2011, 135, kat. 50.

¹²²⁹ A. UGLEŠIĆ, 1993b, 167, T. 9.2; I. PETRICIOLI, 1987b, 96, T.2.D.I; I. PETRICIOLI, 1997a, 173.

¹²³⁰ A. UGLEŠIĆ, 1993b, 167, T. 9.1; I. PETRICIOLI, 1997a, 173; T. MARASOVIĆ, 2008, 387, sl. 480.

LXV. 3).¹²³¹ Vjerojatno je prvoj ogradi svetišta pripadao i ulomak stupića s kapitelom koji u donjoj zoni ima listove, dok su mu u gornjem pojasu volute (T. LXIII. 1).¹²³² Po sredini kapitela nalazi se tordirani stupić, što je vrlo sličan raspored ukrasa koji posjeduje i stupić iz biogradske katedarle (!).¹²³³ Od ostalih nalaza koji su pripadali prvoj ogradi svetišta iz crkve Sv. Viktora izdvajam i ulomak baze koja ima kvadratni utor za uglavljivanje pilastra (T. LXV. 4).¹²³⁴ Za jednu neukrašenu kamenu ploču s tog lokaliteta T. Marasović je iznio indicije da se radi o pluteju, no smatram da takav zaključak treba ipak uzeti s oprezom.¹²³⁵

Dalje, od dijelova oltara koji potječu iz predromaničke obnove ranokršćanskih crkava na zadarskom području, pronađeni su samo rijetki ulomci. Uglavnom su pronađeni oltarni stupovi (*stipes*) koji su nosili menzu. Poznat nam je tako ostatak stupa iz crkve Sv. Stošije na Puntamici (T. XXXVI. 2)¹²³⁶ te jedan iz crkve Sv. Bartolomeja (Crkvina) u Galovcu.¹²³⁷ Nedavno je i T. Marasović ukazao na mogućnost da je jedan ranokršćanski stupić iz crkve Sv. Petra u Radovinu (T. XLI. 1) bio sekundarno upotrijebljen kao *stipes* oltara u toj crkvi, i to tijekom njezine predromaničke obnove.¹²³⁸

Iz nekih sakralnih objekata potječu i ulomci menze. Najpoznatija su dva ulomka menze koja su pronađena prilikom istraživanja crkve Sv. Martina u Lepurima. Na prvom ulomku, koji je pronađen kao spolija u zidu crkve, čita se ostatak natpisa na kojem se spominje opat nepoznata imena (T. LIII. 2).¹²³⁹ Drugi ulomak na kojem se također očuvalo natpisno polje govori o posveti oltara Bogorodici (T. LIII. 3).¹²⁴⁰ U crkvi Sv. Marije (Vela Gospa) na otoku Ošljaku sačuvano je postolje oltara. Također, upućujem i na jedan ulomak menze koji je objavljen nedavno, a pronađen je prilikom istraživanja poda u južnom dijelu prezbiterija zadarske katedrale.¹²⁴¹ Ulomak na

¹²³¹ J. VUČIĆ, 2011, 137, kat. 55.

¹²³² A. UGLEŠIĆ, 1993b, 166, 167, T. 9. 3.

¹²³³ N. JAKŠIĆ, 1997a, 43.

¹²³⁴ I. PETRICIOLI, 1997a, 173; T. MARASOVIĆ, 2008, 387; J. VUČIĆ, 2011, 139, kat. 56.

¹²³⁵ A. UGLEŠIĆ, 1993b, 167; I. PETRICIOLI, 1987b, 97-98; T. MARASOVIĆ, 2008, 387.

¹²³⁶ T. MARASOVIĆ, 2008, 371.

¹²³⁷ J. BELOŠEVIĆ, 1993a, 87-88.

¹²³⁸ J. BELOŠEVIĆ, 1987, 144; T. MARASOVIĆ, 2008, 221, sl. 247.

¹²³⁹ S. BAČIĆ, 1989, 91-93; V. DELONGA, 1996, 199, kat. LXVI, 169; N. JAKŠIĆ, 2000a/2, 280, kat. IV.168.

¹²⁴⁰ S. BAČIĆ, 1989, 91-93; V. DELONGA, 1996, 199, kat. LXVI, 170; N. JAKŠIĆ, 2000a/2, 280, kat. IV.168.

¹²⁴¹ A. MIŠKOVIĆ, 2012, kat. I, 1.

površini ima latinski križ proširenih krajeva hasta, a postoji mogućnost da potječe iz prve ranosrednjovjekovne obnove bazilike Sv. Petra (Sv. Stošija).

9. 2. Amboni i ciboriji

Ambon je dio liturgijskog namještaja koji je zauzimaao mjesto po sredini glavnog broda ranokršćanske, a tako kasnije i srednjovjekovne crkve (sl. 43). Postojanje ambona zasigurno nam govori o samom procesu propovijedanja u liturgiji, utemeljenom na ideologiji kršćanske vjere.¹²⁴² Ponajviše oslanjajući se na stilske karakteristike skulptorskog ukrasa, prve instalacije ambona i oltara možemo datirati tek u 6. stoljeće, odnosno takvi elementi crkvenog kamenog namještaja ne javljaju se prije vremena Justinijana.¹²⁴³ O propovjedaonicama na zadarskom području imamo vrlo malo saznanja. Od sačuvanih predromaničkih ulomaka ambona posebno se ističu oni pronađeni u zadarskoj katedrali (1) te u crkvi Sv. Mihovila u Neviđanima na otoku Pašmanu (2). Također, s istraživanja crkve Sv. Bartolomeja (Crkvina) u Galovcu potječe jedan ulomak kamene plastike za koji se smatra da je mogao pripadati stranici ambona.¹²⁴⁴

¹²⁴² Ambon (*grč. ambon, trbušasta ploha, štit*). Označava povišeno mjesto (govornicu) smješteno na spoju svetišta i broda crkve, namijenjeno u prvom redu čitanju biblijskih tekstova u liturgiji. Sastoji se od ovalne, kvadratne ili poligonalne ograde koja je s jedne strane otvorena, potom noge ili postolja na kome počiva, te malog stubišta kojim mu se prilazi. LEKSIKON, 1979, 110.

¹²⁴³ P. TESTINI, 1980, 592-595; F. GUIDOBALDI, 2001, 182-184.

¹²⁴⁴ J. BELOŠEVIĆ, 1989, 79-82, tab. XXV. 2; V. DELONGA, 1996, 186, tab. 61.

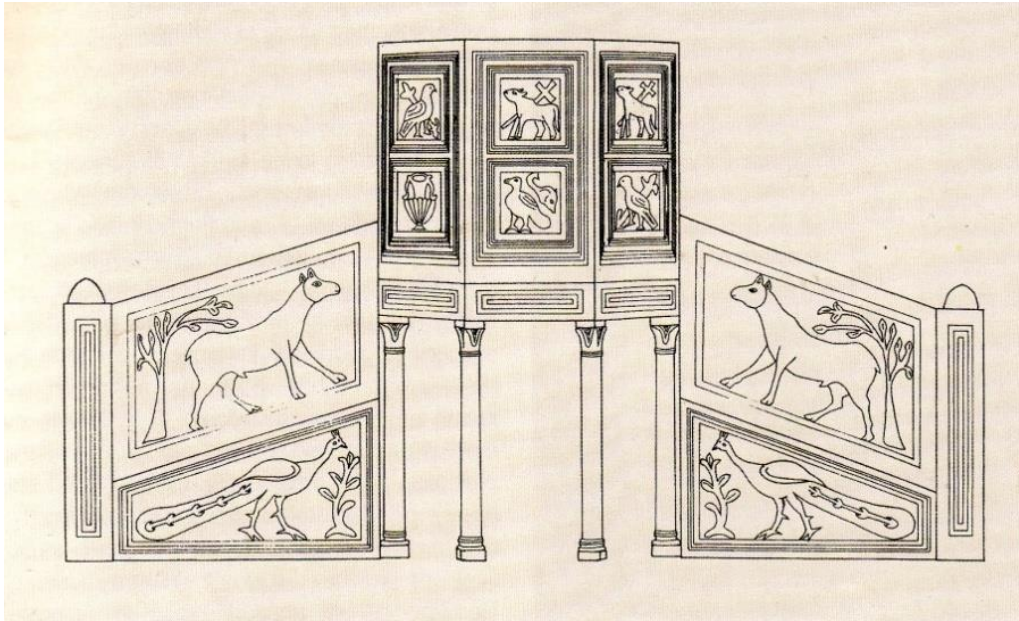

Sl. 43. Poreč, Eufrazijeva bazilika – rekonstruirani ambon iz 6. stoljeća
(prema: P. Chevalier, 1996.)

Idejnu rekonstrukciju ambona iz zadarske katedrale napravio je I. Petricioli koji je tada potvrdio da se on u izvornom obliku sastojao od dviju zaobljenih ploča u kojima su bila polja sa sveukupno 12 kasete. Kasete su bile podijeljene dvoprutim pletenicama u dva niza, a nosile su različite prikaze.¹²⁴⁵ Jedan ulomak tog ambona danas se nalazi u Konzervatorskom uredu u Zadru (T. XXVII. 2) te je djelomično oštećen. Ulomak je podijeljen dvoprutom pletenicom koja čini dva niza u kojima se nalaze po tri kasete. U kasetama se nalaze: križ, paun, te u donjem redu tri tetramorfa. Nekoliko istraživača ispravno je potvrdilo da je skulptorska obrada zadarskog ambona najbliža onoj koja se nalazi na ploči patrijarha Sigwalda (756.-786.) iz *Cividalea*, a koja se datira u drugu polovicu 8. stoljeća,¹²⁴⁶ što govori da je zadarska klesarska radionica na samom pragu srednjeg vijeka bila pod jakim utjecajem tog urbanog središta, a tako i karolinške umjetnosti (sl. 44). Na temelju likovnog repertoara i klesarske obrade, I. Petricioli je ustanovio da je zadarski ambon vrlo sličan i dvjema pločama ambona koje potječu iz crkve Sv. Mihovila na otoku Pašmanu (T. XXVII. 3, 4).¹²⁴⁷ Naime, oni imaju posve identičnu ikonografsku shemu, a čini je dvočlana pletenica koja formira kasete. U

¹²⁴⁵ I. PETRICIOLI, 1989a, 29-40; ISTI, 1996b, 209-214.

¹²⁴⁶ M. BACKES – R. DOELLING, 1970, 67 I. PETRICIOLI, 1989a, 25-26; ISTI, 1996b, 209-214; N. JAKŠIĆ, 1997c, 13, 27; ISTI, 2000a/2, 154-155; N. JAKŠIĆ – E. HILJE, 2008, 86-87, sl. 11.

¹²⁴⁷ N. JAKŠIĆ, 2000a, 201; N. JAKŠIĆ – E. HILJE, 2008, 89, sl. 12, 12a.

kasetama se nalaze različiti životinjski likovi. I. Petricioli je pretpostavio da su ulomci iz Pašmana izvorno pripadali zadarskoj katedrali te su s trećim ulomkom iz Zadra činili jednu skulptorsku cjelinu. Budući da je crkva Sv. Mihovila nekad bila u posjedu opatije Sv. Krševana, neki su istraživači ukazali i na mogućnost da ulomci ambona iz pašmanske crkve Sv. Mihovila zapravo potječu iz crkve sv. Krševana u Zadru.¹²⁴⁸ Ipak, smatram da je Petriciolijevo tumačenje ispravno, odnosno pronađeni ulomci ambona s otoka Pašmana vrlo vjerojatno su pripadali interijeru zadarske prvostolnice. Da se tu radi o jednoj homogenoj skupini spomenika ukazuju i izvedbeni detalji njihove dekoracije, na primjer, pletenica koja nosi "prošupljeno oko", te likovi životinja koji su međusobno usklađeni. Ikonografski predložak koji se sastoji od podjele na kvadratna polja, a koji je poslužio za dekoriranje tri sačuvane ploče ambona, ponavlja se i na nekim drugim kamenim spomenicima sa zadarskog područja. Tako, I. Petricioli smatra da su ambonu iz katedrale srodni i ulomci pluteja iz crkve Sv. Martina u Pidrazi te ulomak pluteja s prikazom jahača koji je danas poznat samo po otisku u žbuci, a potječe iz zadarske katedrale (sl. 36).

Plutej ograde svetišta iz pridraške crkve Sv. Martina u kvadratnim i pravokutnim okvirima od troprute trake nosi razne likovne prikaze, među kojima se ističe lik konjanika.¹²⁴⁹ Nepoznati plutej iz zadarske katedrale bio je ispunjen arkadama koje su nosile figuralne, odnosno različite simboličke prikaze.¹²⁵⁰ Ako bolje promotrimo potonje kamene spomenike uočiti ćemo da njihovi izvedbeni detalji govore o velikoj srodnosti koja može proizaći samo iz iste radionice, ili od ruke istog majstora. S druge strane, nepravilno isklesani motivi, kao i nezgrapno oblikovani ljudski likovi na spomenutim ulomcima govore da je tu riječ o prvim radovima u kamenoj plastici. S njima je posve sigurno započela i obnova središnje gradske bogomolje. Na takav zaključak uputio je i I. Petricioli koji ih je atribuirao klesarskoj radionici koja se očito krajem 8. ili početkom 9. stoljeća organizirala uz zadarsku katedralu.

¹²⁴⁸ N. JAKŠIĆ – E. HILJE, 2008, 89.

¹²⁴⁹ L. MARUN, 1891, 126; I. PETRICIOLI, 1975, 111-118; ISTI, 1996b, 209-214; N. JAKŠIĆ, 1997c, 30; ISTI, 2000a/2, 322-323.

¹²⁵⁰ I. PETRICIOLI, 1983, 47-52; ISTI, 1996b, 209-214; N. JAKŠIĆ – E. HILJE, 2008, 92-94.



Sl. 44. Simbol evanđelista Luke na ambonu iz zadarske katedrale (lijevo) i na Sigwaldovoj ploči (prema: N. Jakšić, 2000.)

Ostatci predromaničkih ciborija zabilježeni su kako kod gradskih tako i kod ruralnih ranokršćanskih crkava koje su imale kontinuitet u rani srednji vijek. Ciboriji se u predromanici postavljaju i u važnim kongregacijskim crkvama na dalmatinskoj obali i u Istri.¹²⁵¹ Predromanički ciboriji su, baš poput ciborija iz ranokršćanskog razdoblja, nastali kao zasebne skulptorske konstrukcije na tragovima antičke memorijalne i funerarne arhitekture.¹²⁵² Po uzoru na takvu arhitekturu ciboriji su se sastojali od dva osnovna dijela, donjeg koji je bio sastavljen od reda stupova i lukova, te gornjeg kojeg je činila košara s piramidalnim pokrovom. Stranice, odnosno arkade te košare, često su bile ukrašene bogatim skulptorskim ukrasom, a na samom ukrasnom vijencu mogle su imati i natpisno polje, uglavnom posvetnog karaktera.¹²⁵³

U izvedbenoj dekoraciji ciborija sa zadarskog područja najviše dominira geometrijski pleterni ornament, kojeg upotpunjuje biljni ornament u obliku raznolikih lozica, rozeta ili cvjetova. Geometrijski ornament najčešće se javlja na lukovima arkada u obliku međusobno učvorenih troprutih kružnica (sl. 45).¹²⁵⁴ Prikaz ptice, točnije paunova, bilo u paru ili pojedinačno najčešći je zoomorfni motiv. Taj se motiv javlja na

¹²⁵¹ P. VEŽIĆ je na prostoru Istre i Dalmacije izdvojio dijelove čak šezdeset predromaničkih ciborija. P. VEŽIĆ – M. LONČAR, 2009, 7.

¹²⁵² Antički mauzoleji uglavnom su podizani kao raskošan trijem nad pokojnikovim grobom, ili kipom slavljenika. O mauzolejima u Italiji vidi u: L. CREMA, 1959, 242-264.

¹²⁵³ P. VEŽIĆ, 1997a, 101-116; V. DELONGA, 1996, 267-285; P. VEŽIĆ – M. LONČAR, 2009, 18, 28-38.

¹²⁵⁴ P. VEŽIĆ – M. LONČAR, 2009.

ciboriju iz katedrale u Zadru, na ciboriju iz bazilike Sv. Tome, potom na ciboriju iz crkve Sv. Bartolomeja u Galovcu te na ciboriju iz crkve Sv. Martina u Lepurima. Za primjer, na sredini pročelne stranice četverostranog ciborija iz Galovca uklesan je motiv križa, a sa strane se nalaze dva pauna.¹²⁵⁵

Poznato nam je da su neke zadarske crkve imale ciborij u kasnoj antici¹²⁵⁶ te ponovno u predromanici. Tako su u recentnim istraživanjima pojedini autori prepoznali u kolonadama kripte zadarske katedrale ulomke kamene skulpture za koje postoji mogućnost da su izvorno pripadali ranokršćanskoj pergoli ili ciboriju (?).¹²⁵⁷ U istoj kriпти nalazi se osam stupova koji su promjerom znatno uži od ostalih nosača koji dijele njezinu unutrašnjost (sl. 26). Ti stupovi nose kapitele na kojima su sačuvani tragovi priklesavanja, a za jedan kapitel postoji mogućnost da je pripadao starijem "ciboriju" iz katedrale, ili čak ciboriju iz njezine krstionice.¹²⁵⁸

Iz predromaničke obnove ranokršćanskih crkava koje ulaze u okvire ovog rada potječe tek nekoliko ciborija koji su poznati stručnoj i znanstvenoj javnosti. Uglavnom, na temelju njihova izgleda i elemenata konstrukcije možemo ih podijeliti na ciborije koji su imali četverostraničan izgled te na ciborije koji su u tlocrtu imali šesterostranu tlocrtnu osnovu. Tijekom istraživanja lokaliteta Crkvina (Sv. Bartolomej) u Galovcu pronađeni su brojni kameni ulomci od kojih se uspio rekonstruirati jedan šesterostranični ciborij (sl. 48).¹²⁵⁹ U nedavnim arheološkim istraživanjima crkve Sv. Martina u Lepurima pronađeni su elementi ciborija, iste tlocrtne osnove (sl. 51).¹²⁶⁰

¹²⁵⁵ Prikaz paunova vrlo je čest motiv koji se koristi i u ukrašavanju ranosrednjovjekovnih ciborija u talijanskim gradovima, tako su nam poznati primjeri iz Bologne, Peruge, Ravenne, Cortone i Rima. ENCICLOPEDIA DELL' ARTE MEDIEVALE, IV, 1993, Roma, 718-735; P. VEŽIĆ – M. LONČAR, 2009, 18-38.

¹²⁵⁶ Ovdje ukazujem na mišljenje A. Uglešića koji smatra da se u ranokršćanskom razdoblju ne javlja ciborij kao konstrukcija koja ima pokrov s pločama, već instalacija slična *balдахinu* kod koje nebeski svod simbolizira platno postavljeno na stupove. A. UGLEŠIĆ, 2006, 27.

¹²⁵⁷ Prvi stup na sjevernoj strani ima u donjem dijelu ostatak vertikalnog žlijeba za utor neke ploče. S druge strane, u gornjem dijelu stupa uklesan je križ ranokršćanskih odlika. A. MIŠKOVIĆ, 2012, kat. jed. I, 3 (3).

¹²⁵⁸ P. VEŽIĆ – M. LONČAR, 2009, 85.

¹²⁵⁹ J. BELOŠEVIĆ, 1993c, 177-215; ISTI, 1995a, 160-161; ISTI, 1997a, 326-327.

¹²⁶⁰ I. JOSIPOVIĆ, 2012a, 53-54, sl. 5., 55, sl. 7.



Sl. 45. Raspored ukrasnih zona kod predromaničkih ciborija – ciborij biskupa Mauricija iz katedrale u Novigradu (gore), ciborij patrijarha Callista iz Cividalea (prvi u donjem nizu), te ciborij iz zadarske katedrale (prema: Katalog/Hrvati i Karolinzi, 2000.; foto: A. Jordan Knežević, 2012.)

Svi ostali ciboriji koji potječu iz predromaničke obnove zadarskih crkava imali su četverostraničan izgled. To su redom: ciborij iz zadarske katedrale (T. XXVIII. 2),¹²⁶¹ ciborij iz bazilike Sv. Tome (T. XXX, 3),¹²⁶² drugi ciborij iz Galovca (sl. 49),¹²⁶³ a vjerojatno i drugi, manji ciborij iz Lepura (T. LIV, 1, 2).¹²⁶⁴ Ti su ciboriji zauzimali položaj nad oltarima u spomenutim crkvama.¹²⁶⁵

¹²⁶¹ V. BRUNELLI, 1913, 245; G. BERSA, 1926, 133; I. PETRICIOLI, 1960a, 15-18; ISTI, 1976, 136; ISTI, 1983, 7-25; Ž. RAPANIĆ, 1984, 176; N. JAKŠIĆ, 1997a, 45; E. HILJE – N. JAKŠIĆ, 2008, 124-128; P. VEŽIĆ – M. LONČAR, 2009, 82-83.

¹²⁶² I. PETRICIOLI, 1981, 163-168; ISTI, 1983, 7-25; N. JAKŠIĆ – E. HILJE, 2008, 129-130; P. VEŽIĆ – M. LONČAR, 2009, 89-93.

¹²⁶³ J. BELOŠEVIĆ, 1989, 80, tab. XXV,1; ISTI, 1995a, 158-160; V. DELONGA, 1996, 181, kat. LIX, 144; P. VEŽIĆ – M. LONČAR, 2009, 100; I. JOSIPOVIĆ, 2010, 11, sl.6.

¹²⁶⁴ V. DELONGA, 1996, 198, kat. LXV, 168; V. DELONGA – S. NIMAC, 1997, 80-84, sl. 21, 23; T. MARASOVIĆ, 2008, 268, sl. 303; P. VEŽIĆ – M. LONČAR, 2009, 101; I. JOSIPOVIĆ, 2012a, 57, sl.

Predromanički ciboriji koji su imali baptizimalnu namjenu nalazili su se u dodanim prostorima krstionica. Takvi nam ciboriji danas svjedoče i o procesu pokrštavanja, što je bilo posebno izraženo u vremenu ranog srednjeg vijeka.¹²⁶⁶ P. Vežić smatra da su svi predromanički šesterostrani ciboriji pripadali krstioničkim zdanjima, a na takav zaključak ukazuje i činjenica da je njihova šesterostrana forma bila prilagođena poligonalnom obliku krsnih zdenaca.¹²⁶⁷ Posebno je, kao uzor za takvu gradnju, poslužio krstionički ciborij osmerostrane tlocrtne osnove podignut u drugoj polovici 8. stoljeća u katedrali u *Cividaleu* (sl. 47).¹²⁶⁸

S druge strane, posve drugačiju funkciju imali su predromanički oltarni ciboriji, kakav je bio i ciborij iz zadarske katedrale (T. XXVIII. 2). Riječ je o raskošnom primjerku ciborija koji je značajan i po natpisu na kojem je sačuvana posveta sv. Petru, ali i ime zadarskog prokonzula Grgura, poznatog pod imenom "prior dominus, et proconsul." Ciborij se uspio djelomično rekonstruirati od više ulomaka koji su pronađeni 1891. godine u zvoniku katedrale. Osim pročelne stranice na kojoj teče natpis, sve stranice ciborija na svom obodu nose vijenac s nizom profiliranih troprutih kuka te šahovskog polja ispod njih. Arkade ciborija na luku imaju bogat pleterni ornament, a u njihovim uglovima nalaze se životinjski likovi koji su međusobno postavljeni simetrično. Prikazani su paunovi, psi, lavovi, grifoni te golub. Bridovi arkada ukrašeni su dvoprutom pletenicom koja je na pročelnoj strani tropruta (sl. 45). Na istom ciboriju sačuvani su i tragovi polikromije. Ciborij je datiran u 11. stoljeće, što zapravo potvrđuje da je zadarska katedrala tijekom ranog srednjeg vijeka imala dvije (a vjerojatno i tri) raskošne obnove (!).

Dalje, od kamene plastike koja je iznimno važna za utvrđivanje kontinuiteta kod zadarske prvostolnice, svakako treba izdvojiti i sačuvane ulomke koji se atribuiraju konstrukcijama ciborija. O tim ulomcima nedavno je diskutirao P. Vežić u svojoj knjizi

10, 58, sl. 11. Za sve ostale ciborije koji su tek djelomično otkriveni možemo samo pretpostaviti da su i oni također imali četverostranu tlocrtnu osnovu.

¹²⁶⁵ O pojmu ciborija vidi u: ENCICLOPEDIA DELL' ARTE MEDIEVALE, IV, 1993, 718.

¹²⁶⁶ U Godeskalkovu Sakramentu (781.-783.) sačuvana je minijatura s crtežom *Fons vitae* gdje se vidi poligonalni krsni zdenac oko kojeg se nalazi osam stupova, a poviše njih piramidalni krov s akroterijem i križem. Na crtežu se uočava i polukružna greda s njegovim vijencom koja nosi skulptorski ukras. Minijatura se čuva u Parizu, u Nacionalnoj biblioteci. J. BECKWITH, 1992, 32, sl. 23; J. HUBERT – J. PORCHER – W. F. VOLBACH, 1968, 87.

¹²⁶⁷ P. VEŽIĆ – M. LONČAR, 2009, 11.

¹²⁶⁸ M. BROZZI – C. CALDERINI – M. ROTILI, 1980, 7-8; N. JAKŠIĆ, 2000a, 198.

posvećenoj ciborijima ranog srednjeg vijeka.¹²⁶⁹ Isti autor je pretpostavio da ti elementi liturgijskog namještaja pripadaju još uvijek nepoznatom ciboriju iz interijera zadarske katedrale, ili možda čak iz prostora njezine krstionice. Prvi ulomak, za koji se tumači da je pripadao arkadi ciborija, pronađen je u crkvi Sv. Donata 1972. godine gdje je vjerojatno ostao zaboravljen nakon što je taj prostor prestao imati funkciju lapidarija Arheološkog muzeja u Zadru (T. XXX. 2).¹²⁷⁰ Na njegovoj obloj strani vidi se profil s astragalima, dok se na ravnoj strani ulomka nalazi niz trokuta koji formiraju cik-cak ornament. Dalje, na apsidi zadarske katedrale kao spolija pronađen je jedan kapitel čiji skulptorski ukras govori da je uz potonji ulomak mogao biti dio istog ciborija koji se po Vežiću datira u sam kraj 8. stoljeća (T. XXX. 1).¹²⁷¹ Kapitel ima posve zanimljiv oblik. U gornjem dijelu sastoji se od kvadrata u kojem se nalaze volute. Donji dio kapitela čini košara ispunjena manjim ispučenjima koji oblikuju šahovsko polje, a ispod nje je cik-cak ornament sastavljen od dvoprute trake. Navedeni ulomci ukazuju na mogućnost da je zadarska prvostolnica imala ciborij već u drugoj polovici 8. stoljeća, dakle mnogo prije nego što je nastao ciborij prokonzula Grgura koji se u znanstvenoj literaturi datira tek u 11. stoljeće (!).

Posve drugačiji likovni repertoar pokazuju nam dva ulomka pronađena u dvorištu katedrale, koja su očito pripadala arkadi nekog drugog, također nepoznatog zadarskog ciborija (T. XXIX. 1, 2).¹²⁷² Veći ulomak pri dnu ima ukras s troprutom pletenicom, a u gornjem polju nalaze se osmice od troprute trake. Rekonstruiranu arkadu ovog ciborija P. Vežić atribuirao zadarskoj lokalnoj radionici te je datira dosta općenito u 9. stoljeće. Opisujući veći ulomak V. Delonga je prva ukazala na njegovu srodnost s ulomkom ciborija koji je pronađen prilikom istraživanja crkve Sv. Martina u Lepurima kod Zadra.¹²⁷³ U nedavnim istraživanjima isti se ulomci iz Lepura pripisuju radionici koja je djelovala u vrijeme kneza Trpimira.¹²⁷⁴ Ako bi prihvatili indicije da se tu radi o vrlo srodnoj grupi skulpture, onda bi to značilo da treći zadarski ciborij treba datirati najkasnije u sredinu 9. stoljeća. Međutim, i dalje ostaje nepoznato kojoj je sakralnoj građevini taj kameni spomenik izvorno pripadao (?).

¹²⁶⁹ P. VEŽIĆ – M. LONČAR, 2009.

¹²⁷⁰ P. VEŽIĆ – M. LONČAR, 2009, 79.

¹²⁷¹ P. VEŽIĆ – M. LONČAR, 2009, 78-79.

¹²⁷² P. VEŽIĆ – M. LONČAR, 2009, 80.

¹²⁷³ V. DELONGA, 1995, 313; V. DELONGA – S. NIMAC, 1997, 74-91, sl. 24.

¹²⁷⁴ I. JOSIPOVIĆ, 2012a, 49-60.

U dvorištu zadarske katedrale pronađen je i jedan akroterij koji je objavio N. Jakšić te ga datirao u 9. stoljeće (T. XXIX. 4).¹²⁷⁵ Isti akroterij donosi i P. Vežić te ga pritom atribuirao pokrovu njemu nepoznatog ciborija.¹²⁷⁶ Pitanje je da li se tu radi o fragmentu istog ciborija kojem pripadaju i dva kamena ulomka koja smo prethodno datirali u 9. stoljeće. Također, ostaje nepoznato porijeklo te funkcija jedne kamene grede koja je otkrivena u dvorištu do zvonika katedrale (T. XXIX. 3).¹²⁷⁷ Možemo samo pretpostaviti da se radi o gredi koja je dio konstrukcije predromaničkog ciborija.



Sl. 46. Zadar, Sv. Stošija – kapitel s predromaničkog ciborija (?) koji se danas nalazi u kripti katedrale (prema: P. Vežić, 2009.)

Ciborij je na svom glavnom oltaru imala i zadarska bazilika posvećena Sv. Tomi (T. XXX. 3). Iz te bazilike potječe i jedan monumentalni kapitel (T. XXXI. 1) za koji postoji mogućnost da je izvorno pripadao konstrukciji ciborija.¹²⁷⁸ Tijelo kapitela sastoji se od dva niza palmetinih listova iznad kojih su profilirane volute. Na njemu se primjećuje pravilno oblikovana dekoracija te naglašen plasticitet što govori da on nije proizvod ranoromaničkih klesarskih radionica. Začelna arkada tog ciborija nosi prikaz s dva pauna koji su gotovo na identičan način obrađeni kao i paunovi na ciboriju iz

¹²⁷⁵ N. JAKŠIĆ, 2000a/2, 155, kat. III. 47.

¹²⁷⁶ P. VEŽIĆ – M. LONČAR, 2009, 81.

¹²⁷⁷ P. VEŽIĆ – M. LONČAR, 2009, 81.

¹²⁷⁸ P. VEŽIĆ – M. LONČAR, 2009, 93.

zadarske katedrale. Oslanjajući se na takav ikonografski predložak neki autori smatraju da se tu zapravo radi o pročelnoj stranici ciborija.¹²⁷⁹ Proučavajući klesarsku obradu, ali i odabrani likovni repertoar, većina istraživača složila se sa činjenicom da ciborij iz bazilike Sv. Tome u potpunosti odgovara grupi skulpture bliske ciboriju prokonzula Grgura.¹²⁸⁰ Ipak, ciborij iz Sv. Tome trebamo promatrati kao nešto mlađi uradak, budući da je nastao po uzoru na ciborij iz katedrale koji mu je poslužio kao svojevrsan model. Spomenutim zadarskim ciborijima srodan je i ciborij pronađen u Šupljjoj crkvi u Solinu.¹²⁸¹ Datiranje ciborija iz Sv. Tome u zrelo 11. stoljeće zapravo govori da je ta zadarska bazilika među posljednjima u gradu doživjela obnovu tijekom ranog srednjeg vijeka.

O predromaničkim ciborijima u drugim ranokršćanskim crkvama u Zadru svjedoče nam samo pojedini kameni ulomci. Tako, iz bazilike Sv. Stjepana potječe jedan manji ulomak koji je vjerojatno pripadao arkadi ciborija. Spomenuti ulomak nosi ukras s jednoprutim kukama s "prošupljenim okom" iznad kojih se nalazi astragal (T. XXXIV. 3).¹²⁸² Iz iste crkve potječe jedan ulomak krovnog rebra s krune ciborija koji također nosi ukras s jednoprutim prošupljenim kukama (T. XXXIV. 4).¹²⁸³ Na temelju ikonografskog predloška ciborij se može okvirno datirati u 9. stoljeće, a pretpostavljam da se nalazio nad oltarom spomenute bazilike.

¹²⁷⁹ P. VEŽIĆ – M. LONČAR, 2009, 92.

¹²⁸⁰ O tome je prvi pisao I. Petricioli koji je analizirao ciborij iz katedrale dovodeći ga u blisku vezu s ciborijem iz crkve Sv. Tome, kao i s plutejom iz crkve Sv. Nedjeljice. I. PETRICIOLI, 1960a, 15-18; ISTI, 1981, 163-168; ISTI, 1983, 7-25; N. JAKŠIĆ – E. HILJE, 2008, 129-130; P. VEŽIĆ – M. LONČAR, 2009, 89-93.

¹²⁸¹ Riječ je dakle o istom radioničkom krugu, kojem pripadaju reljefi tzv. zadarsko-splitske, odnosno *solinske grupe*, a datirani su u vrijeme vladavine poznatog zadarskog prokonzula Grgura. Ž. RAPANIĆ, 1987, 147; N. JAKŠIĆ, 2007, 137-145; N. JAKŠIĆ – E. HILJE, 2008, 124-128.

¹²⁸² P. VEŽIĆ – M. LONČAR, 2009, 96.

¹²⁸³ P. VEŽIĆ – M. LONČAR, 2009, 96.



Sl. 47. Ciborij krstionice u Cividaleu (prema: M. Becks – R. Dölling, 1970.)

Iz bazilike Sv. Ivana Krstitelja na Relji potječe ulomak grede za koju postoji mogućnost da je pripadala završnom vijencu ciborija (T. XXXV. 3). Središnju kompoziciju na toj gredi čine troprute izdužene kuke koje su od sredine raspoređene u suprotnim smjerovima. Na njezinoj stražnjoj strani nalazi se profilacija s pomoću koje je ona bila učvršćena na vrhu stranice ciborija.¹²⁸⁴ P. Vežić dijelovima ciborija iz te crkve pripisuje i dva manja ulomka, za koja međutim nije isključeno da su zapravo pripadala arhitravu s ograde svetišta (T. XXXV. 4, T. XXXVI. 1).¹²⁸⁵

Dalje, iz crkve Sv. Petra Starog u Zadru potječe ulomak zabata s ograde svetišta koji se na temelju svojih tipoloških i stilskih karakteristika u znanstvenoj literaturi

¹²⁸⁴ P. VEŽIĆ, 1997b, 275-300; P. VEŽIĆ – M. LONČAR, 2009, 97-98.

¹²⁸⁵ P. VEŽIĆ – M. LONČAR, 2009, 98.

uglavnom datira u drugu polovicu 9. stoljeća (T. XXXI. 2).¹²⁸⁶ Ulomak je nastao spajanjem tri manja fragmenta koja nose isti ukras s troprutom pletenicom iznad koje je kimation s kukama. Na najvećem fragmentu koji pripada stopi luka sačuvan je natpis s imenom donatorice (+ *MARINA*). Vedrana Delonga je taj ulomak pripisala ogradi svetišta, a donatoricu imena Marina poistovjetila s istom osobom koja se spominje u donatorskom natpisu na arhitravu iz crkve Sv. Krševana u Zadru.¹²⁸⁷ Međutim, isti se ulomak u recentnim istraživanjima sasvim drugačije interpretira. Naime, ta su istraživanja ukazala na mogućnost da se zapravo radi o ulomku stranice ciborija koji je pripadao crkvi Sv. Petra Starog.¹²⁸⁸ Inače, iz spomnute crkve potječu još dva manja fragmenta koja su ukrašena s obje strane kratkim jednostrukim kukama. P. Vežić pretpostavlja da se radi o ulomcima s pokrovnog rebra ciborija (T. XXXI. 3, 4).¹²⁸⁹ Nedavno je te iste ulomke T. Marasović pripisao gredi s ograde svetišta koja se nalazila u toj crkvi.¹²⁹⁰

Na području zadarske okolice postoji tek manji broj kamenih ulomaka koji se mogu atribuirati konstrukcijama predromaničkih ciborija. Razlog tome trebamo tražiti i u činjenici što su ciboriji bili namijenjeni dodatnom ukrašavanju sakralnog prostora, te su kao takvi bili gotovo nepotrebni u manjim crkvicama u okolici grada. Ipak, ukoliko se oni javljaju u ruralnim sredinama, takvo što samo ukazuje na važnost pojedinih sakralnih objekata gdje su oni bili postavljeni tijekom razdoblja ranog srednjeg vijeka. Tako, na temelju pronađene arheološke građe poznato nam je da su konstrukciju ciborija imale samo crkva Sv. Bartolomeja (Crkvina) u Galovcu (2) te crkva Sv. Martina u Lepurima (2). Dalje, pretpostavlja se da su ciborije u nešto kasnijem periodu imale i bazilika Sv. Marije u Ninu (1) te biogradska katedrala (1).¹²⁹¹

Ciboriji u crkvi na Crkvini (Sv. Bartolomej) u Galovcu podignuti su tijekom njezine druge predromaničke obnove, dakle u 9. stoljeću.¹²⁹² U tom istom razdoblju

¹²⁸⁶ I. PETRICIOLI – S. VUČENOVIĆ, 1970, 194; V. DELONGA, 2000/2, 166; T. MARASOVIĆ, 2008, 326; P. VEŽIĆ – M. LONČAR, 2009, 93.

¹²⁸⁷ I. PETRICIOLI – S. VUČENOVIĆ, 1970, 194; V. DELONGA, 2000/2, 166.

¹²⁸⁸ T. Marasović je pronađene ulomke doveo u usku vezu s ciborijem Sv. Marte u Bijaćima, oslanjajući se na sličnost u klesarskoj izradi. P. Vežić se posebno osvrnuo na neobično visoku okomitu stranicu, te na utor na stražnjoj strani arkade, koji je po njemu bio namijenjen za spajanje s drugom pločom ciborija. T. MARASOVIĆ, 2006, 39; ISTI, 2008, 326; P. VEŽIĆ – M. LONČAR, 2009, 93.

¹²⁸⁹ P. VEŽIĆ – M. LONČAR, 2009, 32, 94; T. MARASOVIĆ, 2008, 326, sl. 384.

¹²⁹⁰ T. MARASOVIĆ, 2008, 326, sl. 384.

¹²⁹¹ P. VEŽIĆ, 2009, 193-206.

¹²⁹² U Galovcu je sveukupno pronađeno preko 160 ulomaka koji su pripadali dvama predromaničkim ciborijima. J. BELOŠEVIĆ, 1993c, 177-215; ISTI, 1995a, 151-161; ISTI 1996, 149-204; ISTI, 1997b,

spomenuta je crkva s južne strane dobila i jednu veću prostoriju koja je poslužila kao krstionica pa je u njoj bio postavljen ciborij baptizimalne namjene. Rekonstrukciju ciborija iz Galovca prvi je napravio glavni istraživač tog lokaliteta, arheolog Janko Belošević koji je prepoznao izgled četverostraničnog krstioničkog ciborija te drugog, šesterostraničnog oltarnog ciborija (sl. 48, 49).¹²⁹³

Tijekom istraživanja crkve u Galovcu pronađen je velik broj fragmenata koji su pripadali šesterostraničnom ciboriju.¹²⁹⁴ Mnogi su ulomci imali sačuvane baze, a pronađeno je i svih šest kapitela koji su nosili košaru tog ciborija. Kapiteli su u donjoj zoni nosili stilizirane listove u dva reda, dok su u gornjoj zoni imali volute. Ulomci košare ciborija nosili su karakterističan ukras sačinjen od kuka, ispod kojih je bio kimation ispunjen malim arkadama.¹²⁹⁵ Stranice ciborija bile su neukrašene, samo se na pročelnoj stranici nalazio uklesan križ (sl. 48). Na samom početku krova ciborija, na kutovima njegovih stranica, nalazilo se šest akroterija koji su također nosili ukras od dva niza stiliziranih listova. Jedan akroterij nalazio se i na samom vrhu piramidalnog krova ciborija.¹²⁹⁶ Na temelju izvedbenih detalja ukrasne dekoracije te same klesarske obrade, neki autori atribuiraju spomenuti ciborij majstoru koji se u znanstvenoj literaturi spominje kao "Majstor koljanskog pluteja".¹²⁹⁷ Inače, J. Belošević je među prvima uočio veliku srodnost između kapitela tog galovačkog ciborija s kapitelima koji su pronađeni na lokalitetima u Koljanima i u Biskupiji, u kojima se također prepoznaje rad spomenutog majstora.¹²⁹⁸ Istina je da Belošević u svojim istraživanjima nije navodio ime majstora, ili radionice, no posve ispravno je ukazao na homogenu grupu kamenih spomenika.

326-327; V. DELONGA, 1996, 181, kat. LIX, 144; P. VEŽIĆ – M. LONČAR, 2009, 100; I. JOSIPOVIĆ, 2010, 11, sl. 6.

¹²⁹³ J. BELOŠEVIĆ, 1989, 80, tab. XXV. 1; ISTI, 1995a, 158-161; ISTI, 1996, 149-204.

¹²⁹⁴ Ovdje napominjem da sam u svojim istraživanjima koristila samo objavljenu arheološku građu. Srdačno zahvaljujem na pomoći profesoru Janku Beloševiću te koristim priliku da najavim i njegovu monografiju posvećenu lokalitetu Crkvina (Sv. Bartolomej) u Galovcu.

¹²⁹⁵ J. BELOŠEVIĆ, 1993c, 177-215.

¹²⁹⁶ Ciborij je imao sveukupno 12 ploča koje su sačinjavale njegov pokrov, kao što je to bio slučaj i s ostalim predromaničkim ciborijima šesterostrane osnove, poput ciborija u crkvama u Rabu, Novigradu, Puli, Biskupiji, Kotoru i Budvi. P. VEŽIĆ, 1997a, 108-109; P. VEŽIĆ – M. LONČAR, 2009, 99-100.

¹²⁹⁷ I. JOSIPOVIĆ, 2010, 7-18.

¹²⁹⁸ J. BELOŠEVIĆ, 1993c, 195, 205.

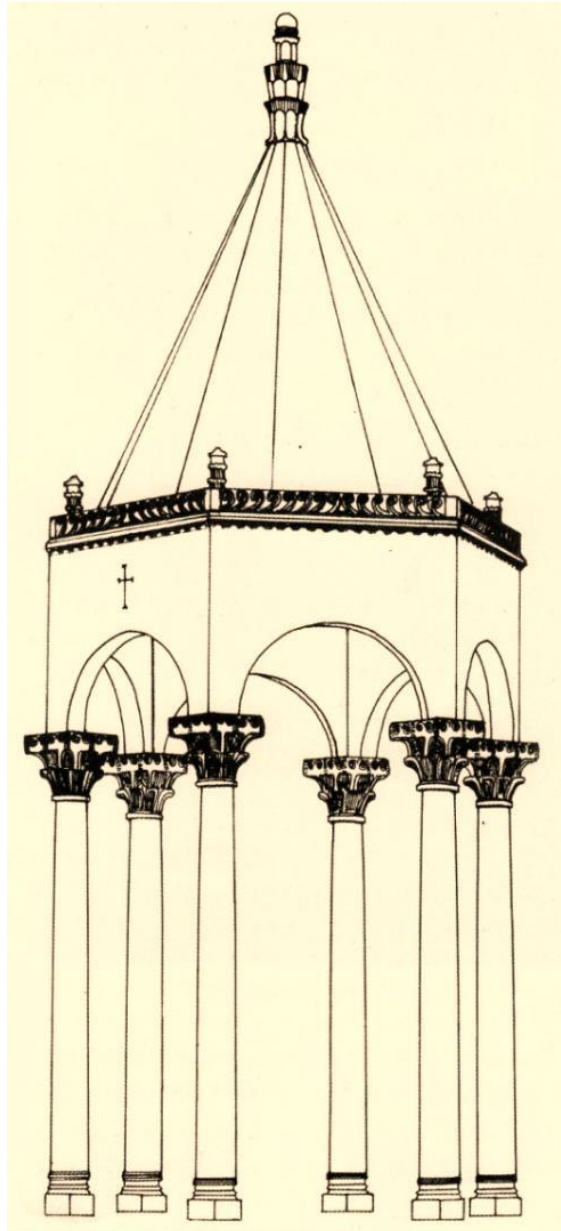

Sl. 48. Galovac, Crkvina (Sv. Bartolomej) – pretpostavljeni izgled predromaničkog ciborija šestorostrane tlocrtne osnove (prema: J. Belošević, 1993.)

Drugi ciborij iz Galovca, onaj četverostranični, također je pronađen u ulomcima (sl. 49). Najveći broj tih ulomaka pripada njegovim stupovima koji su nosili bogato ukrašenu košaru. Pronađena su tri od svukupno četiri kapitela, koja su u donjoj zoni imala dva niza stiliziranih listova iznad kojih su bile volute. Na samom vrhu ciborija vijenac je nosio u gonjoj zoni kuke, dok je ispod njih bilo natpisno polje. Od pronađenih ulomaka ciborija poznata je i kamena greda na kojoj je sačuvan ostatak natpisa

liturgijskog sadržaja : [...]AMEN D(e)O G[ratias...], (T. L. 4).¹²⁹⁹ Pročelna stranica četverostraničnog ciborija u potpunosti je rekonstruirana, a kao središnju kompoziciju prikazuje vrlo važan ikonografski motiv, križ s dva pauna sa strana koja ključaju cvijet (sl. 49, 50).¹³⁰⁰ Uz rub te pročelne arkade teče ukras kuka s velikim zavojnicama. Ostale dvije ukrašene strane ovog ciborija, one bočne, nosile su ukas s biljnim ornamentom i križem.¹³⁰¹

P. Vežić je u recentnim istraživanjima ukazao na mogućnost da je taj četverostranični ciborij pripadao središnjem oltaru crkve u Galovcu, a ne šesterostraničan ciborij, kako nam u svojim istraživanjima donosi Belošević. Šesterostranični ciborij bi onda po formi instalacije trebao odgovarati krstioničkom ciboriju.¹³⁰² Do takvog zaključka Vežić dolazi analizom ikonografskog sadržaja na stranicama ciborija, ali poglavito, proučavanjem dijelova konstrukcije i jednog i drugog ciborija. Da ja četverostranični ciborij mogao stajati nad oltarom spomenute crkve u Galovcu, potkrepljuju i dimenzije njegove pročelne arkade koja je bila široka svega 90 cm.¹³⁰³ Sve to ukazuje na činjenicu da je on najvjerojatnije bio namijenjen za manji prostor, očito za središnji oltar u toj važnoj galovačkoj crkvi.

Dalje, crkva Sv. Martina u Lepurima također je tijekom ranog srednjeg vijeka u prostoru svog interijera dobila dva ciborija. To su potvrdila i nedavna istraživanja pronađene arheološke građe s tog lokaliteta, koja je dugo vremena stručnoj i znanstvenoj javnosti bila gotovo nepoznata. Naime, po svemu sudeći spomenuta lepurska crkva u predromanici je bila opremljena četverostraničnim ciborijem (?) te sa ciborijem šesterostrane tlocrtne osnove (sl. 51).¹³⁰⁴ Pretpostavlja se da je taj drugi ciborij stajao u južnoj kapeli crkve Sv. Martina, koja je u to vrijeme imala funkciju krstionice, dok je četverostranični ciborij stajao nad oltarom crkve.¹³⁰⁵ Takav svojevrsni raspored ciborija odgovara onom kako su bili postavljeni i ciboriji u crkvi Sv.

¹²⁹⁹ J. BELOŠEVIĆ, 1989, 80, tab. XXV; ISTI, 1993c, 177-215; ISTI, 1995a, 158-161; V. DELONGA, 1996, 181, kat. LIX, 144; P. VEŽIĆ – M. LONČAR, 2009, 100; I. JOSIPOVIĆ, 2010, 11, sl. 6.

¹³⁰⁰ J. BELOŠEVIĆ, 1993c, 206; T. MARASOVIĆ, 2008, 413, sl. 511. Isti raspored ptica, ali s prikazom *Izvora života* između njih prikazan je na rubu arkade ciborija iz katedrale u Rabu. P. VEŽIĆ, 1997a, 106, sl. 10.

¹³⁰¹ Podatke o njegovu ukrasu donosi nam J. Belošević koji govori da je ciborij imao ukrašene tri stranice. Iste je podatke u nedavnim istraživanjima preuzeo i I. Josipović te ga tako pobliže atribuirao oltarnom ciboriju. J. BELOŠEVIĆ, 1993c, 207; I. JOSIPOVIĆ, 2010, 12-14.

¹³⁰² P. VEŽIĆ – M. LONČAR, 2009, 57-59, 99-100.

¹³⁰³ P. VEŽIĆ – M. LONČAR, 2009, 100.

¹³⁰⁴ I. JOSIPOVIĆ, 2012a, 49-60.

¹³⁰⁵ N. JAKŠIĆ – E. HILJE, 2008, 115.

Bartolomeja u Galovcu. To su ujedno i jedine crkve na širem zadarskom području koje su tijekom ranog srednjeg vijeka u svom prostoru imale dva ciborija, pa zbog toga smatram da ih u oblikovnoj analizi treba promatrati kao vrlo srodnu i homogenu grupu spomenika. Obje crkve dobile su ciborije u 9. stoljeću, i to vjerojatno ne prije sredine 9. stoljeća (!).

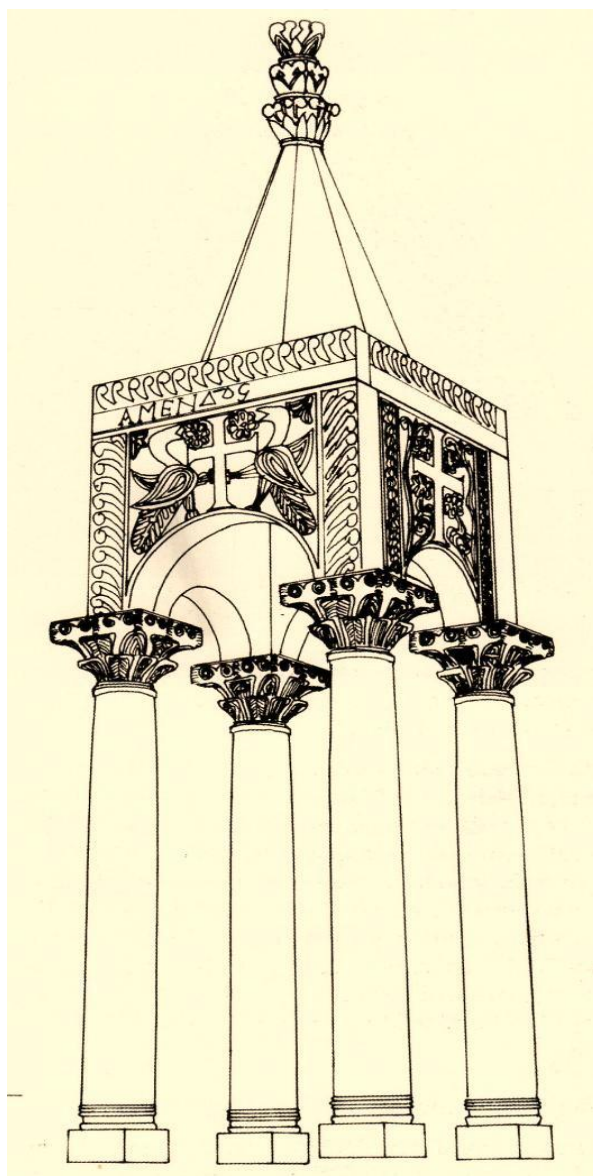

Sl. 49. Galovac, Crkvina (Sv. Bartolomej) – pretpostavljeni izgled četverostranog ciborija iz crkve (prema: J. Belošević, 1993.)



Sl. 50. Ikonografski motiv ptica pod križem – zabat ograde svetišta iz katedrale u Trogiru, zabat ograde svetišta iz crkve na Crkvini u Šoptu kod Benkovca te zabat ograde svetišta iz crkve Sv. Marije na Biskupiji (prema: T. Burić, 2000.; V. Delonga, 2000.)

Ulomci četverostraničnog ciborija (?) iz Lepura otprije su poznati javnosti. Ulomak na kojem se sačuvao natpis objavila je V. Delonga te ga je pripisala njegovoj arkadi (T. LIV. 1).¹³⁰⁶ Na ulomku se nalazi natpis koji glasi: [Chroat] OR[um] D(vx) A[me]N. Ispod natpisnog polja teče ukras od troprute pletenice koja oblikuje tzv. perez motiv. Iako je ispravno datirala vrijeme njegova nastanka, autorica tada nije navela je li taj ulomak pripadao nekoj klesarskoj radionici.¹³⁰⁷ Drugi kameni ulomak (T. LIV. 2)

¹³⁰⁶ V. DELONGA, 1996, 198, kat. LXV, 168; S. NIMAC – V. DELONGA, 1997, 83, sl. 21; T. MARASOVIĆ, 2008, 268.

¹³⁰⁷ V. DELONGA, 1996, 198, T. LXV, 168; V. DELONGA – S. NIMAC, 1997, 83, sl. 21.

pripada vijencu s arkade spomenutog ciborija.¹³⁰⁸ I na njemu tropruta vrpca oblikuje perec motiv, a na samom rubu teče niz jednostrukih kuka s kratkim nožicama. Nedavno je I. Josipović tim ulomcima pripisao još dva neobjavljena ulomka koja su tek djelomično sačuvana. Veći ulomak kojeg donosi Josipović ima isti "perec" motiv koji dominira i na spomenutim fragmentima, a poviše njega također su postavljene kuke s kratkim nožicama. Od drugog, odnosno četvrtog ulomka istog ciborija, sačuvan je tek gornji pojas na kojem se prepoznaju kuke. I. Josipović je sva četiri ulomka povezo u jednu zajedničku cjelinu te ih na temelju ikonografskog sadržaja i srodne klesarske izrade atribuirao *Benediktinskoj klesarskoj radionici* iz vremena kneza Branimira. To bi onda značilo da spomenuti ciborij iz Lepura potječe iz posljednje četvrtine 9. stoljeća.¹³⁰⁹ Ipak, tek djelomično sačuvane ulomke trebalo bi razmatrati s dozom opreza, budući da oni nisu dovoljni da bi se u potpunosti rekonstruirao izvorni izgled ciborija, a tako se pobliže odredila i njegova atribucija.

Od osam sačuvanih fragmenata koji potječu s položaja na kojem se nalazi lepurska crkva Sv. Martina, uspio se rekonstruirati izvorni oblik arkade šesterostraničnog ciborija (T. LIV. 3, sl. 51).¹³¹⁰ Vijenac tog ciborija u gornjoj zoni nosio je ukras od kuka koje su se od sredine gibale u suprotnim smjerovima.¹³¹¹ Ispod kuka, tekao je kimation kojeg su činili cvjetovi ljiljana, a donji dio arkade sastojao se od niza međusobno isprepletenih i učvorenih troprutih osmica. U konačnoj realizaciji izgleda tog ciborija pomogli su i elementi donjeg dijela njegove konstrukcije, ponajprije ulomci stupova s kapitelima. Tako je sačuvan jedan ulomak poligonalnog stupića koji je isklesan u istom komadu s kapitelom.¹³¹² Na temelju tipološko-stilskih i konstruktivnih obilježja veći se ciborij iz Lepura interpretira kao proizvod radionice koja se u literaturi

¹³⁰⁸ V. DELONGA – S. NIMAC, 1997, 80, 84, sl. 23; T. MARASOVIĆ, 2008, 268, sl. 303.; P. VEŽIĆ – M. LONČAR, 2009, 101; I. JOSIPOVIĆ, 2012a, 57, sl. 10, 58, sl. 11.

¹³⁰⁹ I. JOSIPOVIĆ, 2012a, 58, sl. 11.

¹³¹⁰ I. JOSIPOVIĆ, 2012a, 53, 54, sl. 5. Isti autor je analizom podudarnog likovnog sadržaja (preplet troprutih osmica) uputio na sličnost između spomenutog lepurskog ciborija i onog četverostrane tlocrtne osnove koji potječe iz crkve Sv. Andrije u Betici, a napravljen je početkom 9. stoljeća. Isto tako, njihova se sličnost vidi i u nekim konstruktivnim elementima, kao što je nedostatak široke ukrasne trake koja se inače javlja na luku košare kod ostalih ciborija. Više podataka o ciboriju iz Betike vidi u: P. VEŽIĆ – M. LONČAR, 2009, 68-71.

¹³¹¹ Ovdje upućujem na ulomak završnog vijenca krune nepoznatog ciborija s istim rasporedom kuka koji je otkriven u dvorištu do zvonika katedrale u Zadru. Vidi u: P. VEŽIĆ – M. LONČAR, 2009, 81. Međutim, za razliku od primjerka iz Zadra, ovdje kuke imaju troprute drške. Njima je analogan i jedan kameni ulomak s istim rasporedom kuka iz crkve S. Bonifacio i Alessio u Rimu. KATALOG, 1974, T. 8, 16.

¹³¹² I. JOSIPOVIĆ, 2012a, 54, sl. 5, 55, sl. 7.

prepoznaje i kao radionica iz vremena kneza Trpimira (840.-864.).¹³¹³ Dalje, ukazujem i na ulomak gornjeg dijela arkade ciborija koji je otkriven u dvorištu katedrale u Zadru, a za koji je još uvijek nepoznato kojoj je crkvi izvorno pripadao. Taj ulomak također nosi preplet troprutih osmica, dakle, motiv koji je karakterističan za spomenutu klesarsku radionicu (T. XXIX. 2).¹³¹⁴

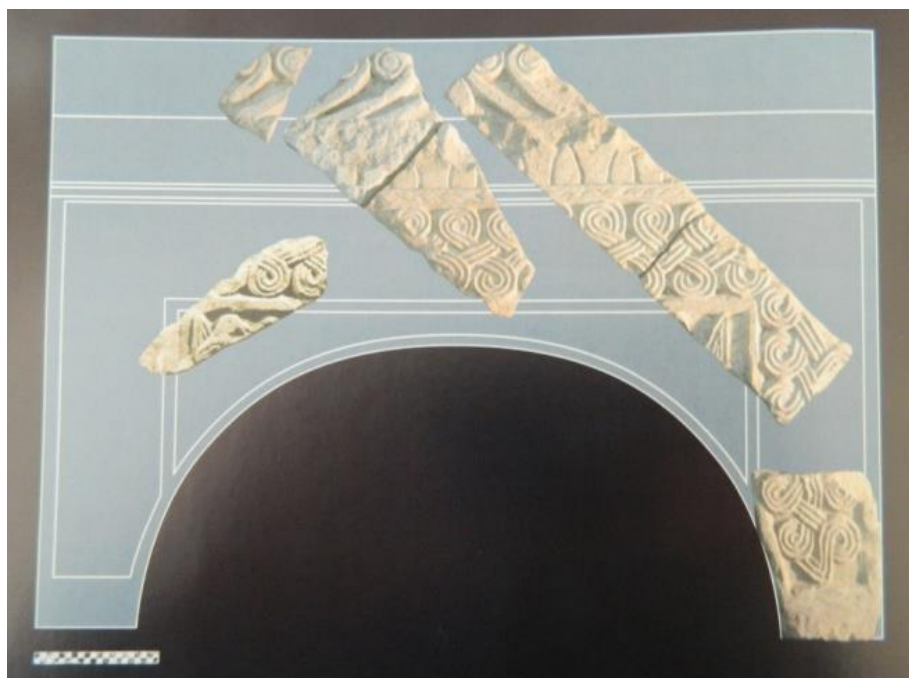

*Sl. 51. Lepuri, Sv. Martin – rekonstrukcija arkade šesterostraničnog ciborija
(prema: I. Josipović, 2012.)*

Od ostalih predromaničkih ciborija sa šireg zadarskog područja sačuvani su tek pojedini ulomci. Sudeći po sačuvanoj arheološkoj građi, postoji mogućnost da su ciborije u vrijeme svoje ranosrednjovjekovne obnove dobile i bazilika Sv. Marija u Ninu te biogradska katedrala. Naime, danas se u Muzeju ninskih starina u Ninu nalaze dva kapitela koji su vjerojatno pripadali konstrukciji predromaničkog ciborija (T. XXXIX. 3, T. XL. 1).¹³¹⁵ Upravo je P. Vežić ukazao na njihovu pripadnost oltarnom ciboriju koji je očito u toj crkvi bio postavljen u 11. stoljeću.¹³¹⁶ Ninski kapiteli imaju

¹³¹³ N. JAKŠIĆ, 1997a, 41-43; I. JOSIPOVIĆ, 2012a, 49-60.

¹³¹⁴ P. VEŽIĆ – M. LONČAR, 2009, 80.

¹³¹⁵ I. PETRICIOLI, 1969, 319-320; P. VEŽIĆ – M. LONČAR, 2009, 99.

¹³¹⁶ P. VEŽIĆ – M. LONČAR, 2009, 99.

posve zanimljiv plitkoreljefni ukras od akantusova lišća koji nalikuje dekoraciji čipke. S obzirom na ukras vrlo su srodni kapitelima ciborija koji potječu iz crkve Sv. Andrije na Rabu. Riječ je o detaljnoj plitkoj obradi na kojima su akantusovi listovi obrađeni u tehnici poznatoj kao "acanthus spinoa".¹³¹⁷ O kapitelima iz Nina pisao je i I. Petricioli, koji ih je usporedio s "ravenatskom plastikom" iz 6. stoljeća.¹³¹⁸ Međutim, oni su zasigurno dio novog liturgijskog namještaja koji je ta ranokršćanska bazilika dobila u 11. stoljeću. U to vrijeme adaptirana je i njezina unutrašnjost.

O kamenim spomenicima iz biogradske katedrale pisali su još prvi istraživači. Arheolog don Luka Jelić pojedine ulomke s tog lokaliteta interpretirao je kao moguće dijelove ciborija.¹³¹⁹ Budući da danas o njima nemamo nikakvih saznanja, o predromaničkom ciboriju iz biogradske katedrale ipak bi trebali govoriti s dozom opreza.

9. 3. Ukrasni arhitektonski dijelovi i ulomci stupova iz interijera crkava

Uz brojne ulomke predromaničkog liturgijskog namještaja koji su pripadali ranokršćanskim crkvama, istraživanja su ukazala i na velik broj kamenih ulomaka koji su pripadali njihovoj arhitektonskoj dekoraciji. Sve kamene ulomke koji su pronađeni tijekom istraživanja, a pripadali su predromaničkoj arhitektonskoj dekoraciji ranokršćanskih crkava, donosim u priloženim tablama na kraju disertacije. Postojeće elemente crkvene arhitekture, poput prozorskih bifora, vrata i stupova donosim u poglavlju o predromaničkoj arhitektonskoj adaptaciji, i u prikazanom kataloškom popisu ranokršćanskih crkava.

Analizom pronađene kamene građe utvrđeno je da su nam poznati elementi nadvratnika koji potječu iz nekoliko crkava: zadarska katedrala (1), crkva Sv. Jakova u Vrsima (1), crkva Sv. Marije (Gospa od Karmena) u Turnju (1), crkva Sv. Viktora na Dugom otoku (2), crkva Sv. Bartolomeja u Galovcu (1). Posebno je zanimljiv nadvratnik iz zadarske katedrale koji je pronađen u podu ispod njezina svetišta.

¹³¹⁷ N. JAKŠIĆ, 1983, 203-215.

¹³¹⁸ I. PETRICIOLI, 1969, 319-320.

¹³¹⁹ F. BUŠKARIOL – L. JELIĆ, 1990, 360.

Spomenuti nadvratnik nosi središnju kompoziciju s dva pauna u profilu, a postoji mogućnost da je pripadao jednom od ulaza koji su nastali tijekom ranosrednjovjekovnih intervencija u toj crkvi.¹³²⁰ Nadvratnik iz crkve Sv. Jakova u Vrsima antičkog je porijekla te je kao spolija sekundarno upotrijebljen u ranom srednjem vijeku kao stranica groba (grob 46) na tome položaju. Na nadvratniku je sačuvan natpis koji govori o gradnji crkve. Na temelju njegove paleografske analize može se datirati u razdoblje od 11.-12. stoljeća. To nam je zapravo i jedini kameni spomenik iz te crkve koji nam datira izgradnju romaničke crkve u Vrsima, što zapravo govori o kontinuitetu kulta na tome položaju.¹³²¹ Nadvratnik iz crkve Sv. Marije (Gospa od Karmena) u Turnju danas se nalazi u stalnom postavu Zavičajnog muzeja u Biogradu na moru (T. LIX.2). Na temelju njegova skulptorskog ukrasa možemo ga datirati u prve desetljeće 9. stoljeća.¹³²² Naime, ukras sačinjava karakterističan ikonografski predložak gdje se pod arkadama nižu različiti prikazi, što je inače čest motiv i na drugim kamenim spomenicima sa zadarskog područja, a koje također donosim u disertaciji. Dalje, jedan manji fragment nadvratnika potječe iz crkve Sv. Viktora u Telašćici na Dugom otoku, a pronađen je 2008. godine tijekom istraživanja narteksa crkve. Istoj crkvi pripada još jedan ulomak nadvratnika s ostatkom epigrafičke formule. I. Petricioli je prvi objavio taj ulomak te ga datirao u razdoblje od 9.-11. stoljeća (T. LXIV. 1).¹³²³

Uz nadvratnike, pronađeni su i pojedini dijelovi arhitektonske dekoracije koji su pripadali dovratnicima. Oni potječu iz crkve Sv. Viktora u Telašćici na Dugom otoku (3) te iz crkve Sv. Ivana (Gruh) na Dugom otoku (1).¹³²⁴ Nešto veći broj ulomaka koji su pripadali dovratnicima pronađeno je u crkvi Sv. Bartolomeja (Crkvina) u Galovcu (7). Zanimljivo je da su dovratnici ulaznih vrata iz te galovačke crkve bili ukrašeni s motivom voluta.¹³²⁵ Iz crkve u Galovcu potječu i ukrasne oplatae poviše dvoje vrata. Jednu ukrasnu oplatu iznad nadvratnika uspješno je rekonstruirao J. Belošević koji je ukazao na njezin bogat ukras raspoređen u tri zone (T. L. 1).¹³²⁶ Sudeći po pronađenim

¹³²⁰ P. Vežić pretpostavlja da je on možda pripadao vratima jedne od njezinih bočnih pastoforija. P. VEŽIĆ, 1995, 150-161; T. MARASOVIĆ, 2008, 283.

¹³²¹ Š. BATOVIĆ, 1981, 89, T. LXIII, sl. 1.

¹³²² M. KLARIĆ, 1929, 200-226; B. GUŠIĆ, 1969, 470-471; B. JURAGA, 1980, 449-450, T. II.; R. JURIĆ, 1990, 311, sl. 1; T. MARASOVIĆ, 2008, 419, sl. 520.

¹³²³ I. PETRICIOLI, 2001a, 297-299; J. VUČIĆ, 2011, 135, kat. 48.

¹³²⁴ I. PETRICIOLI, 1987b, 105, sl. 6. T. VI, b.

¹³²⁵ J. BELOŠEVIĆ, 1993b, 79-92.

¹³²⁶ J. BELOŠEVIĆ, 1993a, 88; ISTI, 1996, 193-196, T. XXV.

fragmentima, dovratnici iz crkve Sv. Viktora nisu bili ukrašeni. Na nekima je sačuvano i ležište za prihvaćanje ploče nadvratnika (T. LXIII. 2, 3).

Dalje, ulomci crkvenog praga poznati su nam iz crkve Sv. Ivana (Gruh) na Dugom otoku¹³²⁷ te iz crkve Sv. Viktora u Telašćici na Dugom otoku.¹³²⁸ Od kamenih konzola sačuvana su tri ulomka koji potječu iz crkve Sv. Bartolomeja (Crkvina) u Galovcu. Jedan je ulomak pripadao konzoli iz prve predromaničke obnove crkve, a druga dva fragmenta pripadala su konzoli na koju se naslanjala greda ograde svetišta iz 9. stoljeća.¹³²⁹ Uz konzole, i prozorske tranzene javljaju se tek usputno pa su njihovi ostatci pronađeni samo na nekim lokalitetima. Najviše ulomaka prozorskih tranzena pronađeno je na lokalitetu Crkvina u Galovcu. Budući da je ta bogomolja u ranom srednjem vijeku dobila potpuno nove prozorske otvore, ne čudi što je na tome položaju pronađeno preko 15 ulomaka prozorskih tranzena.¹³³⁰ Iz crkve Sv. Marije u Turnju potječe jedna prozorska tranzena koja pripada njezinoj predromaničkoj obnovi.¹³³¹ Iz crkve Sv. Viktora na Dugom otoku potječe samo fragment ruba prozorske tranzene¹³³² (T. LXIV. 2). Spomenuti ulomak nosi i plitkoreljefni ukras na svojoj površini. Puno kvalitetniji ukras nosila je prozorska tranzena iz crkve na Begovači (Crkvina) koja je bila ispunjena mrežom perforiranih krugova i prekrivenih vrpca.¹³³³ Također bih uputila i na ulomak prozorske tranzene iz bazilike Sv. Ivana Krstitelja na Relji koja je bila perforirana u ornamentu od kojeg se vidi scoliki oblik, a koja se po svoj prilici može datirati u rani srednji vijek.¹³³⁴ Nedavno je u svojim istraživanjima i J. Vučić ukazao na ulomke tranzene koji su, po njemu, pripadali predromaničkoj obnovi krstionice zadarske katedrale (!).¹³³⁵

U arheološkim istraživanjima crkava koje ulaze u okvire ovog rada pronađen je i veći broj kamenih ulomaka koji su pripadali dijelovima njihove arhitekture, ponajprije

¹³²⁷ I. PETRICIOLI, 1987b, 105, sl. 6; A. UGLEŠIĆ, 1993b, 163. T. VIII, 2.

¹³²⁸ J. VUČIĆ, 2011, 103-143.

¹³²⁹ J. BELOŠEVIĆ, 1996, 155, 160, T. XXI.

¹³³⁰ J. BELOŠEVIĆ, 1996, 161, T. XXVII, XXVIII, XXIX.

¹³³¹ M. KLARIĆ, 1929, 200-226; B. GUŠIĆ, 1969, 470-471.

¹³³² J. VUČIĆ, 2011, 134, kat. 44.

¹³³³ T. MARASOVIĆ, 2008, 251.

¹³³⁴ P. VEŽIĆ, 1997b, 281, 299. A. Mišković spomenuti ulomak datira u razdoblje od 5. do 7. stoljeća. A. MIŠKOVIĆ, 2012, kat. 61(4).

¹³³⁵ Zahvaljujem kolegi J. Vučiću na ustupljenim podacima. Njegov rad koji je namijenjen toj građi još nije publiciran.

konstrukciji stupova.¹³³⁶ Tako, iz bazilike Sv. Tome potječe šest romaničkih kapitela koji nam govore o nešto kasnijoj adaptaciji te bogomolje. Ona se vjerojatno dogodila u vremenu kada je iznova obnovljen i interijer zadarske prvostolnice. Kapiteli iz bazilike Sv. Tome slični su onima koji su se u romanici nalazili u kapitulu i zvoniku crkve Sv. Marije te u unutrašnjosti crkve Sv. Krševana u Zadru.

Iz bazilike Sv. Marije Velike u Zadru potječu četiri impost kapitela koji pripadaju njezinoj predromaničkoj obnovi (T. XXXIII. 2).¹³³⁷ Iako neki istraživači smatraju da su ti kapiteli iz romaničkog vremena,¹³³⁸ njihovo oblikovanje i skulptorski ukras s trolistom, palmetom i lozicom predromaničkih je stilskih odlika pa njih treba datirati u nešto ranije razdoblje.¹³³⁹ Crkvi Sv. Marije Velike pripadaju i dva romanička kapitela koja nose ukras s akantusovim lišćem.¹³⁴⁰

Iz bazilike Sv. Barbare u Privlaci potječu dva monumentalna kapitela kod kojih izvedbeni detalji dekoracije ukazuju na veliku srodnost sa skulpturom 11. stoljeća.¹³⁴¹ Kapiteli imaju palmetine listove postavljene u dva reda (T. XL. 3, 4), a izradom su vrlo slični kapitelima iz crkve Sv. Lovre u Zadru.¹³⁴² Budući da nemamo dovoljno podataka o razvojnim fazama bazilike Sv. Barbare, pronađeni kapiteli usko datiraju njezinu obnovu u 11. stoljeće. U Ninu su pronađeni vrlo slični kapiteli koji su pripadali interijeru bazilike Sv. Marije (T. XXXVII. 4). Riječ je o sedam monumentalnih kapitela koji su nosili isti ukras s visokim palmetama, obrađenim u plitkom reljefu. Može se zaključiti da je u obnovi bazilike Sv. Barbare sudjelovala ista radionica koja je radila i na bazilici Sv. Marije, a koja je vrlo vjerojatno bila organizirana u Ninu. Inače, kapiteli iz bazilike Sv. Marije načinom izvedbe izrazito nalikuju kapitelima iz kolonada rapske katedrale.¹³⁴³ Za razliku od rapskih kapitela, ninski primjeri su ipak nešto većih dimenzija.

¹³³⁶ Napominjem da su stupovi, pilastri i kapiteli koji su pripadali ogradama svetišta analizirani u poglavlju 9.1. Isto tako, stupove i kapitele koji su pripadali predromaničkim ciborijima donosim u sljedećem poglavlju.

¹³³⁷ P. VEŽIĆ, 1975, 119-140, T. 2, sl. 1-4, T. 3, sl.1 i 2; A. JORDAN KNEŽEVIĆ, 2010, 121-148, sl. 15; T. MARASOVIĆ, 2008, 343, sl. 413.

¹³³⁸ T. MARASOVIĆ, 2008, 343.

¹³³⁹ P. VEŽIĆ, 1975, T. II, sl. 1-4, T. III, sl.1 i 2; A. JORDAN KNEŽEVIĆ, 2010, 121-148, sl. 15.

¹³⁴⁰ N. JAKŠIĆ, 1983, 203-215, T. 3, sl. 9; T. MARASOVIĆ, 2008, 343, sl. 414.

¹³⁴¹ I. PETRICIOLI, 1969, 337-338; Z. BRUSIĆ, 1973, 433-434; R. JURIC, 2000, 73; T. MARASOVIĆ, 2008, 212, sl. 238.

¹³⁴² I. PETRICIOLI, 1969, 338; N. KLAJČ – I. PETRICIOLI, 1976, 140; N. JAKŠIĆ, 1983, 203-215.

¹³⁴³ N. JAKŠIĆ, 1983, 212, sl.15.

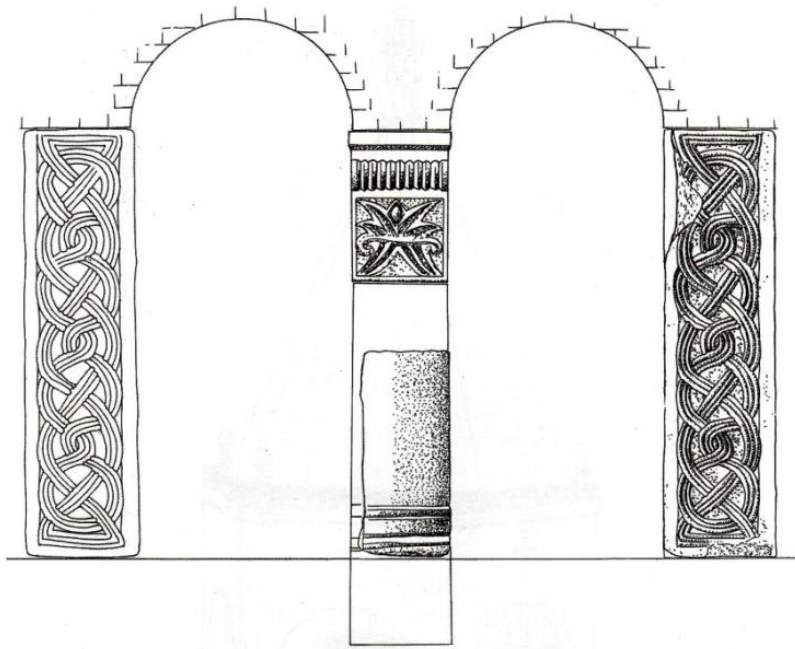

Sl. 52. Galovac, Crkvina – grafički prikaz pretpostavljenog izgleda bifore iz druge predromaničke obnove crkve (prema: J. Belošević, 1997.)

Na nekim lokalitetima u zadarskoj okolici pronađeni su i impost kapiteli koji su pripadali prozorskim otvorima, uglavnom biforama. Takvi impost kapiteli pronađeni su u Galovcu (4) te u crkvi Sv. Ivana u Salima na Dugom otoku (1). Kapitel iz crkve Sv. Ivana u Salima na svojoj površini nosi ukras s troprutom pletenicom koja formira pravilne kružnice (T. LXII. 3).¹³⁴⁴ Ista pletenica na krajevima oblikuje tzv. perec motiv što je inače karakterističan motiv za klesarsku radionice iz vremena kneza Branimira (879.-892.).¹³⁴⁵ Crkvi Sv. Bartolomeja u Galovcu impost kapiteli su postavljeni u 9. stoljeću kada je izvršena i adaptacija njezinih vanjskih zidova.¹³⁴⁶ Na njima dominira ukras sa stiliziranom palmetom (sl. 52).

¹³⁴⁴ A. UGLEŠIĆ, 1993b, 163, T. VII, 2; I. PETRICIOLI, 1996a, 57-58.

¹³⁴⁵ N. JAKŠIĆ, 1995, 141-150; ISTI, 2002b, 115.

¹³⁴⁶ J. BELOŠEVIĆ, 1996, 149-204, T. XXXI.

9. 4. Sarkofazi , kamenice za krštenje i škropionice

U posebnu skupinu kamenih spomenika možemo uvrstiti sarkofage koji su pronađeni u interijeru ili u neposrednoj blizini ranokršćanskih crkava koje su obnovljene u predromanici. Analizom pronađene arheološke građe uvidjela sam da sa zadarskog područja sveukupno potječe pet sarkofaga i jedan sarkofag-relikvijar, tj. kamena škrinjica koja je napravljena po narudžbi zadarskog biskupa Donata. Ista škrinjica služila je za pohranu relikvija Sv. Stošije, srijemske mučenice i zadarske zaštitnice. Pronađeni sarkofazi potječu iz zadarske katedrale (2), iz Galovca (2), te iz Begovače (Crkvina) u Biljanima Donjim (1). Na osnovu njihova skulptorskog ukrasa pa i tehnike izrade možemo ih podijeliti u dvije skupine.

Prvu skupinu čine sarkofazi koji nastaju u Zadru te pripadaju klesarskoj radionici koja je djelovala uz katedralu. Isti se spomenici datiraju u vrijeme od kraja 8. do početka 9. stoljeća (T. XXVI. 2),¹³⁴⁷ odnosno na sam početak 9. stoljeća (T. XXVII. 1).¹³⁴⁸ To je vrijeme kada nastaju i svi ostali kameni spomenici koji su pripadali interijeru te središnje gradske bazilike, a danas se u znanstvenoj literaturi prepoznaju kao proizvod jedne klesarske radionice.¹³⁴⁹ Toj skupini spomenika pripada i kamena škrinjica (relikvijar) Sv. Stošije koja se također može datirati na sam početak 9. stoljeća (T. XXVI. 3).¹³⁵⁰ U istu skupinu možemo uvrstiti i sarkofag koji je pronađen na zadarskom groblju. Spomenuti sarkofag na svojim bočnim stranama nosi motiv arkada koji se opiru o stupiće, inače čest motiv koji se javlja i na ostalom liturgijskom namještaju iz katedrale.¹³⁵¹ U nedavnim istraživanjima na Trgu Petra Zoranića u Zadru otkriven je još jedan sarkofag koji je pripadao crkvi Sv. Petra od Vitla. I taj sarkofag srodan je spomenutim primjercima te se također u relevantnoj literaturi datira u vrijeme od 8.-9. stoljeća.¹³⁵² Dakle, svi navedeni sarkofazi pripadaju istoj skupini spomenika te

¹³⁴⁷ G. BERSA, 1926, 134; I. PETRICIOLI, 1960b, 188, N. JAKŠIĆ, 1997c, 16; ISTI, 2004, 7-14; N. JAKŠIĆ – E. HILJE, 2008, 86.

¹³⁴⁸ G. SMIRICH, 1894, 20; C. CECHELLI, 1932, 198; J. BELOŠEVIĆ, 1968, 278, T. XI; N. JAKŠIĆ, 2000a/2, 153.

¹³⁴⁹ O toj radionici vidi detaljnije u poglavlju namijenjenom ogradama svetišta.

¹³⁵⁰ C. F. BIANCHI, 1877, 104; I. PETRICIOLI, 1962, 252; I. PETRICIOLI – N. KLAIĆ, 1976, 135; KATALOG, 1990, 309; N. JAKŠIĆ 2000a/2, 151; N. JAKŠIĆ – E. HILJE, 2008, 97.

¹³⁵¹ J. BELOŠEVIĆ, 1968, 275-278, T. VII-T. X.

¹³⁵² J. VUČIĆ, 2013, 231-247.

se mogu protumačiti kao rad iste klesarske radionice (ili majstora iz te radionice) koja je djelovala tijekom ranog srednjeg vijeka u Zadru.

Ostali sarkofazi koje donosim u radu, dva sarkofaga iz Galovca (T. LXXIX) te sarkofag iz Biljana Donjih napravljeni su od ulomaka antičke kamene plastike. Ti su sarkofazi poslužili kao posljednja grobna počivališta bogatih dostojanstvenika, vjerojatno samih obnovitelja spomenutih ranokršćanskih crkava u zadarskoj okolici. Budući da su u pojedinim sarkofazima pronađeni i grobni nalazi te oni sami za sebe čine zasebnu grupu pronađene arheološke građe, u disertaciji ih donosim u poglavlju namijenjenom grobljima (poglavlje br.10.4).

Sarkofazi koji su sačuvani na području grada također su poslužili za ukop bogatih i uglednih osoba. Sarkofag "nepoznatog uglednika" pronađen je uz apsidu katedrale što dodatno govori da je u njemu bila pokopana osoba koja je imala izniman položaj u tadašnjem društvu.¹³⁵³ O visokom statusu te osobe govori i bogati skulptorski ukras na sarkofagu, a zadarskoj radionici atribuirao ga upravo motiv arkada koje se opiru o stupiće sa stiliziranim kapitelima ispod kojih su različiti ikonografski prikazi, među kojima dominiraju vegetabilni motivi te motiv križeva. Križevi su motiv koji je zastupljen i na ostaloj kamenoj plastici iz katedrale. Uporaba tog motiva zapravo ukazuje na kristijanizaciju ili posvetu prostora kršćanskom kultu, (sl. 50). Inače, površina cijelog sarkofaga iz katedrale ima bogatu i gustu ornamentiku u kojoj je naglašen *horror vacui*. Na temelju natpisa koji se djelomično sačuvao u gornjem pojasu pročelne strane, taj se zadarski sarkofag dovodi u vezu sa sarkofagom splitskog nadbiskupa Ivana iz druge polovine 8. stoljeća, te sarkofagom splitskog priora Petra koji se okvirno datira u 9. stoljeće.¹³⁵⁴ Osim natpisa, sa sarkofagom nadbiskupa Ivana povezuje ga i plitki dvoslivni krov. Vrlo je vjerojatno da je zadarski sarkofag nastao pod izravnim utjecajem srodnih kamenih spomenika koji su nastali u Splitu, što bi onda značilo da je sarkofag "nepoznatog uglednika" iz Zadra i nešto mlađi uradak, možda desetljeće ili dva mlađi od splitskih sarkofaga (!).

Za drugi zadarski sarkofag (T. XXVII.1) nepoznato je mjesto nalaza. Arheološki muzej u Zadru dobio ga je na poklon 1891. godine. Od sarkofaga je sačuvan samo

¹³⁵³ I. PETRICIOLI, 1960b, 188-192; I. PETRICIOLI – N. KLAIĆ, 1976, 136, 188-192; N. JAKŠIĆ, 1997c, 16; ISTI, 1999, 412; ISTI, 2004, 7-14; ISTI, 2000 a/2, 151-153; N. JAKŠIĆ – E. HILJE, 2008, 86.

¹³⁵⁴ N. JAKŠIĆ, 2004, 10; N. JAKŠIĆ – E. HILJE, 2008, 86.

sanduk, bez poklopca.¹³⁵⁵ Pretpostavlja se da je služio za ukop dvoje pokojnika, vjerojatno bračnog para, na što upućuje i širina njegova sanduka od 101 cm te dužina od 212 cm. I kod tog sarkofaga zastupljeni su različiti slikovni prikazi pod arkadama koje se oslanjaju na stupiće. Također, i na njemu stupići imaju stilizirane kapitele. Uz križeve javljaju se i golubice, a središnja arkada nosi prikaz ptice grabežljivice koja grabi golubicu.¹³⁵⁶ Upravo vrlo slična ikonografska shema povezuje spomenuti sarkofag sa sarkofagom "nepoznatog uglednika" pa zbog toga i njega treba promatrati kao rad iste klesarske radionice, i to one koja je bila organizirana uz središnju gradsku baziliku. Međutim, tu se ipak radi o puno kvalitetnijoj obradi kamena, na što upućuju i pravilnije isklesani motivi koji imaju i veći plasticitet, pa je zbog toga ispravno drugi zadarski sarkofag datirati u zrelo 9. stoljeće. Vjerojatno je on nastao nekoliko desetljeća nakon proizvodnje sarkofaga "nepoznatog uglednika." Iz zadarske katedrale potječe i jedna kamena škrinjica (relikvijar) Sv. Stošije.¹³⁵⁷ Riječ je o pravokutnom sarkofagu koji je imao poklopac u obliku dvoslivnog krova. Na prednjoj strani poklopca sarkofaga nalazi se posvetni natpis u četiri reda koji je posvećen Sv. Stošiji. Natpis glasi:

+IN NOMINE S(an)C(te) TRINITATIS. HIC REQUIESCIT CORUS BEATE S(an)C(t)E ANASTASIE DONATVS PECCATVR EPISCO PVS FECIT D(e)O GRATIAS. Na bočnoj strani škrinje, pod križem na zabatu, teče posvetni natpis koji glasi: DE DONIS D(e)I DONATUS PECCATUR EPISCOPUS FECIT.

Sadržaj natpisa na škrinjici prenosi nam iznimno značajnu poruku. On govori da je škrinjicu dao napraviti biskup Donat početkom 9. stoljeća, u vrijeme kada je dobio relikvije Sv. Stošije iz Konstantinopola. Ista je škrinjica s relikvijama te srijemske mučenice bila postavljena u bazilici Sv. Petra, zbog čega se ona i preimenovala u Sv. Anastaziju (Sv. Stošiju). Postavljanje škrinjice s relikvijama svetice iz bizantskog hagiografskog kruga zapravo nam govori o mudroj diplomatskoj politici koji je provodio zadarski biskup Donat. Ubrzo je Zadar, u kojem je oko 867. uspostavljeno središte bizantske teme Dalmacije, postao centar svih kulturnih zbivanja. Zbog posebne naklonosti Bizantu, zadarska je prvostolnica doživjela bogatu obnovu početkom srednjeg vijeka, o čemu danas svjedoče i monumentalni ulomci pluteja iz njezina

¹³⁵⁵ N. JAKŠIĆ, 2000a/2, 153.

¹³⁵⁶ J. BELOŠEVIĆ, 1968, 278; I. PETRICIOLI – N. KLAIĆ, 1976, 136; N. JAKŠIĆ, 2000a/2, 153.

¹³⁵⁷ C. F. BIANCHI, 1877, 104; C. CECHELLI, 1932, 25; I. PETRICIOLI, 1962, 252; I. PETRICIOLI – N. KLAIĆ, 1976, 135; KATALOG, 1990, 309; N. JAKŠIĆ, 2000a/2, 151; N. JAKŠIĆ – E. HILJE, 2008, 97.

svetišta (T. XXVI. 1). Uz ovu škrinjicu možemo povezati i tri kamene grede iz katedrale. Grede nose natpis u kojem se spominje ime biskupa Donata. Po svoj prilici one su bile postavljene u kapeli koja se u 9. stoljeću podigla u dnu sjevernog broda ranokršćanske bazilike, a u kojoj je bila postavljena i mramorna škrinjica Sv. Stošije.¹³⁵⁸

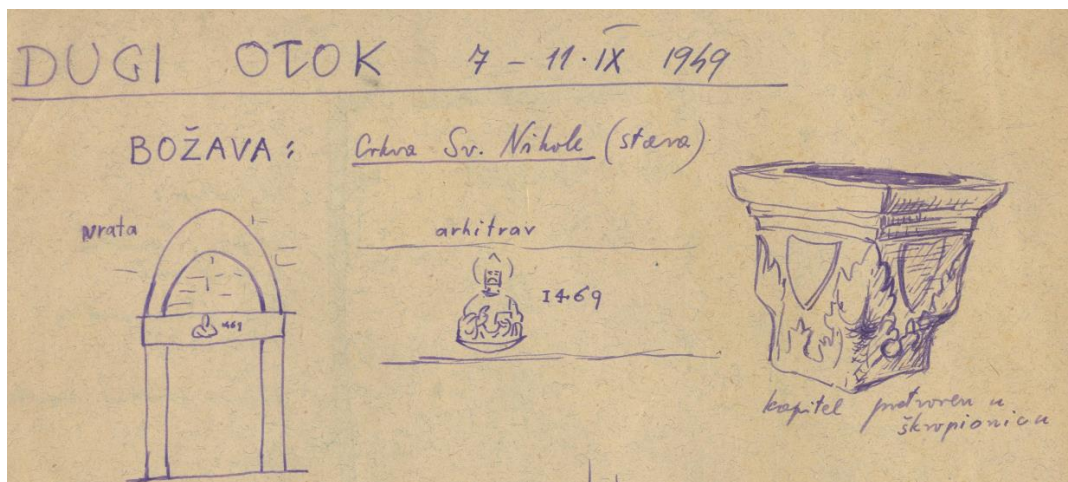

Sl. 53. Božava, Sv. Nikola (Križ) – crtež koji potječe iz istraživanja 1949. godine na kojem se vidi kapitel stupa pretvoren u škrpionicu crkve (prema: fototeka AMZD)

Kamene škrpionice koje su se tijekom predromaničke obnove postavljale u ranokršćanskim crkvama na zadarskom području zaista su rijetka pojava. Koliko mi je poznato sačuvane su samo dvije škrpionice. Jedna škrpionica potječe iz bazilike Sv. Andrije u Zatonu,¹³⁵⁹ a druga iz crkve Sv. Nikole u Povljani na otoku Pagu.¹³⁶⁰ Škrpionica iz Sv. Andrije ima uklesan križ s proširenim krajevima hasta. Svakako bih ukazala i na jedan crtež koji je nepoznat znanstvenoj javnosti, a nalazi se u Dokumentacijskom odjelu Arheološkog muzeja u Zadru. Na crtežu je prikazan kapitel koji je poslužio kao škrpionica crkve Sv. Nikole (Sv. Križ) u Božavi na Dugom otoku, ali u jednoj od kasnijih razvojnih faza građevine (sl. 53). Dalje, od kamenih spomenika pronađen je i jedan kameni stol-oblacionarij koji potječe iz crkve Sv. Ivana (Gruh) na Dugom otoku. Na oblacionariju se nalazi križ koji također ima proširene krajeve hasta.¹³⁶¹

¹³⁵⁸ P. VEŽIĆ, 1990b, 301-326; KATALOG, 2000, 150-151.

¹³⁵⁹ A. UGLEŠIĆ – LJ. ČERINA, 1997, 89-99.

¹³⁶⁰ T. MARASOVIĆ, 2008, 169.

¹³⁶¹ I. PETRICIOLI, 1987b, 101, sl. 7, T. VI. a; A. UGLEŠIĆ, 1993b, 162-164.

Iz predromaničke obnove ranokršćanskih crkava potječu samo dvije kamenice za krštenje. Jedna kamenica za krštenje pripada crkvi Sv. Bartolomeja u Galovcu. Kamenica iz te crkve nastala je rekonstrukcijom od pet manjih fragmenata koji su pripadali postamentu i posudi koja se nalazila iznad njega. Isklesani su od baze antičkog stupa, koji je bio postavljen naopako. Naknadno se u bazi stupa napravio recipijent u obliku križa (T. LI. 2).¹³⁶²

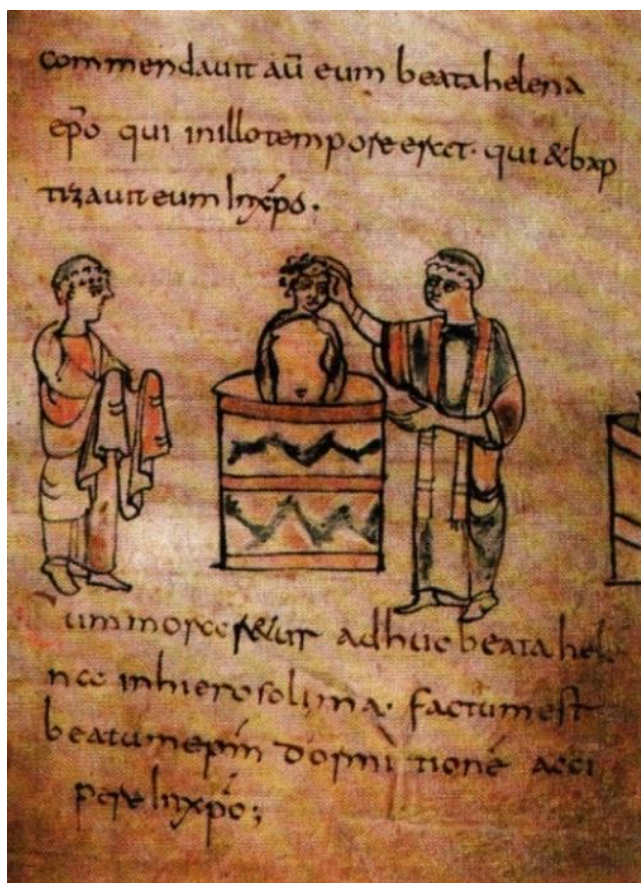

Sl. 54. Prikaz imerzije na karolinškoj minijaturi iz ranog 9. stoljeća (prema: München, Bayerische Staatsbibliothek, Clm 22053, fol. 16r)

Drugi krsni zdenac, koji je ujedno i jedini u cijelosti sačuvan, je onaj iz Nina. Njega je za vrijeme kneza Višeslava dao napraviti svećenik Ivan, i to iz pobožnosti i u čast svetog Ivana Krstitelja (T. XXXVII. 3).¹³⁶³ To je zasigurno i jedan od najstarijih predromaničkih zdenaca na našem prostoru koji se u znanstvenoj literaturi datira u razdoblje od druge

¹³⁶² T. MARASOVIĆ, 2008, 414, sl. 515.

¹³⁶³ Vidi cijeli tekst u poglavlju o epigrafičkim spomenicima.

polovine 8. do početka 9. stoljeća.¹³⁶⁴ Isti zdenac možemo promatrati i kao vrijedno svjedočanstvo o pokrštanju Slavena/Hrvata, kao dio plana franačke državne politike u koji je bila uključena i Hrvatska početkom 9. stoljeća. Oblik zdenca navodi na zaključak da se u njemu pokrštavalo uranjanjem (*per immersionem*), što je bilo omogućeno samo odraslima. Budući da se takav oblik krštenja prakticirao samo u najranijim stoljećima srednjeg vijeka, to poblize datira i naš spomenik, koji se po tome može najkasnije datirati na sam početka 9. stoljeća (sl. 54).¹³⁶⁵ Krsni zdenac iz Nina i danas je izvor mnogih polemika, no moja namjera nije baviti se pitanjem njegova porijekla, već ga u radu isključivo donosim kao dio predromaničkog inventara koji je po svoj prilici pripadao crkvi Sv. Asela. Neki stilski elementi na spomenutom zdencu, poput tordiranih stupića s kapitelima koji imaju volute, a upućuju na antičko porijeklo, te tzv. "procesionalni križ", otkrivaju kamenoklesarski rad koji se može okarakterizirati i kao doticaj karolinške umjetnosti s našim područjem.¹³⁶⁶ Širenje kulturnih utjecaja koji su sa Zapada dolazili u Hrvatsku posebno su poticali hrvatski vladari. Isti nisu skrivali i veliku odanost rimskoj Crkvi. Ne čudi zato što je baš za vrijeme Branimirove vladavine obnovljena crkva Sv. Asela u Ninu koja je tada vjerojatno dobila i novu krstionicu s krsnim zdencem. Manja kamenica za krštenje koja je pronađena u crkvi Sv. Bartolomeja (Crkvina) u Galovcu nije bila namijenjena za krštenje uranjanjem, već za krštenje koje se obavljalo kroz obred dolijevanja (infuzijom). Zbog toga, kamenicu iz Galovca svakako moramo promatrati kao kasniji kamenoklesarski rad.

¹³⁶⁴ L. JELIĆ, 1902a, 104; ISTI, 1911, tab. III, 3; F. ŠIŠIĆ, 1914, 119-120; LJ. KARAMAN, 1930, 79; M. SUIĆ – M. PERINIĆ, 1962, 317-320; Š. BATOVIĆ – M. SUIĆ – J. BELOŠEVIĆ, 1968, 57; I. PETRICIOLI, 1969, 315-317; N. KLAJČ, 1971, 197-198; S. GUNJAČA – D. JELOVINA, 1976, 1-3, 93; I. PETRICIOLI, 1984a, 125-134; V. DELONGA, 1996, 205-207; M. MATIJEVIĆ-SOKOL, 1997, 240-241; R. KATIČIĆ, 1998, 218-219; V. DELONGA, 2000a/2, 309-312; N. JAKŠIĆ, 2002, 241-245.

¹³⁶⁵ Vidi prikaz imerzije na karolinškoj minijaturi iz 9. stoljeća. V. DELONGA – N. JAKŠIĆ – M. JURKOVIĆ, 2001, 78; V. DELONGA, 2000/2, 311.

¹³⁶⁶ V. DELONGA, 2000/2, 309-312; N. JAKŠIĆ, 2002, 241-245.

10. GROBLJA UZ RANOKRŠĆANSKE CRKVE S KONTINUITETOM U PREDROMANICI NA ZADARSKOM PODRUČJU

10. 1. Groblja uz ranokršćanske crkve s kontinuitetom u predromanici na zadarskom području – kataloški popis i glavne karakteristike

U ovom katalogu donose se groblja koja su tijekom ranog srednjeg vijeka organizirana uz ranokršćanske crkve koje ulaze u okvir rada. Unutar kataloga donosi se osnovni osvrt na groblja te popis najznačajnijih nalaza iz faze ukopa od 8.-11. stoljeća. Groblja se navode redosljedom kojim su navedeni i lokaliteti u prvom kataloškom popisu disertacije. Zbog lakšeg snalaženja i preglednosti, katalog je podijeljen na devet dijelova. Budući da se u prvom dijelu donosi pregled istraženosti svakog dotičnog groblja te bilješke s navođenjem stranica, u posljednjem, devetom dijelu donosi se popis relevantne literature u kojoj se analizira pronađena arheološka građa. Sve kataloške jedinice su strukturirane u tablicama prema prethodno prikazanom primjeru.

Struktura tablice:

Redni broj i naziv položaja (lokaliteta) na kojem se nalazi groblje. Pripadajući ulomci crkvene kamene plastike koja se donosi u tablama. Tlocrt nekropole u naznačenoj tabli.	
Arheološko istraživanje i opis groblja Kratak pregled istraženosti groblja koje se organiziralo uz sačuvanu ranokršćansku crkvu. Opis groblja, orijentacija i položaj grobova, slojevi ukopa, te njihova datacija.	
Značajke ukopa Datiranje ukopa uz crkvu, i utvrđivanje horizonta ukopa.	
Najznačajniji nalazi nakita u grobovima iz ranosrednjovjekovnog razdoblja (8.-11.st) Prikaz najznačajnijih nalaza nakita po grobovima.	
Sarkofazi	

Dimenzije i opis sarkofaga, te njihov inventarni broj.
Oružje Nalazi oružja s oznakom groba iz kojeg potječu. Opis nalaza, i njihov smještaj.
Keramika Oznaka groba iz kojeg potječe keramika. Opis keramike i datacija.
Novac Opis novca, avers i revers, datacija i porijeklo.
Ostali nalazi Popis ostalih nalaza koji su pronađeni u grobovima.
Literatura Donosi se popis literature u kojoj je objavljena arheološka građa.

1. Zadar – crkve Sv. Andrija i Sv. Petar Stari (T. XXXI. 2-4, T. XXXII. 1-3; T. LXXI. 1)
Arheološka istraživanja i opis groblja Uz vanjski istočni ugao apside ranokršćanske crkve Sv. Andrije otkrivena je jedna grobnica. ¹³⁶⁷ Grobnica je bila pokrivena s pet kamenih žljebova rimske provenijencije.
Najznačajniji nalazi nakita u grobovima iz ranosrednjovjekovnog razdoblja Grobnica (?) – od grobnih priloga pronađena je naušnica s lunulasto-grozdolikim privjeskom, koja se u starohrvatskim nekropolama isključivo javlja kao import bjelobrskog kulturnog kruga. Od ostalih nalaza pronađen je novčić (?), zatim jedna naušnica s tri koljenca, te jedna obična karičica sa zaoštrenim krajevima. Na osnovi pronađene grobne građe, ukopi se u toj grobnici datiraju u razdoblje od 9. do 11. stoljeća. U kasnijim stoljećima u grobnici su se višekratno vršili ukopi, o čemu govori i veća količina pronađenih kostiju.
Ostali nalazi /
Literatura I. PETRICIOLI – S. VUČENOVIĆ, 1970, 177-202.

2. Puntarnika – Sv. Stošija (T. XXXVI. 2-4; T. LXVI. 2)
--

¹³⁶⁷ I. PETRICIOLI – S. VUČENOVIĆ, 1970, 196, T. I, 44.

<p>Arheološka istraživanja i opis groblja</p> <p>Ranokršćanska crkva Sv. Stošije podignuta je na položaju zvanom Crkvina u zadarskom naselju Puntamika. Ona nam danas svjedoči o izrazitom kontinuitetu kulta koji se zadržao na tom položaju dugi niz stoljeća. Prvi sakralni objekt na Crkvini podignut je na rimskoj cisterni u kojoj je vjerojatno prvotno funkcionirao i ranokršćanski oratorij. Grobovi uz ovu crkvu otkriveni su prilikom prvih istraživanja lokaliteta koje su vodili M. Suić i I. Petricioli. U neposrednoj blizini crkve otkriveno je 11 grobova u kojima je pronađeno sveukupno 13 kostura. Grobovi su bili bez priloga. Dva su groba imala arhitekturu koja se sastojala od kamenih ploča. Njihova je orijentacija pratila orijentaciju prvotne ranokršćanske crkve. Po navodu autora istraživanja svi su istraženi grobovi pripadali...<i>kasnijim stoljećima života Sv. Stošije.</i>¹³⁶⁸ Na temelju tlocrta iz 1955. godine, (plan I), uočavamo da su tri groba zauzimala položaj ispred ulaza u samu crkvu te da su imale suprotnu orijentaciju od ostalih grobova, dakle u smjeru S – J. Isto tako, jedan je kostur bio položen i u blizini apside prve ranokršćanske crkve na Crkvini. Poznato nam je da su pronađena i dva ulomka keramike koja se mogu datirati u 9.-10. stoljeće. Pitanje je, jesu li uz tu bogomolju postojali i grobovi starijeg postanka.¹³⁶⁹</p>
<p>Najznačajniji nalazi nakita u grobovima iz ranosrednjovjekovnog razdoblja</p> <p>/</p>
<p>Oružje</p> <p>/</p>
<p>Keramika</p> <p>Ulomci posude koji se po Pouliku datiraju u III. stupanj (800.- 950. godine).</p>
<p>Novac</p> <p>/</p>
<p>Ostali nalazi</p> <p>/</p>
<p>Literatura</p> <p>I. PETRICIOLI – M. SUIĆ, 1955, 19-22.</p>

3. Zaton – Sv. Andrija

<p>Arheološka istraživanja i opis groblja</p> <p>U dva navrata, krajem 1991. i početkom 1992., izvršena su zaštitna istraživanja na tome lokalitetu nakon čega su ostatci crkve u potpunosti konzervirani. Istraživanja je vodila Lj. Čerina, tadašnja kustosica Područne arheološke zbirke u Ninu, i Ante Uglešić, arheolog i profesor s Odjela za arheologiju Sveučilišta u Zadru.¹³⁷⁰</p>
<p>Najznačajniji nalazi nakita u grobovima iz ranosrednjovjekovnog razdoblja</p> <p>Od nalaza izdvajam brončani prsten s uloškom od staklene paste koji je bio ukrašen granulama, a imao je promjer od 2, 7cm.</p>

¹³⁶⁸ I. PETRICIOLI – M. SUIĆ, 1955, 19.

¹³⁶⁹ I. PETRICIOLI – M. SUIĆ, 1955, 20, skica 6.

¹³⁷⁰ A. UGLEŠIĆ – LJ. ČERINA, 1997, 89-99.

Oružje /
Keramika Na lokalitetu je pronađeno više ulomaka zemljanih posuda. Pronađeni ulomci imali su ukras ugrišenih vodoravnih linija i valovnica. Riječ je o naseobinskoj keramici. Uglavnom se radi o ulomcima trbuha i dijela oboda zemljanih posuda. Keramika je izrađena na lončarskom kolu te je napravljena od pročišćene gline. Svi ulomci nose tamnosivu boju.
Novac Srebrni novčić (?)
Ostali nalazi /
Literatura A. UGLEŠIĆ – LJ. ČERINA, 1997, 89-99, T. VII.

4. Nin – Sv. Asel (Anselmo)
(T. XXXVII. 2, 3; T. LXXII. 1)

Arheološko istraživanje i opis groblja

Istraživanja groblja uz današnju župnu crkvu Sv. Asela (Anselma) u Ninu ukazala su na izrazit kontinuitet ukopa na tom položaju koji se vršio od kasne antike pa sve do novog vijeka. Već su prva istraživanja 1843. i 1895., zatim 1910. godine ukazala na kulturno-povijesni značaj cijelog kompleksa koji je bio u uporabi od prapovijesti pa sve do 18. st. Devedesetih godina prošlog stoljeća istraživanja je nastavio Arheološki muzej u Zadru, odnosno Područna zbirka Nin, a poseban značaj imaju istraživanja koja su se vršila posljednjih deset godina, budući da su ona ukazala na postojanje ranosrednjovjekovnih grobova uz crkvu Sv. Asela.¹³⁷¹ No, rezultati tih istraživanja nisu publicirani, tako da ne možemo sa sigurnošću potvrditi točan položaj grobova u odnosu na sakralni objekt koji je tu zaživio već u kasnoj antici. U prvim istraživanjima otkrivena je prostorija (označena pod brojem 3) koja je imala osam skeletnih ukopa. Grobni nalazi ukazali su na horizont grobova s poganskim značajkama pokapanja na toj nekropoli, ali i na rani horizont grobova s kršćanskim značajkama pokapanja. Od grobova posebno je značajan grob 41, za kojeg autorica istraživanja navodi da je otkriven u manjoj skupini grobova koji su bili položeni na ostatcima ranokršćanske arhitekture (!).¹³⁷² Taj je grob zasigurno imao i najveći broj grobnih priloga. Istraživanja koja su nastavljena s južne strane kompleksa izvršena su u dvije kampanje, 1998. i 2000. godine. Na istraženoj površini pronađeno je sveukupno 58 grobova, od kojih je manji broj iz razdoblja od 9. do 11. stoljeća. Jedan dio pronađenih grobova nalazio se u običnoj zemlji s naglašenom grobnom arhitekturom, dok je drugi dio grobova pripadao zidanim grobnicama. Kod prvog tipa grobova uglavnom se radilo o individualnim ukopima, gdje su pokojnici bili položeni na leđa, s ispruženim rukama uz tijelo, ili rijetko, preko trbuha. Njihova orijentacija je bila uglavnom pravilna, u smjeru I – Z. Kod tih grobova nije bilo grobnih priloga, dok su u zidanim grobnicama sačuvani grobni prilozii,

¹³⁷¹ M. KOLEGA, 1996, 43-48.

¹³⁷² M. KOLEGA, 1996, 43-48, ISTA, 2001, 83-90.

posebice nakit. Istraživanja na tom istom položaju nastavljena su 2000. godine kada je istraženo 26 zidanih grobnica i 14 grobova u običnoj zemlji s arhitekturom od nepravilna kamena.¹³⁷³ Grobovima ranog horizonta pripada dječji grob, označen kao grob 57. Dalje, istraživanja ispred pročelja crkve Sv. Asela obuhvatila su površinu od 130 m².¹³⁷⁴ Na toj površini je otkriveno 112 grobova kod kojih je ustanovljen ukopni kontinuitet od kasne antike, pa sve do kasnog srednjeg vijeka (od 4.-6/7. do 9.-11., odnosno do 12.-15. st). I na tom dijelu terena javljaju se ukopi u običnoj zemlji s upotrebom kamena u grobnoj arhitekturi te zidane grobnice koje su se višekratno koristile. Također, tu se javljaju i grobovi u drvenim sanducima. Iz potonjih istraživanja izdvajam grob 83 koji se nalazio ispred pročelja crkve Sv. Asela.

Značajke ukopa

U sklopu arheoloških istraživanja uz crkvu Sv. Asela u Ninu pronađeni su grobovi iz ranog srednjeg vijeka. Grobovi pripadaju poganskom horizontu ukopa na nekropoli, kao i ranom stupnju horizonta s kršćanskim osobinama pokapanja. Riječ je o grobu 41, 83, i grobu koji je otkriven 1910. godine sa sjeverne strane crkve.

¹³⁷³ M. KOLEGA, 2001, 87.

¹³⁷⁴ Zaštitna istraživanja su se radila u sklopu projekta za komunalno uređenje grada Nina 2000. godine, a obuhvatila su prostor u ulici Kalelarga, dakle ispred crkve Sv. Asela i Trga Ploče sa zvonikom na istočnoj strani, te kuće Šarlija/Zanki na zapadnoj strani. M. KOLEGA, 2001, 83-90.

Nalazi nakita u grobovima iz ranosrednjovjekovnog perioda

Grob 41 – pronađen je par zlatnih naušnica sa zvjezdolikim privjeskom koje su izrađene u tehnici filigrana i granulacije. Krajevi naušnica završavaju s kukicom i "S" petljom. Drugi par zlatnih naušnica iz tog groba također nosi zvjezdoliki privjesak. Njihova karika završava s kukicom i petljom koja ide prema vani. S unutrašnje strane njihova luka nalazi se po jedna granula. Treći par zlatnih naušnica iz groba 41 nosi privjesak s ovalnim jagodastim ukrasom, izrađene su u tehnici filigrana i granulacije. Iz istog groba potječe još jedna zlatna karičica koja nosi polumjesečasti privjesak (lunulasti tip). Krajevi naušnice završavaju s kukicom i "S" petljom. U istom grobu pronađen je i par srebrnih naušnica te dva srebrna torkvesa. Jedan torkves na proširenom dijelu nosi ukras u dva reda. Njegovi krajevi završavaju kukicom i ušicom. Drugi srebrni torkves nešto je manjeg promjera, nosi ukras u dva reda koji čine ukucani križići. U grobu 41 su pronađena i tri srebrna prstena te jedan zlatni prsten. Zlatni prsten na svom ovalnom proširenju nosi *crux immissa*, križ jednakih krakova koji završavaju s istostraničnim trokutima. Između krakova križa su crte postavljene u koso koje čine znak *Kristova monograma*. Posebice je zanimljiv njegov ukras s motivom golubice sa svake strane križa. Dok jedna golubica stoji ravno u odnosu na križ, druga je okrenuta naopako. S obzirom na cijeli grobni inventar, grob 41 datira se u kraj 7., ili na početak 8. stoljeća.

Grob 83 – pronađena je srebrna naušnica grozdolikog tipa s koljencima od uvijene filigranske žice. U istom grobu je pronađen par srebrnih naušnica žminjskog tipa, i jedna ogrlica od koje je sačuvano 98 raznobojnih zrna staklene paste. Naušnice žminjskog tipa imaju nasuprotno postavljen sroliki ukras koji se sastoji od nabrane filigranske žice, a na krajevima završavaju s ukrasom u obliku kapljice. Naušnice su imale i koljenca na svojim bočnim stranama, a kopčale su se pomoću kvačice i ušice.

Grob (?) koji je otkriven u istraživanjima 1910. godine (sjeverna strana župne crkve Sv. Asela) – pronađena je srebrna pozlaćena naušnica sa četiri iste jagode koje su na spojevima polutki bile ukrašene naroskanom filigranskom žicom. Na njihovoj se površini nalazio ukras u obliku trokutića sastavljenih od granuliranih zrnaca. Dvije nasuprotno postavljene jagode pri svojim vrhovima nosile su kapljičasti ukras. Naušnica se danas nalazi u Muzeju hrvatskih arheoloških spomenika u Splitu (inv. br. 2580).

Grob 57 – u grobu se nalazi par srebrnih jednojagodnih naušnica, zatim dva jednojagodna privjeska, te jedna staklena perlica.

Oružje

Grob 41 – tri željezna noža.

Keramika

Grob 41 – keramički pršljen.

Novac

U grobu 41 pronađen je jedan kasnoantički novčić. Numizmatička građa koja se čuva u Muzeju ninskih starina u Ninu broji oko 40 različitih moneta, od kojih većina pripada grobovima s položaja uz crkvu Sv. Asela. Uglavnom je riječ o srednjovjekovnom i novovjekovnom novcu (12.-17. stoljeća).

Ostali nalazi

Grob 41 – okov kopče.

Literatura

M. KOLEGA, 1996, 43-48; ISTA, 2001, 83-90, 89, sl. 4 (grob 57), 93, sl. 2; ISTA, 2002, 73-78; N. JAKŠIĆ, 2000a/2, 62-63; M. PETRINEC, 2009, 83-84, T. 81, 1-17 (grob 41), T. 81, 18-19 (grob 83); KATALOG, 2000, 291 (grob 1910.).

5. Privlaka – Sv. Barbara

(T. XL. 3-4)

Arheološka istraživanja i opis groblja

Uz crkvu Sv. Barbare u Privlaci otkriveni su grobovi koji su vjerojatno pripadali srednjovjekovnom razdoblju. Inače, grobove opisuje i lokalno stanovništvo koje je potvrdilo postojanje velike količine kostiju te ostale arheološke građe na položaju uz crkvu Sv. Barbare.¹³⁷⁵ Od tih nalaza danas ništa nije sačuvano, a građa nije publicirana. Pretpostavljam da se počelo ukopavati uz spomenutu crkvu tek nakon njezine obnove koja se na temelju pronađenih ulomaka liturgijskog namještaja datira u 11. stoljeće.

Literatura

Z. BRUSIĆ, 1973, 433.

6. Vrsi – Sv. Jakov

Arheološko istraživanje i opis groblja

Istraživanje romaničke crkve Sv. Jakova pored sela Vrsi u okolini Zadra započela su 1972. godine kada se otkrilo i starohrvatsko groblje uokolo tog sakralnog objekta. Radovi su nastavljeni i 1979. godine.¹³⁷⁶ Tijekom tih istraživanja otkriveni su grobovi koji su imali kulturu ukopa od 5.-6. pa sve do 13.-17. stoljeća. U prvoj kampanji istraženo je sveukupno 50 grobova koji su u tlocrtu bili vrlo gusto raspoređeni u pravilnim redovima. U drugoj kampanji istražena je površina od 250 m², a tada su otkrivena i nova 74 groba. Najstarijoj fazi ukopa na tom položaju pripada deset pronađenih grobova. Neki od tih grobova otkriveni su ispod temelja ranokršćanske crkve. Sveukupno je istraženo 114 grobova iz srednjovjekovnog razdoblja. Upravo su oni bili vrlo gusto raspoređeni prema vanjskim zidovima crkve Sv. Jakova. Među njima, izdvajaju se jednostavni grobovi koji su bili podignuti u običnim zemljanim rakama, a njih je sveukupno pronađeno 49. Na nekropoli su otkriveni i grobovi s kamenom grobnom arhitekturom kod koje je kamenje bilo poslagano u suho, bez žbuke. Takvoj vrsti grobova pripada njih 53. I jedan i drugi tip otkrivenih grobova uz crkvicu Sv. Jakova pripadaju starijem horizontu ukopa, dok mlađem horizontu ukopa pripada tek 12 grobova koji su bili uzidani, s ostacima žbuke u svojoj arhitekturi.¹³⁷⁷ Vrlo vjerojatno je jedan dio grobova na toj nekropoli bio i u drvenim rakama. Većina grobova je imala pravilnu orijentaciju u smjeru I – Z. Posebno je zanimljiva zidana

¹³⁷⁵ Z. BRUSIĆ, 1973, 433.

¹³⁷⁶ Istraživanja je i u jednoj i u drugoj kampanji vodio Arheološki muzej u Zadru pod vodstvom kustosa Š. Batovića. Š. BATOVIĆ, 1980, 12; ISTI, 1981, 85-90.

¹³⁷⁷ Š. BATOVIĆ, 1981, 88-89.

<p>grobnica označena kao grob 46 koja je imala velik broj grobnih priloga. Za njezinu izgradnju koristile su se rimske spolije, kao i jedan nadvratnik na kojem se sačuvao natpis koji svjedoči o gradnji romaničke crkve Sv. Jakova.¹³⁷⁸</p>
<p>Značajke ukopa</p> <p>Budući da su neki grobovi pronađeni ispod temelja prvotne ranokršćanske crkve, nad kojom je kasnije nastala nova crkva u romanici, postoji mogućnost da je groblje prethodilo gradnji prvotnog sakralnog objekta na tome položaju. Pronađeni nalazi govore da se tu radi o horizontu grobova koji imaju kršćanske osobine pokapanja. Ostali srednjovjekovni grobovi vjerojatno su se organizirali tek nakon gradnje romaničke crkve koja se na temelju pronađenog nadvratnika datira u 11.-12. stoljeće.</p>
<p>Najznačajniji nalazi nakita u grobovima iz ranosrednjovjekovnog razdoblja</p> <p>Od grobnih nalaza posebno se izdvajaju naušnice. Autor istraživanja navodi obične naušnice, naušnice s jednom jagodom te naušnice s privjeskom u obliku tri grozda (?). Poznati su i nalazi prstenja te jedne ogrlice sastavljene od koštanih zrna.</p>
<p>Oružje</p> <p>Noževi (?)</p>
<p>Keramika</p> <p>/</p>
<p>Novac</p> <p>/</p>
<p>Ostali nalazi</p> <p>Staklena i koštana zrna, ukrasne igle, vezica-spona- tzv. "kučari" iz groba 46.</p>
<p>Literatura</p> <p>Š. BATOVIĆ, 1980, 12, ISTI, 1981, 85-90.</p>

7. Radovin – Sv. Petar
(T. XL. 5, XLI. 1)

Arheološko istraživanje i opis groblja

Uokolo crkve Sv. Petra koja se nalazi u mjestu Radovin pored Zadra pronađeno je groblje koje je imalo i svoju ranosrednjovjekovnu fazu.¹³⁷⁹ Uređivanjem novog groblja sredinom prošlog stoljeća uništen je velik broj kasnosrednjovjekovnih grobova na tom položaju koji su imali nadgrobne kamene ploče (stečke). Neke od njih nosile su skroman plastični ukras, a neke su imale i natpis na glagoljici (!). Velik dio tih ploča naknadno je ugrađen u betonski zid koji je podignut uokolo groblja. Starijem horizontu ukopa na toj nekropoli pripadaju

¹³⁷⁸ Š. BATOVIĆ, 1981, T. LXII, sl. 2; T. LXIII.

¹³⁷⁹ J. BELOŠEVIĆ, 1987, 143-145, tab. XLVIII, 2.

<p>grobovi u običnim zemljanim rakama te grobovi s kamenom grobnom arhitekturom. Prostor uokolo crkve Sv. Petra ponovno je istraživao 2006. godine, a kampanju je vodio Arheološki muzej u Zadru pod vodstvom kustosa R. Jurića. Građa nije publicirana.</p>
<p>Značajke ukopa</p> <p>Nekropola nije u potpunosti istražena, pa je vrlo teško donositi konkretne zaključke o kronološkim i tipološkim odlikama grobova, kao i o značajkama pokapanja. Pretpostavljam da su se prvi grobovi organizirali u 9. stoljeću uokolo sakralnog objekta iz ranokršćanskog razdoblja koji se obnovio u predromanici.</p>
<p>Nalazi nakita u grobovima iz ranosrednjovjekovnog perioda</p> <p>Grob (?) – pronađena je jedna jednojagodna naušnica. Naušnica je napravljena od pozlaćene bronce, a na donjem dijelu karike ima jajoliku šuplju jagodu koja se sastoji od dvije polutke. Polutke na spojevima nose ukras s filigranskom niti, a cijela im je površina bogato ukrašena. U motivu krugova sastavljenih od granuliranih zrnaca nalaze se rombovi od istih granula. Prostor između krugova dodatno je ispunjen motivom trokuta, također sastavljenim od granuliranih zrnaca. Pronađena naušnica je svojim promjerom od 6,5 cm bila značajno veća od drugih tipičnih nalaza jednojagodnih naušnica, pa možemo zaključiti da se nosila kao sljepočničarka. Naušnica se danas nalazi u Arheološkom muzeju u Zadru.</p>
<p>Oružje</p> <p>/</p>
<p>Keramika</p> <p>/</p>
<p>Novac</p> <p>/</p>
<p>Ostali nalazi</p> <p>/</p>
<p>Literatura</p> <p>J. BELOŠEVIĆ, 1987, 143-145, tab. XLVIII, 2.</p>

<p>8. Biljane Donje – Crkvina (Begovača) (T. XLIV. 1-3, T. XLV. 1-4; T. LXVIII. 1)</p>

Arheološko istraživanje i opis groblja

Groblje na Begovači istraženo je u razdoblju od 1959. do 1962. gdje je prve dvije kampanje vodio Stjepan Gunjača, a zatim druge dvije D. Jelovina i D. Vrsalović.¹³⁸⁰ Nekropola na Begovači sveukupno obuhvaća 604 groba, ima dugi kontinuitet ukopa, gotovo sve do 17. stoljeća. Groblje se razvilo uokolo ranosrednjovjekovne crkve koja je nastala na ostacima crkve iz ranokršćanskog razdoblja. Prema grobnom inventaru možemo pratiti tri ukopne faze na Begovači. Prva faza je trajala od 9. do sredine 11. stoljeća, druga do kraja 13. stoljeća, a treća faza do kasnog srednjeg vijeka.¹³⁸¹ Najstariji grobovi pripadaju 9. stoljeću, a u tom vremenu obnavlja se i ranokršćanska crkva. Riječ je o grobu 253, 258 te o grobovima 263 i 165.¹³⁸² Mlađi horizont grobova koji je podignut uz manju romaničku crkvu na Begovači većim je dijelom srušio zidove starije crkve te uglavnom ušao u prostor njezine unutrašnjosti.¹³⁸³ U arhitekturi groba 253 primjećuje se korištenje antičkih spolija, tako su otkrivene dvije antičke kolone koje su imale funkciju obložnica, dok je za uzglavnicu groba poslužila tanka obrađena kamena ploča. Grob 258 imao je poklopicu od obrađene kamene ploče, a uzglavnicu i donožnicu od fino klesanih kamenih ploča.

Značajke ukopa

Najstariji ukopi na Begovači u Biljanima Donjim datiraju se u 9. stoljeće.¹³⁸⁴ Na temelju sačuvane grobne građe najranijem horizontu ukopa (9.-11. stoljeće) pripada 60 grobova. Vjerojatno se već početkom 9. stoljeća organizira groblje uokolo ranokršćanske crkve čija je obnova započela negdje sredinom 9. stoljeća. Ti najraniji grobovi imaju pravilnu orijentaciju uz vanjske zidove crkve.

Najznačajniji nalazi nakita u grobovima iz ranosrednjovjekovnog razdoblja

Grob 241 – par srebrnih naušnica s dva nasuprotno postavljena srolika ukrasa od filigranske žice (tzv. žminjski tip), te brončani prsten trokutastog presjeka s preklapljenim krajevima.

Grob 256 – par brončanih naušnica, gdje je donja polovica karike ukrašena spiralno uvijenom žicom.

Grob 257 – par srebrnih pozlaćenih sljepočničarki sa četiri jagode koje su neukrašene površine, te masivni lijevani srebrni prsten D presjeka.

Grob 271 – par brončanih naušnica s raskovanom *S petljom* promjera 2, 5 cm.

Grob 284 – ogrlica od staklenih zrna koje su bile modre, bijele, žute, i ljubičaste boje (T. 220, 2).

Grob 356 – naušnica s privjescima od ispletene žice i s karikom povijenom u četiri petlje, te par običnih karičica.

¹³⁸⁰ Istraživanja je izvršio Muzej hrvatskih arheoloških spomenika u Splitu. Vidi u: D. JELOVINA, 1963, 243-246; ISTI, 1976, 27-32; D. JELOVINA – D. VRSALOVIĆ, 1981, 55-136; N. JAKŠIĆ, 1989, 407-433; V. DELONGA, 1992, 87-89; M. PETRINEC, 2009, 62-64.

¹³⁸¹ Temeljem analize grobnog inventara na Begovači, posebice nakita, takvu kronološku podjelu donosi N. Jakšić. Ona bi po njemu, odgovarala predromaničkom, romaničkom i gotičkom umjetničkom stilu Zapada. N. JAKŠIĆ, 1989, 407-433.

¹³⁸² N. JAKŠIĆ, 1989b, 411, plan 1; ISTI, 2000 a/2, 190-195.

¹³⁸³ N. JAKŠIĆ, 1989b, 418, plan 4. D. Jelovina ističe da se za gradnju ovih grobova koristio.... *materijal iz okoline, odnosno materijal obrušene starohrvatske crkve i antičke zgrade*. D. JELOVINA, 1976, 28.

¹³⁸⁴ D. Jelovina i D. Vrsalović smatraju da se prvi sloj nekropole može datirati u kraj. 8. ili na sam početak 9. stoljeća. D. JELOVINA, 1976, 27-32; D. JELOVINA – D. VRSALOVIĆ, 1981, 55-136. Obzirom na grobne nalaze, N. Jakšić kronološki najstarije grobove na Begovači datira u 9., a možda i u 10. stoljeće. N. JAKŠIĆ, 1989b, 409-410.

Grob 372 – par srebrnih naušnica s okomito postavljenom jagodom koja je ukrašena trakicama od nabrane filigranske žice te masivni lijevani brončani prsten D presjeka.

Grob 384 – par srebrnih naušnica s jednom jagodom koje nose ukras od granuliranih zrnaca postavljenih u trokutiće i rombove. Naušnice su promjera 5, 5 cm. U istom su grobu pronađena i dva luksuzna lijevana brončana prstena koja su nosila zrno od staklene paste.

Grob 411 – pet okruglih aplika od brončanog lima koje su ukrašene s iskucanim ispupčenjima.

Grob 422 – pet primjeraka srebrnih naušnica s *raskovanom S petljom* na kraju (bjelobrdski kulturni kompleks). U grobu su pronađena i dva brončana prstena rastvorenih i zašiljenih krajeva, te srebrni novac ugarsko-hrvatskog kralja Kolomana.

Grob 484 – par srebrnih naušnicama sa četiri iste jagode koje su na spoju ukrašene filigranskom žicom, dok je površina jagoda ukrašena valovitim linijama od filigranske žice. U istom grobu pronađen je i srebrni lijevani prsten pravokutnog presjeka.

Grob 549 – pronađene su naušnice tzv. *žminjskog tipa*. Naušnice nose ukras od srebrne naroskane žice koji se sastoji od dva nasuprotno postavljena prošupljena srcolika ukrasa s kapljičastim zrnom na vrhu. U istom grobu pronađen je i par jednojagodnih naušnica s neukrašenom jagodom, tri brončana prstena trokutastog presjeka, te jedan srebrni prsten koji na svojoj površini nosi proširenje u obliku križa. Iz groba potječe i nožić, stakleni poklopac kasnoantičke posude.

Grob 571 – par srebrnih pozlaćenih naušnica s jednom jagodom koje nose ukras s filigranskom žicom na spojevima polutki. Još jedan par srebrnih sljepočničarki s jednom jagodom koje su ukrašene filigranskom žicom ispunjenom zrcima. U grobu je pronađen i željezni nožić ravnog hrbata.

Sarkofazi

Na Begovači (Crkvina) je pronađen sarkofag koji je sekundarno upotrijebljen u ranom srednjem vijeku. Sarkofag je izrađen od ulomaka antičke kamene plastike. U sarkofagu su pronađena tri željezna noža te ulomak pređice. Sarkofag s Begovače izgledom je vrlo sličan drugom sarkofagu koji je pronađen na Crkvini u Galovcu. Spomenuti sarkofag na svojoj površini ne nosi skulptorski ukras.

Oružje i ostruge

Grob 165 – tri željezna noža ravnog hrbata i povijenog sječiva, te ulomak željezne pređice i ulomak željeznog cjevastog okova.

Grob 253 – par ostruga s garniturom za zakopčavanje. Ostruge su vrlo loše očuvane, imaju ravne krakove trokutastog presjeka s brončanim završetkom krakova u obliku pređica s rebrastim okvirom. Prema rekonstrukciji dužina ostruga iznosi 15 cm, a raspon između ostružnih krakova 7,5 cm. Ostruge su danas smještene u Muzeju hrvatskih arheoloških spomenika u Splitu (Inv. br. 2977-2978).

Grob 258 – par ostruga s garniturom za zakopčavanje, dva željezna noža, te kamena sjekira i strugač iz prapovijesnog vremena. Dužina ostruga je iznosila 15 cm, a raspon između ostružnih krakova 11 cm. Dvije pločice sa svake strane imale su veličinu 2,5 x 2,8 cm. I te ostruge su smještene u Muzeju hrvatskih arheoloških spomenika u Splitu (Inv. br. 2987-2988).

Grob 549 – nepotpuni željezni nož ravnog hrbata.

Grob 571 – željezni nožić ravnog hrbata s povijenim sječivom, te s trnom za nasad drške.

Novac Grob 422 – novac ugarsko-hrvatskog kralja Kolomana (1095.-1116.)
Keramika Grob 263 – pronađena je cijela zemljana posuda (?)
Ostali nalazi Grob 549 – stakleni poklopac keramičke posude .
Literatura: D. JELOVINA, 1963, 243-246; ISTI, 1976, 27-32, 94-95; D. JELOVINA – D. VRSALOVIĆ, 1981, 55-136, tab. XIV, tab. XVI (gr. 253 i gr. 258), tab. XVIII, 263; J. BELOŠEVIĆ, 1980, 22-27; N. JAKŠIĆ, 1989b, 407-433; V. DELONGA, 1992, 87-89; M. PETRINEC, 2000, 190-195, sl. 20 a-f.; M. PETRINEC, 2009, 62-64, T. 217-223.

9. Galovac – Crkvina
(Sv. Bartolomej/Bartul)
(T. XLVI-T. LI /T. LXIX. 1)

Arheološko istraživanje i opis groblja

Na lokalitetu Crkvina (Sv. Bartolomej) u Galovcu istražena je velika nekropola koje se sastojala od sveukupno 521 groba. Na Crkvini se ukopavalo dugi niz godina, od 6. pa sve do 16. stoljeća. Ranom horizontu ukopa (9. -12. stoljeće) pripada 150 grobova, dok tek manji broj grobova pripada kasnoantičkom razdoblju.¹³⁸⁵ Iz tog vremena potječu i dvije grobnice na svod koje su bile dograđene pred crkvom. Groblje na Crkvini u Galovcu istraživalo se tijekom nekoliko kampanja, pod vodstvom arheologa J. Beloševića. Godine 1989. istraženo je oko 80 novih grobova, od kojih je tek manji broj pripadao razdoblju od 9.-11. st.¹³⁸⁶ U istraživačkoj kampanji iz 1990. pronađena su 163 groba, a okvirno se mogu datirati u period od 9. do 16. stoljeća. Starohrvatskom horizontu (9.-11. st.) ukopa odgovaraju grobovi pronađeni pored apside ranokršćanske crkve.¹³⁸⁷ Upravo taj sloj groblja na Crkvini nije bio preslojen grobovima mlađeg horizonta, što je i očuvalo grobne priloge na tome položaju. Završna kampanja istraživanja na Crkvini iz 1991. godine podarila je još 208 grobova koji se na temelju pronađenog inventara datiraju u razdoblje od 9. do 16. stoljeća.¹³⁸⁸ Tu se uglavnom radilo o obiteljskim grobnicama u kojima se višekratno obavljao ukop, dok su pojedinačni ukopi bili vrlo rijetki. Svi grobovi na Crkvini imaju kamenu grobnu arhitekturu, a neki su bili i od

¹³⁸⁵ J. BELOŠEVIĆ, 1990, 42-46; ISTI, 1993b, 121-143; ISTI, 1997a, 301-350.

¹³⁸⁶ Istraženi ranosrednjovjekovni grobovi otkriveni su sa sjeverne strane crkve, kao treći sloj grobova. Grobovi su bili uništeni mlađim ukopima. J. BELOŠEVIĆ, 1989, 71-82; ISTI, 1990, 42-46; ISTI, 1992, 231-239, Plan istraživanja.

¹³⁸⁷ J. BELOŠEVIĆ, 1993a, 89-92. Istraživalo se na istočnoj strani crkve, na položaju iza apside (tab. IV, 1 i 2), a najvećim dijelom na zapadnoj strani lokaliteta.

¹³⁸⁸ Istraživanja su izvršena na rubnim dijelovima terena sa sjeverne i južne strane. Nekoliko je grobova otkriveno na istočnoj strani lokaliteta, s vanjske strane objekta označenog kao prostorija B. Iste je godine otkrivena i prostorija stambene namjene (12x12m) na jugoistočnom dijelu lokaliteta. J. BELOŠEVIĆ, 1993b, 121-143.

obrađenog kamena. Izgledom su bili ovalnog i pačetvorinastog oblika. Orijentacija grobova je bila različita, ali uglavnom pravilna u smjeru istok-zapad, na način da je pokojnikova glava bila položena na zapad. Vjerojatno je na takav položaj grobova utjecao i položaj ranokršćanske crkve koja se obnovila u predromnici, a koja je imala dosta pravilnu orijentaciju u smjeru I – Z. Budući da su prvi grobovi nastajali uz vanjske zidove crkve, oni su tako pratili njezinu orijentaciju.

Značajke ukopa

Groblje koje se početkom srednjeg vijeka organizira uz crkvu na Crkvini u Galovcu ima horizont ukopa od 9. pa sve do 16. stoljeća. Svi ranosrednjovjekovni grobovi pripadaju horizontu s kršćanskim značajkama pokapanja. Znatno dio grobova može se datirati od kraja 9. pa do 11. Stoljeća, a oni označavaju prijelaznu fazu ukopa na toj nekropoli, od kasne antike do u rani srednji vijek.

Najznačajniji nalazi nakita u grobovima iz ranosrednjovjekovnog perioda

Grob 114 – par srebrnih pozlaćenih sljepočničarki sa četiri jagode čija je površina bila glatka i neukrašena. Jagode su na sredini karike završavale s ukrasom u obliku kapljice. Donji dio karike ukrašena je s nizovima filigranske žice.

Grob 297 – pronađen je par naušnica s dvije jagode.

Grob 349 – par jednostavnih srebrnih naušnica i brončani prsten koji pripadaju horizontu 9.-10. st.

Grob 367 – par srebrnih naušnica s jednom jagodom i brončanim prstenom.

Grob 375 – par srebrnih naušnica s raskovanim "S" nastavkom (11.-12. stoljeće).

Grob 405 – par srebrnih naušnica s jednom jagodom.

Grob 411 – par srebrnih naušnica s jednom jagodom.

Grob 431 – par naušnica s raskovanim "S" nastavkom (11-12. st).

Grob 491 – par srebrnih naušnica s jednom jagodom koje su glatke i neukrašene površine.

Grob 510 – pronađen je par srebrnih naušnice s jednom jagodom.

Grob 516 – par brončanih karičica i srebrni prsten.

Grob 499 – par trojagodnih naušnica, jagode su glatke i neukrašene površine.

Sarkofazi

Sarkofag br. 1.

Sarkofag je isklesan od ulomaka antičke kamene plastike, na njegovoj pročelnoj strani nalazi se izvorni ukras arhitrava čije je polje ispunjeno akantusovim lišćem. Poklopac sarkofaga iznimno je plitak, na njemu se nalazi ukras s djelomično očuvanom profilacijom. Sanduk sarkofaga ima dužinu od 229 cm, širinu od 89 cm, te visinu od 64 cm. Poklopac je dug 240 cm, širok 96 cm, a visok 27cm. U njemu nije bilo nalaza, pronađene su samo kosti. Sarkofag se danas nalazi u stalnom postavu srednjovjekovne zbirke Arheološkog muzeja u Zadru.

Sarkofag br. 2.

I drugi sarkofag iz Galovca isklesan je od ulomaka antičke kamene plastike. Pronađen je u visini narteksa s južne strane crkve. Sarkofag je rustičnije obrađen te na svojoj površini nema ukrasnih polja. Dužina njegova sanduka iznosi 190 cm, širina 57 cm, a visina 35 cm. Sarkofag se danas nalazi u Arheološkom muzeju u Zadru.

Oružje

Od ostalih slučajnih nalaza s Galovca izdvajam željezni vršak strijele te željezni probojac.
<p>Keramika</p> <p>Velika količina naseobinske keramike koja je pronađena na lokalitetu u Galovcu može se datirati u vrijeme od 12. do 16. stoljeća.</p>
<p>Novac</p> <p>Srednjovjekovni novac koji potječe s tog lokaliteta pripada razdoblju od 12.-13. stoljeća. Riječ je o novcu koji je proizvod venecijanskih radionica.</p>
<p>Literatura</p> <p>J. BELOŠEVIĆ, 1989, 71-82; ISTI, 1990, 42-46; ISTI, 1992, 231-239; ISTI, 1993a, 79-92, tab. XXVIII, 2; ISTI, 1993b, 121-143, tab. XXIII, 11-13; tab. XII, XLI, XXIII, 8-10, tab. XXIV, 6, tab. XXIV,7; XXIV, 8; ISTI, 1995b, 327-341; ISTI, 1997a, 301-350; M. PETRINEC, 2009, 73-74, T. 243-244.</p>

10. Podgrađe (Asseria) – Sv. Duh

<p>Arheološko istraživanje i opis groblja</p> <p>Indicije o postojanju groblja uokolo crkve Sv. Duha u Podgrađu (Aserija) donose nam prvi istraživači krajem 19. stoljeća. U tadašnjim istraživanjima pronađen je ulomak impost-kapitela koji je sekundarno upotrijebljen za arhitekturu srednjovjekovnog groba.¹³⁸⁹ Početkom 20. stoljeća, točnije 1903. godine, L. Marun radi istraživanje srednjovjekovnih grobova na spomenutom lokalitetu, a po njegovim zabilješkama srednjovjekovni grobovi bili su locirani uz postojeću crkvu Sv. Duha, na rimskom forumu nekadašnje Aserije, te na istočnoj strani uz gradski bedem. Iste je godine pronađen i ulomak ranokršćanskog pluteja koji je bio u sekundarnoj upotrebi postavljen kao poklopnic srednjovjekovnog groba.¹³⁹⁰ Tada su otvorena i dva groba sa sjeverozapadne strane crkve, čija je orijentacija bila u smjeru I – Z. Grobovi su imali ovalan i pačetvorinast izgled. O starohrvatskom groblju svjedoče i dječji ukopi koji su imali istu, pravilnu orijentaciju u smjeru I – Z. Inače, velik broj artefakata s tog lokaliteta izvađen je bez stručnog nadzora. L. Marun je značajan dio te građe i otkupio.¹³⁹¹ Isti istraživač ponovno dolazi u Aseriju 1906. godine, u nadi da će naći, citiram:<i>starinarsku baziliku i starohrvatsko groblje</i>.¹³⁹² Marun u to vrijeme opisuje i grobove pred crkvom u kojima su grobni prilozili bili opljačkani. Dalje, istraživanjima 2001. i 2002. godine uz sjeverni potez bedema Aserije pronađeni su arheološki nalazi koji ukazuju na postojanje druge ranokršćanske crkve na tome položaju.¹³⁹³ Na istoj strani</p>

¹³⁸⁹ F. RADIĆ, 1898, 24-26.

¹³⁹⁰ Izvještaj upraviteljstva 1897, 163; Izvještaj upraviteljstva, 1900, 48, Razne viesti 1900, 102; Razne viesti, 1901, 59; Vidi u: M. PETRINEC, 1998, 126-127.

¹³⁹¹ M. Petrinc upozorava na činjenicu da se u inventaru MHAS-a nalazi velik broj predmeta s Podgrađa (Aserija) koji je dugi niz godina krivo atribuiran lokalitetu Crkvina u Biskupiji, te lokalitetu u Đevrskama.

¹³⁹² M. PETRINEC, 1998, 126-127.

¹³⁹³ I. FADIĆ, 2002, 56; A. UGLEŠIĆ, 2002, 65-66.

bedema pronađena je i kasnoantička grobnica na svod u kojoj se višekratno radio ukop, pa je tako ona u srednjem vijeku služila i kao kosturnica.¹³⁹⁴

Značajke ukopa

Zbog nepotpune dokumentacije vrlo se malo može reći o tipologiji otkrivenih grobova na Aseriji. Na temelju grobnih priloga ukopi se uz crkvu Sv. Duha mogu datirati u vrijeme od 9.-11. stoljeća. Vrlo vjerojatno je riječ o groblju koje se razvilo početkom srednjeg vijeka uz sakralni objekt koji je tu postojao već u kasnoj antici. Grobni nalazi ukazuju da se tu radi o nekropoli s kršćanskim značajkama pokapanja.

Najznačajniji nalazi nakita u grobovima iz ranosrednjovjekovnog razdoblja

Pronađeni nakit potječe s različitih položaja iz Podgrađa. Nije poznato što od tih nalaza izvorno pripada grobovima uz crkvu Sv. Duha. Na Podgrađu je pronađen par brončanih pozlaćenih naušnica s jednom jagodom koje su bogato ukrašene filigranskom žicom raspoređenom u polja, u kojima su ćelije s umetcima od raznobojnih staklenih zrna. U istraživanjima je pronađen i par srebrnih trojagodnih naušnica. Iste su naušnice imale i polumjesečasti privjesak s unutrašnje strane karike. Iz nepoznatog groba potječe i jedna srebrna jagoda promjera 4, 5 cm koja je vjerojatno pripadala naušnici sljepočničarki. Jagoda je bogato ukrašena, sastoji se od granuliranih zrnaca koja čine rombove, a unutra njih nalaze se kalotasta ispupčenja s ukrasom u obliku kapljice. Pronađena su i dvije brončane karičice od uvijene žice, te dva brončana prstena također od uvijene žice. Iz istraživanja potječu i tri privjeska, od kojih izdvajam ukrašeni srebrni privjesak, te brončani privjesak u obliku stilizirane životinjske glave.

Oružje

S nepoznatog položaja u Podgrađu potječe jedna željezna ostruga. Donosimo je pod pretpostavkom da potječe iz srednjovjekovnih grobova koji su se nalazili uz crkvu Sv. Duha (?). Njezina dužina iznosi 14, 3 cm. Ostruga ima ravne krakove trokutastog presjeka. Nalazi se u Muzeju hrvatskih arheoloških spomenika u Splitu (inv. br. 2535 a).

Keramika

/

Novac

/

Ostali nalazi

/

Literatura

Izvještaj upraviteljstva 1897, 163; Izvještaj upraviteljstva, 1900, 48; Razne viesti 1900, 102; Razne viesti, 1901, 59; M. PETRINEC, 1998, 126-127; I. FADIĆ, 2002, 56; A. UGLEŠIĆ, 2002, 65-66; I. FADIĆ, 2003, 72, sl. 4.; A. UGLEŠIĆ, 2003, 195-207; M. PETRINEC, 2009, 93, T, 293, 1-3, 294, 1-7.

¹³⁹⁴ I. FADIĆ, 2003, 72, sl. 4.; A. UGLEŠIĆ, 2003, 195-207, sl. 5, 6, 7.

11. Lepuri – Sv. Martin
(T. LI-LV; T. LXX. 1)

Arheološko istraživanje i opis groblja

Starohrvatsko groblje uz današnju župnu crkvu Sv. Martina u Lepurima kraj Benkovca obuhvaća oko 200 istraženih grobova. Rezultati istraživanja nisu do danas publicirani, pa ne možemo detaljnije govoriti o tipologiji groblja, kao i o grobnim nalazima. Iz djelomično dostupnih podataka saznajemo tek da se radi o grobovima iz kasnog srednjeg vijeka, dok su grobovi iz ranog srednjeg vijeka malobrojni. Grobovi su pronađeni uz otkrivenu arhitekturu crkve, a neki su zauzeli položaj i u njezinoj unutrašnjosti. Grobovi iz 14. stoljeća ukopani su u prostoru pastoforije starije ranokršćanske crkve koja se obnovila u ranom srednjem vijeku. Otkrivena je samo jedna grobnica koja je pripadala ranokršćanskom razdoblju. Na uglu između kapele i sjevernog zida crkve otkrivena je dječja grobnica (grob 223) koja pripada poganskom horizontu ukopa na toj nekropoli.¹³⁹⁵

Značajke ukopa

Groblje uz crkvu Sv. Martina u Lepurima pripada tipičnom ranosrednjovjekovnom groblju koje se razvija uokolo crkve u razdoblju od 8. do 11. Stoljeća. Ranosrednjovjekovni grobovi imaju poganske osobine ukopa, dok jedan dio grobova pripada i horizontu s kršćanskim osobinama ukopa. Pretpostavljam da groblje prethodi predromaničkoj obnovi crkve koja se zahvaljujući nalazima liturgijskog namještaja datira u sredinu 9. stoljeća, odnosno u drugu polovicu 9. stoljeća.

Najznačajniji nalazi nakita u grobovima iz ranosrednjovjekovnog razdoblja

Grob 212 – pronađen je par jednostvanih jednojagodnih naušnica koje su bile neukrašene. Otvori kroz koje se provlačila karika nosili su ukrasni srebrni niz.

Dječja grobnica (grob 223) – pronađena je zlatna naušnica zvjezdolikog tipa koja ima završetak u obliku "S" petlje te zlatna naušnica s ukrasom u obliku lunule s dodanom manjom šupljom lunulom po sredini. Naušnica je imala također završetak u obliku "S" petlje. Pronađene su i dvije različite zlatne jagode koje su se nosile kao ukras na ogrlici. U istoj grobnici pronađen je i dječji prsten s romboidnim prednjim proširenjem koje je dodatno bilo ukrašeno s križem od nabrane filigranske žice.

Grob 230 – pronađene su brončane naušnice s raskovanim S završetkom.

Sarkofazi

/

Oružje

/

Keramika

/

Novac

Franački denar (822.-840.)

Literatura

¹³⁹⁵ Autor istraživanja spomenutu grobnicu dovodi u vezu sa samim donatorom crkve u Lepurima. N. JAKŠIĆ, 2000d, 199.

12. Biograd – Katedrala
(T. LV-LIX.)

Arheološka istraživanja i opis groblja

Sa sjeverne strane prve sakralne građevine koja se nalazila na položaju Glavica u Biogradu pronađeno je sedam grobova. Ti su grobovi pripadali ranokršćanskom razdoblju, i bili su bez priloga. Prilikom gradnje nove ranosrednjovjekovne bazilike na matrici ranokršćanske crkve kosti iz tih ranijih grobova prebačene su u kosturnicu koja se nalazila između dvaju kontrafora na sjevernoj strani nove crkve, u blizini njezine bočne apside. Novi grobovi koji se podižu u ranom srednjem vijeku zauzimaju položaj uz pročelje bazilike. Isti će grobovi biti djelomično uništeni gradnjom nartekse i zvonika koji su se dodali bazilici tijekom njezine treće faze izgradnje. Na sjeverozapadnoj strani nartekse podignute su nove kosturnice. Nažalost, nalazi iz tih grobova ostali su nam u potpunosti nepoznati, a građa nikad nije publicirana.

Literatura

L. JELIĆ, 1902b; F. BUŠKARIOL, 1988, 21-57; L. JELIĆ – F. BUŠKARIOL, 1990, 351-372; N. URODA, 2005, 12.

13. Muline (o. Ugljan) – Sv.
Ivan Krstitelj (Stivan)
(T. LX. 2; T. LXX. 2)

Arheološka istraživanja i opis groblja

Istraživanje je na lokalitetu u Mulinama započeo M. Suić 1953. godine. Radovi su se nastavili 1956., 1957., i 1958. godine.¹³⁹⁶ Prilikom istraživanja s južne strane crkve, odnosno uz fasadu manje kvadratne prostorije koja je sredinom 6. stoljeće imala funkciju krstionice, otkrio se starohrvatski grob zanimljiva izgleda. Naime, grob je jednim dijelom bio izgrađen od ulomaka antičkog sarkofaga. Ulomci sarkofaga ubačeni su kao poklopnica groba, a pretpostavlja se da su izvorno pripadali sarkofagu koji se nalazio u obližnjem mauzoleju na tom lokalitetu.¹³⁹⁷ A. R. Filipi spominje da je na položaju gdje je podignuta crkva Sv. Ivana Krstitelja (Stivan) pronađen i novčić Konstantina III. (641.-668.).¹³⁹⁸

Najznačajniji nalazi nakita u grobovima iz ranosrednjovjekovnog perioda

¹³⁹⁶ M. SUIĆ, 1960, 230-249.

¹³⁹⁷ M. SUIĆ, 1960, 232, sl. 1.

¹³⁹⁸ A. R. FILIPI, 1962, 305.

/
Novac Novčić Konstantina III. (641.-668.)

14. Vlašići (o. Pag) – Sv. Ivan Krstitelj
--

Arheološka istraživanja i opis groblja Uokolo crkve Sv. Ivana Krstitelja postojalo je groblje. Pred ulazom u crkvu sv. Jerolima sačuvana je nadgrobna ploča s natpisom na glagoljici, koja se datira u 15. st. Na terenu nisu izvršena arheološka istraživanja, pa nam nije poznato da li je tu postojalo i groblje starijeg postanka.
<i>Literatura</i> C. F. BIANCHI, 1879, 39-40; E. HILJE, 1999, 16-17; UGLEŠIĆ, 2002, 74-77.

10.2. Starohrvatske nekropole u neposrednoj blizini ranokršćanskih crkava koje su imale kontinuitet u rani srednji vijek na zadarskom području

15. Pridraga – Goričina (pored crkve Sv. Martina)
--

Arheološko istraživanja i opis groblja Groblje se nalazi na glavici zvanj <i>Goričina</i> , udaljenoj 300 m jugoistočno od crkve Sv. Martina u selu Pridraga pored Zadra. Prva sondažna istraživanja na tom položaju izvršio je 1946. godine Muzej hrvatskih arheoloških spomenika u Splitu pod vodstvom arheologa Stjepana Gunjače. Tada su na Goričini otkrivena 32 starohrvatska groba. ¹³⁹⁹ Iako nije riječ o velikoj nekropoli, ona je sa svojim jedinstvenim nalazima ukazala da se radi o značajnom lokalitetu, što dodatno govori i o važnosti crkve Sv. Martina ali i predromaničke crkve Sv. Mihovila koje se nalaze u blizini tog položaja. Većina istraženih grobova na spomenutoj nekropoli imaju kršćanske značajke pokapanja. Grobovi su imali kamenu grobnu arhitekturu, ali i redom popločano dno, i to njih 28. Samo su 4 groba imala dno od obične zemlje. Grobovi su osim popločanog dna za svoj pokrov nosili kamene ploče, vrlo često dvije ili tri koje su bile postavljene jedna do druge. Većina grobova imala je karakterističan ovalan oblik, obložnice su uglavnom bile od nepravilnog kamenja, dok su neki grobovi za

¹³⁹⁹ S. GUNJAČA, 1952, 223; ISTI, 1963, 7-67.

obložnice imali postavljene pravilne kamene ploče.¹⁴⁰⁰ Na Goričini su pronađena dva groba koja su se svojim izgledom razlikovala od ostale grobne arhitekture koja ulazi u okvir rada. Naime, imali su poklopnice u obliku krova na dvije vode.¹⁴⁰¹

Značajke ukopa

Radi se o tipičnom groblju na redove s kršćanskim značajkama pokapanja. Nije nam poznato u kakvom je odnosu bila nekropola sa crkvom Sv. Martina, ili možda s predromaničkom crkvom Sv. Mihovila koje su se nalazile u njezinoj blizini.

Nalazi nakita u grobovima iz ranosrednjovjekovnog perioda

Grob 3 – par srebrnih naušnica s jednom jagodom. Jagode su na spoju svojih polutki nosile ukras od nabrane filigranske žice.

Grob 12 – pronađen je par brončanih naušnica s jednom jagodom koja je posrebrena. Ukras na polutkama jagode čine arkade od nabrane filigranske niti, a takve filigranske niti nalaze se i na spoju polutki. Jednojagodne naušnice pronađene su još u grobovima 13, 27, 32, a par srebrnih jednojagodnih naušnica je pronađen u grobu 14. Posebno je zanimljiv par naušnica s jednom jagodom iz groba 19 promjera 48 mm.

Grob 20 – pronađeno je srebrno puče koje je ukrašeno valovnicama od filigranske žice. Autor istraživanja je pretpostavio da se radi o velikoj jagodi jajolika oblika koja je služila u sekundarnoj upotrebi kao privjesak.

S nepoznatog položaja potječe brončana aplika koja bi po tipološko-stilskim osobinama pripadala karolinškom kulturnom krugu. Aplikacija se čuva u Arheološkom muzeju u Zadru.

Grob 1, grob 22, grob 25 – obične brončane naušnice.

Grob 7, grob 16 – par običnih brončanih karičica.¹⁴⁰²

Keramika

/

Novac

/

Ostali nalazi

Grob 17 – pronađena su tri ulomka tobolca od roga (oštećeni recipijent od jelenjeg paroška) ukrašena urezanim linijama koji čine rombove, a na njihovim spojevima nalaze se po dvije kružnice.

Grob 14 – jedan keramički pršljen promjera 3 cm.

Literatura

S. GUNJAČA, 1963, 7-67, tab. IX, 11-14, tab. XIII, 1-10, tab. XIV, 15, tab. XV, 18-23, tab. XVI, 26; J. BELOŠEVIĆ, 1980, T. LXXXIII, 14; M. PETRINEC, 2009, 59, T. 206, 1-5.

¹⁴⁰⁰ S. GUNJAČA, 1963, plan 2 .

¹⁴⁰¹ S. GUNJAČA, 1952, 223.

¹⁴⁰² S. GUNJAČA, 1963, 7-67, tab.XIII, 1-10., tab. XIV, 15.

10.3. Analiza ranosrednjovjekovnih grobalja i njihov odnos prema ranokršćanskim crkvama

Dugo vremena je u znanstvenoj i stručnoj literaturi postojao problem u postavljanju točne periodizacije, odnosno same kronologije srednjovjekovnih grobova i to na osnovi njihovih materijalnih nalaza. Zbog toga donosim nekoliko znanstvenih teorija koje su posvećene toj problematici, a koje je nedavno u svojim istraživanjima detaljno iznijela i M. Petrinec. Naime, ista je autorica uspješno objasnila pitanje terminologije srednjovjekovnih grobova te donijela njihov kronološki razvoj.¹⁴⁰³

Prvu podjelu srednjovjekovnih grobalja donio je arheolog Lujo Marun koji ih je tada podijelio na dvije skupine i to na *groblja iz hrvatske poganske neznabožačke dobi*, te na *groblja iz doba hrvatske samovladavine*. Potom je Ljubo Karaman donio kronološku podjelu starohrvatskih nekropola koja bi po njemu glasila: 1. kosturni grobovi iz vremena prije pokrštavanja (dakle iz 8. stoljeća), 2. groblja i grobovi dvaju prvih kršćanskih stoljeća (9. i 10. stoljeće) te 3. starohrvatski grobovi nakon 1000. godine.¹⁴⁰⁴ Nešto kasnije, Karamanove je zaključke nadopunio Stjepan Gunjača,¹⁴⁰⁵ a zatim je 1976. godine svoju periodizaciju srednjovjekovnih grobova donio i Dušan Jelovina koji je, međutim, u potpunosti isključio mogućnost postojanja srednjovjekovnih paljevinskih grobova na prostoru nekadašnje Dalmatinske Hrvatske.¹⁴⁰⁶ Jelovina je donio podjelu koja po njemu glasi: 1. kosturna groblja bez crkava (kraj 7. do kraja 8. ili do prvih desetljeća 9. stoljeća), 2. groblja uz crkve s kršćanskim načinom pokapanja (9.-11. stoljeća), te 3. kasnosrednjovjekovna groblja (12.-15. stoljeća).¹⁴⁰⁷ Ono što je posebno bitno za temu ove disertacije, Jelovina je među prvima dao naglasak na ona groblja koja su se nalazila uz same sakralne objekte ili u neposrednoj njihovoj blizini, o čemu je rekao sljedeće: *...dapače po svemu izgleda da je najprije bila sagrađena crkva, a tek onda su se počela formirati groblja; bilo da su grobovi postavljeni uokolo crkve, bilo podalje od nje.....uočena je gotovo u svih takvih nekropola ista pojava, a to je želja da im grobovi budu locirani što bliže samoj crkvi.*¹⁴⁰⁸

¹⁴⁰³ M. PETRINEC, 2009.

¹⁴⁰⁴ LJ. KARAMAN, 1940, 20-37; M. PETRINEC, 2009, 8.

¹⁴⁰⁵ S. GUNJAČA, 1955b.

¹⁴⁰⁶ D. JELOVINA, 1976, 67-82.

¹⁴⁰⁷ D. JELOVINA, 1976.

¹⁴⁰⁸ D. JELOVINA, 1976, 69.

Mišljenje D. Jelovine prihvatili su i ostali istraživači srednjovjekovne arheologije pa su pronađeni grobovi s vremenom postali važni čimbenici u datiranju crkava. Jelovina je uputio i na poremećenost klasičnog ranosrednjovjekovnog groblja na redove, i to na onim lokalitetima gdje su se grobovi podizali uz same sakralne objekte.

Za prostor sjeverne Dalmacije, u čiji okvir spadaju i groblja uz crkve na zadarskom području, konkretnije je rezultate polučilo istraživanje arheologa Janka Beloševića. Tako je Belošević donio sljedeću podjelu: 1. paljevinska groblja koja odgovaraju najranijem horizontu 7. stoljeća, 2. kosturna groblja na redove s poganskim načinom ukapanja (od kraja 7. stoljeća do sredine 9. stoljeća), 3. kosturna groblja na redove s karakterističnim nalazima dalmatinsko-hrvatske kulture (od 9. do 11. stoljeća), 4. istodobna groblja oko crkava, te 5. kasnosrednjovjekovna groblja u vremenskom periodu od 13. do 15. stoljeća.¹⁴⁰⁹ J. Belošević je među prvima uveo termin paljevinskih grobova.

Nakon J. Beloševića svoje radove objavio je i Zlatko Gunjača koji se posebno zanimao za šibensko područje. Gunjača je tako donio svoj pristup u podjeli srednjovjekovnih grobalja koja je po njemu također uključivala paljevinska groblja.¹⁴¹⁰ Njegova podjela obuhvaćala je: 1. paljevinska groblja (7. stoljeće), 2. groblja na redove (8.- 9. stoljeće), 3. groblja na redove 8.- 9. stoljeća u sklopu onih grobalja koja imaju kontinuitet, 4. groblja oko crkava s ranosrednjovjekovnim te kasnijim ukopima. Cjelovitu kronološku skalu donio je i Radomir Jurić po kojem se grobovi dijele na tri faze: 1. faza (od 7. do sredine 9. stoljeća), 2. faza (sredina 9.-11. stoljeća), 3. faza (12.-15. stoljeća).¹⁴¹¹ Svoju kronologiju srednjovjekovnih grobova donio je 1989. povjesničar umjetnosti i arheolog Nikola Jakšić i to na temelju tumačenja materijalnih ostataka sačuvanih na lokalitetu Begovača (Crkvina) u Biljanima Donjim. Tako je spomenuti autor kroz pronađeni grobni inventar razvrstao posve tri različite faze koje se vremenski podudaraju s umjetničkim stilovima na Zapadu pa se one nazivaju predromanička, romanička, i gotička faza.¹⁴¹² Po Jakšiću srednjovjekovna groblja bi se trebala podijeliti u skupine: 1. predromanička faza (9.-11. stoljeće) koja obuhvaća

¹⁴⁰⁹ J. BELOŠEVIĆ, 1980; ISTI, 1989, 71-82; ISTI, 2002, 71-97; ISTI, 2007.

¹⁴¹⁰ Iako nam je jasno da s Francima dolazi do kristijanizacije našeg prostora, početkom 9. stoljeća još su uvijek prisutne poganske tradicije pokapanja što nam dokazuje i grob 62 s lokaliteta Nin-Ždrijac u kojem je otkrivena ritualno razbijena zemljana posuda. Grob je datiran novcem cara Lotara (840.-855.), J. BELOŠEVIĆ, 1997b, 116; ISTI, 2007, 70-72.

¹⁴¹¹ R. JURIC, 1981; ISTI, 1987, 245-289.

¹⁴¹² N. JAKŠIĆ, 1989b, 407-439.

grobља za koja kod većine istraživača prevladava mišljenje da pripadaju "poganskom horizontu" 8. i 9. stoljeća, zatim 2. romanička faza (12.-13. stoljeće) a obuhvaća grobља od kraja 9. do sredine 11. stoljeća te 3. faza koja je kod Jakšića nazvana *gotičkom* fazom (14.-15. stoljeće). Ista faza kod ostalih istraživača uglavnom obuhvaća razdoblje od 12. do 15. stoljeća.

Dosadašnja arheološka istraživanja starohrvatskih grobља ukazuju na činjenicu da ona uglavnom zauzimaju prostor na povišenim terenima, većinom uz same putove ili rubove krševitih polja, i to najčešće na nekom strateškom mjestu u neposrednoj blizini utvrđenih naselja.¹⁴¹³ Međutim, ono što je posebno važno za temu disertacije jest proučavanje onih grobља koji ne nastaju na takvim, rekla bih, izoliranim i ciljano odabranim položajima, već uz sam prostor ranokršćanskih crkava koje su imale održivi kontinuitet u rani srednji vijek. Činjenica je da arheološka građa iz ranosrednjovjekovnih grobova koji su se nalazili uz ranokršćanske crkve u široj okolici Zadra ili čak u prostoru njihova interijera može pomoći u datiranju same građevine te pobliže ukazati na vrijeme ukopa, ali i na vrijeme kada se u pojedinom objektu obavljala liturgija. Dodatan problem predstavlja to što je većina grobova uz takve sakralne objekte uništena, barem što se tiče onih starijih stratuma, i to vjerojatno kao rezultat višegodišnjih okupljanja, tj. zbijanja grobova uz vanjske zidove crkava te višekratnih ukopa na istim položajima. S druge strane, razlog njihovom uništavanju može biti i izgradnja nove crkve u kasnijim stoljećima koja je onda uvjetovala da se mijenja i samo ukopno mjesto ovisno o dimenzijama i položaju te nove građevine. Za primjer, zbog izgradnje manje crkve na Begovači u 12. stoljeću, recentni sloj grobova zauzeo je prostor starije crkve iz ranokršćanskom razdoblja (T. LXVIII. 1).

Na širem zadarskom području možemo razlikovati ona definirana¹⁴¹⁴ i uglavnom istražena grobља koja su se u ranom srednjem vijeku organizirala uz ranokršćanske crkve, od onih grobља o čijem postojanju i položaju postoje tek indicije, uglavnom zasnovane zahvaljujući tek pojedinačnim nalazima (KARTA 3).

Prvoj skupini pripadaju sljedeća grobља na razmatranom prostoru: grobље na Begovači (Crkvina) u Biljanima Donjim, grobље uz crkvu Sv. Martina u Lepurima, grobље uz crkvu Sv. Asela u Ninu, grobље uz crkvu Sv. Bartolomeja (Crkvina) u

¹⁴¹³ M. PETRINEC, 2009, 99-104.

¹⁴¹⁴ Podrazumijeva se da je na tim lokalitetima pronađena arheološka građa koja dokazuje postojanje starohrvatskog grobља.

Galovcu, groblje uz crkvu Sv. Petra u Radovinu, groblje uz crkvu Sv. Duha u Podgrađu, groblje uz crkvu Sv. Jakov u Vrsima, pojedinačni grobovi uz crkvu Sv. Stošije na Puntamici, grobnica uz crkvu Sv. Andrije i crkvu Sv. Petra Starog u Zadru, pojedinačni grobovi uz katedralu u Biogradu, grobovi uz crkvu Sv. Ivana (Stivan) u Mulinama na otoku Ugljanu. Dakle, prvoj skupini pripadaju groblja koja se u ranom srednjem vijeku najčešće grupiraju i formiraju uz vanjske zidove ranokršćanskih bogomolja u donekle pravilnim redovima i s pravilnom orijentacijom u smjeru I – Z, koja se inače prepoznaje i na ostalim starohrvatskim nekropolama na području ranosrednjovjekovne hrvatske države.¹⁴¹⁵

Drugoj skupini pripadaju ona groblja koja uglavnom nisu istražena i za koja nismo sigurni jesu li, i u kojem obliku postojala. Danas na njih upućuju tek djelomični nalazi grobnih artefakata ili arhitekture. Tako, na primjer, na položaju na kojem se nalazi bazilika Sv. Andrije u luci Zaton pored Nina (T. VIII. 2) pronađeno je više ulomaka zemljanih posuda koje su imale ukras ugriženih vodoravnih linija i valovnica. Nalazi te nasebinske keramike potvrđuje nam da je naselje koje je bilo organizirano u blizini spomenute crkve, a tako i sama crkva, bilo u funkciji i tijekom srednjeg vijeka, a vjerojatno i u kasnijim stoljećima. Međutim, postoji mogućnost da je ta keramika mogla poslužiti i kao grobni prilog prilikom ukopavanja na nekropoli u blizini spomenute bazilike.

Nešto je ipak jasnija situacija s bazilikom Sv. Barbare u Privlaci za koju je poznato da je u svojoj blizini imala srednjovjekovne grobove, o čemu svjedoče i tamošnji mještani.¹⁴¹⁶ Nažalost, pronađena građa s lokaliteta u potpunosti je izgubljena pa je spomenuta bazilika današnjim istraživačima ostala nepoznata. Prvi tlocrt Sv. Barbare donio je don Luka Jelić, a njega je 60-tih godina prošlog stoljeća prenio I. Petricioli.¹⁴¹⁷ Arhitektura bazilike nikada nije istražena, štoviše nad njom se danas nalazi trava i raslinje. Dalje, na jugoistočnom dijelu otoka Paga, u mjestu Vlašići nalazi se ranokršćanska crkva posvećena Sv. Ivanu Krstitelju (Sv. Jerolim) koja je vjerojatno funkcionirala i u srednjem vijeku.¹⁴¹⁸ U okolici te crkve nalazilo se groblje koje je do danas ostalo neistraženo. Pred njezinim ulazom pronađena je nadgrobna ploča s

¹⁴¹⁵ D. JELOVINA, 1976; J. BELOŠEVIĆ, 1980.

¹⁴¹⁶ Z. BRUSIĆ, 1973, 419-446.

¹⁴¹⁷ I. PETRICIOLI, 1969, 338.

¹⁴¹⁸ C. F. BIANCHI, 1879, 39-40; E. HILJE, 1999, 16-17; A. UGLEŠIĆ, 2002, 74-77.

natpisom na glagoljici, a datira se u 15. stoljeće. Pretpostavljam da se uokolo crkve Sv. Ivana nalazilo groblje mlađeg postanka koje je u svojoj arhitekturi moglo imati slične nadgrobne ploče (stećke), poput onih pronađenih na groblju pored crkve Sv. Petra u Radovinu.¹⁴¹⁹ Budući da su uz crkvu u Radovinu pronađeni i ranosrednjovjekovni grobovi, po svoj prilici, trebalo bi tražiti i stariji horizont ukopa na položaju na kojem se podigla crkva Sv. Ivana Krstitelja.

Dalje, treba ukazati i na ona groblja koja su danas uglavnom istražena i poznata znanstvenoj javnosti, ali nam je posve nejasan njihov odnos prema ranokršćanskoj crkvi u njihovoj blizini. Pitanje je jesu li ona u nekom određenom razdoblju gravitirala prema postojećem sakralnom objektu. Takva groblja možemo svrstati u treću skupinu. Kao primjer, donosim nekropolu Goričina u Pridrazi za koju nije isključena mogućnost da je u nekom određenom razdoblju tijekom srednjeg vijeka bila povezana sa crkvom Sv. Martina (KARTA 3), a možda i s predromaničkom crkvom Sv. Mihovila (?) koja se nalazila u njezinoj neposrednoj blizini. Naime, groblje je u Pridrazi pronađeno na glavici zvanj Goričina, a udaljeno je svega 300 m jugoistočno od crkve Sv. Martina, a nalazi se i u blizini druge spomenute crkve u Pridrazi. Kratka istraživanja grobova koja su se vodila unutar crkve Sv. Martina potvrdila su da se tu radi o ukopima iz 17. i 18. stoljeća (T. XCI, 2). Također, istražen površinski sloj grobova s jugozapadne strane crkve Sv. Martina, kao i manji dio grobova s njezine sjeveroistočne strane, ukazuju da se radi o ukopima recentnijeg datuma (T. XCII, 1).¹⁴²⁰ I drugi sloj grobova u tim sondama pripadao je kasnom srednjem vijeku. Osim nalaza jednojagodne naušnice koja je slučajno pronađena izvan grobne cjeline ništa nam drugo ne govori o postojanju grobova iz 9. stoljeća uz crkvu Sv. Martina koja ima ranokršćansko porijeklo. Mišljenja sam da sve to ukazuje na jedan drugačiji status koji je ta crkva imala već u kasnoj antici kada je ona vjerojatno funkcionirala kao privatna bogomolja. Isto tako, postoji mogućnost da je crkva u ranom srednjem vijeku imala kongregacijsku ulogu i da se uz nju isprva nije ukapalo te da je zbog toga obližnju nekropolu na Goričini koristilo lokalno stanovništvo. S vremenom crkva Sv. Martina je postala središnji kulturni objekt novog župnog groblja koje se organiziralo uokolo nje pa se vjerojatno zbog toga

¹⁴¹⁹ J. BELOŠEVIĆ, 1987, 141-164.

¹⁴²⁰ R. JURIC, 2002, 303-307.

nekropola na Goričini prestala koristiti.¹⁴²¹ Moguće je da je i nekropola u Staroj Poveljani na otoku Pagu na isti način komunicirala s tamošnjom ranokršćanskom crkvom Sv. Nikole koja je bila podignuta u njezinoj blizini.¹⁴²²

Kod prve skupine grobalja (definirana groblja organizirana uz ranokršćanske crkve tijekom ranog srednjeg vijeka), koja je i ujedno i najbrojnija, pažnju treba posvetiti nekim njihovih obilježjima. Kao prvo, što se tiče tipologije pronađenih grobova na tim istraženim položajima, možemo reći da se javljaju ukopi u običnim zemljanim rakama te ukopi u grobovima s razvijenom grobnom arhitekturom (KARTA 3). Grobovi koji čine obične zemljane rake rijetki su nalazi na nekropolama te su oni u nešto većem broju (49) istraženi samo uz crkvu Sv. Jakova u Vrsima (T. XCII, 2). Postoje indicije da su takvi grobovi postojali i na nekropoli uz crkvu Sv. Petra u Radovinu (?).¹⁴²³ Kod crkve Sv. Jakova u Vrsima javljaju se grobovi s kamenom grobnom arhitekturom kod koje je kamenje bilo poslagano bez žbuke, a takvoj vrsti grobova pripada čak njih 53. Istraživanja uz crkvu Sv. Asela u Ninu potvrdila su da se jedan dio pronađenih grobova na tome položaju nalazio u običnoj zemlji s naglašenom grobnom arhitekturom, dok je drugi dio grobova pripadao zidanim grobnicama koje su bile višekratno u upotrebi (T. LXXXIX, 1).¹⁴²⁴ Inače, na istom lokalitetu pronađeno je i nekoliko grobova u drvenim sanducima. U drvenim sanducima pokapalo i uz crkvu Sv. Jakova u Vrsima. Na svim ostalim nekropolama koje su istražene uz ranokršćanske crkve koje su imale kontinuitet u rani srednji vijek (prva skupina lokaliteta) grobovi su imali razvijenu grobnu arhitekturu. Takvi grobovi pronađeni su na sljedećim nekropolama: Begovača u Biljanima Donjim, Crkvina u Galovcu, Sv. Martin u Lepurima, Sv. Asel u Ninu, Sv. Petar u Radovinu, Sv. Jakov u Vrsima. Istu su arhitekturu imali i pojedinačni grobovi uz crkvu Sv. Duha u Podgrađu, uz crkvu Sv. Stošije na Puntamici, te uz crkve Sv. Andrija i Sv. Petar Stari u Zadru. Pretpostavljam

¹⁴²¹ S. Gunjača je zaključio da spomenuta nekropola ima dugi kontinuitet ukopa, te da ona pripada najstarijem tragu ukopa u ranom srednjem vijeku na širem zadarskom području. Gunjača je nekropolu na temelju grobne građe datirao u razdoblje od 8.-11. stoljeća. S. GUNJAČA, 1963, 27-61.

¹⁴²² Osim te nekropole, na području poveljanskog polja postoje i nekropole na položajima Belotine ograde, Grušna i Gomilica, na što je 1970. godine uputio i Janko Belošević. Grobovi su na tim položajima uništeni poljodjelskim poslovima. Srednjovjekovno je groblje postojalo i uz crkvu Sv. Martina, a nova istraživanja na tome položaju započela su 2008. godine te još uvijek traju. Na istim je istraživanjima godinu dana sudjelovala i autorica ovog rada.

¹⁴²³ Na toj su nekropoli izvršena manja sondažna istraživanja 2006., a vodio ih je Radomir Jurić iz Arheološkog muzeja u Zadru. Kako istraživanja nisu do danas objavljena, donosim samo podatke koji su mi bili dostupni.

¹⁴²⁴ M. KOLEGA, 1996, 43-48; ISTA, 2001, 83-90.

da su takvu grobnu arhitekturu imali i srednjovjekovni grobovi koji su pronađeni uz baziliku Sv. Barbare u Privlaci. Grobovi s razvijenom grobnom arhitekturom istraženi su i na nekropoli Goričina u Pidrasi, koju smo prethodno uvrstili u treću skupinu grobalja.

U arhitekturi pojedinih grobova primjećuje se upotreba antičkih spolija, što je inače pojava koja se početkom 9. stoljeća javlja i u crkvenoj arhitekturi u Zadru. Antička kamena plastika upotrijebljena je, na primjer, u arhitekturi bazilike Sv. Stjepana, crkve Sv. Petar Stari, ali i kod crkve Sv. Donata u Zadru. Prethodna istraživanja su potvrdila da se kamena plastika antičkog porijekla koristila i u izradi predromaničkog liturgijskog namještaja.¹⁴²⁵ Neki su istraživači takvu pojavu povezali s utjecajima karolinškog kulturnog kruga koji su se početkom srednjeg vijeka zadržali na našem području.¹⁴²⁶ Poznato nam je da su rimske spolije korištene i za izgradnju najznačajnijih grobova na Begovači (Crkvina) u Biljanima Donjim. Riječ je o grobovima 253 i 258.¹⁴²⁷ Isto tako, za izgradnju zidane grobnice (grob 46) na položaju uz crkvu Sv. Jakova u Vrsima koristili su se ulomci kamene plastike antičke provenijencije kao i jedan nadvratnik na kojem je ostao sačuvan natpis. Natpis nam danas svjedoči da je crkva podignuta u romanici.¹⁴²⁸ I tijekom istraživanja lokaliteta u Mulinama na otoku Ugljanu, točnije s južne strane ranokršćanske crkve, pronađen je starohrvatski grob koji je bio sastavljen od dijelova antičkog sarkofaga (T. LXXXVIII, 2). Pretpostavlja se da se radi o sarkofagu koji se nalazio unutar mauzoleja u Mulinama.¹⁴²⁹

U nedostatku materijala, ponekad su se i ulomci predromaničke crkvene kamene plastike koristili u arhitekturi grobova, ali uglavnom onih koji su se podizali u kasnijim stoljećima uz vanjske zidove bogomolja. Tako na primjer, ulomci predromaničkog kamenog namještaja iz crkve na Begovači otkriveni su kao spolije u arhitekturi grobova iz kasnog i novog vijeka na tome položaju. Posebno je zanimljiv nalaz jednog predromaničkog kapitela (T. XLV. 3) koji je na toj nekropoli poslužio kao donožnica groba 153. Spomenuti kapitel datira se u sredinu 9. stoljeća te se u relevantnoj literaturi

¹⁴²⁵ Vidi u poglavlju 8. 1 i 9. 1.

¹⁴²⁶ M. JURKOVIĆ, 2000, 165.

¹⁴²⁷ D. JELOVINA – D. VRSALOVIĆ, 1981, 55-136; N. JAKŠIĆ, 1989b, 407-439; M. PETRINEC, 2000, 192-194.

¹⁴²⁸ Š. BATOVIĆ, 1981, 85-90, T. LXII, sl. 2; T. LXIII.

¹⁴²⁹ M. SUIĆ, 1960, 232, sl. 1.

donosi kao rad klesarske radionice koja je djelovala u vrijeme kneza Trpimira.¹⁴³⁰ Isto tako, dijelovi predromaničkog zabata iz crkve Sv. Nikole u Povljani na otoku Pagu pronađeni su tijekom istraživanja grobova u toj crkvi, koji se na temelju nalaza datiraju tek u 16.-17. stoljeće.¹⁴³¹

Kod nekih lokaliteta koji se ubrajaju u prvu skupinu grobalja uočila sam izrazit kontinuitet ukopavanja koji traje od kasne antike pa gotovo do novog vijeka. Izrazito dug period uporabe istog položaja za ukop primjećuje se kod crkve Sv. Jakova u Vrsima, crkve Sv. Bartolomeja (Crkvina) u Galovcu te kod crkve Sv. Asela u Ninu. Na širem prostoru rimske vile, u sklopu koje se podigla i crkva Sv. Jakova u Vrsima, pronađeni su rimski paljevinski grobovi, potom grobovi iz 5.- 6. stoljeća, te grobovi koji su pripadali razdoblju od 13. pa sve do 17. stoljeća.¹⁴³² Kasnoantičku fazu ukopa prepoznajemo i na nekropoli Crkvina (Sv. Bartolomej) u Galovcu. Njoj pripada tek manji dio grobova, odnosno kasnoantičke grobnice na svod koje su otkrivene u prednjem dijelu građevine. Po svoj prilici, na toj nekropoli ukopavanja je trajalo od 6. pa gotovo sve do 18. stoljeća (T. LXIX. 1).¹⁴³³ Dalje, uz crkvu Sv. Asela u Ninu istraženi su ukopi od 4.- 6/7. stoljeća, zatim ukopi od 9. do 11. stoljeća, te ukopi koji pripadaju razdoblju od 12.-15. stoljeća.¹⁴³⁴ Zbog pomanjkanja prostora uz tu ninsku crkvu značajnu ulogu imale su zidane grobnice u kojima su se ukopi obavljali i po nekoliko puta, pa su one kao takve preuzele i funkciju obiteljskih grobnica.¹⁴³⁵

Za temu disertacije iznimno je važno sagledati razvoj i organiziranje nekropola koje početkom srednjeg vijeka nastaju uz ranokršćanske crkve u okolici Zadra, odnosno, ukoliko je to moguće važno je ustanoviti njihov odnos s postojećim kulturnim objektom. Možemo reći da se uglavnom poštovala pravilna orijentacija po kojoj su se grobovi nizali uz vanjske zidove građevina u donekle pravilnim redovima u pravcu I – Z.¹⁴³⁶ To potvrđuju i tlocrtni planovi najvećih nekropola, poput one u Galovcu (T.

¹⁴³⁰ V. DELONGA, 1992, 88, T. IV; T. MARASOVIĆ, 2008, 252; I. JOSIPOVIĆ, 2012b, 132, sl. 2. d.

¹⁴³¹ T. BURIĆ, 1997, 57-76.

¹⁴³² Š. BATOVIĆ, 1980, 12; ISTI, 1981, 85-90.

¹⁴³³ J. BELOŠEVIĆ, 1993b, 132-143; ISTI, 1997a, 303-304.

¹⁴³⁴ M. KOLEGA, 2001, 83-90.

¹⁴³⁵ Ovdje mislim na srednjovjekovnu, pa i kasnosrednjovjekovnu fazu ukopa, jer se u ranom srednjem vijeku uglavnom radilo o ukopima s manjim brojem osoba.

¹⁴³⁶ Naravno, tu postoje veća ili manja odstupanja u smjeru prema jugu ili sjeveru, a postoje i rijetki primjeri koji su posve suprotno orijentirani, kao što je to bio slučaj s nekim grobovima na Crkvini u Galovcu. Takva su odstupanja uzrokovana što nepravilnom konfiguracijom terena, što položajem crkve, ali i samom željom pokojnika da bude pokopan u blizini sakralnog objekta. D. JELOVINA, 1976, 147-155; J. BELOŠEVIĆ, 1980; M. PETRINEC, 2009, 111.

LXIX. 1),¹⁴³⁷ Begovači (T. LXVIII. 1)¹⁴³⁸ ili u Lepurima (T. LXX. 1)¹⁴³⁹, (KARTA 3). Ipak, postoje određena odstupanja u orijentaciji, ali uglavnom u kasnijim stoljećima života spomenutih crkava i to najviše iz razloga što su grobovi tada postali mnogobrojniji te gušće raspoređeni prema vanjskim zidovima bogomolja. Odstupanja su mogla nastati i ukoliko je došlo do izgradnje nove crkve na tim istim položajima. Nova crkva je onda uvjetovala da se mijenja i samo ukopno mjesto koje je sada ovisilo o njezinim dimenzijama i položaju. Kao primjer, može nam poslužiti lokalitet Crkvina (Begovača) gdje se na prostoru veće ranokršćanske crkve podiže romanička crkva manjih dimenzija pa su grobovi recentnog sloja koji su podizani uz vanjske zidove nove crkve ulazili u prostor ranokršćanskog objekta. Na taj način grobovi mlađeg postanka su ranokršćansku crkvu i djelomično uništili (T. LXVIII. 1).¹⁴⁴⁰ Grobni prilozi s tog položaja datiraju prvi horizont ukopa na Begovači u prvu polovicu 9. stoljeća. Neki istraživači smatraju da se u toj crkvi obnova s novim liturgijskim namještajem dogodila početkom 9. stoljeća,¹⁴⁴¹ odnosno najkasnije sredinom 9. stoljeća¹⁴⁴² pa prema tome možemo zaključiti da se neposredno prije te obnove organizirala i sama nekropola. Srednjem horizontu ukopa na Begovači pripada čak 464 groba koji se okvirno datiraju u razdoblje od 9. do 13. stoljeća te su oni uglavnom i pravilno raspoređeni uz vanjske zidove crkve.¹⁴⁴³ Gradnjom manje crkve u 13. stoljeću nastali su novi ukopi koji su bili gusto koncentrirani uz njezine vanjske zidove.¹⁴⁴⁴ Tom najmlađem horizontu ukopa na Begovači pripada oko 137 grobova, a za njihovu gradnju koristili su se i ulomci predromaničkog kamenog namještaja iz starije crkve.¹⁴⁴⁵ Vrlo sličnu situaciju predočio nam je i T. Burić prilikom analize groblja uokolo crkve Sv. Jurja na Putalju. Naime, u Putalju se također na mjestu porušene ranokršćanske crkve, koja je obnovljena u predromanici, podiže nova crkva manjih gabarita. Groblje koje se organizira uz novu crkvu širi se i na prostor prethodnog kulturnog objekta.¹⁴⁴⁶ Kao što je to bio slučaj i sa

¹⁴³⁷ J. BELOŠEVIĆ, 1997a, 301-350, plan 1.

¹⁴³⁸ D. JELOVINA, 1976, 27-32; N. JAKŠIĆ, 1989b, 411, plan 1.

¹⁴³⁹ N. JAKŠIĆ, 2000d, 189-200.

¹⁴⁴⁰ N. JAKŠIĆ, 1989b, 416-418.

¹⁴⁴¹ V. DELONGA, 1996, 170-173.

¹⁴⁴² N. JAKŠIĆ, 1989b, 407-439; I. JOSIPOVIĆ, 2012b, 129-148.

¹⁴⁴³ D. JELOVINA – D. VRSALLOVIĆ, 1981, 109-110, 129-134.

¹⁴⁴⁴ N. JAKŠIĆ, 1989b, 411, plan.1. Ti su grobovi bili gusto koncentrirani uz sjeverni zid nove crkve, uz njezin južni zid te kapelu na toj istoj strani.

¹⁴⁴⁵ N. JAKŠIĆ, 1989b, 418, plan 4.

¹⁴⁴⁶ T. BURIĆ – S. ČAČE – I. FADIĆ, 2001, 151-322; T. BURIĆ, 2002, 327-328, sl. 8.

crkvom na Begovači i ovdje pojedini grobovi donjeg sloja preslojavaju temelje starije crkve.

U istraživanju odnosa ranokršćanskih crkava i grobalja u njihovoj neposrednoj blizini ponekad je teško dati odgovor na pitanje je li nekropola nastala nakon predromaničke obnove nekog ranokršćanskog sakralnog objekta ili se nekropola organizirala prije te tako ona prethodi toj obnovi. Budući da su nam jedine sigurne smjernice datiranje ulomaka pronađenog crkvenog kamenog namještaja te datiranje grobnih nalaza i priloga, na to pitanje teško je odgovoriti, poglavito ukoliko se njihove datacije ne poklapaju. To je slučaj i sa crkvom Sv. Bartolomeja u Galovcu. Naime, tlocrt nekropole na Crkvini (T. LXIX. 1) ukazuje na jedan slijed ukopa koji se javlja od kasne antike, a ukopi se nastavljaju i u 9. stoljeću kada se novi grobovi podižu oko obnovljene ranokršćanske crkve. Važno je ukazati da je ranokršćanska crkva na Crkvini, prema Janku Beloševići, prvi put obnovljena u drugoj polovici 8./početkom 9. stoljeća, dok se njezina druga obnova datira u 9. stoljeće.¹⁴⁴⁷ Znači li to da je crkva u Galovcu najprije bila obnovljena, a da tek nakon toga dolazi do intenzivnog pokapanja hrvatskog življa u njezinoj blizini, uključujući i njezina obnovitelja, odnosno lokalnog velikaša koji je direktno sudjelovao u narudžbi crkvenog namještaja? Po svemu sudeći do organizacije nekropole na tom položaju dolazi neposredno prije druge obnove ranokršćanske crkve. Dakle, kao što je to bio slučaj na Begovači, i u Galovcu ranokršćanska crkva postaje važno središte lokalne zajednice pa ona u 9. stoljeću poprima i cemeterijalnu namjenu.¹⁴⁴⁸ Uz crkvu na Crkvini grobovi su imali donekle pravilnu orijentaciju, u smjeru I – Z, posebice oni uz njezine uzdužne zidove. Zanimljivo je da na toj nekropoli postoje i posve drugačije orijentirani grobovi.¹⁴⁴⁹ Ipak, za razliku od crkve na Begovači, galovačka crkva zadržava svoje izvorne ranokršćanske gabarite (izuzev pojedinih aneksa koje je dobila u 9. stoljeću) tijekom svoje predromaničke obnove pa novi grobovi ne ulaze u prostor njezinog interijera. Inače, prvi istraženi ranosrednjovjekovni grobovi na nekropoli u Galovcu pronađeni su sa sjeverne strane crkve i to kao treći sloj grobova, zbog čega su oni i uništeni ukopima recentnijeg datuma.¹⁴⁵⁰ Istom horizontu ukopa odgovaraju i grobovi pronađeni pored

¹⁴⁴⁷ J. BELOŠEVIĆ, 1996, 149-204.

¹⁴⁴⁸ Na tome položaju ukopavaju se samo pojedini članovi zajednice tijekom kasne antike. U srednjem vijeku crkva postaje središnji objekt kulta u kojem se pokrštava, i uz koji se vrše ukopi (!)

¹⁴⁴⁹ J. BELOŠEVIĆ, 1993b, 121-143; ISTI, 1997a, 301-350, plan 1.

¹⁴⁵⁰ J. BELOŠEVIĆ, 1992, 231-239.

apside crkve na Crkvini. Nalazi u tim grobovima ukazuju da se u njima ukopavalo u razdoblju od 9. do 12. stoljeća.¹⁴⁵¹

I kod ostalih lokaliteta na razmatranom prostoru, poput crkve Sv. Asela u Ninu, Sv. Jakova u Vrsima, Sv. Martina u Lepurima (T. LXX. 1) pratimo pravilan razvoj grobne arhitekture u odnosu na vanjske zidove bogomolja, i to ponajviše iz razloga što su crkve u neizmijenjenim gabaritima nastavile živjeti tijekom srednjeg vijeka. Ističe se jedino crkva Sv. Martina u Lepurima koja je u predromanici doživjela značajnije zahvate na svojoj konstrukciji te joj je proširen prostor svetišta s bočnim kapelama, no te promjene nisu značajno utjecale na raspored grobova uz njezine vanjske zidove (T. XV. 2). Naime, na položaju u Lepurima tek manji dio istraženih grobova zauzima prostor starije crkve iz ranokršćanskog razdoblja. Kod većine lokaliteta iz prve skupine pa tako i kod crkve u Lepurima javlja se preslojavanje ukopa. Dosadašnja istraživanja predromaničkog crkvenog namještaja potvrdila su da je crkva Sv. Martina doživjela dvije predromaničke obnove, jednu sredinom te drugu krajem 9. stoljeća.¹⁴⁵² Za razliku od crkava u Galovcu i Biljanima Donjim tu se groblje organizira vrlo rano, vjerojatno već krajem 8. stoljeću, a prvi ranosrednjovjekovni grobovi imaju poganske osobine ukopa.¹⁴⁵³ Jedan dio grobova uz crkvu Sv. Martina pripada horizontu s kršćanskim osobinama pokapanja. Dakle, crkva je doživjela kompletnu obnovu koja je uključila i arhitektonske intervencije na njezinoj konstrukciji vjerojatno u vrijeme kada dolazi nove kristijanizacije prostora tj. nakon što ona preuzima funkciju središnje kongregacijsko-cemeterijalne crkve. Pretpostavljam da neposredno prije te obnove dolazi i do podizanja prvog sloja grobova na spomenutom položaju. Vrlo sličnu situaciju možemo pronaći, za primjer, kod crkve Sv. Marije na Biskupiji kod Knina oko koje se tek povremeno ukapalo do 11. stoljeća, dok se tijekom 12. stoljeća broj ukopa na tome položaju povećao, što se nastavilo i u kasnijim stoljećima.¹⁴⁵⁴ Zanimljivo je da prvi grobovi na Biskupiji imaju poganske osobine pokapanja, a nalazili su se s južne strane bazilike koja će se do njih podići tek nakon 800. godine.¹⁴⁵⁵

¹⁴⁵¹ J. BELOŠEVIĆ, 1993a, 89-90; ISTI, 1993b, 132-143.

¹⁴⁵² V. DELONGA – S. NIMAC, 1997, 77-91; N. JAKŠIĆ, 2000d, 189-200; N. JAKŠIĆ – E. HILJE, 2008, 280.

¹⁴⁵³ N. JAKŠIĆ, 2000d, 199.

¹⁴⁵⁴ F. RADIĆ, 1897, 81-89; S. GUNJAČA, 1953, 25; D. JELOVINA, 1976, 21-24; N. JAKŠIĆ, 1980, 97-110; V. DELONGA, 1996, 55; A. MILOŠEVIĆ, 2002, 26; V. SOKOL, 2006, 170.

¹⁴⁵⁵ V. SOKOL, 2006, 170.

Uz crkvu Sv. Jakova u Vrsima pronađeno je sveukupno 114 srednjovjekovnih grobova, koji su za razliku od ostalih grobova na toj nekropoli, bili gusto raspoređeni uz njezine bočne zidove.¹⁴⁵⁶ Romanička crkva na tome položaju zauzima gabarite starijeg kultnog objekta iz vremena kasne antike (T. LXXXIV, 2). Zanimljivo je da su neki grobovi pronađeni ispod temelja te prve crkve, što govori da je groblje vjerojatno prethodilo njezinoj gradnji. U srednjem vijeku grobovi su se samo nastavili podizati uz vanjske zidove crkve, ali tu se srednjovjekovni sloj grobova vrlo vjerojatno ne formira prije 11. stoljeća (!). To je vrijeme kada nastaju i ostala manja župna groblja u okolici Zadra. S istog položaja u Vrsima potječe i jedan rimski nadvratnik koji je sekundarno upotrijebljen kao *spolia* za stranicu srednjovjekovnog groba (grob 46).¹⁴⁵⁷

Kao što je to bio slučaj sa crkvama u Galovcu, Lepurima, Begovači, tako je i kod crkve Sv. Asela u Ninu teško ustanoviti točno vrijeme organiziranja nekropole uokolo njezinih vanjskih zidova. Groblje koje je istraženo uz crkvu Sv. Asela ima poganski horizont pokapanja, kao i rani stupanj horizonta s kršćanskim osobinama pokapanja. Tek jedan ulomak pluteja (T. XXXVII. 2) datira obnovu spomenute bogomolje u drugu polovicu 9. stoljeća. Možemo samo pretpostaviti da je najstariji sloj ranosrednjovjekovnih grobova zapravo prethodio njezinoj obnovi, kao što je to bio slučaj i sa crkvom u Lepurima. Da se ovdje radi o nekropolama koje se organiziraju u istom vremenskom razdoblju i to prije intenzivne evangelizacije šireg zadarskog područja, potvrđuju nam i njihovi grobni nalazi koji se podudaraju. Tu ponajprije mislim na nalaze naušnica iz groba 41 s položaja uz crkvu Sv. Asela koji su analogni nalazima naušnica iz groba 223 u Lepurima. Riječ je o naušnicama zvjezdolikog tipa te o naušnicama s ukrasom u obliku lunule, inače grobnom inventaru koji je karakterističan za nekropole s poganskim osobinama pokapanja.¹⁴⁵⁸

Početak 9. stoljeća organizira se i nekropola uz crkvu Sv. Petra u Radovinu (T. LXVII. 1), ali i uz crkvu Sv. Duha u Podgrađu (T. LXXXVI, 1). U tom istom razdoblju obje su crkve doživjele predromaničku obnovu pri kojoj im je postavljen novi crkveni kameni namještaj. Budući da na spomenutim lokalitetima nisu napravljena sustavna arheološka istraživanja, pitanje je nastaju li i na tim položajima nekropole neposredno

¹⁴⁵⁶ Š. BATOVIĆ, 1981, 88-90. Mlađem horizontu ukopa pripadalo je tek 12 grobova koji su bili uzidani, i imali su ostatke žbuke u svojoj arhitekturi.

¹⁴⁵⁷ Š. BATOVIĆ, 1981, 89.

¹⁴⁵⁸ M. PETRINEC, 2009, 81-83.

prije crkvene obnove u ranom srednjem vijeku. Kod ranokršćanske crkve na Glavici u Biogradu pronađeno je sedam grobova koji su vjerojatno pripadali kasnoantičkom razdoblju.¹⁴⁵⁹ U vrijeme proširenja starije crkve u novu ranosrednjovjekovnu baziliku, kosti su iz tih prvih grobova prebačene u kosturnicu koja se nalazila između dvaju kontrafora u blizini bočne apside crkve. Ulomci sačuvanog liturgijskog namještaja iz te bazilike u literaturi se datiraju u sredinu, odnosno u drugu polovicu 9. stoljeća (T. LV-T. LVIII). Moguće je da su prvi ranosrednjovjekovni grobovi koji su nastali uz spomenutu baziliku zapravo prethodili njezinoj prvoj predromaničkoj obnovi, no to ne možemo sa sigurnošću tvrditi budući da nemamo dovoljno sačuvanih podataka o ukopima na spomenutom položaju.

Dalje, uz crkvu Sv. Stošije na Puntamici otkriveno je sveukupno 11 grobova u kojima nije bilo priloga, a koji pripadaju kasnijem srednjovjekovnom i novovjekovnom razdoblju (T. LXVI. 2).¹⁴⁶⁰ Tek pronađeni ulomci staroslavenske keramike s tog lokaliteta govore o mogućnosti da se uz tu crkvu ukopavalo i tijekom ranog srednjeg vijeka.¹⁴⁶¹ Od liturgijskog namještaja sačuvani su tek pojedini ulomci predromaničke ograde svetišta koji se u znanstvenoj literaturi datiraju u 9. stoljeće (T. XXXVI. 2-4).¹⁴⁶² U 9. stoljeću obnovljena je donja ranokršćanska crkva posvećena Sv. Stošije, a u to vrijeme je vjerojatno podignuta i gornja crkva. Prostor u neposrednoj blizini dvojnih crkava na Puntamici poslužio je kao nekropola mnogo kasnije, prepostavljam tek nakon 11. stoljeća. Postojanje starijeg horizonta ukopa na tom položaju osporava i činjenica da crkva Sv. Stošije na Puntamici teritorijalno pripada prostoru zadarskog agera, a poznato je da početkom srednjeg vijeka u Zadru izostaju crkve cemetrijalnog karaktera. Štoviše, nekropole u Zadru izostaju i u vrijeme kasne antike.¹⁴⁶³ U to vrijeme jedina nekropola podiže se na rubnom dijelu grada, pored crkve Sv. Ivana Krstitelja na Relji (T. LXVI. 1). Zasada nemamo materijalnih dokaza o postojanju ranosrednjovjekovnih grobova na položaju uz spomenutu crkvu na Relji. O ranosrednjovjekovnim ukopima u Zadru svjedoče nam tek posljednja počivališta bogatih odličnika u kamenim sarkofazima koji su pripadali bazilici Sv. Petra. Ipak, sarkofazi ne predstavljaju prava

¹⁴⁵⁹ F. BUŠKARIOL – L. JELIĆ, 1990, 351-372.

¹⁴⁶⁰ I. PETRICIOLI – M. SUIĆ, 1955, 19, plan 1.

¹⁴⁶¹ I. PETRICIOLI – M. SUIĆ, 1955, 20, skica 6.

¹⁴⁶² T. MARASOVIĆ, 2008, 371.

¹⁴⁶³ Za razliku od Zadra, Nin je unutar svojih bedema imao srednjovjekovne nekropole, jednu uokolo crkve Sv. Križa te drugu kod crkve Sv. Asela (!).

kršćanska ceterija. Zanimljivo je da je jedna zidana grobnica otkrivena uz vanjski ugao apside ranokršćanske crkve Sv. Andrije (T. LXXXVIII, 1).¹⁴⁶⁴ U grobnici je pronađena velika količina kostiju, ali i grobni nalazi koji datiraju uke u razdoblje od 9. do 11. stoljeća (T. LXXI. 1).¹⁴⁶⁵

Kao što je to bio slučaj s merovinškim grobišnim crkvama 7. i ranog 8. stoljeća¹⁴⁶⁶ i na hrvatskom teritoriju nastaju crkve koje se javljaju kao privatne grobišne bogomolje s grobovima svojih osnivača ili bolje rečeno obnovitelja. Međutim, takve se crkve na našem području javljaju ipak u nešto kasnijem razdoblju nego što je to bio slučaj na Zapadu. Vjerojatno je takvu namjenu imala crkva na Begovači, ali i crkva na Crkvini u Galovcu te crkva Sv. Martina u Lepurima. O obnovitelju ili više njih (!) na Begovači svjedoči kameni sarkofag, ali i ranokarolinške ostruge u grobovima 253 i 258, koji su inače zauzimali dobro pozicioniran položaj u svetištu te bogomolje (T. LXXIII. 2, LXXIV. 1).¹⁴⁶⁷ Ostruge kao iznimno rijedak nalaz dodatno ukazuju na važnost spomenutog lokaliteta u Biljanima Donjim. Riječ je o ostrugama koje nastaju u lokalnoj proizvodnji koja je posve sigurno bila pod nadzorom sličnih radionica u Franačkoj. U Galovcu su počasni ukopi pripali dvojici najvažnijih članova tamošnje lokalne zajednice pa su oni početkom srednjeg vijeka bili sahranjeni u dva kamena sarkofaga (T. LXIX. 1). Inače, u znanstvenoj literaturi crkva na Crkvini tumači se kao vladarska zadužbina¹⁴⁶⁸ Spomenuta galovačka crkva opravdano se povezuje s posjedima hrvatskih vladara koji su bili posvećeni Sv. Bartolomeju, posebno s onima na kninskom području.¹⁴⁶⁹ Dalje, na temelju pronađenih materijalnih nalaza možemo zaključiti da je obnovu crkve Sv. Martina u Lepurima osigurao član hrvatske vladarske kuće. Na lokalitetu u Lepurima najznačajniji ranosrednjovjekovni grob pronađen je u obliku dječje grobnice, koja se dovodi u vezu s bogatim donatorom (T. LXX. 1).¹⁴⁷⁰ Grob je imao iznimno dobar položaj u odnosu na arhitekturu građevine te se on nalazio na uglu između kapele i sjevernog zida crkve.

Dakle, tijekom ranog srednjeg vijeka stvara se jedan novi fenomen na našem prostoru, a to su tzv. "crkve posjeda." Takve crkve pripadaju teritoriju hrvatske

¹⁴⁶⁴ I. PETRICIOLI – S. VUČENOVIĆ, 1970, 196, T. I, 44.

¹⁴⁶⁵ I. PETRICIOLI – S. VUČENOVIĆ, 1970, 177-202.

¹⁴⁶⁶ M. JARAK, 2013, 88-91.

¹⁴⁶⁷ N. JAKŠIĆ, 1989b, 411, plan 1.

¹⁴⁶⁸ N. JAKŠIĆ, 2000e, 17-64.

¹⁴⁶⁹ N. BUDAČ, 1998, 241-249.

¹⁴⁷⁰ N. JAKŠIĆ, 2000d, 199.

ranosrednjovjekovne države i uvelike se razlikuju od crkava koje nastaju u gradovima na jadranskoj obali. Na zadarskom području crtu razgraničenja između ta dva teritorija čini ager u okolici grada koji u ranom srednjem vijeku baštini one granice utemeljene još u vrijeme antike.¹⁴⁷¹ Do potpune afirmacije takvih "crkava posjeda" dolazi u 9. stoljeću, kada one postaju pravi privatni posjedi u kojima se omogućuje i pokapanje. Grobovi posjednika uglavnom se nalaze u unutrašnjosti sakralnih objekata, i to nerijetko u blizini samog svetišta (!).

Početak srednjeg vijeka novopridošla evangelizacija šireg zadarskog područja uvjetovala je da obnovljene crkve postanu i nova središta uz koja su bila dozvoljena pokapanja, tako da je s vremenom uz "posjednike" privilegiju ukopa imao i običan hrvatski puk. Na taj način su se stvorila tzv. naseobinska ili župna groblja. Možemo zaključiti da je vrlo vjerojatno taj proces na širem dalmatinsko-hrvatskom području započeo već od 9. stoljeća kada je većina crkava, uz kongregacijsku, poprimila i ceterijalnu namjenu. To je i neko okvirno vrijeme u kojem je tekao proces obnove ranokršćanskih crkava na razmatranom području.

U zadarskoj okolici možemo izdvojiti čak sedam ranokršćanskih crkava koje su u ranom srednjem vijeku imale kongregacijsko-ceterijalnu namjenu. Na spomenutom području zabilježen je i znatan broj onih sakralnih objekata koji su uz groblja imali i krstionice. Riječ je o važnim ruralnim središtima koji su imali kompleksnu župno-kongregacijsko-ceterijalnu namjenu poput ninske crkve Sv. Asela, crkve Sv. Bartolomeja u Galovcu, crkve na Crkvini (Begovača) u Biljanima Donjim te crkve Sv. Martina u Lepurima.

Tijekom druge trećine 11. stoljeća dolazi do jedne opće pojave koja je uvjetovala da se sva starohrvatska groblja na redove s kršćanskim osobinama pokapanja prebace uz postojeće crkve (KARTA 3).¹⁴⁷² Do toga je došlo i zbog nekih društvenih promjena, ali i zbog političkih odluka koje su donijeli sami vladari. Naime, poznato je da je ugarski kralj Ladislav I. (1077.-1095.) zakonom zabranio pokope na grobljima bez crkve, a istu je odluku donio i ugarsko-hrvatski kralj Koloman (1095.-1116.).¹⁴⁷³ Negdje od 12. stoljeća, groblja se gusto raspoređuju i šire uokolo crkava, a to se posebno vidi na

¹⁴⁷¹ M. SUIĆ, 1956, 7-19; ISTI, 1976.

¹⁴⁷² LJ. KARAMAN, 1940, 35-37; T. BURIC – S. ČAČE – I. FADIĆ, 2001, 245.

¹⁴⁷³ Ž. TOMIČIĆ, 1990b, 120; ISTI, 1995, 107-108; T. BURIC – S. ČAČE – I. FADIĆ, 2001, 246.

pojedinin nekropolama u zaleđu Zadra kao što je ona na Begovači ili na Crkvini u Galovcu.

10.4. Ukopi u sarkofazima

O sarkofazima kao posebnoj skupini kamenih spomenika prethodno sam pisala u poglavlju posvećenom oblikovnoj analizi crkvenog kamenog namještaja i arhitektonske dekoracije gdje se oni donose kroz dvije osnovne skupine. Prvu skupinu čine sarkofazi koji nastaju u klesarskoj radionici koja je početkom srednjeg vijeka bila organizirana uz zadarsku katedralu (T. XXVI. 2, T. XXVII. 1).¹⁴⁷⁴ Sarkofazi su služili za ukop nepoznatih uglednih ličnosti iz Zadra, a obzirom na njihov likovni repertoar te na njihovu klesarsku obradu, iste spomenike možemo datirati u kraj 8., odnosno na početak 9. stoljeća.¹⁴⁷⁵

Drugoj skupini pripadaju sarkofazi koji potječu sa zadarskog ruralnog područja. Oni su iznimno zanimljivi budući da nastaju od antičkih spolija. Dva takva sarkofaga pronađena su prilikom istraživanja lokaliteta Crkvina (Sv. Bartolomej) u Galovcu (T. LXXIX. 1 i 2.), a jedan sarkofag potječe iz crkve na Begovači (Crkvina) u Biljanima Donjim. Dakle, posebnost tih sarkofaga nalazi se u tome što su oni, vjerojatno, zbog nedostatka materijala, ali i adekvatnih majstora-klesara, nastali od ulomaka antičke kamene plastike. Po svoj prilici, rimske spolije koje su korištene za njihovu izradu pronađene su u blizini samih lokaliteta što dodatno govori o izrazitom kontinuitetu kulta i života na tim položajima. Svi sarkofazi iz navedene skupine pripadaju prijelaznom razdoblju iz kasne antike u rani srednji vijek te su iznimno važni budući da svjedoče o tradiciji kulta pokapanja koja se zadržala kako kod romaniziranog stanovništva, tako i kod novopridošlih Slavena/Hrvata.

Pokop u sarkofagu posve sigurno je označavao iznimno visok položaj u društvu ranofeudalne hrvatske države, odnosno takav pokop mogle su imati samo izrazito

¹⁴⁷⁴ N. JAKŠIĆ – E. HILJE, 2008, 86.

¹⁴⁷⁵ I. PETRICIOLI, 1960b, 188-192; J. BELOŠEVIĆ, 1968, 271-278; I. PETRICIOLI – N. KLAIĆ, 1976, 136, 188-192; N. JAKŠIĆ, 1997c, 16; ISTI, 2000a/2, 151-153; N. JAKŠIĆ – E. HILJE, 2008, 86.

bogate i moćne osobe, neki od njih vjerojatno su bili i sami vladari.¹⁴⁷⁶ Isti su "dostojanstvenici" bili i obnovitelji crkava na zadarskom području u kojima su se i pokopali u razdoblju ranog srednjeg vijeka.¹⁴⁷⁷ Riječ je o jednom fenomenu koji se intenzivno razvija i u crkvenoj arhitekturi merovinškog razdoblja, gdje se tijekom 7. i 8. stoljeća grade male crkvice grobišnog karaktera namijenjene upravo pokopu vodećeg društvenog sloja. Uz njihove vanjske zidove podižu se ranosrednjovjekovni grobovi, koji vrlo često ulaze i u prostor crkvenog interijera.¹⁴⁷⁸

Pretpostavlja se da su sarkofazi iz Galovca, kao i sarkofag s Begovače, prvi put bili u upotrebi negdje krajem 7., odnosno početkom 8. stoljeća. Prema Janku Beloševiću, isti su sarkofazi u ranom srednjem vijeku ponovno poslužili kao grobno počivalište, i to na način da su kosti prethodnog pokojnika bile izbačene da bi se potom u njima pokopao drugi pokojnik.¹⁴⁷⁹ To se vjerojatno dogodilo u 9. stoljeću, što odgovara i vremenu druge obnove ranokršćanske crkve na Crkvini te vremenu intenzivnijeg grupiranja grobova u prostoru uokolo vanjskih zidova spomenute bogomolje (T. LXIX. 1). Važno je ukazati da je to neko okvirno vrijeme kada su upotrijebljeni i drugi sarkofazi isklesani od antičke arhitekture na zadarskom području. Početkom 9. stoljeća u upotrebi su bili i sarkofazi iz katedrale koje smo prethodno uvrstili u prvu skupinu spomenika,¹⁴⁸⁰ što ukazuje na nešto aktivniju produkciju takvih kamenih proizvoda početkom srednjeg vijeka.

Prvi sarkofag na Crkvini u Galovcu otkriven je 1988. godine, i to u pastoforiji ranokršćanske crkve koja se nakon predromaničke obnove prenamijenila u sakristiju.¹⁴⁸¹ Sarkofag je isklesan od antičkog arhitrava koji je po svemu sudeći pripadao nekom većem kulturnom objektu na Crkvini, vjerojatno antičkom hramu (T. XIII. 2, T. LXXIX. 1). Izvorni ukras arhitrava koji se sastoji od plitke profilacije s motivom akantusova lišća uklopljen je na pročelnoj stranici sarkofaga. Poklopac tog galovačkog sarkofaga

¹⁴⁷⁶ Sarkofag s Biskupije pripisuje se nepoznatom hrvatskom vladaru. J. BELOŠEVIĆ, 1995b, 337.

¹⁴⁷⁷ O pitanju privatnog vlasništva vidi u poglavlju o epigrafičkim spomenicima.

¹⁴⁷⁸ M. JARAK, 2013, 88-102.

¹⁴⁷⁹ J. BELOŠEVIĆ, 1995b, 327-341.

¹⁴⁸⁰ Sarkofag "nepoznatog zadarskog uglednika" poslužio je za ukop crkvenog dostojanstvenika. Isti je sarkofag naknadno otučen, posebno njegovo natpisno polje, te je tijekom kasnosrednjovjekovnog razdoblja u njemu pokopana druga osoba. N. JAKŠIĆ – E. HILJE, 2008, 19.

¹⁴⁸¹ J. BELOŠEVIĆ, 1995b, 327-341.

ima oblik plitkog krova na dvije vode čije su strane zakošene. U njemu nije bilo nalaza, pronađene su tek kosti više pokojnika.¹⁴⁸²

Drugi sarkofag iz Galovca otkriven je u visini narteksa s južne strane crkve (T. LXIX. 1, T. LXXX. 1). Sanduk i poklopac sarkofaga napravljeni su od ulomaka antičke kamene plastike, ali on kvalitetom izrade posve zaostaje za prvim sarkofagom.¹⁴⁸³ Poklopac na spomenutom sarkofagu također je imao oblik plitkog krova na dvije vode, a u njegovoj unutrašnjosti pronađene su kosti pokojnika.

Prvom sarkofagu iz Galovca izgledom je vrlo sličan sarkofag pronađen u mauzoleju bazilike Sv. Marije na Biskupiji (sl. 55).¹⁴⁸⁴ Sarkofagu s Biskupije, sanduk i poklopac isklesani su od dva različita arhitrava koja potječu s nepoznate rimske građevine. Poznato je da je u njemu pronađen pokojnik *in situ* s pozlaćenim brončanim ostrugama s priborom za zakopčavanje koje se datiraju u 9. stoljeće, kao i zlatnik Konstantina V. Kopronima (751.-775.).¹⁴⁸⁵ Inače, sarkofag iz crkve Sv. Marije na Biskupiji posebno je značajan budući da on ima sačuvane grobne priloge koji mogu pobliže datirati vrijeme ukopa u takvim grobnim počivalištima. Zanimljivo je da je na njegovoj stražnjoj strani sačuvan latinski križ koji se vjerojatno naknadno uklesao, i to po narudžbi nepoznatog pokojnika.¹⁴⁸⁶ Po svemu sudeći, isti se sarkofag više puta koristio za ukop na što je ispravno ukazao i N. Cambi.¹⁴⁸⁷ To nam zapravo govori o kontinuiranom korištenju takvih kamenih spomenika tijekom srednjeg vijeka gdje se dodavanjem kristijaniziranih simbola zapravo potvrdio ukop nove osobe, koja je tada posve sigurno pripadala pokrštenom hrvatskom stanovništvu.

S lokaliteta Begovača (Crkvina) u Biljanima Donjim potječe treći sarkofag koji je također u ranom srednjem vijeku sekundarno upotrijebljen. I taj je sarkofag napravljen od ulomaka kamene plastike antičke provenijencije. Poput drugog sarkofaga iz Galovca, sarkofag s Begovače odiše jednostavnijom izradom te na svojoj površini nema skulptorski ukras. Izuzev onoga što nam prenose prvi istraživači lokaliteta na

¹⁴⁸² J. BELOŠEVIĆ, 1989, 77, T. XIII, 1, T. XIV, 1 i 2; ISTI, 1993b, 132-143; ISTI, 1995b, 328; ISTI, 1997a, 304, tab. 6 i 7; N. JAKŠIĆ, 2000 a/2, 258.

¹⁴⁸³ J. BELOŠEVIĆ, 1995b, 332-333, T. 2.

¹⁴⁸⁴ F. RADIĆ, 1896, 73-86; D. JELOVINA, 1976, 21-24; V. DELONGA, 1981, 201-228; N. JAKŠIĆ, 2000a/2, 208-209; A. MILOŠEVIĆ, 2002, 5-30; T. MARASOVIĆ, 2008, 219, sl. 214.

¹⁴⁸⁵ V. DELONGA, 1981, 201-228.

¹⁴⁸⁶ N. Jakšić smatra da se radi o pročelnoj strani poklopca. N. JAKŠIĆ, 2000 a/2, 209.

¹⁴⁸⁷ N. CAMBI, 1983/84, 82.

Begovači, o njemu danas nemamo mnogo sačuvanih podataka.¹⁴⁸⁸ U sarkofagu su tijekom istraživanja pronađeni fragmenti triju željeznih noževa, te ulomak pređice.¹⁴⁸⁹

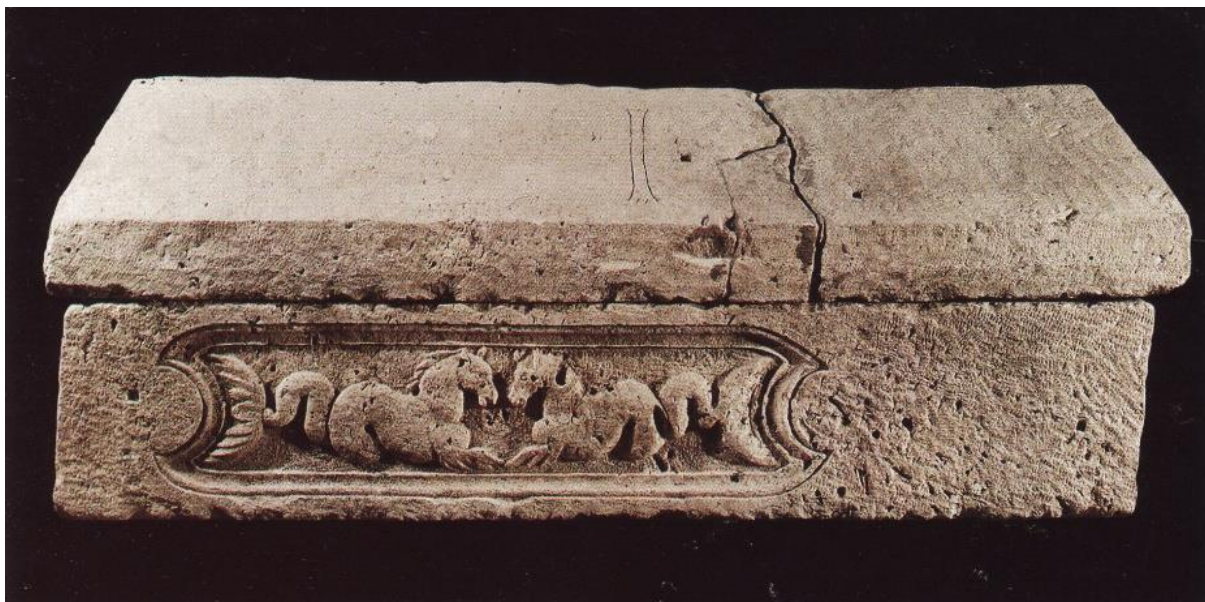

*Sl. 55. Biskupija, Sv. Marija – sarkofag pronađen u mauzoleju crkve
(prema: Katalog/Hrvati i Karolinzi, 2000.)*

Zanimljivo je da je i u zadarskoj crkvi Sv. Marije (Stomorica) pronađen jedan sarkofag čiji je sanduk nastao od antičkog kaneliranog stupa. Nad njegovim sandukom nalazio se plitki poklopac koji je vrlo sličan poklopcu sarkofaga iz crkve na Begovači u Biljanima Donjim. Poput sarkofaga iz Begovače i na površini sarkofaga iz crkve Sv. Marije nalazio se uklesan latinski križ što dodatno govori o vrlo sličnoj klesarskoj obradi tih kamenih spomenika. U sarkofagu iz Stomorice pronađene su kosti pokojnika koje su prilikom istraživanja i uništene. Taj sarkofag nije precizno datiran pa se u relevantnoj literaturi navodi da je on izrađen u razdoblju od 8. do 11. stoljeća.¹⁴⁹⁰ Mišljenja sam da je sarkofag iz Stomorice vjerojatno nastao u ranijem razdoblju, možda i u 8. stoljeću, ali vrlo je vjerojatno da se u njemu novi ukop izvršio tek u 9. stoljeću kao što je to bio slučaj i sa sarkofazima u Galovcu te s onim iz Begovače. Pretpostavljam da se u to vrijeme na sarkofagu uklesao i križ koji je bio postavljen na njegovoj pročelnoj

¹⁴⁸⁸ D. JELOVINA – D. VRSALOVIĆ, 1981, 68, sl. 27.

¹⁴⁸⁹ D. JELOVINA – D. VRSALOVIĆ, 1981, 77, T. IX.

¹⁴⁹⁰ I. PETRICIOLI, 1968, 247-269, sl. 3, T. XII; T. MARASOVIĆ, 1994, 56; ISTI, 2008, 331-335.

strani. Za navedenu skupinu kamenih spomenika možemo reći da imaju i neka zajednička obilježja. Kao prvo, svi sarkofazi s područja šire zadarske okolice, uključujući i onaj s Biskupije, nastaju na kompleksnim arheološkim nalazištima koja su početkom srednjeg vijeka sastavni dio hrvatskog teritorija.¹⁴⁹¹ Zanimljivo je da i zadarska crkva posvećena Sv. Mariji (Stomorica), uz koju je pronađen sarkofag od antičkih spolija, zauzima položaj izvan ranosrednjovjekovnih gradskih zidina. Posebno se ističe lokalitet u Galovcu na kojem je posvjedočen kontinuitet crkvene arhitekture, ali i izrazit kult pokapanja od kasne antike pa sve do kasnijih stoljeća. Važna je činjenica da izuzev nalaza sarkofaga na tom lokalitetu postoje i vrijedni nalazi crkvene kamene plastike, ali i ciborija, što su neki istraživači opravdano doveli u vezu s vladarskom zadužbinom.¹⁴⁹²

U proizvodnji spomenutih sarkofaga reupotrebljena je antička kamena plastika, i to vjerojatno zbog nedostatka kvalitetnog materijala u okolici. J. Belošević razlog tomu vidi i u prestanku rada najznačajnijih kamenoklesarskih radionica u većim gradskim središtima na dalmatinskoj obali, što se po njemu dogodilo zbog nekih povijesnih događaja kao što su prodori Slavena i Avara.¹⁴⁹³ Kod pojedinih sarkofaga (Biskupija, Stomorica) zamijećuje se naknadno priklesavanje ili jednostavno uklesavanje motiva križa, što ukazuje na činjenicu da su ipak i u tom turbulentnom razdoblju hrvatske povijesti opstali pojedini majstori (klesari), kao i klesarske radionice koje su se očito bavile izradom crkvenog kamenog namještaja te doradom postojećih sarkofaga.¹⁴⁹⁴ Zbog toga možemo zaključiti da njihova proizvodnja nije u potpunosti prestala, nego je zbog nepovoljne ekonomske situacije vjerojatno bila u stagnaciji.

Tijekom razdoblja ranog srednjeg vijeka posebno se vodilo računa o odabiru mjesta na kojem su se sarkofazi postavljali. U većini slučajeva za njih se pomno birao položaj u interijeru crkve, ili u njezinoj neposrednoj blizini. Odabran položaj sarkofaga govori nam o visokom položaju osobe koja se u njemu pokapala. Ukoliko su sarkofazi bili izloženi u unutrašnjem prostoru crkve te su imali ukrašenu prednju stranu, onda je ona uglavnom bila okrenuta prema promatračima, tj. prema kleru i puku. Glavni istraživač lokaliteta u Galovcu, J. Belošević donosi podatke da su i jedan i drugi

¹⁴⁹¹ J. BELOŠEVIĆ, 1995b, 333.

¹⁴⁹² N. JAKŠIĆ; 2000e, 17-64.

¹⁴⁹³ J. BELOŠEVIĆ, 1995b, 337.

¹⁴⁹⁴ N. Jakšić govori o *Majstoru koljanskog pluteja* kojemu pripisuje ciborij, ogradu svetišta, ali i sarkofag iz crkve Sv. Marije na Biskupiji. N. JAKŠIĆ, 2000e, 17-64; ISTI, 2000a/2, 199.

sarkofag bili ukopani u toj crkvi poput pravog groba te da su zauzimali strateški položaj u njezinoj unutrašnjosti.¹⁴⁹⁵ Posebno se ističe položaj prvog sarkofaga koji se nalazio u neposrednoj blizini svetišta. Sarkofag s Biskupije pronađen je pred bazilikom, u predvorju koje je imalo istu širinu kao i crkva te je služilo kao mauzolej vladarske obitelji.¹⁴⁹⁶ Pri istraživanju lokaliteta na Biskupiji, S. Gunjača¹⁴⁹⁷ je došao do zaključka da su se sarkofazi u toj bogomolji prenosili te da su naknadno prebačeni u mauzolej pred pročeljem crkve.¹⁴⁹⁸ Očito je da su sarkofazi mijenjali svoj položaj ovisno o zahtjevima vremena te o novom ukopu koji se u njima vršio. Isti je slučaj bio i sa sarkofazima u galovačkoj crkvi koji su se prilikom novog ukopa iz predprostora crkve premjestili u njezinu unutrašnjost. Zanimljiv je imao položaj i sarkofag pronađen pored ulaznog atrija crkve Sv. Marije (Stomorica) u Zadru. Naime, on je zauzimao položaj na samom vanjskom uglu crkve, pored njezina ulaza koji je bio smješten na sjeveroistočnoj strani.¹⁴⁹⁹ Istraživači tog lokaliteta smatraju da se nekada na spoju njezina vestibula i atrija nalazio zvonik, te da je prvotno postojao luk nad sarkofagom koji je imao svojevrsnu funkciju da ga zaštiti od bilo kakvih oštećenja (!). Sve nam to govori o važnosti osobe koja je u ranom srednjem vijeku bila pokopana uz tu zadarsku crkvu.

Uz sarkofage, u ranom srednjem vijeku odabran položaj unutar crkava imali su i istaknuti grobovi, kao što je to bio slučaj s grobom 253 na Begovači (Crkvina) u Biljanima Donjim. Sudeći po objavljenim istraživanjima, taj je grob zauzimao položaj u prezbiteriju crkve, i to na mjestu gdje se nekada nalazila ograda svetišta prve ranokršćanske crkve.¹⁵⁰⁰ I grob 258 imao je dobro pozicioniran položaj u toj ravnokotarskoj crkvi, a nalazio se u prostoru svetišta, uz unutrašnji zid apside crkve (T. LXVIII. 1).¹⁵⁰¹ Tako je početkom 9. stoljeća crkva na Begovači imala dva značajna groba u prezbiteriju te jedan sarkofag koji je očito poslužio kao mjesto za ukop visokopozicioniranog člana vladajućeg društva. Vrlo je vjerojatno da se tu radi o familijarnim grobovima samih posjednika.

¹⁴⁹⁵ J. BELOŠEVIĆ, 1995b, 327-341.

¹⁴⁹⁶ N. JAKŠIĆ, 2000a, 198; A. MILOŠEVIĆ, 2002, 5-30.

¹⁴⁹⁷ S. GUNJAČA, 1953, 9-49.

¹⁴⁹⁸ Mauzolej je prigraden crkvi neposredno nakon njezine izgradnje u 9. stoljeću. U ranijim interpretacijama na ostatke zidanih konstrukcija u mauzoleju se gledalo kao na dijelove arhitekture zvonika koji se nalazio u osi zapadnog pročelja. Međutim, novija su istraživanja ukazala da su ti isti zidovi pripadali svodovima grobnica. A. MILOŠEVIĆ, 2002, 25.

¹⁴⁹⁹ I. PETRICIOLI, 1968, 249. T. XII; M. JARAK, 2013, 184, 188.

¹⁵⁰⁰ N. JAKŠIĆ, 1989b, 411, plan 1.

¹⁵⁰¹ D. JELOVINA – D. VRSALOVIĆ, 1981, 83-108.

Sarkofazi koji su nastali od dijelova antičke kamene plastike, a koje na jedan način možemo vezati uz lokalitete s područja ranosrednjovjekovne Hrvatske, razlikuju se od tipičnih kasnoantičkih sarkofaga, čiji je broj razmjerno velik na području dalmatinske obale. Poznato je da je proizvodnja kasnoantičkih sarkofaga bila organizirana oko kamenoloma na otoku Braču, a najveći broj tih kamenih spomenika iz 6. stoljeća pronađeno je u glavnom administrativnom središtu na jadranskoj obali, u Saloni.¹⁵⁰² Sarkofazi su dalje trgovačkim putovima cirkulirali prema gradovima na sjevernom Jadranu, a najviše prema Gradu i Ravenni. Neki od njih također su se naknadno upotrebljavali u ranom srednjem vijeku kada su mogli biti preklesani ili dodatno ukrašeni.¹⁵⁰³ O dugom vijeku uporabe antičkih sarkofaga pisao je N. Cambi,¹⁵⁰⁴ a pojava njihova sekundarnog korištenja zabilježena je i u manjim središtima na dalmatinskoj obali.¹⁵⁰⁵ Neki su autori posebnu pažnju posvetili njihovom preklesavanju u ranom srednjem vijeku pa se tako, na primjer, u stručnoj i znanstvenoj javnosti dugo vremena polemiziralo oko sarkofaga nadbiskupa Ivana iz Splita (Ivan Ravenjanin) koji se u novijoj literaturi na temelju svog ikonografskog predloška datira u sam kraj 8. stoljeća.¹⁵⁰⁶ Ostatci epigrafičke formule na uskom rubnom pojasu njegove pročelne strane i poklopca govore o mogućnosti da je spomenuti natpis uklesan naknadno i to vjerojatno u vrijeme kada je sarkofag po treći put bio u uporabi (!). Pretpostavlja se da je tada u sarkofagu ponovno izvršen i ukop. Sarkofag splitskog nadbiskupa Ivana Ravenjanina, kao i drugi sarkofag splitskog priora Petra,¹⁵⁰⁷ potvrđuju nam da je u Splitu početkom srednjeg vijeka djelovala klesarska radionica visoke kvalitete.

Dalje, kasnoantički sarkofazi pronađeni su i na zadarskom području, a neki od njih otkriveni su i na lokalitetima koji se obrađuju u disertaciji. Nije mi poznato jesu li oni poslužili kao posebno grobno počivalište i tijekom ranog srednjeg vijeka. Zasadu možemo samo pretpostaviti da su u njima ukopi izvršeni jednokratno i to u vrijeme kada su proizvedeni. Jedan takav kasnoantički sarkofag pronađen je u crkvi Sv. Ivana na

¹⁵⁰² I. FISKOVIĆ, 1995b, 117-140.

¹⁵⁰³ Ž. RAPANIĆ, 1982b, 233-252; J. BELOŠEVIĆ, 1996, 334.

¹⁵⁰⁴ N. CAMBI, 1983/84, 75-92.

¹⁵⁰⁵ Ž. RAPANIĆ, 1982b, 233-252.

¹⁵⁰⁶ Ž. RAPANIĆ, 1982b, 239-243; ISTI, 2000/2, 138-140.

¹⁵⁰⁷ Ž. RAPANIĆ, 1982b, 233.

položaju Gruh u mjestu Sali na Dugom otoku.¹⁵⁰⁸ Zanimljivo je da je taj sarkofag otkriven u lađi spomenute crkve.

Kod nekih lokaliteta otkriveni su ranosrednjovjekovni grobovi u čijoj gradnji su korišteni dijelovi antičkih sarkofaga. Sudeći po sačuvanoj građi, možemo zaključiti da su ti sarkofazi prvotno bili u upotrebi na položajima u blizini samih lokaliteta, što na jedan način upućuje i na postojanje starijih objekata kultne namjene. Uz prostoriju koja je izgrađena s južne strane ranokršćanske bazilike Sv. Ivana Krstitelja u Mulinama na otoku Ugljanu otkriven je jedan starohrvatski grob sastavljen od ulomaka antičkog sarkofaga (T. LXX. 2). Na tome položaju ulomci sarkofaga su ubačeni kao poklopnicu groba, a vjerojatno su izvorno pripadali sarkofagu koji je pronađen u obližnjem mauzoleju u Mulinama.¹⁵⁰⁹ Inače, tijekom srednjeg vijeka oblik sarkofaga često je oponašan u proizvodnji predmeta umjetničkog obrta, posebno onih koji su služili za pohranu relikvija svetaca. Tako je jedan manji mramorni sarkofag (škrinjicu) naručio zadarski biskup Donat za pohranu relikvija Sv. Stošije. (T. XXVI. 3).¹⁵¹⁰ Druga škrinjica koja ima oblik sarkofaga s dvostrešnim krovom potječe iz crkve Sv. Asela (Anselma) u Ninu.¹⁵¹¹

¹⁵⁰⁸ A. UGLEŠIĆ, 2002, 109.

¹⁵⁰⁹ M. SUIĆ, 1960, 232, sl. 1.

¹⁵¹⁰ N. JAKŠIĆ, 2000a/2, 151.

¹⁵¹¹ M. DOMIJAN, 1983b, 20; A. MILOŠEVIĆ, 2000/2, 289-290. Ukazala bih na činjenicu da pojava ukopa u sarkofazima zaobilazi ninsko područje, iako je Nin u kasnoj antici kao i u ranom srednjem vijeku imao vlastitu kamenoklesarsku radionicu. To posebno iznenađuje s obzirom da je taj grad u 9. stoljeću bio i sjedište crkvenog poglavara u Hrvata. J. BELOŠEVIĆ, 1980.

10.5. Nalazi u grobovima kao dokaz kontinuiteta/diskontinuiteta

Datiranjem pronađene arheološke građe iz grobalja koja nastaju uz ranokršćanske crkve tijekom srednjeg vijeka pobliže određujemo vrijeme ukopa koje se odvijalo uz postojeći sakralni objekt te dalje dokazujemo i održivi kontinuitet kulta na nekom položaju. To je osobito važno u onim slučajevima gdje izostaju drugi nalazi, kao na primjer, nalazi crkvenog kamenog namještaja, pa su nam sačuvani nalazi i prilozi iz grobova jedina potvrda kontinuiteta života neke lokalne zajednice, ali i namjene središnjeg kulturnog objekta. Vrlo je važno sagledati kontinuitet pokapanja te utvrditi diskontinuitet ukoliko se on javlja na razmatranim lokalitetima. Naime, ponekad datiranje arheološke građe i utvrđivanje stratigrafskih odnosa na terenu nije dostatno da bi se potvrdio čvrst kontinuitet među ukopima, tim više što obnova crkava tijekom 9. i 10. stoljeća ukazuje na novi kristijaniziran sloj stanovništva koji sa sobom nosi i neke nove pojave. One posve sigurno nastaju kao rezultat povijesnih i kulturnih događanja, uvjetovanih i vanjskom političkom situacijom, ponajprije onom na Zapadu.

Istraživanja lokaliteta na širem zadarskom području ukazala su na činjenicu da najmanje materijalnih dokaza imamo za ona prijelazna razdoblja, vrijeme 7. i 8. stoljeća, što je posebice problematično kod onih crkava na čijim položajima je zabilježen kontinuitet ukopavanja još od vremena kasne antike. Ipak, utvrđivanje diskontinuiteta među ukopima na temelju izostanka grobne građe, ne znači nužno da je i kulturni objekt izgubio svoju funkciju. Štoviše, crkva je mogla nesmetano funkcionirati, ali na način da ona u određenom razdoblju gubi cemeterijalnu namjenu. Pitanje je, je li to bio slučaj i sa crkvom u Galovcu? Naime, na tome lokalitetu imamo vrlo malo kasnoantičkih ukopa, a groblje se tek od kraja 9. stoljeća gusto raspoređuje uz vanjske zidove crkve pa možemo naslutiti da u razdoblju od 7.-8. stoljeća ukopavanje tu opada ili gotovo izostaje u 8. stoljeću (!). S druge strane ostatci crkvenog kamenog namještaja potvrđuju da je crkva imala funkciju i u ranokršćanskom razdoblju te početkom srednjeg vijeka (prema J. Beloševiću prva obnova crkve datira se u drugu polovicu 8. stoljeća)¹⁵¹², što govori da ona nastavlja s obavljanjem liturgije, ali očito na kratko vrijeme gubi cemeterijalnu namjenu. Da su pojedine crkve mogle imati diskontinuitet u

¹⁵¹² J. BELOŠEVIĆ, 1997a, 301-350.

pokapanju pokazuju nam i neki primjeri na našoj obali. Tako, predromanička crkva Sv. Jurja od Putalja, izgrađena na temeljima starijeg ranokršćanskog objekta, doživjela je jedan takav diskontinuitet. Izgradnjom te predromaničke crkve zapravo prestaje ukopavanje na Putalju, pa se ono nastavlja tek u razvijenom srednjem vijeku (12.-13. st.). Stoga je obnova spomenute crkve koja se dogodila za vrijeme kneza Mislava (835.-845.), a o kojoj govore i ostatci liturgijskog namještaja, zapravo *terminus ante quem* za prve starohrvatske grobove na tome položaju, koji su po svemu sudeći nastali u prvoj četvrtini 9. stoljeća.¹⁵¹³

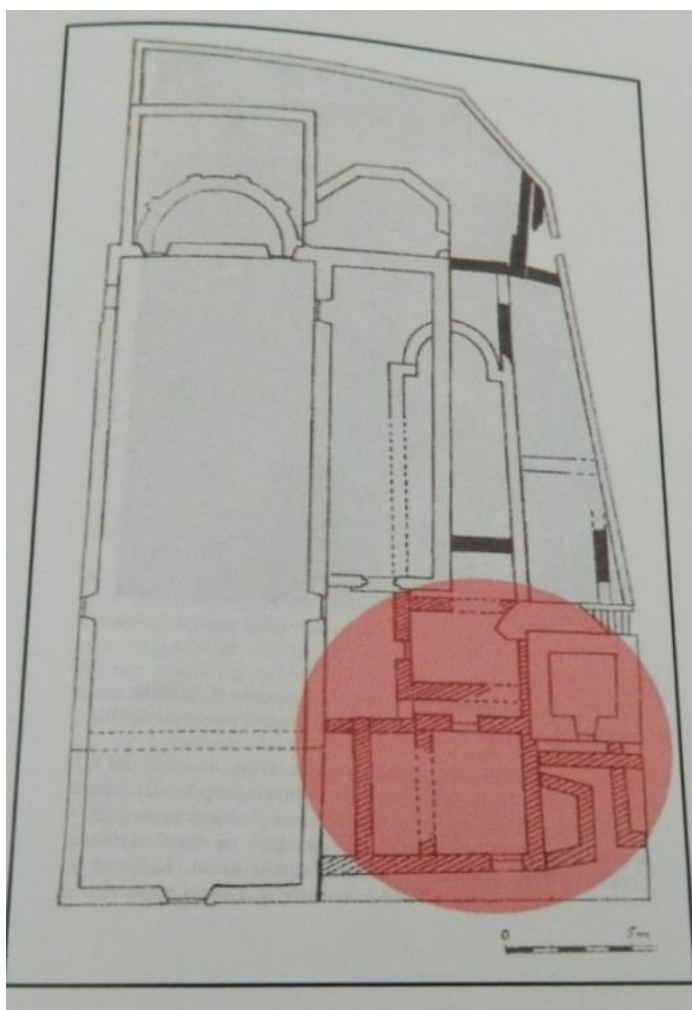

Sl. 56. Nin, Sv. Asel – položaj istraženih grobova uz crkvu
(prema: M. Kolega, 1996.)

¹⁵¹³ T. BURIĆ – S. ČAČE – I. FADIĆ, 2001, 151-262; M. PETRINEC, 2009, 76-77.

Da bismo ustvrdili horizonte ukopa uz ranokršćanske crkve u okolici Zadra svakako treba pristupiti analizi njihovih grobnih nalaza i priloga. Analiza cjelokupnog pronađenog grobnog inventara potvrdila je da su u pravilu predmeti nakita najčešći nalaz na istraženim grobljima koji se podižu uz sakralne objekte. U istraženim grobovima nakit uglavnom nalazimo uz ženske pokojnice te nešto manje u dječjim grobovima.¹⁵¹⁴ Od nakita, opet po brojnosti nalaza, posebno izdvajamo naušnice. Nešto su manje zastupljena prstenja, privjesci, kopče dok se ogrlice javljaju vrlo rijetko. Prvu tipološku podjelu naušnica iz starohrvatskih nekropola donio je Lj. Karaman koja se, uz manje izmjene, prihvatila i kod ostalih istraživača srednjovjekovne arheologije. Spomenuti autor je tada ustanovio da su naušnice pronađene na nekropolama Dalmatinske Hrvatske koje pripadaju razdoblju prije 9. stoljeća bizantski import, dok su sve one koje se javljaju tijekom 9. i 10. stoljeću proizvod domaćih radionica.¹⁵¹⁵ Karamanov se zaključak ponajviše temeljio na različitosti u tehnici i kvaliteti njihove izrade, ali i nekim tipološkim odlikama.

Tek kod nekoliko lokaliteta koji se obrađuju u radu prisutan je poganski, ali i kršćanski horizont pokapanja. Riječ je o nekropoli uz crkvu Sv. Asela u Ninu, nekropoli uz lepursku crkvu posvećenu Sv. Martinu (T. LXX. 1), te nekropoli koja je podignuta uz crkvu na Begovači u Biljanima Donjim (T. LXVIII. 1). Na svim ostalim nekropolama nalaze se grobovi koji imaju kršćanske osobine pokapanja. M. Kolega, voditeljica istraživanja nekropole uz crkvu Sv. Asela u Ninu ukazuje da je grob 41 pripadao manjoj skupini grobova (prostorija 3) koji su pronađeni na ostacima ranokršćanske arhitekture (T. LXXXIX, 2, sl. 56).¹⁵¹⁶

U grobu 41 pronađena su dva para zlatnih naušnica sa zvjezdolikim privjeskom,¹⁵¹⁷ par zlatnih naušnica s privjeskom s ovalnim jagodastim ukrasom, potom jedna zlatna naušnica koja nosi polumjesečasti privjesak (lunulasti tip), par srebrnih naušnica te dva srebrna torkvesa. U istom grobu pronađena su i tri srebrna prstena, jedan zlatni prsten koji na svom ovalnom proširenju nosi križ jednakih krakova (*crux immissa*), potom tri željezna noža te novčić rimskog cara Gracijana (367.-383.), (sl. 57).

¹⁵¹⁴ J. BELOŠEVIĆ, 1980.

¹⁵¹⁵ LJ. KARAMAN, 1932, 332-380; ISTI, 1930/34, 67-100; D. JELOVINA, 1976; ISTI, 1989, 70-82; J. BELOŠEVIĆ, 1980, 85-86.

¹⁵¹⁶ M. KOLEGA, 1996, 43-48; ISTA, 2001, 83-90; ISTA, 2002, 73-78.

¹⁵¹⁷ Sličan par naušnica pronađen je u Golubiću kod Knina. LJ. KARAMAN, 1940, 22; M. PETRINEC, 2009, T, 80, 1.

S obzirom na cijeli grobni inventar, grob 41 datira se u razdoblje od kraja 7. do početka 8. stoljeća te je iznimno značajan budući da potvrđuje kontinuitet ukopavanja uz crkvu Sv. Asela.¹⁵¹⁸ Inače, zvjezdolike naušnice se zbog tehnike izrade vežu uz kasnoantičke radionice, odnosno bizantski nakit, pa se zbog toga u znanstvenoj literaturi one pripisuju i autohtonom stanovništvu koje je živjelo prije doseljenja Slavena/Hrvata na našem prostoru.¹⁵¹⁹ M. Petrinec smatra da grob 41 iz Nina ne pripada tamošnjoj autohtonoj zajednici, već novodoseljenom slavenskom stanovništvu.¹⁵²⁰ J. Belošević spomenute naušnice zvjezdolikog tipa također pripisuje slavenskoj populaciji iz 8. te prve polovice 9. stoljeća, te ga veže uz horizont grobova s poganskim osobinama pokapanja.¹⁵²¹ Dodatan problem u tumačenju ninskog groba 41 predstavlja činjenica što se kroz dosadašnja priopćenja koje nam donosi M. Kolega nije dao dobar uvid u položaj groba, ali niti podatci koji bi nas uputili u njegov odnos prema ranokršćanskoj crkvi.¹⁵²² Tako, ostaje pitanje je li zapravo spomenuti inventar iz tog groba pripadao kasnoantičkom autohtonom stanovništvu iz 6.-7. stoljeća, ili pak doseljenom stanovništvu kako donose pojedini autori.¹⁵²³ Ukoliko se radi o doseljenim Slavenima/Hrvatima postoji mogućnost da je u vrijeme pokapanja u taj grob središnja ninska bogomolja prestala funkcionirati kao objekt kulta (sl. 56).

Dalje, jedna naušnica zvjezdolikog tipa pronađena je i u dječjoj grobnici uz crkvu Sv. Martina u Lepurima (T. LXXVII. 2),¹⁵²⁴ što potvrđuje poganski horizont na toj nekropoli. Također, poganskim osobinama pokapanja pripisuje se i par zlatnih naušnica s ovalnim jagodastim ukrasom iz groba 41 iz Nina, koje se na prostoru Dalmatinske Hrvatske javljaju vrlo rijetko.¹⁵²⁵ Zlatna naušnica koja nosi polumjesečasti privjesak (tzv. lunulasti tip) iz groba 41, vrlo je srodna onoj koja je pronađena u grobu 223 u Lepurima (T. LXXII. 1; T. LXXVII. 2). Iz toga možemo zaključiti da su potonja ninska crkva te crkva Sv. Martina u Lepurima imale gotovo identičan grobni inventar, koji svjedoči o najranijim ukopima na tim nekropolama. Međutim, dok se kod središnje ninske crkve ukopavanje samo nastavlja nad kasnoantičkim stratumom grobova, kod

¹⁵¹⁸ M. KOLEGA, 2002, 73-78; M. PETRINEC, 2009, 83, T. 81, 1-17.

¹⁵¹⁹ LJ. KARAMAN, 1940, 22; J. BELOŠEVIĆ, 1965, 149; T. FABIJANIĆ, 2008, 111-112; M. PETRINEC, 2006, 110-111; ISTA, 2009, 123.

¹⁵²⁰ M. PETRINEC, 2006, 112.

¹⁵²¹ J. BELOŠEVIĆ, 2007, 255.

¹⁵²² M. KOLEGA, 1996, 43-48; ISTA, 2001, 83-90; ISTA, 2002, 73-78.

¹⁵²³ Detaljnije o toj problematici vidi u: T. FABIJANIĆ, 2008, 111-116.

¹⁵²⁴ M. PETRINEC, 2009, 82, T. 82. 2.

¹⁵²⁵ J. BELOŠEVIĆ, 1980, 85-86.

crkve u Lepurima ono tek započinje početkom srednjeg vijeka. U Lepurima su uglavnom pronađeni grobovi iz kasnosrednjovjekovnog razdoblja,¹⁵²⁶ dok o postojanju ranosrednjovjekovnih grobova imamo vrlo malo podataka. N. Jakšić, voditelj istraživanja na tome lokalitetu navodi tek jednu ranokršćansku grobnicu, ali ne donosi detaljnije podatke o njoj.¹⁵²⁷

Nekropolama koji imaju poganske osobine pokapanja možemo pripisati i grozdolike naušnice. Spomenute naušnice možemo definirati kao proizvod kasnoantičkih radionica koje su postojale na našem prostoru.¹⁵²⁸ Jedna srebrna grozdolika naušnica s koljencima od uvijene žice pronađena je u grobu 83, koji se nalazio ispred pročelja crkve Sv. Asela u Ninu (sl. 56). Svakako bih ukazala i na nalaz jedne naušnice koja potječe s groblja uz crkvu Sv. Jakova u Vrsima.¹⁵²⁹ Nije mi posve jasno radi li se o naušnici s tri koljenca ili možda o tipu naušnice s jednim grozdom i dva koljenca sa strana, kakva je i ona pronađena u grobu 83 u Ninu.

Poseban nalaz na lokalitetima koji ulaze u okvir rada čine i naušnice žminjskog tipa.¹⁵³⁰ Naušnice takvog tipa pronađene su u grobu 83 kod crkve Sv. Asela u Ninu,¹⁵³¹ te u grobovima 241 i 549 na Begovači u Biljanima Donjim (T. LXXV. 1-2).¹⁵³² Sve su naušnice pronađene u paru. One uglavnom pripadaju grobovima s kršćanskim osobinama pokapanja, a mogu se datirati u sredinu te drugu polovicu 9. stoljeća. Budući da su u grobu 83 u Ninu takve naušnice pronađene zajedno s naušnicom grozdolikog tipa, a koje su na grobljima s poganskim osobinama pokapanja u uporabi negdje do sredine 9. stoljeća, grob 83 okvirno možemo datirati u sredinu 9. stoljeća.¹⁵³³

¹⁵²⁶ Budući da istraživanja groblja i crkve u Lepurima nisu u potpunosti publicirana, u disertaciji donosim samo dostupne podatke. Vidi u: N. JAKŠIĆ, 2000d, 199.

¹⁵²⁷ N. JAKŠIĆ, 2000d, 199.

¹⁵²⁸ D. JELOVINA, 1989, 69-82; J. BELOŠEVIĆ, 1997b, 101-140; V. SOKOL, 2006, 199-205; M. PETRINEC, 2009, 124-128.

¹⁵²⁹ Š. BATOVIĆ, 1981, 85-90.

¹⁵³⁰ Poznato je da su na našem prostoru prve takve naušnice pronađene u Istri (grob 192) u Žminju. Zbog toga se u arheološkoj terminologiji preuzeo naziv – naušnice "žminjskog tipa." Ipak, u recentnim istraživanjima neki autori upućuju na njihov poprilično velik broj i na prostoru dalmatinskog zaleđa, što bi značilo da njihov dosadašnji naziv nije više adekvatan. B. MARUŠIĆ, 1987, 81-84; Z. GUNJAČA, 1995, 166-168; M. PETRINEC, 2009, 204-206.

¹⁵³¹ M. KOLEGA, 2001, 93, sl. 2.

¹⁵³² N. JAKŠIĆ, 1989b, 407-439, T. III; M. PETRINEC, 2000, 194, sl. 20 a-f.

¹⁵³³ M. PETRINEC, 2009, 83-84.

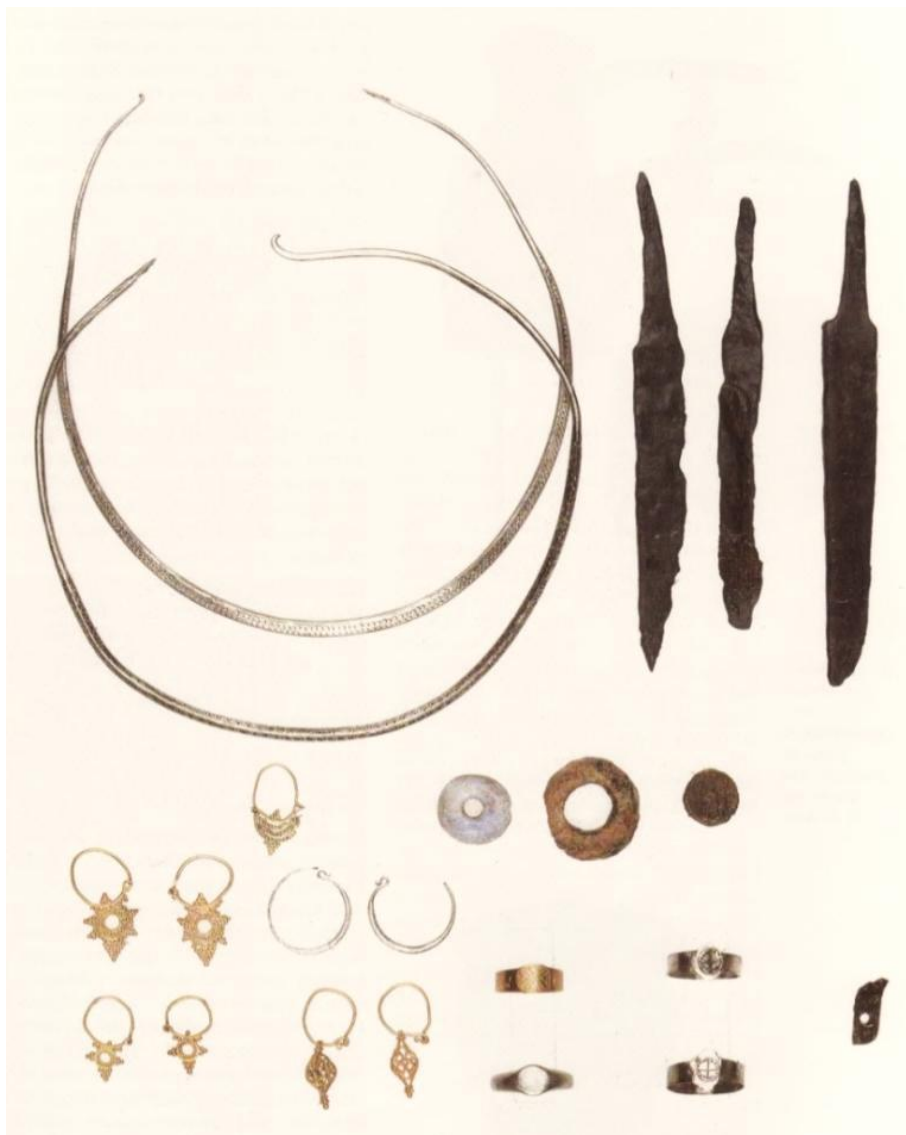

Sl. 57. Nin, Sv. Asel – grob 41 (prema: Ž. Rapanić, 2000, 63.)

U horizontu grobova s kršćanskim značajkama pokapanja (9.-12. stoljeća) često se javljaju obične naušnice i to one od bakrene ili brončane žice te vrlo rijetko od srebrne žice.¹⁵³⁴ Tipu običnih naušnica s ravnim ili koso odrezanim krajevima pripadaju primjerci pronađeni u grobovima na Crkvini u Galovcu (4),¹⁵³⁵ u grobovima s kršćanskim značajkama pokapanja uz crkvu Sv. Asela (4),¹⁵³⁶ u grobovima istog horizonta na Begovači (2),¹⁵³⁷ u grobovima uz crkvu Sv. Jakovu u Vrsima (2), potom na

¹⁵³⁴ J. BELOŠEVIĆ, 1980, 85-86; M. PETRINEC, 2009, 119-120, 199-200.

¹⁵³⁵ To su naušnice iz groba 516 i 459.

¹⁵³⁶ M. KOLEGA, 2001, 84.

¹⁵³⁷ N. JAKŠIĆ, 1989b, 407- 432, T. IV.

nekropoli Goričina u Pidrasi (11),¹⁵³⁸ te na nekropoli u Staroj Poveljani na otoku Pagu (11).¹⁵³⁹ Zanimljivo je da su naušnice tog tipa pronađene i u grobnici koja je bila podignuta uz crkvu Sv. Andrije u Zadru (crkve Sv. Petar Stari i Sv. Andrija), što nam potvrđuje da se na tome položaju već početkom srednjeg vijeka obavljao ukop (T. LXXI. 1).¹⁵⁴⁰ U istoj grobnici pronađena je i naušnica lunulasto-grozdolikog oblika. Naušnice s takvim ukrasom pripadaju nakitu bjelobrdske kulturne kruga, a Ž. Tomičić vrijeme njihove uporabe stavlja u razdoblje od kraja 10. do prve trećine 11. stoljeća.¹⁵⁴¹ Inače, obične naušnice nemaju neko veće značenje u kronološkom smislu, i to ponajviše iz razloga što su one jako dugo u uporabi. Zbog toga pažnju treba posvetiti drugim tipovima naušnica koji potvrđuju ukope na spomenutim nekropolama. Tako su posebno zanimljive naušnice s karikom povijenom u petlje i provješanim lančićima koje se u pravilu javljaju u horizontu grobova s poganskim osobinama pokapanja, ili u najstarijim grobovima na nekropolama s kršćanskim osobinama pokapanja.¹⁵⁴² Jedna takva naušnica pronađena je u grobu 356 na Begovači. U istom grobu pronađen je i par običnih naušnica.

Na nekropolama s kršćanskim osobinama pokapanja najzastupljenije su naušnice s jednom jagodom koja je postavljena vodoravno.¹⁵⁴³ Na lokalitetima u zadarskom zaleđu uglavnom su pronađene bogato ukrašene jednojagodne naušnice od plemenite kovine, napravljene tehnikom filigrana ili granulacije. Luksuzan primjerak takvog nakita predstavlja par brončanih pozlaćenih naušnica iz Podgrađa kod Benkovca koje su imale umetke od raznobojnog stakla.¹⁵⁴⁴ Međutim, nije nam poznato jesu li spomenute naušnice pripadale nekom od pronađenih grobova uokolo crkve Sv. Duha, ili su s nekog drugog položaja u Podgrađu.¹⁵⁴⁵ Tako, s nepoznatog nalazišta u Podgrađu potječe i

¹⁵³⁸ Na Goričini su obične naušnice pronađene u grobovima 1, 22, 25, 7, 16, 29. S. GUNJAČA, 1963, 7-67, tab. XIII, 1-10, tab. XIV, 15.

¹⁵³⁹ Na nekropoli su pronađene naušnice u grobovima 2, 7, 9, 16, 11. J. BELOŠEVIĆ, 1970, 203-212.

¹⁵⁴⁰ Autor istraživanja iznosi podatak da se radi o viticama, međutim, pregledom dokumentacije uviđam da je riječ o naušnicama sa zaoštrenim krajevima. I. PETRICIOLI – S. VUČENOVIĆ, 1970, 177-202, sl. 20 i 21.

¹⁵⁴¹ Ž. TOMIČIĆ, 2003, 155-157; M. PETRINEC, 2009, 128-130, 233.

¹⁵⁴² N. JAKŠIĆ, 1989b, 407-439, T. IV; M. PETRINEC, 2009, 203.

¹⁵⁴³ Proučavajući takav nakit Lj. Karaman je zaključio da su jednojagodne naušnice bile u upotrebi od 9. do 11. stoljeća, s time da su se najviše upotrebljavale tijekom 10. stoljeća. Međutim, M. Petrinc početkom njihove uporabe stavlja u vrijeme iza sredine 9. stoljeća, i to na temelju nalaza istog tipa naušnica u grobu 549 na Begovači, gdje su također pronađene i naušnice sa sročolikim ukrasom te prsten od srebrnog lima. M. PETRINEC, 2009, T. 222, 12.

¹⁵⁴⁴ L. MARUN, 1998, 126-127; M. PETRINEC, 2009, 93, T. 293, 1-3, 294, 1-7.

¹⁵⁴⁵ L. MARUN, 1998, 126-127; M. PETRINEC, 2009, 93, T. 293, 1-3, 294, 1-7.

jedna bogato ukrašena srebrna jagoda promjera 4,5 cm koja je vjerojatno pripadala naušnici sljepočničarki. Bogato je ukrašena i pozlačena jednojagodna naušnica pronađena na groblju kod crkve Sv. Petra u Radovinu.¹⁵⁴⁶ To nam je ujedno i jedini nalaz sa spomenutog lokaliteta koji nam svjedoči o postojanju srednjovjekovnog groblja koje se vjerojatno već početkom 9. stoljeća organiziralo uz crkvu Sv. Petra. Na istom položaju pronađen je i jedan kapitel koji je pripadao predromaničkoj ogradi svetišta iz te crkve. Ulomak možemo datirati u razdoblje od 9.-10. stoljeća.¹⁵⁴⁷ Na nekropoli u Radovinu ne dolazi do diskontinuiteta u pokapanju, odnosno nakon što je ranokršćanska crkva obnovljena ona poprima cemeterijalan karakter te vjerojatno kao takva nastavlja funkcionirati i u kasnijim stoljećima. Zasad nemamo saznanja o kasnoantičkim ukopima na tome položaju.

Jednojagodne naušnice pronađene su i na ostalim ranosrednjovjekovnim grobljima s kršćanskim horizontom pokapanja (9.-12. stoljeća) uz ranokršćanske crkve: Sv. Jakov u Vrsima (2),¹⁵⁴⁸ Sv. Asel u Ninu (2),¹⁵⁴⁹ nekropola Begovača (Crkvina) u Biljanima Donjim (8),¹⁵⁵⁰ nekropola Crkvina (Sv. Bartolomej) u Galovcu (10),¹⁵⁵¹ grob 211 uz crkvu Sv. Martina u Lepurima.¹⁵⁵² Takve naušnice pronađene su i na nekropoli Goričina u Pridrazi (14).¹⁵⁵³ Budući da su se one dugo zadržale u uporabi, svojevrsan su dokaz kontinuiteta pokapanja na brojnim nekropolama.¹⁵⁵⁴

Od ranijih primjeraka jednojagodnih naušnica svakako treba uputiti na onu koja se u grobu 549 na Begovači javlja s parom naušnica "žminjskog tipa", pa njezina datacija ne bi trebala ići iza sredine 9. stoljeća.¹⁵⁵⁵ Na Begovači je pronađen i luksuzniji tip jednojagodnih naušnica i to u grobu 384, a one su ukrašene sa zrnatim trokutićima i rombovima (T. LXXVI. 1). Iz istog groba potječu i dva masivna lijevana brončana prstena.

¹⁵⁴⁶ J. BELOŠEVIĆ, 1987, 141-164.

¹⁵⁴⁷ J. BELOŠEVIĆ, 1987, 144, tab. XLVIII, 2; T. MARASOVIĆ, 2008, 221.

¹⁵⁴⁸ S. GUNJAČA, 1963, 60, tab. XVI, sl. 26.

¹⁵⁴⁹ Riječ je o dječjem grobu 57 u kojem su pronađena i dva jednojagodna privjeska. M. KOLEGA, 2001, 83-90.

¹⁵⁵⁰ Jednojagodne naušnice potječu iz grobova: 372, 384, 549, 571. Vidi u: N. JAKŠIĆ, 1989b, 407-432.

¹⁵⁵¹ Jednojagodne naušnice potječu iz grobova: 367, 405, 411, 491, 510. Vidi u: M. PETRINEC, 2009, 521-522.

¹⁵⁵² M. PETRINEC, 2009, 81, T. 268, 1.

¹⁵⁵³ S. GUNJAČA, 1963, 60, tab. XVI, sl. 26.

¹⁵⁵⁴ J. BELOŠEVIĆ, 1980; D. JELOVINA, 1976; ISTI, 1989.

¹⁵⁵⁵ M. PETRINEC, 2009, 211, T. 222, 12.

Par srebrnih jednojagodnih naušnica koje su pronađene u grobu 57 s južne strane crkve Sv. Asela, dokazuju rani horizont s kršćanskim značajkama pokapanja na toj nekropoli. Zanimljivo je da su u grobu 57 pronađena i dva jednojagodna privjeska, te staklena perlica. Velik broj naušnica tog tipa pronađen je i na nekropoli Crkvina (Sv. Bartolomej) u Galovcu koja ima kršćanski horizont pokapanja (T. LXXVIII. 3). Na spomenutoj je nekropoli sveukupno istražen 521 grob, od kojih tek manji dio pripada kasnoantičkom razdoblju.¹⁵⁵⁶ Groblje se postupno organiziralo uokolo crkve u Galovcu tijekom 9. stoljeća, a velik dio ukopa pripada razdoblju od kraja 9. do kraja 11. stoljeća. U grobu 212 kod crkve Sv. Martina u Lepurima pronađene su jednojagodne naušnice neukrašene površine. One zapravo potvrđuju ranosrednjovjekovni sloj ukopa uz tu crkvu. Nažalost u grobu 212 izostaju ostali nalazi pa je teško odrediti kojem točno razdoblju naušnice pripadaju. Možemo samo pretpostaviti da se tu radi o nešto mlađim ukopima (!).

Dalje, od naušnica s dvije jagode pronađen je samo jedan par i to u grobu 297 na Crkvini u Galovcu.¹⁵⁵⁷ Od četverojagodnih naušnica pronađeno je također samo nekoliko primjeraka. Jedna takva četverojagodna naušnica pronađena je 1910. godine u grobu sa sjeverne strane crkve Sv. Asela u Ninu, a datira se u prvu polovicu 9. stoljeća. Ista naušnica je izuzetno vrijedan nalaz koji dokazuje kontinuirano pokapanja uz tu ninsku crkvu početkom srednjeg vijeka (L. XXIII.1).¹⁵⁵⁸ Pretpostavlja se da je ona pripadala predstavnici najvišeg društvenog sloja u Ninu, što daje i dodatnu važnost slučajno otkrivenom grobu pored Sv. Asela. Možemo zaključiti da je ta ista osoba vjerojatno pripadala kristijaniziranoj ninskoj zajednici u kojoj početkom srednjeg vijeka dominira novodoseljeno stanovništvo.

Dvije su četverojagodne naušnice pronađene i u grobu 257 na Crkvini na Begovači, i to uz masivni lijevani prsten "D" presjeka (T. LXXIV. 2). Taj se grob posebno ističe s obzirom da je zauzimao položaj na prostoru svetišta te ravnokotarske crkve.¹⁵⁵⁹ S nekropole na Begovači potječe i drugi par srebrnih sljepočničarki sa četiri

¹⁵⁵⁶ J. BELOŠEVIĆ, 1989, 71-82; ISTI, 1990, 42-46; ISTI, 1992, 231-239.

¹⁵⁵⁷ J. BELOŠEVIĆ, 1993b, 121-143, tab. XXVIII, 2.

¹⁵⁵⁸ L. JELIĆ, 1911, 5; S. GUNJAČA – D. JELOVINA, 1976, 70, 107; D. JELOVINA, 1989, 80; N. JAKŠIĆ, 2000a/2, 291; M. PETRINEC, 2009, 84. Smatram da je ispravno datirati naušnica iz Nina u razdoblje od početka do sredine 9. stoljeća, budući da tada dolazi i do odvajanja groblja poganskog karaktera od onog s kršćanskim osobinama pokapanja uz spomenutu crkvu.

¹⁵⁵⁹ M. PETRINEC, 2009, 62-63, T. 219, 2-3.

jagode koje su pronađene u grobu 484. Inače, Lj. Karaman je pojavu četverojagodnih naušnica u domaćim radionicama datirao u 9. i 10. stoljeće.¹⁵⁶⁰ Isto mišljenje dugo vremena zastupali su i drugi autori.¹⁵⁶¹ Međutim, nakon istraživanja nekropole na Begovači naušnice su se datirale kao proizvod radionica iz 9.-12. stoljeća, odnosno pretpostavlja se da su one znatno duže bile u uporabi.¹⁵⁶² Tako je i N. Jakšić četverojagodne naušnice s Begovače datirao tek u vrijeme od 12. do 13. stoljeća.¹⁵⁶³ Također, iznosim mišljenja da nalazi četverojagodnih naušnica na Begovači pripadaju mlađim slojevima ukopa među grobovima kršćanskog horizonta. Mlađem horizontu pokapanja pripada i par srebrnih pozlaćenih sljepočničarki sa četiri jagode koje su pronađene u grobu 114 na Crkvini u Galovcu (T. LXXVIII. 2).¹⁵⁶⁴

Uz mlađi horizont¹⁵⁶⁵ na nekropolama koje imaju kršćanske osobine pokapanja posve sigurno možemo vezati i naušnice s tri jagode.¹⁵⁶⁶ Najveći broj takvih naušnica pronađen je u grobovima uz crkvu Sv. Bartolomeja (Crkvina) u Galovcu (T. LXXVIII. 1).¹⁵⁶⁷ Jedan par srebrnih naušnica istog tipa potječe i s nepoznatog položaja pored crkve Sv. Duha u Podgrađu. Naušnice s tri jagode pronađene su i na Begovači, a po svoj prilici pripadaju horizontu ukopa koji se datira u razdoblje od 12.-14. stoljeća.¹⁵⁶⁸ Poput naušnica s tri jagode, tako se i naušnice s koljencima javljaju u mlađem horizontu pokapanja, a jedan sačuvan par brončanih naušnica tog tipa potječe s nekropole na Begovači, i to iz groba 284.¹⁵⁶⁹ Spomenutim naušnicama analogne su one koje su pronađene na groblju kod crkve Sv. Spasa u Kninu, a u relevantnoj literaturi datiraju se u 12. stoljeće.¹⁵⁷⁰ Dalje, na Begovači su pronađene i naušnice s raskovanom "S" petljom

¹⁵⁶⁰ LJ. KARAMAN, 1930/34, 87.

¹⁵⁶¹ D. JELOVINA, 1976, 102-103; Z. VINSKI, 1986b, 19-27; J. BELOŠEVIĆ, 1987, 159-160.

¹⁵⁶² D. JELOVINA – D. VRSALOVIĆ, 1981, 116-117.

¹⁵⁶³ N. JAKŠIĆ, 1989b, 407-433. Četverojagodne naušnice s Begovače vjerojatno pripadaju nešto kasnijem razdoblju, na što je uputio i N. Jakšić. Naime, na takav zaključak navodi i položaj groba 257 koji je nalegao na zid apside crkve, pa je on vjerojatno nastao tek u vremenu izgradnje romaničke crkve na tome lokalitetu, dakle u vremenu kada prethodna crkva više nije bila u funkciji (!).

¹⁵⁶⁴ M. PETRINEC, 2009, 73, T. 243, 2.

¹⁵⁶⁵ D. JELOVINA, 1976, 99-102; V. SOKOL, 2006, 293-297; M. PETRINEC, 2009, 222-226.

¹⁵⁶⁶ Lj. Karaman je datirao spomenute naušnice u period od 9. do 11. stoljeća. S. Gunjača je isti tip naušnica datirao tek u 14. stoljeće, i to na temelju nalaza takvih naušnica u grobu u Brnazama kod Sinja, u kojem je bio i novac Ludovika Anžuvina (1342.-1382.). LJ. KARAMAN, 1930/34, 67-100, tab. XXI, XXII; S. GUNJAČA, 1955b, 126-128.

¹⁵⁶⁷ J. BELOŠEVIĆ, 1997a, 347-349.

¹⁵⁶⁸ N. JAKŠIĆ, 1989b, 407-433, T. V.

¹⁵⁶⁹ N. JAKŠIĆ, 1989b, 407-439, T. IV.

¹⁵⁷⁰ D. JELOVINA, 1991, 121-241.

na kraju, inače vrlo rijedak nalaz na starohrvatskim nekropolama.¹⁵⁷¹ Takve naušnice pripadaju bjelobrdskom kulturnom krugu. Na nekropoli pored crkve u Biljanima Donjim pronađeno je čak 7 naušnica s raskovanom "S" petljom. Iz groba 271 potječe par takvih naušnica koje su napravljene od brončane žice. Ostalih pet naušnica s Begovače napravljeno je od srebra te pripadaju inventaru groba 422 (T. LXXVI. 2).¹⁵⁷² Uz naušnice sa "S" petljom, u istom grobu na Begovači pronađen je i novac hrvatsko-ugarskog kralja Kolomana (1095.-1116.), ali i dva brončana prstena rastvorenih i zašiljenih krajeva, pa se cijeli grobni inventar promatra kao panonski import iz 12. stoljeća (T. LXXVII. 1).¹⁵⁷³ Dakle, sve to potvrđuje kontinuitet ukopa koji se na Begovači zadržao od 9. do 12. stoljeća, a grobovi pripadaju kristijaniziranoj lokalnoj zajednici.

Uz naušnice, bitni su nam i ostali nalazi nakita, poglavito prstenja koje se javlja kao gotovo neizostavni dio grobnog inventara u ranosrednjovjekovnim nekropolama. Razlikujemo prstenje koje potječe s grobalja s poganskim osobinama pokapanja, od prstenja koje je pronađeno na nekropolama s kršćanskim horizontom pokapanja. Grobljima s poganskim osobinama pokapanja pripada prstenje koje je uglavnom napravljeno od raskovanog srebrnog lima s ovalnim proširenjem, ili proširenjem u obliku romba. Takvo je prstenje pronađeno u grobu 41, ispred ninske župne crkve posvećene Sv. Aselu (sl. 56, 57). Naime, u spomenutom grobu otkrivena su tri srebrna prstena te jedan zlatni prsten.¹⁵⁷⁴ S obzirom na središnji motiv kojeg čini križ jednakih krakova, zlatnom prstenu iz Nina posve je analogan srebrni prsten iz Zduša kraj Vrlike.¹⁵⁷⁵ Vrlo sličan prsten potječe i iz dječjeg groba 223 koji je otkriven uz crkvu Sv. Martina u Lepurima (T. LXXVII. 2). Takvo prstenje nosile su pripadnice ženske

¹⁵⁷¹ O naušnicama sa *S petljom* dosta se polemiziralo u stručnoj i znanstvenoj javnosti. Poznato nam je da je to tip naušnica koji se javlja u bjelobrdskom kulturnom krugu. Istraživači su se ponajviše oslanjali na pronađene primjerke takvog nakita na našem prostoru. Takvom mišljenju osobito je pridonio nalaz zlatnih naušnica iz Golubića kod Knina koje su imale S-petlju na svojim krajevima, a datiraju se u 6.-7. stoljeće. Slijedom toga, D. Jelovina donio je mišljenje da su te naušnice mogle biti produkt bizantskih radionica, te je njihovu pojavu datirao u 9. stoljeće, što bi značilo da su one bile starijeg postanka od onih u bjelobrdskoj kulturi. J. Belošević ukazuje na njihovu pojavu od 9. do 12. stoljeća, gdje autor razlikuje naušnice s raskucanim (raskovanim) nastavkom, inače karakterističnim za mlađi horizont. D. JELOVINA, 1976, 94-95. Vidi pregled mišljenja u: J. BELOŠEVIĆ, 1980, 86; M. PETRINEC, 2009, 229-238.

¹⁵⁷² N. JAKŠIĆ, 1989b, 428-429; M. PETRINEC, 2009, 64, T. 222, 1.

¹⁵⁷³ N. JAKŠIĆ, 1989b, 428-429.

¹⁵⁷⁴ N. JAKŠIĆ, 2000a/2, 62-63.

¹⁵⁷⁵ M. PETRINEC, 2009, T. 78, 5.

populacije već krajem 8., odnosno početkom 9. stoljeća.¹⁵⁷⁶ S obzirom na ostali grobni inventar, prstenje iz groba 41 u Ninu ipak treba datirati u ranije razdoblje, što bi možda odgovaralo kraju 7. ili početku 8. stoljeća. Bogato ukrašen srebrni prsten s proširenjem u obliku križa pronađen je u grobu 549 na Begovači u Biljanima Donjim. U istom su grobu pronađene i naušnice žminjskog tipa, pa datacija tog groba ne bi trebala ići iza druge polovice 9. stoljeća (T. LXXV. 1).¹⁵⁷⁷

Svi ostali nalazi prstenja pripadaju nekropolama s kršćanskim osobinama pokapanja. Riječ je o običnom, lijevanom ili kovanom prstenju, polukružnog ili trokutastog presjeka koje je moglo imati preklopljene i zakovicama spojene krajeve, ili nešto rjeđe sastavljene krajeve.¹⁵⁷⁸ Prstenje s preklopljenim krajevima pronađeno je na nekropoli Crkvina na Begovači (grobovi 154, 241, 549).¹⁵⁷⁹ U grobu 241 na Begovači prstenje je pronađeno uz naušnice s dva nasuprotno postavljena srolika ukrasa (tzv. žminjski tip) pa bi datacija tog groba išla u razdoblje od sredine do kraja 9. stoljeća (T. LXXV. 2). U nekropolama se javlja i masivno, lijevano prstenje koje ima presjek u obliku slova "D". Uglavnom je riječ o prstenju neukrašene površine koje je napravljeno od brončane ili srebrne žice. S obzirom na ostale grobne nalaze, ponajprije mislim na naušnice iz istog horizonta, može se zaključiti da se takvo prstenje intenzivno koristi u 10. stoljeću, s time da se njegova upotreba nastavila sve do 12. stoljeća.¹⁵⁸⁰ Dakle, ukoliko je takvo prstenje bilo dio grobnog inventara na spomenutim nekropolama, ono upućuje na mlađi kristijaniziran sloj grobova. Na primjer, jedan takav prsten pronađen je u grobu 257 na Begovači, i to uz naušnice sa četiri jagode, pa se cijeli inventar iz tog groba može datirati u razdoblje od 12.-13. stoljeća. U grobu 384 na istoj nekropoli pronađena su i dva lijevana brončana prstena koja spadaju u luksuzne primjere takvog nakita.¹⁵⁸¹

U vrlo rijetku skupinu nalaza možemo svrstati ogrlice, torkvese, dijademe i ukrasne aplike. Radi se o malobrojnim nalazima na nekropolama koje se početkom srednjeg vijeka organiziraju uz ranokršćanske sakralne objekte na širem zadarskom području. Pri istraživanju groba 41 uz crkvu Sv. Asela u Ninu pronađena su dva srebrna

¹⁵⁷⁶ J. BELOŠEVIĆ, 1980, 93-95.

¹⁵⁷⁷ M. PETRINEC, 2009, 62-64.

¹⁵⁷⁸ D. JELOVINA, 1976, 107; J. BELOŠEVIĆ, 1980, 94; M. PETRINEC, 2009, 240-244.

¹⁵⁷⁹ N. JAKŠIĆ, 1989b, 420-439, T. III.

¹⁵⁸⁰ M. PETRINEC, 2009, 242-243.

¹⁵⁸¹ M. PETRINEC, 2009, 64, T. 221, 4-5.

torkvesa (sl. 57). I jedan i drugi torkves iz Nina kopčali su se pomoću kukice i ušice, što je inače uobičajena pojava koja se javlja kod torkvesa iz germanskih kneževskih grobova 5. stoljeća.¹⁵⁸² Nalazi torkvesa višestruko su značajni za datiranje i analizu groba 41, čiji se inventar u znanstvenoj literaturi pripisuje razdoblju od 7.-8. st. Takvi vrijedni nalazi ponajprije nam govore o bogatim ženskim predstavnicama tadašnjeg društva u Ninu koje se formiralo na čvrstoj antičkoj tradiciji.

Među arheološkom građom ogrlice su iznimno rijetki nalazi. Tako su poznate samo dvije zlatne jagode koje su pripadale ogrlici pronađenoj u dječjem grobu 223 uz crkvu Sv. Martina u Lepurima (T. LXXVII. 2).¹⁵⁸³ Iz groba 83, pored ninske crkve Sv. Asela, potječe zanimljiva ogrlica od staklene paste.¹⁵⁸⁴ U grobu 284 na lokalitetu Begovača u Biljanima Donjim pronađena je također ogrlica od staklenih zrna koja se datira u 12. stoljeće.¹⁵⁸⁵ Na tim lokalitetima ogrlice su dio inventara iz grobova s kršćanskim osobinama pokapanja. Jedna zanimljiva ogrlica od koštanih zrna potječe s nekropole koja je zauzela položaj uz crkvu Sv. Jakova u Vrsima. Dalje, pronađeno je i nekoliko ukrasnih aplika, a od toga je pet brončanih aplika otkriveno u grobu 411 na Begovači u Biljanima Donjim.¹⁵⁸⁶ Budući da u spomenutom grobu nije bilo drugih nalaza, vrlo je teško odrediti kojem razdoblju one pripadaju. Iznimno su rijetki i nalazi puceta. Puceta su u nešto većem broju pronađena u grobu 20 na nekropoli Goričina u Pridrazi. Ista nekropola u Pridrazi podarila je i tri ulomka koštanog recipijenta (grob 17). Te ulomke treba promatrati kao dio inventara iz starijih slojeva ukopa na Goričini, što bi odgovaralo drugoj polovici 9. stoljeća.¹⁵⁸⁷

U daljnjem tekstu pažnju ću posvetiti nalazima oružja i ostruga, budući da nam oni uz pojedine nalaze nakita ponajbolje svjedoče o kontinuitetu ukopavanja na grobljima koja se početkom srednjeg vijeka podižu uz ranokršćanske sakralne objekte, ali i o franačkim utjecajima koji u to vrijeme dolaze na naš prostor. Važno je ukazati da su to i relativno rijetki nalazi na nekropolama u okolici Zadra. Kao najznačajnije nalaze karolinškog importa na dalmatinsko-hrvatskom prostoru možemo izdvojiti nalaze mačeva i koplja. Međutim, takvi nalazi izostaju na nekropolama koje ulaze u okvir ovog

¹⁵⁸² N. JAKŠIĆ, 2000a/2, 62-63.

¹⁵⁸³ M. PETRINEC, 2009, T. 82, 3-4.

¹⁵⁸⁴ S obzirom na cijeli grobni inventar, grob 83 se datira u sredinu 9. stoljeća.

¹⁵⁸⁵ N. JAKŠIĆ, 1989b, T. IV. Takvu dataciju potvrđuje i nalaz naušnica s tri koljenca.

¹⁵⁸⁶ N. JAKŠIĆ, 1989b, T. II.

¹⁵⁸⁷ M. PETRINEC, 2009, 256-261, T. 206, 4, T. 206, 3.

rada. Izostaju i ostali pojedini nalazi oružja karolinške provenijencije, poput dugačkih dvosjeklih mačeva, te oružja tipa koplja. Zanimljiva je činjenica da ni velike nekropole poput one u Lepurima, ili u Biljanima Donjim, u kojima ostala arheološka građa ukazuje na izrazit karolinški utjecaj, nisu podarile niti jedan nalaz takva oružja. O važnosti crkve na Begovači govore i ulomci njezine arhitravne grede na kojima se spominje ime hrvatskog velikaša Mislava (?) (T. XLIV. 2).¹⁵⁸⁸ Isto tako, na ostatcima arhitravne grede iz crkve u Lepurima spominje se donator franačkog imena Karlo (T. LII. 2). Inače, karolinški mačevi javljaju se na našem prostoru već nakon prvih misionarskih pohoda oko 800. godine kada ih franački trgovci ili sami oružari donose sa sobom. Mačevi su bili i vrlo čest poklon hrvatskim velikašima (sl. 58).¹⁵⁸⁹ Izostanak luksuznog karolinškog oružja na spomenutim lokalitetima možemo opravdati s činjenicom da su to proizvodi koji se uglavnom vežu uz groblja koja imaju poganske osobine pokapanja. Međutim, proučavanjem nekropola na zadarskom području, uviđamo da primjerci takvog luksuznog oružja izostaju i na onim grobovima s poganskim osobinama pokapanja koji se podižu uz ranokršćanske crkve. Kao primjer, na Begovači (Crkvina) su pronađeni samo bojni noževi. Riječ je o sedam bojnih noževa koji su otkriveni u grobovima 165, 258, 549, 571.¹⁵⁹⁰ Iz groba 165 potječu tri željezna noža ravnog hrbata i povijenog sječiva. Iako luksuznije i kvalitetnije oružje izostaje na spomenutim nekropolama, lokalno stanovništvo je posve sigurno bilo upoznato s takvim proizvodima. Na takav zaključak ukazuje i ulomak reljefa koji je pripadao pluteju iz predromaničke obnove crkve Sv. Martina u Pidrazi, a na kojem se jasno vidi lik ratnika s luksuznim mačem u desnoj ruci (T. XLIII. 2).¹⁵⁹¹

¹⁵⁸⁸ I. JOSIPOVIĆ, 2012b, 129-148.

¹⁵⁸⁹ Z. VINSKI, 1981, 9-53; D. JELOVINA, 1986, 7-38.

¹⁵⁹⁰ N. JAKŠIĆ, 1989b, 420-430, T.III, T. IV; M. PETRINEC, 2009, 62-64.

¹⁵⁹¹ N. JAKŠIĆ – E. HILJE, 2008, 323.

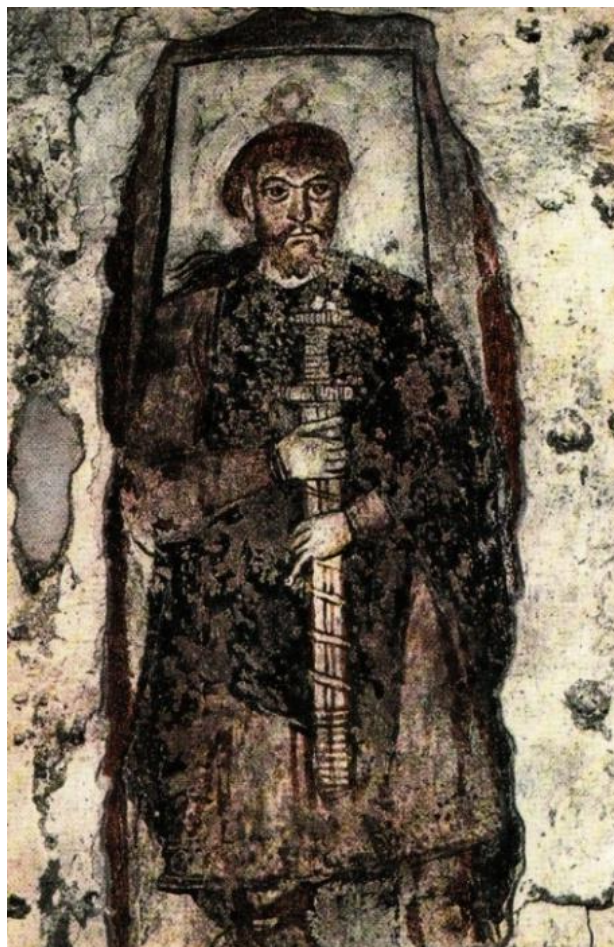

Sl. 58. Lik dostojanstvenika s mačem na fresci iz crkve Sv. Benedikta u Mallesu, 9. stoljeće (prema: A. Milošević, 2000.)

Ostruge se u horizontu grobova s poganskim osobinama pokapanja pojavljuju u vremenu kada područje na kojem će se formirati Hrvatska Kneževina ulazi u franačku interesnu zonu, a to je krajem 8. stoljeća. Vrlo je vjerojatno da se veći dio tih predmeta proizvodio i u domaćim radionicama baštinjenim na kasnoantičkoj tradiciji. Ta se lokalna proizvodnja radila pod direktnim franačkim utjecajem.¹⁵⁹²

Ostruge koje su pronađene na širem zadarskom području uglavnom potječu iz najznačajnijih grobova koji su podizani uz ranokršćanske crkve, tj. javljaju se u grobovima najviših hrvatskih odličnika. Na nekropoli Begovača (Crkvina) ostruge su pronađene u grobovima 253 i 258, a pripadaju najstarijem horizontu ukopa.¹⁵⁹³ Riječ je o grobovima koji su imali dobro pozicioniran položaj unutar spomenute bogomolje.

¹⁵⁹² Z. VINSKI, 1981, 9-53; D. JELOVINA, 1986, 7-75; ISTI, 1989, 87-93.

¹⁵⁹³ D. JELOVINA – D. VRSALOVIĆ, 1981, 83-108; N. JAKŠIĆ, 1989b, 407-439; A. MILOŠEVIĆ, 2000/2, 122.

Grob 253 nalazio se na prostoru svetišta ranokršćanske crkve, odnosno istočno od apside crkve koja je bila podignuta u romaničkom razdoblju (T. LXVIII. 1).¹⁵⁹⁴ Grob 258 nalazio se podignut uz unutrašnji zid apside starije ranokršćanske crkve. Iz groba 253 potječu željezne ostruge ranokarolinškog oblika. Ostruge su vrlo loše očuvane, a njihovi kratki trnovi znatno su oštećeni te su postavljeni u osi s krakovima ostruga.¹⁵⁹⁵ Jednostavniji način njihove izrade,¹⁵⁹⁶ ali i znatno kraći trn na njihovom vanjskom luku, upućuju da se tu radi o ostrugama iz prve polovice 9. stoljeća.¹⁵⁹⁷ Riječ je o ostrugama koje pripadaju lokalnoj imitaciji laganih karolinških ostruga kao što su one u grobu 88 na Crkvini u Biskupiji.¹⁵⁹⁸ I drugi par ostruga koje su pronađene u grobu 258 na Begovači pripada tipu lakših ostruga, jednostavne izrade. Međutim, za razliku od prvog para, kod tih su ostruga ravni krakovi trokutasta presjeka završavali proširenim pločicama na kojima su sa svake strane bile po tri zakovice. I potonje ostruge su pronađene u lošem stanju, pa se tek djelomično uspio rekonstruirati njihov kraći trn konusnog oblika koji je bio postavljen u osi krakova.¹⁵⁹⁹ I kod jednog i kod drugog para ostruga s Begovače pronađeni su dijelovi garniture za zakopčavanje (T. LXXIII. 2; T. LXXIV. 1). Iz groba 258 s Begovače potječu i dva željezna noža s ravnim hrbatom i sječivom koje je povijeno.¹⁶⁰⁰ Također, iz tog groba potječe jedinstven nalaz sjekire i sječiva iz prapovijesnog razdoblja koji su u sekundarnoj upotrebi u srednjem vijeku poslužili kao kresivo. Luksuzni parovi ostruga pronađeni u zidanim presvođenim grobnicama te u sarkofagu unutar narteksa crkve Sv. Marije na Biskupiji, dodatno govore da su se one prilagale samo u posljednjim grobnim počivalištima visoko pozicioniranih članova društva (sl. 59).¹⁶⁰¹ Jedan par željeznih ostruga pronađen je tijekom arheoloških istraživanja lokaliteta Crkvina (Sv. Bartolomej) u Galovcu. Ostruge su pronađene izvan grobne cjeline, a tehnika njihove izrade govori nam da one pripadaju nešto mlađem razdoblju (12.-13. stoljeća).¹⁶⁰² Jedna ostruga potječe s

¹⁵⁹⁴ Grob 253 nalazio se na mjestu gdje je bilo podnožje ograde svetišta iz ranokršćanske crkve, a orijentacija mu je bila u smjeru SI – JZ. N. JAKŠIĆ, 1989b, 411, plan 1.

¹⁵⁹⁵ N. JAKŠIĆ, 2000a/2, 192; M. PETRINEC, 2009, 62; 175, T. 218, 6-8.

¹⁵⁹⁶ Za takav tip ostruga koje imaju završetke krakova u obliku predica rebrastih okvira Z. Vinski smatra da su proizvod domaćih radionica, te ih datira u 9. stoljeće. Z. VINSKI, 1978, 162; N. JAKŠIĆ, 2000a/2, 192-193.

¹⁵⁹⁷ D. JELOVINA – D. VRSALOVIĆ, 1981, 253; D. JELOVINA, 1986, 7-75; ISTI, 1989, 90-93.

¹⁵⁹⁸ M. PETRINEC, 2009, 172.

¹⁵⁹⁹ N. JAKŠIĆ, 2000a/2, 193; M. PETRINEC, 2009, 62.

¹⁶⁰⁰ M. PETRINEC, 2000, 193-194.

¹⁶⁰¹ M. PETRINEC, 2000, 220-221; A. MILOŠEVIĆ, 2000/2, 225-226.

¹⁶⁰² D. VRSALOVIĆ, 1963b, 151-169; J. BELOŠEVIĆ, 1992, 238, tab. XX.

nepoznatog lokaliteta iz Podgrađa (Aserija), no možemo samo pretpostaviti da je ona dio grobnog inventara s položaja uz crkvu Sv. Duha.¹⁶⁰³



Sl. 59. Biskupija, Sv. Marija – pozlaćene brončane ostruge s priborom za zakopčavanje iz sarkofaga koji je pronađen u mauzoleju crkve (prema: A. Milošević, 2000.)

O nalazima pojasnih kopči, pređica, i okova imamo također jako malo saznanja.¹⁶⁰⁴ Pređice su pronađene tijekom istraživanja groblja na Begovači u Biljanima Donjim. U grobu 165 na Begovači pronađen je i željezni pojasni okov neukrašene površine.¹⁶⁰⁵ Inače, problematikom pojave pojasnih okova u grobovima starohrvatskih nekropola bavio se A. Milošević, koji ih je tada povezoao uz franački import na našem

¹⁶⁰³ M. PETRINEC, 2009, T. 93.2.

¹⁶⁰⁴ J. BELOŠEVIĆ, 1980, 96-97, T. XLII, 12.

¹⁶⁰⁵ M. PETRINEC, 2009, 62, T. 217, 5.

prostoru te ih datirao u razdoblje od 8. do početka 9. stoljeća.¹⁶⁰⁶ U grobu 181 na lokalitetu Knin (Greblje) pronađen je željezni okov, vrlo sličan okovu iz groba 165 na Begovači.¹⁶⁰⁷ U istom grobu na lokalitetu Knin (Greblje) pronađena je i jedna pojasna kopča ranobizantske provenijencije koja se datira u 7. stoljeće. To je ukazalo i na raniju dataciju okova u spomenutom grobu. Budući da je kopča isključila mogućnost postojanja franačkog importa u grobu 181, M. Petrinec je pravilno ukazala na mogućnost da se tzv. cjevasti pojasni okovi ne vežu isključivo uz franački import, već da oni nastaju pod utjecajem sličnih kasnoantičkih proizvoda u lokalnim radionicama.¹⁶⁰⁸ Zbog toga, i nalaz pojasnog okova u grobu 165 na Begovači trebamo promatrati kao proizvod neke lokalne radionice.

Istraživanja grobalja koja su se tijekom ranog srednjeg vijeka organizirala uz ranokršćanske crkve potvrdila su i nalaze keramike. Na lokalitetima koji ulaze u okvire ovog rada uglavnom su pronađeni ulomci naseobinske keramike. Već su prvi istraživači uputili na problem kronološkog vrednovanja keramike u starohrvatskim grobljima te ukazali na potrebno razlikovanje naseobinske keramike od one koja se u kultne svrhe postavljala u grobove.¹⁶⁰⁹ Proučavanjem grobne keramike bavio se arheolog J. Belošević koji je među prvima donio i njezinu podjelu. Tako po njemu, možemo razlikovati posuđe karakteristično za slavensku populaciju, od posuđa koje nastaje pod utjecajem kasnoantičke tradicije.¹⁶¹⁰ Po Beloševiću, posuđe koje je karakteristično za slavensku populaciju najčešći je nalaz na starohrvatskim nekropolama te se datira od druge polovice 8. do prve polovice 9. stoljeća.¹⁶¹¹ Inače, D. Jelovina ukazuje i na raniju dataciju takve keramike koja bi po njemu išla od kraja 7. do početka 9. stoljeća.¹⁶¹² Isto tako, A. Milošević iznosi mišljenje da je "ranosrednjovjekovni tip" keramičkih posuda postojao u jednakom obliku, te iste tipologije izrade na cijelom prostoru Dalmacije, ali i u susjednim krajevima i prije dolaska Slavena/Hrvata na naš prostor.¹⁶¹³

S lokaliteta Crkvina (Sv. Bartolomej) u Galovcu potječe značajan broj ulomaka keramike koji bi rekonstrukcijom odgovarali nalazu više stotina tipološki, ali i

¹⁶⁰⁶ A. MILOŠEVIĆ, 1984, 208-209.

¹⁶⁰⁷ M. PETRINEC, 2009, 150-151.

¹⁶⁰⁸ M. PETRINEC, 2009, 151.

¹⁶⁰⁹ D. JELOVINA, 1976, 131-134; J. BELOŠEVIĆ, 1980, 109-115; M. PETRINEC, 2009, 190-194.

¹⁶¹⁰ J. BELOŠEVIĆ, 1980, 109-115; D. JELOVINA, 1989, 66-68.

¹⁶¹¹ D. JELOVINA, 1976, 131-134; J. BELOŠEVIĆ, 1980, 114-115.

¹⁶¹² D. JELOVINA, 1976, 131-134.

¹⁶¹³ A. MILOŠEVIĆ, 1989, 347-362.

tehnološki različitih posuda. Međutim, tu se ne radi o nalazima grobne keramike, već je uglavnom riječ o nalazima starohrvatske naseobinske keramike. Očito je da je proizvodnja zemljanih posuda na Crkvini nastala pod utjecajem sličnih posuda koje su se u lokalnim radionicama proizvodile još u vrijeme kasne antike.¹⁶¹⁴ Galovačka se keramika razlikuje oblikom i načinom izrade. Tako, izdvajamo onu keramiku koju možemo datirati u razdoblje od 8.-10. stoljeća te keramiku koja se proizvodila u razdoblju od 11.-13. stoljeća.¹⁶¹⁵ Isti nam nalazi na jedan svojevrsan način potvrđuju kontinuitet života na položaju u Galovcu.

Sve ostale nalaze keramike na zadarskom području također možemo pripisati naseobinskoj keramici. Tako izdvajam ulomke više zemljanih posuda s ukrasom vodoravnih linija i valovnica koji su pronađeni u neposrednoj blizini crkve Sv. Andrije u Zatonu.¹⁶¹⁶ Isto tako, u prvim istraživanjima crkve Sv. Stošije u zadarskom naselju Puntamika pronađena su dva ulomka keramike koja se datiraju u rani srednji vijek (800.-950.), a koji po svoj prilici pripadaju naseobinskoj keramici.¹⁶¹⁷ Velik broj ulomaka keramičkih posuda potječe iz crkve Sv. Viktora u Telašćici. Naime, u jugoistočnom aneksu te crkve pronađeno je preko deset fragmenata koji su pripadali trbušastim loncima. Riječ je o keramici grube izrade u kojoj se vide primjese kalcita, a koja se može datirati u rani naseobinski horizont, dakle od 5.-8. stoljeća. U prostoru južnog aneksa spomenute crkve pronađena je također keramika grube izrade, za koju autor istraživanja smatra da pripada razdoblju 11.-12. stoljeća. Riječ je o keramici koja je vrlo slična onoj koja potječe s lokaliteta Crkvina u Galovcu.¹⁶¹⁸ Svi spomenuti nalazi keramike još jednom potvrđuju da se na brojnim položajima u okolici Zadra očuvao život lokalnih zajednica, i to tijekom srednjeg vijeka.

Od ostale arheološke građe koja je pronađena na nekropolama uz ranokršćanske sakralne objekte, a koja je posebno značajna zbog datiranja ukopa u ranom srednjem vijeku, izdvajam nalaze novca. Na nekropolama s poganskim osobinama pokapanja zabilježeni su nalazi antičkog novca koji se uglavnom prilagao u sekundarnoj uporabi. Na primjer, jedan takav kasnorimski novčić iz 4. stoljeća pronađen je u grobu 41 ispred

¹⁶¹⁴ D. JELOVINA, 1976, 131-134; J. BELOŠEVIĆ, 1980, 109-115.

¹⁶¹⁵ J. BELOŠEVIĆ, 1993b, 121-143, tab. XLIV, tab. XLIX, 1; tab. XLV,3; tab. L,3; tab. XLVI, 2 i tab. 4.

¹⁶¹⁶ A. UGLEŠIĆ – LJ. ČERINA, 1997, 89-98.

¹⁶¹⁷ I. PETRICIOLI – M. SUIĆ, 1955, 20, skica 6.

¹⁶¹⁸ J. VUČIĆ, 2011, 103-143.

pročelja crkve Sv. Asela u Ninu.¹⁶¹⁹ Nalazi ranosrednjovjekovnog novca uistinu su rijetki. Naime, zasada nam je poznat samo jedan franački srebrni denar koji je pronađen pri istraživanju crkve Sv. Martina u Lepurima 2001. godine. Kako navode tek djelomični podatci istraživanja, novčić je otkriven u južnom brodu crkve, izvan grobne cjeline pa nije poznato koja je bila njegova primarna namjena.¹⁶²⁰ Utvrđeno je da srebrni denar iz spomenute crkve pripada tipu novca *Christiana religio* te da je proizveden za vrijeme vladavine Ludovika Pobožnog, što znači da je emitiran u razdoblju od 822.-840. godine.¹⁶²¹ Novac je vjerojatno bio u optjecaju u Lepurima prije sredine 9. stoljeća, a po svoj prilici na taj lokalitet donose ga franački misionari.¹⁶²²

Na kraju, ukoliko bi pokušali riješiti pitanje kontinuiteta i diskontinuiteta pokapanja na nekropolama u zadarskoj okolini onda bi trebalo sagledati sve grobne nalaze u jednom zajedničkom kontekstu. Oni bi nam trebali dati odgovor na pitanje da li je na nekim lokalitetima došlo do ratnih razaranja koja dovode do degradacije i opadanja broja stanovništva, a zbog čega se kao posljedica javlja i diskontinuitet u ukopima. Isto tako, grobni nalazi, osim što potvrđuju glavne osobine pokapanja, trebali bi dati i sliku populacije svoga vremena, odnosno potvrditi nam komu ukopi sami po sebi pripadaju, autohtonom stanovništvu, doseljenim Slavenima/Hrvatima, ili i jednima i drugima. Potom, važno je ustanoviti je li dolazi do prekida u pokapanju u vrijeme kada se bogomolje u zadarskoj okolini obnavljaju ili se obnova kod većine lokaliteta odvija paralelno s procesom pokapanja, odnosno zadržava se kongregacijska i cemeterijalna funkcija postojećih objekata.

Kao što smo već prethodno ustanovili, u disertaciji razlikujemo nekropole s poganskim horizontom ukopa, od onih koje imaju samo kršćanski horizont ukopa. Posebno se izdvajaju one nekropole uz ranokršćanske crkve na kojima se javljaju grobovi s jednim i drugim horizontom ukopa. Toj skupini pripada nekropola organizirana uz crkvu Sv. Asela. Budući da istraživanja spomenute nekropole nisu u potpunosti publicirana, donosim mišljenje koje se temelji na proučavanju tek

¹⁶¹⁹ M. KOLEGA, 2001, 83-90.

¹⁶²⁰ N. JAKŠIĆ, 2000d, 189-200. Ovdje bih pažnju usmjerila na srebrni denar Lotara I koji je bio postavljen u funkciji obola u grobu 62 na nekropoli Ždrijac u Ninu. Vidi u: J. BELOŠEVIĆ, 1980, 131; ISTI, 2007, 70.

¹⁶²¹ T. ŠEPAROVIĆ, 2003, 128; ISTI, 2012, 36-44.

¹⁶²² T. ŠEPAROVIĆ, 2012, 36-44.

djelomično dostupne arheološke građe. Kao prvo, položaj uz tu crkvu ima kontinuitet ukopavanja od 4.- 6./7. stoljeća, te od 9.-11. stoljeća, i na kraju od 12.-15. stoljeća.¹⁶²³ Datiranje groba 41 s tog položaja u vrijeme od 7.-8. stoljeća,¹⁶²⁴ potvrđuje nam da na spomenutoj nekropoli ne dolazi do prekida u ukopavanju od kasnoantičkog vremena pa sve do zrelog srednjeg vijeka. Drugi grob s položaja uz crkvu Sv. Asela, grob 83, u kojem je pronađen par naušnica žminjskog tipa te jedna naušnica grozdolikog tipa okvirno se datira u sredinu 9. stoljeća. Taj je grob posebno zanimljiv obzirom da njegovi nalazi ukazuju na poganski horizont ukopa te na rani kršćanski horizont ukopa (naušnice žminjskog tipa), što dalje govori da na spomenutom lokalitetu dolazi do asimilacije lokalnog stanovništva s pokrštenima. Tako se struktura tamošnjeg stanovništva ne mijenja naglo i represivno. Grob koji je otkriven sa sjeverne strane spomenute ninske crkve, a u kojem je pronađena četverojagodna naušnica, potvrđuje kristijaniziran sloj ukopa. Položaj tog groba govori da se tu radi o predstavnici najvišeg društvenog sloja. Budući da je uz spomenutu ninsku crkvu potvrđen sloj ukopa od 9.-11. stoljeća, pretpostavljam da obnova crkve nije uvjetovala prekide u pokapanju, tj. crkva na tom položaju zadržava ceterijalnu namjenu. Možda je jedino problematično što o njezinoj obnovi svjedoči tek jedan ulomak pluteja, koji se datira u vrijeme Branimirove vladavine. S druge strane, postoji mogućnost da je crkva, iako je postojao svojevrsan kontinuitet u pokapanju, u najranijim stoljećima srednjeg vijeka bila i porušena. To se vjerojatno dogodilo u vrijeme organiziranja grobova poganskog horizonta uz njezine vanjske zidove. Dakle, možemo zaključiti da Nin kao prethodno utvrđen i dobro organiziran antički *civitas*, vrlo dobro funkcionira i početkom srednjeg vijeka, odnosno po svemu sudeći grad zadržava sve tekovine i kulturne djelatnosti kakve su one bile i u ranijim stoljećima. Štoviše, i gospodarski razvitak Nina temeljio se na antičkom predlošku, a o tome svjedoči i njegova razvijena proizvodnja i trgovina s morskom soli koja se nastavila kroz srednji vijek, ali i u kasnijim stoljećima. Svakako treba ukazati i na velike solane koje su istražene na potezu uz Ljubačku uvalu, a koje su po svoj prilici pripadale Ninu.¹⁶²⁵

Uz ninsku crkvu Sv. Asela, i crkva u Galovcu (Crkvina) ima kontinuitet ukopavanja od vremena kasne antike pa sve do ranog srednjeg vijeka. Upravo starijem

¹⁶²³ M. KOLEGA, 1996, 43-48; ISTA, 2001, 83-90; ISTA, 2002, 73-78.

¹⁶²⁴ M. PETRINEC, 2006; ISTA, 2009.

¹⁶²⁵ A. UGLEŠIĆ, 2004.

horizontu ukopa na toj nekropoli pripadaju sarkofazi koji su sekundarno upotrijebljeni i u ranom srednjem vijeku, te kasnoantičke grobnice na svod. Prema J. Beloševiću, koji je vodio sve kampanja istraživanja na lokalitetu, tek je manji dio grobova pripadao vremenu od 9.-11. stoljeća, dok je najveći broj grobova pripadao vremenu od 12.-16. stoljeća.¹⁶²⁶ Galovac je zanimljiv zbog više razloga. Svi grobni nalazi na spomenutoj nekropoli upućuju da se tu radi o grobovima s kršćanskim osobinama pokapanja, a znatan broj grobova koji pripadaju prvom horizontu ukopa može se datirati od kraja 9. do kraja 11. stoljeća. Budući da su iznimno dobar reper u datiranju, jednojagodne, trojagodne, te četverojagodne naušnice koje su pronađene na lokalitetu upotpunjuju prethodno navedenu dataciju. S obzirom da je Galovac višeslojan lokalitet sa ostacima antičke, ranokršćanske, a tako i predromaničke arhitekture teško je ustanoviti diskontinuitet na ovom položaju. Ipak, pitanje je što se dogodilo sa spomenutim lokalitetom u 8. stoljeću? Naime, imamo vrlo malo podataka o tom razdoblju, a izuzev sarkofaga, za koje autor istraživanja tvrdi da su se koristili od 7.-8. stoljeća, što je realno gledajući iznimno dug period, nemamo drugih potvrda o ukopima u to vrijeme. Dakle, diskontinuitet u ukopima je ipak postojao, barem u nekom djelomičnom obliku. Ali, to ne znači da je bogomolja imala i prekid u svojoj funkciji. Naime, zasada nije potvrđeno da je ona doživjela bilo kakava oblik rušenja u tim najranijim stoljećima srednjeg vijeka. S druge strane, po svemu sudeći prva obnova ranokršćanske crkve u Galovcu dogodila se vrlo rano, već u drugoj polovici 8. stoljeća što govori u prilog da se u to vrijeme u crkvi održavala liturgija. Upravo nakon te obnove uz spomenutu crkvu organiziraju se prvi kristijanizirani ukopi.

U 9. stoljeću sarkofazi su također poslužili kao posljednja grobna počivališta najvišim članovima društva, ali društva koje sada pripada ranofeudalnoj hrvatskoj državi. Prethodno smo ustvrdili da su takav pokop mogli imati samo izrazito bogate i moćne osobe, a neki od njih vjerojatno su bili i sami vladari.¹⁶²⁷ Sve to još jednom potvrđuje da se tu radi o crkvi posjeda, odnosno samoj vladarskoj zadužbini. Nakon pokopa najvišeg sloja, na lokalitetu se nastavlja s ukopima i ostalog pokrštenog stanovništva koje se tada grupira i raspoređuju uokolo bogomolje. Tijekom druge obnove crkve na Crkvini koja se dogodila u 9. stoljeću, podignuta je s njezine južne strane i krstionica, što potvrđuje činjenicu da su se na tome lokalitetu mogli pokapati

¹⁶²⁶ J. BELOŠEVIĆ, 1989, 71-82; ISTI, 1990, 42-46; ISTI, 1992, 231-239; ISTI, 1993b, 121-143.

¹⁶²⁷ Sarkofag s Biskupije pripisuje se nepoznatom hrvatskom vladaru. J. BELOŠEVIĆ, 1995b, 337.

samo pokršteni (!). Manja kamenica za krštenje koja je pronađena tijekom istraživanja crkve u Galovcu, po svoj prilici bila je namijenjena za krštenje koje se obavljalo kroz obred dolijevanja, tj. infuzijom, što se podudara s kasnijim ukopima na spomenutoj nekropoli.

Manje nam je poznat razvoj situacije kod crkve Sv Jakova u Vrsima, posebice što tu izostaju grobovi iz razdoblja ranog srednjeg vijeka. U istraživanjima prostora uokolo te crkve otkrilo se groblje koje pripada razdoblju od 5.-6. stoljeća, te od 13.-17. stoljeća.¹⁶²⁸ I ovdje je važno postaviti pitanje što se dogodilo s ukopima u razdoblju od 7.-9. stoljeća. Tek djelomični nalazi, poput običnih naušnica, te naušnica s jednom jagodom potvrđuju nam da se tu radi o grobovima s kršćanskih osobinama pokapanja. O srednjovjekovnoj crkvi na tome položaju govori nam samo jedan nadvratnik koji se datira u vrijeme od 11.-12. stoljeća.¹⁶²⁹ Dakle, crkva se ranije nije obnavljala pa smatram da je ona možda u nekom razdoblju mogla imati i prekid u svojoj liturgiji. Diskontinuitet u ukopavanju je na tome položaju također postojao, no zasigurno ne u dužem razdoblju. Po svemu sudeći, ukopavanje se ovdje nastavlja u vrijeme kada su već uvelike formirana župna groblja. Nakon organiziranja nekropole na istom položaju u Vrsima podiže se i nova crkva, i to na ostacima starije iz ranokršćanskog razdoblja.

Na Begovači je u srednjem vijeku organizirana iznimno velika nekropola, riječ je o nekropoli s ukupno 604 groba. I na tome lokalitetu se javlja kontinuirano ukopavanje koje traje od 9. pa sve do 17. stoljeća.¹⁶³⁰ Ipak, za razliku od prethodne dvije, riječ je o nekropoli u kojoj nema kasnoantičkog horizonta grobova. S druge strane, na njoj se prepoznaju grobovi s poganskim i kršćanskim osobinama pokapanja. Zanimljivo je da se u arhitekturi grobova tog najstarijeg horizonta ukopa primjećuje korištenje antičkih spolija. Na Begovači se posebno izdvajaju grobovi 253, 258 u kojima su pronađene ostruge, te grob 165 u kojem su pronađeni bojni noževi. Riječ je o grobovima poganskog horizonta s muškim pokojnicima čiji inventar ukazuje na utjecaje koji sa Zapada dolaze na taj lokalitet. Iako su ostruge nešto lošije kvalitete izrade, te tako uvelike zaostaju za nekim drugim primjerima ostruga s prostora ranosrednjovjekovne Hrvatske, tu je riječ o grobovima koji imaju povlašten status.

¹⁶²⁸ Š. BATOVIĆ, 1980, 12; ISTI, 1981, 85-90.

¹⁶²⁹ Š. BATOVIĆ, 1981, 85-90.

¹⁶³⁰ D. JELOVINA, 1976, 27-31; D. JELOVINA – D. VRSALOVIĆ, 1981, 55-136; N. JAKŠIĆ, 1989b, 407-433.

Grobovi posve sigurno pripadaju posjednicima crkve na Begovači, a to su nepoznati hrvatski velikaši (možda i vladari). Izniman je i njihov položaj. Jedan se grob nalazio u svetištu ranokršćanske crkve, a drugi uz unutrašnji luk njezine apside. Do njih, u svetištu, nalazio se i monumentalan sarkofag u kojem se također u 9. stoljeću pokopala visokopozicionirana osoba iz tadašnjeg društva. Sve to govori o međusobno povezanim ukopima na Begovači koji su pripadali tipu tzv. obiteljskih grobnica.¹⁶³¹ Na jedan način ti su nam grobovi i kronološki oslonac. Budući da su oni ušli u prostor svetišta starije crkve, to nam govori da u vrijeme njihova korištenja stariji kulturni objekt nije mogao funkcionirati. Pretpostavljam da je i spomenuta bogomolja u Biljanima Donjim doživjela rušenje. Međutim, tu nije došlo do diskontinuiteta kulta koji je trajao stoljećima.

Predromanička crkva je uspostavljena najkasnije do sredine 9. stoljeća, o čemu svjedoče i ostatci liturgijskog namještaja. S druge strane u horizontima ukopa ne uočavamo prekide. Analizirajući grobne nalaze s Begovače, primijetit ćemo da se nakon obnove crkve povećava broj ukopa koji su sada i gušće raspoređeni. Kontinuitet ukopavanja potvrđuju i naušnice "žiminjskog tipa" koje su pronađene u grobovima 241 i 549, čime se cjelokupni grobni inventar datira od sredine do druge polovine 9. stoljeća. Iste su nam naušnice i svojevrsan dokaz da se tijekom obnove crkve organiziraju ukopi. Kristijaniziran sloj ukopa potvrđuju i brojni nalazi jednojagodnih naušnica (grobovi 372, 384, 549, 571). Groblje se nastavlja nesmetano razvijati i tijekom 12. i 13. stoljeća. Posebno o tome svjedoče čeverojagodne naušnice (257, 484) te trojagodne naušnice (284). Na Begovači su izniman nalaz i naušnice s raskovanom "S" petljom. Pet takvih naušnica od srebra pripada inventaru groba 422.¹⁶³² Uz karičice sa "S" petljom, u tom istom grobu na Begovači pronađen je i novac hrvatsko-ugarskog kralja Kolomana (1095.-1116.), ali i dva brončana prstena rastvorenih i zašiljenih krajeva, pa se cijeli grobni inventar opravdano promatra kao panonski import iz 12. stoljeća.¹⁶³³ Dakle, možemo potvrditi da se formiranjem kršćanske zajednice razvija i groblje na Begovači koje ima neprekinut kontinuitet ukopavanja, s time da prvi ukopi započinju u prvoj polovici 9. stoljeća.

¹⁶³¹ Detaljnije vidi u: M. JARAK, 2013.

¹⁶³² N. JAKŠIĆ, 1989b, 429-430; M. PETRINEC, 2009, 64, T. 222, 1.

¹⁶³³ N. JAKŠIĆ, 1989b, 428-429.

Groblje se uz crkvu Sv. Martina u Lepurima organizira vjerojatno već od kraja 8. stoljeća te u jednom određenom kontinuitetu funkcionira sve do 11. stoljeća. Naime, o najstarijim ukopima na toj nekropoli svjedoči grob 223 (dječja grobnica), čije smo nalaze prethodno doveli u usku vezu s grobnim inventarom koji potječe iz groba 41 u Ninu. Arheološka građa sa spomenutih lokaliteta zapravo govori o ukopima u onim prijelaznim stoljećima, posebice u 8. stoljeću, što kod ostalih grobalja nije zabilježeno. U lepurskoj grobnici otkrivene su naušnice zvjezdolikog tipa te naušnica u obliku lunule s dodanom malom lunulom po sredini.¹⁶³⁴

Uz takve naušnice, u Ninu su pronađena i dva torkvesa, pa je datacija cijelog grobnog inventara tu pomaknuta u razdoblje od 7.-8. stoljeća. Uz grob 223 koji pripada poganskom horizontu ukopa, u Lepurima je otkriven i grob 212 gdje je pronađen par jednojagodnih naušnica. Takvo što potvrđuje nam horizont grobova s kršćanskim značajkama pokapanja. Ostali istraženi srednjovjekovni grobovi nalazili su se uz vanjske zidove crkve, ali je jedan dio ulazio i u prostor prethodne ranokršćanske crkve. Zanimljiv je položaj groba 223 koji se izvorno nalazio između kapele i sjevernog zida predromaničke crkve. Budući da rezultati istraživanja nisu objavljeni, a tako ni detaljan pregled statigrafskih slojeva lokaliteta, još uvijek je nejasan odnos te obnovljene crkve i groblja u njezinoj blizini. Zbog toga, nije mi poznato je li spomenuta grobnica zauzimala dio starije ranokršćanske crkve, možda njezinu pastoforiju (?). Riječ je o ukopu mlađe osobe koja je po svoj prilici, bila u bliskoj vezi sa samim obnoviteljem crkve u Lepurima.¹⁶³⁵ Mišljenja sam da je u vrijeme tog ukopa ranokršćanska crkva vjerojatno prestala funkcionirati, odnosno ona je bila porušena. Vrlo sličnu situaciju imamo na Begovači, i tamo su grobovi odličnika važan kronološki oslonac. Zanimljivo je da obnova i jedne i druge bogomolje s novim liturgijskim namještajem započinje u istom vremenskom razdoblju, negdje oko sredine 9. stoljeća. To je vrijeme kada se formiraju župne crkve, i kada je proces obnove ravnokotarskih crkava bio izravnije povezan s predstavnicima hrvatske vlasti. Sredina 9. stoljeća upućuje i na vrijeme vladavine kneza Trpimira.

Jedan svojevrsan kontinuitet ukopavanja je postojao i na položaju Glavica na kojem se podiže biogradska katedrala. Prvi istraživači lokaliteta tvrde da je sedam

¹⁶³⁴ N. JAKŠIĆ, 2000a/2, 199; M. PETRINEC, 2009, 81-82, T. 82.1, T. 82. 2.

¹⁶³⁵ N. JAKŠIĆ, 2000d, 189-200.

kasnoantičkih grobova postojalo sa sjeverne strane prvotne jednobrodne građevine.¹⁶³⁶ Kasnije su, ali vjerojatno prije izgradnje ranosrednjovjekovne crkve podignuti i grobovi mlađeg postanka. Pitanje je, jesu li oni ulazili u prostor crkve iz ranokršćanskog razdoblja. Naime, neka novija istraživanja govore da je ta bogomolja već u kasnoj antici imala izgled trobrodne bazilike.¹⁶³⁷ Postoji mogućnost da na navedenom položaju dolazi do diskontinuiteta u ukopavanju tijekom 8. stoljeća, no to ne možemo sa sigurnošću tvrditi. Kod ostalih lokaliteta u okolici Zadra grobni nalazi potvrđuju kontinuitet ukopavanja, i to uglavnom na nekropolama kod kojih se javljaju grobovi s kršćanskim značajkama pokapanja (9.-11. stoljeća). Tako se vjerojatno u razdoblju od 9.-11. stoljeća organizira i nekropola uz crkvu Sv. Duha na Aseriji. Međutim, problem je u tome što s različitih položaja iz Podgrađa potječu brojni nalazi, od kojih je vrlo teško reći što zapravo pripada nekropoli uz crkvu Sv. Duha. Tu svakako treba istaknuti nalaze brončanih pozlaćenih jednojagodnih naušnica, te par srebrnih trojagodnih naušnica koji potvrđuju ukope i iz kasnijih stoljeća. Kršćanski horizont ukopa prepoznaje se i na groblju uokolo crkve Sv. Petra u Radovinu. Njega dokazuje samo jedna jednojagodna naušnica koja je pronađena izvan grobne cjeline. Obnova crkve Sv. Petra dogodila se u 9. stoljeću, pa možemo samo pretpostaviti da nakon toga dolazi i do organiziranja nekropole na tome položaju.

¹⁶³⁶ F. BUŠKARIOL – L. JELIĆ, 1990, 351-372.

¹⁶³⁷ P. VEŽIĆ, 2005, 146; ISTI, 2009, 193-206.

11. ZAKLJUČNA RAZMATRANJA

Naslov disertacije *Arheološka slika ranokršćanskih crkava s kontinuitetom u predromanici na zadarskom području* ukazuje na jednu kompleksnu temu, tim više što je njezin prostorni i vremenski okvir iznimno velik. Disertacija obuhvaća široko vremensko razdoblje, od nastajanja prvih kršćanskih molitvenih prostora pa sve do vremena obnove ranokršćanskih bogomolja u ranom srednjem vijeku, odnosno do stvaranja i naseljavanja novog etničkog sloja stanovništva (Slaveni/Hrvati), ali i pojave novih umjetničkih i stilskih fenomena koje se definiraju pod pojmom predromanika. Primarni cilj disertacije je utvrđivanje kontinuiteta koji su ranokršćanske crkve na zadarskom području imale u ranom srednjem vijeku.

U stvaranju jasnije slike kontinuiteta kod ranokršćanskih crkava, uvelike je pomogla pronađena arheološka građa, tako da je njezino objedinjavanje i sustavno izučavanje bilo nužno kako bi se dobio uvid u sve graditeljske faze sakralnih objekata, njihovu cjelokupnu predromaničku obnovu te horizonte ukopa u nekropolama koje se podižu uz crkve tijekom srednjeg vijeka. Zbog toga se u disertaciji kroz tri glavne cjeline pristupa proučavanju crkvene arhitekture, predromaničke kamene plastike te ranosrednjovjekovnih nekropola.

Evangelizacija je kao svojevrsan religijski fenomen odigrala presudnu ulogu u formiranju nove srednjovjekovne umjetnosti i civilizacije podignute na jakoj antičkoj tradiciji. Razvoj crkvene organizacije u Zadru pa i u njegovoj okolici tekao je posve sukladno razvoju kršćanske zajednice na prostoru rimske provincije Dalmacije, ali i one na prostoru velikog Rimskog Carstva. Početke ranokršćanske arhitekture na zadarskom području možemo promatrati kroz pojavu prvih oratorija koji su funkcionirali kao manji molitveni ambijenti lokalne zajednice. Pitanje postanka prvog zadarskog oratorija i danas je iznimno problematično, on se vjerojatno podiže tijekom 4. stoljeća, ali tek nakon gradnje oratorija prve kršćanske zajednice u Saloni. Prije tog stoljeća, mi nemamo sačuvane niti povijesne niti arheološke dokaze o kršćanstvu u antičkom Jaderu. To je grad koji u antici ne poznaje štovanje svetaca mučenika. Tek sredinom 7. stoljeća patrijarh Maksim šalje u Zadar prve konkretne relikvije, relikvije sv. Zoila i sv. Krševana. Početkom 9. stoljeća u Zadar stižu i relikvije poznate srijemske mučenice, sv. Stošije. Iako Zadar ne poznaje štovanje svetaca mučenika, grad je imao neprekinut

kontinuitet kulta, odnosno tu se kršćanstvo zarana organizira i formira kao jedna trajna sastavnica njegova života. Prvi je oratorij u Zadru zauzeo prostor triju taberni na rimskom forumu, a to je položaj koji je na više načina zanimljiv. Kao prvo oratorij nastaje u sklopu javnog gradskog prostora. Isto tako, on se podiže u neposrednoj blizini poganskog kulturnog objekta pa možemo zaključiti da tada u samom središtu Jadera dolazi do jednostavne zamjene poganskog kulta s onim kršćanskim koji nastaje u neposrednoj blizini antičkog hrama. Zadar je tako postao grad u kojem se poštovao kontinuitet gradnje uz postojeće kultno mjesto.

Prvi je oratorij u Zadru postao nukleus budućeg biskupskog kompleksa. Izuzev oratorija uz koji se podigla bazilika Sv. Petra, u gradu se podiže i drugi oratorij, onaj na čijim je temeljima nastala ranokršćanska crkva posvećena Sv. Andriji. Možemo reći da su ta dva oratorija ujedno i prvi kršćanski kulturni objekti u Zadru. Ostatci prvog oratorija u Zadru potvrdili su da je on odgovarao tipu manje dvoranske bogomolje, a takav oblik bio je oponašan i kod nekih oratorija u zadarskom zaleđu. Zanimljivo je da su u njegovoj arhitekturi prepoznati ostatci polukružne klupe za kler. Isti je oratorij vjerojatno imao i ogradu svetišta koja se nalazila na mjestu pregradnog zida između dviju rimskih taberni na kojima je bio podignut. Zadarski oratorij imao je i puno veći prostor predviđen za kler, što ga u osnovi razlikuje od nekih drugih oratorija koji su podignuti u urbanim središtima na dalmatinskoj obali, poput oratorija A u Saloni. Oratorije su kao prve molitvene prostore vjerojatno imale i ostale ranokršćanske crkve u gradu na kojima su one i sagrađene tijekom 5. stoljeća.

Arheološka istraživanja potvrdila su postojanje još nekoliko oratorija na području zadarske okolice. Ti prvi molitveni prostori iznimno su važni budući da potvrđuju kontinuitet kulta koji se na nekim položajima zadržao i stoljećima. Oratoriji u okolini grada nastaju ili u sklopu antičkih objekata stambene namjene ili u onima koji imaju funkciju kulta. Koliko mi je poznato izravno na ostacima poganskog kulturnog objekta nastao je oratorij kršćanske zajednice u Galovcu te vrlo vjerojatno i prvi oratorij na Aseriji. Podizanje crkava, a tako i oratorija nad poganskim hramovima nije neuobičajena praksa u kršćanskom svijetu, a takvi su slučajevi zabilježeni i na nekim lokalitetima na jadranskoj obali. Oratorij u Galovcu bio je podijeljen na tri prostorije od kojih je središnja završavala s polukružnom apsidom. Vjerojatno se u toj središnjoj apsidi nalazio oltar oko kojeg se molilo.

Najstariji objekt ninske kršćanske zajednice nalazio se s južne strane današnje župne crkve Sv. Asela. Zasada postoje tumačenja da je on nastao na antičkom objektu stambene namjene, no nije isključeno da je taj prostor mogao imati i kultnu namjenu. Ninski oratorij je nastao po uzoru na prvi oratorij u Zadru. O tome svjedoči i njegova dužina od 14 m koja odgovara dužini oratorija na zadarskom forumu. Po sredini njegove apside nalazio se oltar od kojeg je pronađeno samo podnožje. Ispred svetišta pronađena je *piscina* nepravilnog kružnog oblika. Postoji mogućnost da se u prvom ninskom oratoriju istovremeno okupljalo na molitvu te pokrštavalo. Zanimljivo je da je on jedini na razmatranom prostoru imao predprostor u obliku nartekse.

Oratorij je vrlo vjerojatno postojao i na položaju u Vrsima na kojem se tijekom romanike podiže crkva posvećena Sv. Jakovu. Isti je oratorij nastao adaptacijom prethodne antičke prostorije, nepoznate namjene. Oratoriji su vjerojatno postojali i u sklopu plovnih luka na zadarskom području i to već nakon prvih ostvarenih kontakata s misionarima. Zbog okupljanja pustinjaka eremita vjerojatno je ranu organizaciju kršćanske zajednice imala i crkva Sv. Viktora u Telašćici na Dugom otoku. Oratorij je prvotno postojao i u ninskoj luci u Zatonu gdje se početkom 6. stoljeća podigla crkva Sv. Andrije. Po svemu sudeći i crkva Sv. Stošije na Puntamici mogla je nastati na temeljima jednog manjeg oratorija. Pretpostavljam da je i ranokršćanskoj crkvi u Lepurima prethodio manji kulturni objekt koji je mogao imati funkciju oratorija. Nije isključeno ni da je crkva Sv. Martina u Pidrazi nastala na ostatcima prvotnog oratorija ili manje memorije.

Na području grada Zadra nalazi se pet ranokršćanskih bazilika koje su imale kontinuitet u rani srednji vijek. Po tehnici gradnje te nekim općim stilskim karakteristikama one pripadaju arhitekturi 5. stoljeća. Uzor za takvu gradnju ponajprije treba tražiti u "Konstantinovim bazilikama" u Rimu i Svetoj zemlji. Riječ je o bazilikama: Sv. Petar (katedrala Sv. Stošije), Sv. Stjepan, Sv. Toma, Sv. Marija Velika, Sv. Ivana Krstitelj na Relji. U neposrednoj blizini poganskog kulturnog objekta, tj. antičkog hrama, podiže se prva zadarska bazilika.

Ranokršćanska bazilika posvećena Sv. Petru u svom tlocrtu preuzima klasičan izgled trobrodne bazilike sa istaknutom polukružnom apsidom na istoku te postaje, poput "bazilike urbane" u Saloni, glavna gradska crkva. Sve ostale gradske bazilike grade se po uzoru na nju, a ona je postala i model po kojem se gradila i bazilika

posvećena Sv. Ivanu Krstitelju (Stivan) na memorijalnom kompleksu u Mulinama na otoku Ugljanu. Zadarske bazilike slijede pravilnu urbanu topografiju rimskog Jadera. Svojim pročeljem bazilike su bile odmaknute od ruba insule u kojoj su podignute, vjerojatno s namjerom da se ostavi mjesto za manji predprostor. Taj predprostor je mogao imati svojevrsnu funkciju atrija. U njihovoj arhitekturi možemo izdvojiti neka zajednička obilježja, zbog kojih se one razlikuju od ostalih primjera bazilikarne gradnje na jadranskoj obali. Naime, riječ je o građevinama vrlo sličnih tlocrtnih rješenja. Sve zadarske bazilike imaju svetište na istočnoj strani te im apsida u prostoru stoji istaknuto. Budući da im se prva dva nosača arkature nalaze unutar apsidalnog polukruga, njihova apsida izgleda kao da se sužava prema unutra te sukladno tome one imaju i uži središnji brod. Cemetrijalna bazilika posvećena Sv. Ivanu Krstitelju na Relji jedina je imala apsidu upisanu u tijelo građevine ("sirijski tip"). Crkve s takvom apsidom rijetka su pojava na zadarskom području. Ispred apside bazilike Sv. Petra nalazila su se dva jaka pilastra koja su podržavala njezine kolonade te dodatna dva stupa koja su nosila slavljučnu stijenu. Uz katedralu takav otvor prema svetištu imala je i bazilika Sv. Stjepana, ali i bazilika Sv. Ivana Krstitelja na Relji. Ostatci zidova na terenu govore da je takav luk vjerojatno imala i crkva Sv. Viktora na Dugom otoku.

U prostoru apside zadarske katedrale nalazio se subselij, a ostatci svećeničke klupe pronađeni su i u prvotnom oratoriju. Subselij je istražen i u svetištu bazilike Sv. Stjepana te u bazilici Sv. Ivana Krstitelja na Relji. Ostatci svećeničke klupe otkriveni su i u župnim crkvama na ruralnom području, poput Sv. Martina u Pidrasi, Sv. Ivana Krstitelja (Stivan) u Mulinama, Sv. Bartolomeja u Galovcu te u biogradskoj katedrali. U zadarskoj prvostolnici iza prostora subselija, do obline apside, protezao se velik polukružan prolaz ili deambulatorij koji je bio ukrašen s podnim mozaikom. Deambulatorij je kao ophodni prostor postojao i u prvom oratoriju podignutom do bazilike. U ostalim zadarskim bazilikama *subsellium* je bio prislonjen uz apsidu pa zbog toga one nisu imale deambulatorij. Forma "subselija bez deambulatorija" javlja se i u crkvama koje su podignute u 6. stoljeću u okolici grada, kao na primjer, kod crkve Sv. Martina u Pidrasi te kod crkve Sv. Bartolomeja u Galovcu. Budući da je deambulatorij u Zadru zabilježen u crkvi koja nema cemetrijalan karakter, nije mi poznato koja je bila njegova izvorna funkcija.

Prezbiterij je kod nekih zadarskih bazilika bio za jednu stepenicu povišen od ostalog prostora. Takav se "povišeni" prezbiterij nalazio u zadarskoj katedrali, zatim u bazilici Sv. Stjepana, a vrlo vjerojatno i u bazilici Sv. Ivana Krstitelja na Relji. Iako su neki istraživači upućivali na postojanje galerija u zadarskoj prvostolnici, takve indicije ipak treba uzeti s rezervom. Također, ni u ostalim bazilikama u Zadru nisu pronađeni materijalni ostatci koji bi potvrdili postojanje galerija. Na temelju sačuvanih tlocrta zadarskih bazilika možemo uvidjeti da se u njihovim kolonadama uglavnom nalazilo po osam stupova, osim kod bazilike Sv. Ivana Krstitelja koja je imala dvanaest stupova u svakoj kolonadi te bazilike Sv. Tome kod koje su istražene baze samo sedam nosača.

Od ranokršćanskih crkava koje su tijekom 6. stoljeća podignute u Zadru te na području zadarske okolice, a koje su imale kontinuitet u predromanici, najveći broj pripada skupini jednobrodnih sakralnih objekata (skupina A). Sačuvane ranokršćanske jednobrodne crkve u okolici Zadra međusobno se razlikuju svojim tlocrtnim izgledom pa ih zbog lakšeg snalaženja možemo svrstati u dvije osnovne podskupine, pri tome ne ulazeći u detaljne tipološke analize. Dakle, prvoj podskupini (A1) pripadaju oni objekti koji se sastoje od jednostavnog broda (prostor naosa/lađe) te pridodane apside. U drugu podskupinu (A2) možemo ubrojiti one crkve koje su izgrađene na način da su se njihovom glavnom brodu pridodale pomoćne prostorije, odnosno razni aneksi što je nastalo kao produkt promjena i zahtjeva u liturgiji (*složeni/kompleksni/naronitanski tip*).

Prvoj podskupini pripada i najveći broj građevina, a to su: Sv. Andrija (crkve Sv. Andrija i Sv. Petar Stari) u Zadru, Sv. Platon u Zadru, Sv. Stošija na Puntamici, Sv. Jakov u Vrsima, Sv. Nikola u Poveljani na otoku Pagu, Sv. Ivan Krstitelj u Vlačićima na otoku Pagu, Sv. Petar u Radovinu, Sv. Duh u Podgrađu (*Asseria*), Gospa od Karmena u Turnju, Sv. Marija (Vela Gospa) na otoku Ošljaku, Sv. Kuzma i Damjan na otoku Pašmanu (Ćokovac), Sv. Andrija na otoku Vrgadi, Sv. Ivan (Gruh) u Salima na Dugom otoku, Sv. Nikola (Sv. Križ) na Božavi, Sv. Viktor u Telašćici na Dugom otoku. Složenom (*kompleksnom*) tipu arhitekture pripadaju crkve: Sv. Asel (Sv. Anselmo) u Ninu, Crkvina (Sv. Bartolomej) u Galovcu, Sv. Martin u Lepurima.

U posebnu (treću) podskupinu (A3) jednobrodnih crkava možemo ubrojiti crkvu Sv. Martina u Pridrazi i to zbog toga što ona jedina na zadarskom području ima izgled građevine koja se sastoji od longitudinalne lađe i trikonhalnog djela svetišta. Istraživanjem prve podskupine (A1) spomenika ustanovila sam da se uglavnom radi o

manjim crkvama prosječne dužine od 7 do 10 m te prosječne širine od oko 5 m. Približno iste dimenzije vanjskih zidova imaju crkve Sv. Nikole u Povljani, Sv. Andrija na Vrgadi, Sv. Marija na otoku Ošljaku, Sv. Ivan (Gruh) u Salima na Dugom otoku. Kod gotovo svih istraženih bogomolja središte objekta sačinjava brod koji na istočnoj strani završava s istaknutom apsidom koja ponekad i dominira u tlocrtu. Kod svih istraženih sakralnih objekata prve skupine apsida se nalazi u osi građevine, izuzev apside crkve Sv. Nikole u Povljani na otoku Pagu koja je postavljena nesimetrično u odnosu na njezin brod. Apside jednobrodnih crkava uglavnom izrastaju iz ramena građevine te su promjerom znatno uže s obzirom na središnju lađu crkve.

U crkvenoj arhitekturi 6. stoljeća intenzivnije se javlja i apsida poligonalnog oblika. Od jednobrodnih crkava koje smo ubrojili u podskupinu A1 poligonalnu apsidu imala je samo crkva Sv. Ivana u Vlašićima na otoku Pagu. Poligonalnu apsidu imala je i krstionica crkve Sv. Ivana u Mulinama (Stivan) na otoku Ugljanu te katekumenej zadarske katedrale. Iz podskupine A1 izgledom se posebno ističe apsida ranokršćanske crkve Sv. Stošije u zadarskom naselju Puntamika koja je u tlocrtu imala trapezoidan oblik.

Kod jednobrodnih crkava iz skupine A2 najčešće se dodaju pomoćni ambijenti u vidu pastoforija, narteksa i krstionica. Tako je jezgru sklopa u Lepurima činila ranokršćanska bogomolja pačetvorinaste osnove koja je na istočnoj strani imala apsidu poligonalnog oblika. Naknadno su toj crkvi, ali također u ranokršćanskom razdoblju, sa sjeverne i južne strane dograđene pastoforije, a pretpostavljam da je crkva tada dobila i narteks uz svoje pročelje. Također, jezgru sklopa u Galovcu činila je ranokršćanska jednobrodna bogomolja koja je imala istaknutu polukružnu apsidu. Pred crkvom se nalazio predprostor u vidu narteksa, a crkva je sa sjeverne i južne strane imala po jednu pastoforiju. Do njezina protezisa nalazio se aneks u obliku slova "L" za koji se pretpostavlja da je imao funkciju krstionice. Treća bogomolja, ona podignuta u Ninu koja se početkom srednjeg vijeka posvetila Sv. Aselu, bila je jednobrodna građevina izrazito longitudinalnog oblika. Na istočnoj strani crkva je imala istaknutu polukružnu apsidu raščlanjenu lezenama. Vrata do ramena njezine apsida vodila su prema bočnim prostorijama. Na sjeveroistočnoj strani crkve nalazila se prostorija koja je imala funkciju krstionice, a s njezine jugoistočne strane izgrađena je pastoforija (*diakonikon*).

Crkve *složenog* ili *komplesknog* (*naronitanskog*) tipa imale su slična tlocrtna rješenja, sličan raspored dodanih ambijenata, ali i podudarnu rastvorenost s brojnim otvorima.

Izuzev gradnje jednobrodnih crkava (prva, druga i treća podskupina), u 6. stoljeću prisutna je i pojava dograđivanja nekih manjih prostora izvornom korpusu ranokršćanske građevine. Ti su dodani, popratni objekti također imali svoju funkciju prilikom obavljanja liturgije. Takav je bio slučaj i s katekumenejem bazilike Sv. Petra (katedrala Sv. Stošije) u Zadru koji je podignut u 6. stoljeću. U istom razdoblju glavna gradska crkva dobila je i krstionicu smještenu istočno do katekumeneja. Zanimljivo je da u prostoru svetišta katekumeneja nisu pronađeni ostatci oltara pa je zbog toga teško donijeti konkretne zaključke o njegovoj namjeni, posebice u vremenu ranog srednjeg vijeka kada on nastavlja nesmetano funkcionirati.

Arheološka istraživanja crkvene arhitekture na širem zadarskom području potvrđuju činjenicu da se tijekom 6. stoljeća napušta bazilikaran tip gradnje te da su, u odnosu na jednobrodne građevine, trobrodne crkve zastupljene u znatno manjem broju. Isto tako, samo kod pojedinih trobrodних crkava na razmatranom prostoru potvrđen je kontinuitet kulta iz kasne antike u rani srednji vijek. U skupinu trobrodних ranokršćanskih crkava koje su podignute u 6. stoljeću, a koje imaju kontinuitet u rani srednji vijek, možemo ubrojiti samo tri crkve u zadarskoj okolini. To su: Sv. Andrija u Zatonu pored Nina, Sv. Marija u Ninu, Sv. Barbara u Privlaci. Ne možemo s pouzdanjem tvrditi da je takav izgled imala i izvorna ranokršćanska crkva na položaju Glavica u Biogradu. Također, za ranokršćansku crkvu na Begovači u Biljanima Donjim postoje samo pretpostavke da je ona bila većih dimenzija.

Tlocrti crkava Sv. Marija u Ninu i Sv. Andrija u Zatonu ukazuju na slična arhitektonska rješenja. Sv. Marija je imala apsidu poligonalnog izgleda, dok je kod crkve Sv. Andrije trobrodni prostor završavao s tri apside od kojih je samo središnja bila poligonalna. Ovdje napominjem da njihove apside promjerom odgovaraju širini središnje lađe, što u osnovi odstupa od arhitekture zadarskih bazilika kod kojih su u tlocrtu apside promjerom šire od središnjeg broda. Na temelju tlocrta koje nam donose prvi istraživači, a koji su nam ujedno i jedini pouzdani izvori, možemo zaključiti da je tek imponantnih dimenzija bila ninska bazilika posvećena Sv. Mariji.

Ranokršćanske crkve u zadarskoj okolini uglavnom se grade u sklopu prethodnih antičkih zdanja i to u sklopu rimskih vila te antičkih naselja (*vicus*). Vrlo vjerojatno su u sklopu stambeno-gospodarskih zdanja podignute crkve: Sv. Jakov u Vrsima, Sv. Stošija na Puntamici kod Zadra, Gospa od Karmena/Tukljača u Turnju, Sv. Nikola u Povljani na otoku Pagu, Sv. Marija na otoku Ošljaku te crkva na Begovači (Crkvina) u Biljanima Donjim. U neposrednoj blizini rimske vile ili antičkog objekta podignuta je crkva Sv. Martina u Pidrasi, crkva Sv. Ivana Krstitelja (Stivan) u Mulinama na otoku Ugljanu, crkva Sv. Nikole (Sv. Križ) na Božavi, crkva Sv. Ivana (Gruh) u Salima na Dugom otoku, a pretpostavljam i crkva Sv. Ivana u Vlašićima na otoku Pagu. U sklopu vikusa, odnosno u njegovoj blizini, vjerojatno je podignuta crkva Sv. Bartolomeja (Crkvina) u Galovcu. Postoji mogućnost da je u sklopu nepoznate naseobinske aglomeracije podignuta i crkva u Lepurima.

Crkve su u kasnoj antici podizane i u sklopu bizantskih utvrda ili u njihovoj neposrednoj blizini. Posebno je zanimljiv položaj crkve Sv. Andrije na Vrgadi koja se smjestila u podnožju brijega na kojem je podignuta bizantska utvrda. Neke su crkve u kasnoj antici podignute i u sklopu samostanskih objekata. Tako je na otoku Pašmanu podignuta jednobrodna bogomolja posvećena Sv. Kuzmi i Damjanu za koju se pretpostavlja da je već u ranokršćansko vrijeme bila dio samostanskog kompleksa.

Brojna su kasnoantička naselja, u sklopu kojih su bile podignute i ranokršćanske crkve, preživjela stoljeća ratnih razaranja te nastavila sa životom i u vrijeme srednjeg vijeka. Život lokalnih zajednica nastavlja se i organizira u sklopu novih naselja koji sada nastaju u neposrednoj blizini prethodnih antičkih stambeno-gospodarskih prostora. Upravo rani srednji vijek donosi organizaciju te stvaranje većih ruralnih naselja. Novo je srednjovjekovno selo uz teritorijalan i društveni ustroj imalo i razradenu crkvenu strukturu pa je ono moralo imati i središnji kulturni objekt koji poprima funkciju župne crkve. Taj novi teritorijalni ustroj posve sigurno je nastao na tragovima kasnoantičkog teritorijalnog i administrativnog uređenja. Pri organiziranju županija u okolini Zadra nova središta postaju Nin, Nadin i Biograd pa sada manja mjesta gravitiraju tim središtima prema kojima se očito raspodijelio i kasnoantički ager. U povezivanju županija važnu su ulogu imale i cestovne komunikacije koje su u srednjem vijeku odgovarale pravicima antičkih cesta, a neke od njih i od prapovijesti utvrđenim rutama.

U Pridrazi je prvotno kasnoantičko naselje bilo organizirano oko središnje rimske vile, a dolaskom Slavena/Hrvata na tome položaju organizira se novo selo s nekropolom. Središte tog novog naselja bilo je u Dolcu na kojem se nalazila i ranokršćanska crkva posvećena Sv. Martinu. U blizini spomenute crkve u predromanici se podiže nova crkva posvećena Sv. Mihovilu. Sve to dokazuje kontinuitet kulta, ali i života lokalne zajednice u Pridrazi.

Od popratnih ambijenta koje danas uočavamo uz ranokršćanske crkve posebnu pažnju trebamo posvetiti i krstionicama. Na jedan neposredan način krstionice potvrđuju kontinuitet liturgijskog obreda koji se u nekoj crkvi održavao stoljećima, odnosno govore o pokršćavanju koje se dogodilo u kasnoj antici, ali i kasnije tijekom ranog srednjeg vijeka kada dolazi do pokršćavanja novodoseljene populacije na našem prostoru. Zanimljivo je da velik broj krstionica koje su podignute u kasnoj antici nastavljaju nesmetano funkcionirati uz ranokršćanske crkve i u predromanici. U odnosu na druge primjerke krstioničkih zdanja na dalmatinskoj obali, ali i one s područja Istre, možemo reći da zadarsku grupu ranokršćanskih krstionica obilježava položaj koji se uglavnom nalazio s južne strane sakralnog objekta. Tijekom razdoblja ranog srednjeg vijeka takav položaj krstionice na južnoj strani kao da se oponaša ili jednostavno nasljeđuje. Štoviše, ukoliko su ranokršćanske crkve u predromanici dobile novi ambijent u obliku krstionice, on se uglavnom nalazio s južne strane sakralnog objekta. Tako je crkva Sv. Bartolomeja u Galovcu tijekom svoje predromaničke obnove dobila novu krstionicu s južne strane, dok je ona na sjevernoj strani iz ranokršćanskog razdoblja bila reducirana. Pri tome vjerojatno nije došlo do prekida u obavljanju liturgije, odnosno jedan krstionički objekt je funkcionirao sve dok se drugi nije izgradio.

I u crkvi Sv. Martina u Lepurima kapela s južne strane crkve imala je funkciju krstionice tijekom ranog srednjeg vijeka. U južnom brodu katedrale u Biogradu otkriveni su ogradni zidovi predromaničke krstionice križna tlocrta. Ponekad se u krstionicama formira i jedan dodatni ambijent koji se zasigurno najkasnije pojavio u slojevitom razvoju ranokršćanske crkvene arhitekture i to nešto češće uz bogomolje na ruralnom području. Taj ambijent se formira poput niša ili manjih apsida koje zauzimaju prostor unutar krstionica. Pojava takvih "niša" govori nam o naknadnim promjenama u liturgiji ili možda njezinim dodatcima zbog čega su se one i ugrađivale u već postojeće krstioničke objekte. Vrlo je moguće da su u tim dodatnim prostorima biskupi ili ostali

članovi klera izvršili i sam čin "potvrde". Zbog dopune obreda krštenja i krstionica crkve Sv. Martina u Pidrasi imala je naknadno ugrađenu potkovastu apsidu. Naknadno je, ali još uvijek u kasnoj antici, dodana i apside na krstionici crkve Sv. Ivana u Mulinama na otoku Ugljanu.

Adaptiranje ili obnovu ranokršćanskih crkava na zadarskom području u vrijeme ranog srednjeg vijeka danas možemo promatrati kroz brojne arhitektonske intervencije. Međutim, problem je u tome što je većina ranokršćanskih sakralnih objekata nove nadogradnje dobila u kasnijim stoljećima pa su zbog toga često graditeljski slojevi iz ranijih razdoblja bili zanemareni. Ranosrednjovjekovne adaptacije ranokršćanskih sakralnih objekata ponekad se teško uočavaju što zahtjeva poznavanje kontinuiteta razvoja određene crkve te statigrafskih odnosa u njezinoj gradnji. Uglavnom, možemo govoriti o manjim intervencijama kao i onim većim građevinskim zahvatima koji se više zamjećuju kod jednobrodnih sakralnih objekata na razmatranom prostoru. Ipak, bilo da se radi o djelomičnoj ili potpunoj obnovi postojećih crkava, možemo reći da rani srednji vijek zasigurno teži k pojednostavljenju arhitekture i njezinih oblika.

Obnovu crkava u zadarskom zaleđu moramo gledati kao jedan posve drugačiji proces od onog koji se događao u samom Zadru koji je sredinom 9. stoljeća postao središte bizantske teme Dalmacije. Sačuvana arheološka građa koja potječe iz bogomolja s prostora grada negira bilo kakav oblik diskontinuiteta. Posve je sigurno da gradske ranokršćanske bazilike, ali i ostale ranokršćanske crkve u Zadru ne doživljavaju barbarska rušenja. Budući da je grad postao središtem bizantske uprave, težilo se k stvaranju monumentalnih građevina pa je tako postojećoj ranokršćanskoj bazilici Sv. Petra prošireno svetište. Obnovljena ranosrednjovjekovna crkva dobila je i kapelu u dnu lijevog bočnog broda (sjeverna strana) gdje je bio pohranjen mramorni relikvijar Sv. Stošije (Anastazije) koji nam danas svjedoči o čvrstoj vezi Zadra i Konstantinopola. S druge strane, izgradnja kripte ispod svetišta spomenute crkve upućuje da to nisu bili jedini utjecaji u ranosrednjovjekovnom Zadru, odnosno grad se razvijao i pod utjecajima koji dolaze sa Zapada. Uz pojedine elemente liturgijskog namještaja, franački utjecaji ogledaju se i kroz pojavu tropasidalnog svetišta u crkvenoj arhitekturi (Sv. Andrija u Zatonu, Sv. Martin u Lepurima), ali i kroz sekundarnu uporabu rimske kamene plastike. Antičke spolije korištene su u izgradnji crkve Sv. Petra Starog, crkve Sv. Donata, ali i kripte zadarske katedrale.

Najjednostavnije intervencije na sakralnim objektima zasigurno su bile one koje su se usmjerile na promjenu liturgijskog namještaja. Takvi su zahvati bili i ekonomski najisplativiji. To je vjerojatno bio i jedan od razloga zbog kojeg su pojedine ranokršćanske crkve obnavljane i nekoliko puta u predromanici. Adaptaciju prostora putem novog liturgijskog namještaja doživjele su crkve: Sv. Toma u Zadru, Sv. Stjepan u Zadru, Sv. Marija Velika u Zadru, Sv. Ivan Krstitelj na Relji, Sv. Platon u Zadru (?), Sv. Jakov u Vrsima, Sv. Petar u Radovinu, Sv. Martin u Pridrazi, Gospa od Karmena (Sv. Marija) u Turnju, Sv. Kuzma i Damjan na Čokovcu na otoku Pašmanu te Sv. Nikola u Božavi na Dugom otoku. Sve ostale ranokršćanske crkve s razmatranog prostora imale su u ranom srednjem vijeku građevinske zahvate na svojoj arhitekturi. To su crkve: Sv. Petar u Zadru, Sv. Stošija na Puntamici, Sv. Andrija u Zatonu, Sv. Barbara u Privlaci, Sv. Asel (Anselmo) u Ninu, Sv. Marija u Ninu, Sv. Nikola u Povljani na otoku Pagu, Sv. Ivan u Vlašićima na otoku Pagu, Crkvina (Begovača) u Biljanima Donjim (?), Sv. Martin u Lepurima, Sv. Duh u Podgrađu (?), Crkvina (Sv. Bartolomej/Sv. Bartul) u Galovcu, Sv. Andrija na otoku Vrgadi, Vela Gospa na otoku Ošljaku, Sv. Ivan Krstitelj u Mulinama na otoku Ugljanu, Gruh (Sv. Ivan) u Salima na Dugom otoku, Katedrala u Biogradu te Sv. Viktor u Telašćici. Sve su crkve kod kojih su zabilježeni takvi građevinski zahvati bile obnovljene i s novim crkvenim kamenim namještajem.

Izuzev reduciranja ili proširenja postojećih crkava zabilježene su i potpuno nove izgradnje sakralnog prostora, kao što je to bila crkva Sv. Petra Starog u Zadru koja se u 9. stoljeću dogradila do ranokršćanske crkve Sv. Andrije. Isto tako, u predromanici je izgrađena i gornja crkva Sv. Stošije na Puntamici koja je nastala nad donjom crkvom iz ranokršćanskog vremena. O predromaničkim adaptacijama koje su dovele do redukcije prostora kod ranokršćanskih crkava imamo vrlo malo saznanja. Uglavnom je riječ o redukciji prostora na način da su se zatvorili pojedini otvori, kao što je to bio slučaj kod zadarske katedrale gdje se zbog gradnje južne prostorije zazidala monofora na apsidi, ali i prozor koji se nalazio na katekumeneju. Isto tako zbog prenamijene diakonikona u ranosrednjovjekovnu cisternu zatvoreni su i svi njegovi otvori koji su bili usmjereni prema katedrali, kao i postojeća vrata putem kojih je diakonikon komunicirao sa spomenutom crkvom. Kod crkve sv. Bartolomeja u Galovcu reduciran je protezis i prvotni baptisterij u drugoj polovici 8. stoljeća, a crkva je nastavila funkcionirati s

prigrađenim diakonikonom. U vrijeme te prve predromaničke obnove, crkvi u Galovcu zazidana su i vrata na sjevernom bočnom zidu.

U većini slučajeva proširenje prostora radilo se na način da su izvornim ranokršćanskim građevinama dodavani pojedini prostori, i to uglavnom zbog novih potreba u liturgiji. Uvidjela sam da se takva proširenja najčešće javljaju u obliku bočnih apsida, pomoćnih objekata, krstionica te nešto manje u obliku pastoforija i narteksa. Pastoforije su u ranom srednjem vijeku dobile samo pojedine crkve, što govori da su one poglavito obilježje arhitekture iz ranokršćanskog vremena. One su tako dograđene zadarskoj katedrali, crkvi Sv. Martina u Lepurima te crkvi Sv. Ivana Krstitelja na otoku Ugljanu. Kod crkve Sv. Martina u Lepurima predromaničke su bočne prostorije dobile i apside pa se zbog toga izmijenio izgled prvotne ranokršćanske crkve koja je u ranom srednjem vijeku pretvorena u trobrodnu crkvu s tri apside. Tijekom predromaničke obnove i ranokršćanskoj crkvi Sv. Viktora u Telašćici dograđena je s jugozapadne strane jedna pomoćna prostorija.

Ranosrednjovjekovne dogradnje koje su bile u obliku bočnih apsida javljaju se također rijetko. Takve su dogradnje istražene na crkvi Sv. Andrije u Zatonu te na crkvi Sv. Barbare u Privlaci. Kod crkve Sv. Andrije u Zatonu istraživači su primijetili dvije faze u izgradnji njezinih bočnih apsida, odnosno prvotna tlocrtna situacija te crkve izgledala je tako da je njezina središnja apsida imala odmak prema bočnim apsidama koje su se onda u drugoj fazi izgradnje prislonile uz njezino tijelo. Veći broj apsida svjedoči nam i o većem broju oltara unutar bogomolje, što govori da je početkom srednjeg vijeka liturgijski obred bio proširen.

I narteks se u predromaničkih dogradnjama ne javlja često. Štoviše, većina crkava koje se obrađuju u radu dobila je svoj narteks tijekom svoje ranokršćanske faze izgradnje pa možemo reći da je on na jedan način u predromanici bio i reduciran. Ranosrednjovjekovna dogradnja narteksa istražena je samo na ranokršćanskoj crkvi Sv. Viktora u Telašćici na Dugom otoku. Postoji mogućnost da je u srednjem vijeku i crkvi Sv. Ivana (Gruh) na Dugom otoku dograđen narteks.

Istraživanja su potvrdila da su tijekom predromanike izvršena i česta presvođenja objekta i to uglavnom na manjim ranokršćanskim jednobrodnim crkvama u zadarskoj okolini. U predromanici novi svod dobile su crkve: Sv. Nikola u Povljani na otoku Pagu, Sv. Ivan Krstitelj u Vlašićima na otoku Pagu, Sv. Andrija na otoku Vrgadi,

Sv. Marija (Vela Gospa) na otoku Ošljaku, Sv. Ivan Krstitelj na otoku Ugljanu, Sv. Ivan (Gruh) u Salima te pretpostavljam i crkva Sv. Viktora u Telašćici na Dugom otoku. Presvođenje se radilo na način da se ugradnjom sustava pilona i lezana u njihovoj unutrašnjosti formirao bačvasti svod koji je bio podijeljen pojasnicama. Primijetila sam da se na većini zadarskih lokaliteta presvođenje radilo s namjerom da se zadrže izvorni gabariti građevina. Kod većine jednobrodnih objekata zamijećuje se presvođenje prostora na način da je bačvasti svod pojasnicama podijeljen na tri traveja. Podrazumijeva se da je većina adaptiranih ranokršćanski prostora u predromanici dobila, osim novog presvođenja i novo popločenje, a vrlo često i ožbukano unutrašnjost. Novi svod su dobili i neki manji prostori čija je funkcija često bila promijenjena, zatim krstionice, bočne pastoforije, ali i neke trobrodne crkve poput katedrale u Biogradu. Budući da se diakonikon zadarske katedrale adaptirao za potrebe ranosrednjovjekovne cisterne na njemu su izvršeni i nešto značajniji zahvati. Naime, zidovima je dodan novi sloj te je ožbukana cijela njegova unutrašnjost pa je zbog toga nova predromanička cisterna imala mnogo manje dimenzije od ranokršćanskog diakonikona. Bačvasti svod s pojasnicama dobila je i južna pastoforija katedrale koja je tada bila podignuta između apside i njezina katekumeneja. Južna je prostorija dobila i pravokutno svetište presvođeno polukalotom koju su nosile ugaone trompe.

U predromaničkim adaptacijama dominira uporaba zidanih pilona, a takvi su piloni mogli biti i ukomponirani s monolitnim stupovima kao što je to bio slučaj u crkvi Sv. Petra Starog u Zadru. Zidani su piloni korišteni u gotovo svim adaptiranim jednobrodnim crkvama od kojih je ugradnja nešto masivnijih pilona zabilježena tek kod crkve Sv. Ivana u Vlačićima na otoku Pagu.

Od novosagrađenih krstionica iz vremena predromanike poznato je tek njih nekoliko. Krstionica koja je podignuta uz crkvu Sv. Asela u Ninu nije izgrađena kao posve novi objekt u 9. stoljeću, već je tada izvršena samo adaptacija u njezinoj unutrašnjosti. Tako je postojeća krstionica iz 6. stoljeća u predromanici dobila novi pod, svod, unutrašnju podjelu prostora s pilonima te novi krsni zdenac.

Neke su predromaničke dogradnje na ranokršćanskim crkvama imale funkciju kripte. Kripta središnje bazilike Sv. Petra jedini je primjer takve dogradnje na zadarskom području. Razvoj kripte u karolinškim crkvama veže se uz štovanje relikvija, što je osobito bilo naglašeno tijekom 8. stoljeća. Prve konkretne relikvije dolaze u Zadar

tek u 7. stoljeću. Ukoliko izgradnju kripte zadarske katedrale promatramo kao rezultat franačkih utjecaja, onda poticaj za podizanjem spomenutog zdanja svakako dolazi iz potrebe za čuvanjem prvih relikvija koje stižu na naš prostor. O starijoj kriпти koja se nalazila ispod kripte iz romaničkog vremena danas svjedoče sačuvane konstrukcije na zidovima objekta, stupovi starijeg porijekla te preklesani kapiteli.

Uz predromaničke adaptacije, u okviru ovog rada, možemo svrstati i neke primjere predromaničkih izgradnji. Radi se o onim crkvama koje se tijekom ranog srednjeg vijeka podižu do postojećih ranokršćanskih crkava te tako potvrđuju kontinuitet kulta na tim položajima. Obje crkve vrlo često nastavljaju funkcionirati kao dvojni objekti i u kasnijim stoljećima. Tako je u 9. stoljeću do ranokršćanske crkve Sv. Andrije u Zadru podignuta crkva Sv. Petra Starog. Na zadarskom naselju Puntamika podignuta je nova predromanička crkva nad crkvom iz ranokršćanskog razdoblja.

Kao posljednje obilježje koje se prepoznaje tijekom predromaničkih zahvata na ranokršćanskim crkvama možemo izdvojiti pojavu brojnih otvora. Takvi arhitektonsko-dekorativni dodatci najčešće se javljaju u obliku prozorskih bifora u gornjoj zoni zidova. Izuzetak je crkva Sv. Asela u Ninu kojoj je sagrađeno pet monofara na njezinom južnom bočnom zidu. Navedene monofore koje imaju tzv. formu gljive javljaju se i na crkvi Sv. Donata u Zadru, što govori o srodnim utjecajima u njihovoj gradnji.

Pitanje namjene crkava kako u ranokršćanskom, tako i u ranosrednjovjekovnom razdoblju zasigurno je jedno od najproblematičnijih u cjelovitom izučavanju crkvene arhitekture i njezinih materijalnih tragova. Vrlo bitan element u izučavanju namjene neke bogomolje nalazi se u sagledavanju površine njezina naosa i popratnih sadržaja (ambijenata) koji se uz nju nalaze. Važno je pitanje je li funkcija zadarskih ranokršćanskih crkava ostala ista kakva je bila i u kasnoj antici ili se ona izmijenila, možda čak i nadopunila zbog nekih novih zahtjeva, ali i potreba u liturgiji. Istraživanja te materijalni dokazi potvrđuju da su neke bogomolje u kasnijim stoljećima, uz primarnu kongregacijsku ulogu, mogle preuzeti i neku drugu funkciju, kao na primjer krstioničke ili cemetrijalne crkve. U kasnoj antici Zadar ne poznaje tradiciju ukopa pa se tu ne javljaju crkve grobišnog karaktera. U ranom srednjem vijeku isključivu kongregacijsku ulogu zadržale su gradske bazilike poput Sv. Tome, Sv. Marije Velike i Sv. Stjepana, ali i neke manje crkve na prostoru grada poput, Sv. Platona i Sv. Petra Starog. Bazilika Sv. Petra u Zadru jedina je imala župno-kongregacijsku ulogu budući

da je, posjedovanjem krstionice te obavljanjem redovite liturgije, preuzela ulogu središnje gradske crkve.

Bazilika Sv. Ivana Krstitelja na gradskom naselju Relja već je u kasnoj antici imala kongregacijsko-cemeterijalan karakter. Uz tu crkvu nisu istraženi grobovi iz ranosrednjovjekovnog razdoblja pa je upitno je li ona takvu funkciju zadržala i u kasnijim stoljećima. Izvan Zadra velik je broj onih sakralnih objekata koji su u ranom srednjem vijeku imali isključivu kongregacijsku namjenu. To govori da je njihova izvorna funkcija ostala nepromijenjena. Velik je broj i onih sakralnih objekata koji su, uz kongregacijsku, imali i cemeterijalnu namjenu, čak njih sedam. Radi se o crkvama: Sv. Petar u Radovinu, Sv. Jakov u Vrsima, Sv. Duh u Podgrađu, Sv. Stošija na Puntamici, Sv. Andrija u Zatonu (?), Sv. Barbara u Privlaci, Sv. Ivan u Vlašićima na otoku Pagu (?).

Posebnu pažnju treba posvetiti onim crkvama koje su u ranom srednjem vijeku imale kompleksnu župno-kongregacijsko-cemeterijalnu ulogu. Navedene su crkve imale grobove i krstionicu u svojoj neposrednoj blizini. Riječ je o crkvama: Sv. Asel u Ninu, Sv. Barolomej (Crkvina) u Galovcu, Crkvina (Begovača) u Biljanima Donjim, Sv. Martin u Lepurima, katedrala u Biogradu, Sv. Ivan Krstitelj (Stivan) u Mulinama na otoku Ugljanu. Namjenu kongregacijsko-samostanske crkve imala je bazilika Sv. Marije u Ninu te crkva Sv. Kuzme i Damjana na otoku Pašmanu kojoj je u srednjem vijeku dograđen samostan. Kod nekih bogomolja, koje su imale župno-kongregacijsko-cemeterijalnu funkciju, prisutno je i ukapanje bogatih dostojanstvenika u prostoru njihova interijera, što dodatno naglašava njihov memorijalno-cemeterijalan karakter.

Poput mnogih tekovina kasne antike i ranokršćanski crkveni naslovnici predstavljaju iznimno važno nasljeđe koje se očuvalo u vremenu ranog srednjeg vijeka. Titulari crkava u većini slučajeva imaju presudnu ulogu da se bogomolja datira u ranija stoljeća, posebice u onim slučajevima kada nemamo dovoljno sačuvanih materijalnih dokaza. Proučavanjem srednjovjekovne hagiografije došla sam do zaključka da su na razmatranom prostoru najbrojnije one crkve koje su zadržale svoj izvorni ranokršćanski titular i u vremenu njihove predromaničke obnove, a kako stvari stoje, isti se titular vrlo često nastavio koristiti i u kasnijim stoljećima. Do promjene izvornog ranokršćanskog titulara došlo je ukoliko su crkve bile obnovljene pod utjecajem karolinškog kulturnog kruga. U tom slučaju mahom su ti novi crkveni naslovnici bili posvećeni Sv. Martinu. U

ranom srednjem vijeku taj je titular preuzela crkva u Pidrasi, ali i ranokršćanska crkva u Lepurima. Isti je titular nosila i crkva u Neviđanima na otoku Pašmanu te crkva na Viru (položaj Smartina) koje u disertaciji donosim kao pretpostavljene lokalitete s kontinuitetom u rani srednji vijek. U Ninu izostaje posveta Sv. Martinu, ali se zato pod utjecajem kulta milanskog kruga svetaca javljaju crkveni naslovnici poput Sv. Asela, Sv. Ambroza, i Sv. Marcele.

Od postojećih ranokršćanskih titulara, posveta Sv. Mariji najviše se zadržala u uporabi. Tako je toj svetici bilo posvećeno čak šest ranokršćanskih crkava, a istu su posvetu crkve zadržale i u srednjem vijeku. Drugi najviše zastupljen crkveni naslovnik među ranokršćanskim crkvama je onaj posvećen Sv. Ivanu Krstitelju. Sv. Petar je također titular koji se veže za ranokršćansko razdoblje, a njegova se uporaba zadržala i u predromanici. Kultu Sv. Andrije bili su posvećeni oni sakralni objekti na čijem je prostoru poznato okupljanje prvih kršćanskih i redovničkih zajednica. Iste su crkve posvetu zadržale i u kasnijim stoljećima. Od ostalih ranokršćanskih titulara koji se nasljeđuju u ranom srednjem vijeku dominiraju: Sv. Stjepan, Sv. Jakov, Sv. Toma Apostol te Sv. Viktor. Neke su crkve na zadarskom području naziv dobile po toponimu pa je to razlog zašto je iznimno teško otkriti njihov izvorni titular iz ranokršćanskog razdoblja. Za primjer, takva je bila crkva u Biljanima Donjim koja je ime dobila po položaju Begovača (Crkvina) na kojem se nalazi zidani bunar. Među crkvenim naslovnici, koji se javljaju u srednjovjekovnoj hagiografiji šireg zadarskog područja, posebno se ističe onaj posvećen Sv. Stošiji (Sv. Anastazija). Toj svetici posvetila se zadarska katedrala u 12. stoljeću, crkva na Puntamici, ali i središnja kongregacijska crkva u Biogradu.

Ranokršćanske crkve u okolici Zadra nesumnjivo su nastajale kao privatne donacije (*ecclesia privata*) ili zadužbine visokog sloja hrvatskog društva, ali i gradskog patricijata u bizantskim gradovima, kao što je to bio i sam Zadar. Na razmatranom prostoru sveukupno su pronađena 43 ulomka crkvenog kamenog namještaja na kojima su barem djelomično sačuvane neke epigrafičke formule. Kroz pronađenu epigrafičku građu prepoznajemo najveći broj onih natpisa koji su imali posvetni i donatorski karakter. Od toga, velik dio natpisa pronađen je na arhitravima koji pripadaju ogradama svetišta. Ulomci arhitrava sa ostatkom neke epigrafičke formule otkriveni su u crkvama: Sv. Petar Stari u Zadru (2), Sv. Marija Velika u Zadru (1), Sv. Martin u Pidrasi (9),

Crkvina (Begovača) u Biljanima Donjim (5), Sv. Bartolomej (Crkvina) u Galovcu (5), Sv. Martin u Lepurima (3) te Sv. Andrija na otoku Vrgadi (1). Ti sačuvani epigrafički spomenici prenose nam informacije o vremenu obnove tijekom srednjeg vijeka, ali i podatke o samom obnovitelju/darovatelju. Obnovitelji, ali i graditelji crkava, često su se pozivali na svoja prava pa je to dovelo na širem europskom prostoru do pojave crkava kao privatnog vlasništva. Posve je sigurno da je značajnu ulogu u tom procesu odigrala moćna Franačka pod čijim su se autoritetom vodili i naši vladari. Oni su po uzoru na karolinške moćnike gradili i opremali svoje crkve. Za razliku od privatnih bogomolja koje su podizane u okolini grada, kršćanska zajednica u Zadru ostala je vjerodostojna starom rimskom kanonu Crkve te se organizirala oko gradskog biskupa.

Mnogobrojni su ulomci predromaničkog crkvenog namještaja koji potječu iz ranokršćanskih crkava. Oni nam danas svjedoče o njihovoj obnovi, ali i o kontinuitetu kulta koji se zadržao na većini položaja. Skulptorski ukras na kamenom crkvenom namještaju posve je sigurno izrastao iz onog koji se razvio u kasnoantičkoj umjetnosti. Na predromaničkim kamenim spomenicima ipak je više naglašeno plitkoreljefno oblikovanje motiva, gdje do izražaja dolazi učestalo korištenje motiva križa, ali i ostalih kršćanskih motiva koji se sada kombiniraju s motivima rozeta, lozica i palmeta. Budući da početkom srednjeg vijeka dolazi do redukcije mramora, gotovo sve zadarske crkve, a posebice one u okolini grada, doživjele su obnovu u kamenu vapnencu. Korištenje jeftinijeg materijala dovelo je do pojave sve većeg broja lokalnih radionica, pa je na taj način bila omogućena i veća distribucija proizvoda. Ne čudi zato da je većina bogomolja na razmatranom prostoru obnovljena, a pojedini primjeri čak i više puta.

Tipološko-stilska analiza liturgijskog namještaja potvrdila je postojanje nekoliko kamenoklesarskih radionica, među kojima je definitivno dominirala ona organizirana uz zadarsku katedralu. Bazilika Sv. Petra u predromanici je postala svojevrsni nukleus brojnih kulturnih zbivanja pa se vjerojatno odatle i usmjerila cjelokupna obnovu postojećih ranokršćanskih bogomolja. Spomenutoj bazilici početkom srednjeg vijeka postavljena je nova ograda svetišta kao najvažniji element koji je činio liturgijsku artikulaciju u njezinoj unutrašnjosti. Nakon katedrale, novu ogradu svetišta dobile su i ostale crkve u gradu, ali i one s područja njegove okolice. Istraživanja su potvrdila da niti jedan lokalitet na razmatranom prostoru nema *in situ* sačuvanu predromaničku ogradu svetišta, već se uglavnom radi o pronađenim fragmentima. Ovdje treba ukazati

da razlog tomu može biti i taj što su se one često u kasnijim stoljećima demontirale kako bi poslužile za neke nove elemente liturgijskog namještaja ili primjerice za arhitekturu grobova u blizini crkava.

Na temelju pronađenih ulomaka i sačuvanih tragova na terenu možemo pretpostaviti da su te nove ograde svetišta pripadale ogradama "visokog tipa". Što se tiče njihova položaja unutar sakralnih objekata, također možemo reći da su predromaničke ograde svetišta uglavnom slijedile gabarite prethodnog ranokršćanskog svetišta, odnosno pratile su položaj starijih instalacija. U analizi svetišta jednobrodnih sakralnih objekata (skupina A), kojih je u disertaciji zapravo i najveći broj, ustanovila sam da je većina imala ogradu svetišta "visokog tipa" koja je išla od jednog do drugog uzdužnog zida unutar crkve. Poput jednobrodnih crkava i trobrodne su crkve na razmatranom prostoru (skupina B) imale ogradu svetišta koja je zauzimala položaj na način da je išla do uzdužnih zidova unutar crkve. Mišljenja sam da je takva ograda posebno odgovarala troapsidalnim svetištima koje su imale neke trobrodne crkve kao što je, na primjer, bio slučaj s crkvom Sv. Barbare u Privlaci i Sv. Andrijom u Zatonu. Takvu je ogradu svetišta imala i bazilika Sv. Marije Velike u Zadru. Isti tip ograde imala je i trihonalna crkva Sv. Martina u Pridrazi gdje je predromanička ograda svetišta imala funkciju da zatvori sve tri konhe.

Od pronađenih kamenih spomenika ogradama svetišta možemo pripisati baze, pluteje, pilastre, stupiće, grede, zabate, i lukove. Upravo njihovim spajanjem, barem djelomično, uspjela se rekonstruirati većina predromaničkih ograd svetišta unutar ranokršćanskih crkava na zadarskom području. Na prostoru grada pluteji ograde svetišta pronađeni su u zadarskoj katedrali (5), u crkvi Sv. Stjepana (1) i u crkvi Sv. Platona (1). Pilastri potječu iz crkve Sv. Petra Starog (2) te iz bazilike Sv. Ivana Krstitelja na Relji (1). U bazilici Sv. Stjepana pronađena su i dva stupića koji su pripadali ogradi svetišta, dok je samo jedan ulomak zabata pronađen u crkvi Sv. Petra Starog u Zadru. Ulomci arhitrava potječu iz crkve Sv. Marije Velike (1), iz Sv. Petra Starog (3) te iz bazilike Sv. Ivana Krstitelja (2). U toj grupi spomenika posebno se izdvaja ona kamena plastika koja je nastala kao direktan proizvod radionice koja je bila organizirana uz zadarsku katedralu. Navedenoj zadarskoj radionici pripadaju kameni spomenici iz druge polovice 8. ili s početka 9. stoljeća. Organiziranje radionice u ranim stoljećima srednjeg vijeka uz središnju gradsku crkvu treba promatrati i kao nastavak jedne dobro očuvane klesarske

produkcije koja je uz tu zadarsku bogomolju zasigurno postojala i u vrijeme kasne antike. Da je Zadar već u kasnoj antici imao svoju vlastitu kamenoklesarsku proizvodnju govori nam i činjenica da se na njegovim ranokršćanskim kamenim spomenicima javlja određen likovni repertoar koji nije prepoznatljiv na kamenoj plastici izvan njegova područja. Na primjer, posebno je karakterističan motiv križa u krugu s proširenim krajevima *hasta*. Takav križ nalazi se i na pluteju iz zadarske katedrale (T. XXV,1). Plutej se uspio rekonstruirati od pet manjih ulomaka koji su pronađeni prilikom demontiranja romaničke rozete na pročelju te crkve. Njegovo središnje polje nosi dvije identične kompozicije s *crux gematom* koji je podignut na Golgoti. Mišljenja sam da je to ujedno i jedan od prvih ulomaka kamene plastike koji potvrđuje najraniju fazu predromaničke obnove u zadarskoj katedrali. Plutej je napravljen u kamenu vapnencu kao i ploča ambona iz istoimene zadarske crkve. Motiv križa na ulomku ambona uvelike podsjeća na križ koji je tek djelomično sačuvan na spomenutom pluteju iz katedrale.

Među prve kamene spomenike iz katedrale svakako treba uvrstiti i reljef koji se danas nalazi na Stupu sramote na zadarskom forumu. Za potrebe nove ograde svetišta u toj crkvi on je nastao naknadnim dekoriranjem i klesanjem pročelne stranice antičkog sarkofaga. Nova predromanička reljefna dekoracija na njemu je prilikom sekundarne uporabe postavljena unutar postojećeg arhitektonskog okvira. Taj se okvir sastoji od dva stupa koja nose luk arkade ispod kojeg je smješten motiv križa. Takav ikonografski predložak najviše je oponašan na kamenim spomenicima koji ulaze u okvire ovog rada. Tako, kod drugog pluteja iz katedrale koji je pronađen tijekom preuređenja njezinog glavnog oltara 1934. nalazi se ukras kojeg čini kompozicija od dva polja u kojima su križevi pod lukovima arkada i improvizirani pilastri koji odvajaju kompoziciju s križevima (T. XXV, 2). Istej ogradi svetišta vjerojatno su pripadala još dva manja ulomka pluteja iz središnje zadarske bazilike čija se skulptorska obrada podudara s prethodno opisanim ulomkom. U najraniju fazu obnove bazilike Sv. Petra svakako treba uvrstiti i manji ulomak pluteja s konjanikom čiji je otisak napravljen u žbuci. Na njemu je pod arkadom prikazan konjanik (ratnik) s mačem (T. XXVIII, 11). Obzirom da svojom skulptorskom obradom taj ulomak uvelike zaostaje od ostalih pluteja iz zadarske katedrale, njega svakako treba gledati kao nešto stariji rad. Toj ranoj fazi pripada i jedan zanimljiv kapitel koji se nalazio zazidan na sjevernom boku apside

katedrale Sv. Stošije. Pretpostavlja se da on pripada još uvijek javnosti nepoznatom ciboriju koji se nalazio u toj zadarskoj bogomolji. Zanimljiv je i ulomak akroterija koji je po svojoj prilici pripadao pokrovu još uvijek nepoznatog ciborija iz katedrale, a koji je po svemu sudeći mnogo stariji rad od poznatog ciborija iz katedrale koji se datira u 11. stoljeće.

Vrlo je upitno je li se prva ograda svetišta u bazilici Sv. Petra mijenjala u cijelosti ili je ona ranokršćanska dobila samo neke nove elemente. Naime, postoji mogućnost da su pojedine ranokršćanske crkve mogle imati svoje prve obnove na način da su zadržale neke starije elemente liturgijskog namještaja. S druge strane, pouzdano možemo tvrditi da je nova ograda svetišta koja se u 9. stoljeću postavila u katedrali, u potpunosti zamijenila prethodne elemente liturgijskog namještaja. O tome govore i iznimno velike dimenzije sačuvanih ploča pluteja. Toj ogradi pripada i veći ulomak pluteja iz katedrale čiji izvedbeni detalji dekoracije ukazuju da se treba datirati u zrelo 9. stoljeće (T. XXVI, 1). Mišljenja sam da taj plutej pripada drugoj obnovi katedrale koja se izvršila pod snažnim bizantskim utjecajem u Zadru. Iako spomenuti plutej promatramo kao nešto kasniji rad, on je na isti način s improviziranim pilastrima podijeljen u kasete unutar kojih se nalaze križevi, što govori o jednoj kontinuiranoj upotrebi istih motiva. Dakle, riječ je o istom radioničkom krugu usko vezanim za središnju gradsku crkvu, u kojem je vjerojatno reljef sa Stupa srama poslužio kao model po uzoru na koji su nastali i ostali pluteji u zadarskoj katedrali sa sukladnim motivima, ali i neki kameni spomenici poput "sarkofaga nepoznatog uglednika" iz Zadra.

Motiv "polurozeta pod arkadicama" čest je motiv i na ostalim kamenim spomenicima koji ulaze u okvire ovog rada. Zanimljivo je da neke od tih spomenika treba datirati u starija razdoblja. Taj se motiv uobičajeno javlja u gornjem pojasu pluteja koji nam danas svjedoče o predromaničkoj obnovi kod nekoliko zadarskih crkava. Osim kod četvrtog pluteja iz zadarske katedrale (9. stoljeće), isti motiv rozeta pod arkadicama javlja se i kod pluteja iz crkve Sv. Križa (Sv. Nikola) u mjestu Božava na Dugom otoku, kod pluteja iz prve predromaničke obnove crkve u Galovcu te kod dva fragmenta pluteja koji se atribuiraju predromaničkoj obnovi biogradske katedrale. Pod arkadom je prikazan i konjanik na pluteju iz zadarske katedrale koji je danas poznat po otisku u žbuci. Za pluteje iz božavske crkve posvećene Sv. Nikoli (Sv. Križ) postoji mogućnost da su izvorno pripadali nekoj zadarskoj crkvi, a možda i katedrali (?). Jedan plutej u

gornjoj profililaciji ima sačuvane male arkadice pod kojima su rozete sa šiljastim laticama (T. LXII, 1). U prostoru između lozica u samom dnu pluteja postavljen je *kantharos* iznad kojeg je drvo života. Takav raspored motiva i ukrasnih zona posjeduje i plutej iz crkve Sv. Martina u Ljupču te plutej koji se danas nalazi u lapidariju Arheološkog muzeja u Zadru. Zbog središnjeg motiva s biljnom lozicom i malih arkadica u gornjem pojasu plutej iz Božave vrlo je sličan i pluteju iz prve predromaničke obnove crkve na Crkvini u Galovcu. Budući da njihov likovni repertoar ukazuje na još uvijek prisutnu kasnoantičku tradiciju, datacija tih pluteja trebala bi ići od druge polovice 8. do početka 9. stoljeća, što govori da su u tom razdoblju obnovljene i spomenute bogomolje. Takva datacija još jednom potvrđuje činjenicu da je već krajem 8. stoljeća uz zadarsku baziliku posvećenu Sv. Petru djelovala kamenoklesarska radionica. Sačuvani materijalni dokazi govore nam da je njezina produkcija bila usmjerena i prema crkvama u manjim ruralnim sredinama. Štoviše, možemo zaključiti da spomenuta klesarska radionica na pojedinim lokalitetima čak i prethodi nekim drugim majstorima-skulptorima. Tako je, primjerice, u prvoj obnovi crkve u Galovcu sudjelovala "zadarska radionica", dok je njezina druga obnova prepuštena nekim novim skulptorima, među kojima je bio i "Majstor koljanskog pluteja". U Biogradu ista "zadarska radionica" prethodi majstorima iz *Dvorske klesarske radionice*.¹⁶³⁸

Od ostalog liturgijskog namještaja koji pripada zadarskoj katedrali, a koji možemo direktno vezati uz utjecaj bizantske kulture početkom 9. stoljeća u Zadru, svakako treba ukazati i na mramornu škrinjicu (relikvijar) koju je početkom tog stoljeća dao izraditi zadarski biskup Donat za moći Sv. Stošije. Postavljanje škrinjice s relikvijama svete iz bizantskog hagiografskog kulturnog kruga govori nam o mudroj diplomatskoj politici koju je provodio biskup Donat prema Carigradu. Na prednjoj strani poklopca te škrinjice nalazi se posvetni natpis u četiri reda posvećen sv. Stošiji. Uz tu škrinju vežu se i tri kamene grede na kojima se spominje ime istog zadarskog biskupa, a koje su vjerojatno pripadale kapeli podignutoj u dnu sjevernog broda ranokršćanske bazilike. Kapela je izgrađena u 9. stoljeću, u vrijeme kada su izvršene i druge arhitektonske adaptacije na katedrali.

Drugoj nepoznatoj zadarskoj radionici možemo atribuirati ulomak pluteja koji potječe iz crkve Sv. Stjepana (danas Sv. Šime) u Zadru (T. XXXIII. 4). Na zaključak da

¹⁶³⁸ N. JAKŠIĆ, 1995, 2002b; I. JOSIPOVIĆ, 2010.

se ovdje radi o drugoj radionici govori i posve drugačija ikonografska shema tog pluteja. Plutej se, ali i nedavno otkriveni ulomci ciborija iz te crkve, datiraju u 9. stoljeće. Pretpostavlja se da su istoj zadarskoj bazilici pripadali i stupići s ograde svetišta. Zbog njihova pomalo drugačijeg skulptorskog ukrasa, u odnosu na prethodno spomenute ulomake, postoji mogućnost da je Sv. Stjepan u predromanici doživio dvije obnove. Zasada je sigurno da je jedna obnova bila u 9. stoljeću.

Iz crkve Sv. Petra Starog, ali i iz bazilike Sv. Marije Velike u Zadru, potječu ulomci liturgijskog namještaja koji su pripadali njihovim ogradama svetišta. Na tim ulomcima sačuvani su ostatci epigrafičke formule pa ih zbog toga pripisujem trećoj nepoznatoj kamenoklesarskoj radionici koja je djelovala na području grada (a moguće je i izvan njega) i to tijekom 9. stoljeća. Vrlo je vjerojatno na proizvodnju te grupe spomenika značajan utjecaj izvršen i preko karolinškog kulturnog kruga. U skulptorskom ukrasu kod tih spomenika dominira ukras s troprutom pletenicom. Iz bazilike Sv. Marije Velike potječu i veliki impost kapiteli koji se na temelju tipološko-stilske analize datiraju u 11. stoljeće. Sve to ukazuje na činjenicu da je vjerojatno i ta zadarska bazilika u ranom srednjem vijeku doživjela dvije obnove i to jednu u prvoj polovici 9. te drugu u 11. stoljeću. Crkva Sv. Petra Starog podignuta je u 9. stoljeću kao posve novi sakralni objekt, u to vrijeme ona je dobila i novi liturgijski namještaj.

O predromaničkoj obnovi crkve Sv. Ivana Krstitelja na Relji svjedoče dva manja ulomka arhitrava koji na svojoj površini nose ukras troprutih kuka na visokoj nozi. Iz spomnute crkve potječe i pilastar koji nosi ukras s troprutom pletenicom. Takav likovni repertoar možemo pronaći i na crkvenom namještaju iz crkve Sv. Marije Velike te iz crkve Sv. Petra Starog. Očito je da je riječ o vrlo srodnom radioničkom krugu koji je u Zadru postojao u 9. stoljeću, i to paralelno s radionicom organiziranom uz zadarsku katedralu. Pretpostavljam da je crkva Sv. Ivana Krstitelja na Relji doživjela svoju obnovu u razdoblju od sredine pa do kraja 9. stoljeća. Moguće je da je crkva ponovno obnavljana i tijekom 10. stoljeća.

O crkvi Sv. Platona danas nam svjedoče tek malobrojni kameni spomenici. Budući da ta crkva nije u potpunosti istražena, ona je vrlo upitna kao i cijeli njezin kontinuitet. Crkvi pripada zanimljiv ulomak poligonalnog stupića koji je vjerojatno dio njezine predromaničke ograde svetišta. Središnje polje stupića ispunjava povijuša kojoj su cvjetovi razgranati. Ta biljna lozica izvedena je na isti način kao i lozica s pluteja

koji se danas nalazi u lapidariju Arheološkog muzeja u Zadru. Zanimljivo je da je njoj vrlo slična i biljna lozica na jednom pilastru za koji postoji indicije da je pripadao biogradskoj katedrali. Pilastar se danas nalazi u Zavičajnom muzeju u Biogradu.

Plutej koji se nalazio u crkvi Sv. Martina u Pridrazi nosio je posve drugačiji ukras kojeg je činio niz sličnih učvorenih troprutih kvadratnih i pravokutnih kaseti u kojima su se nalazili različiti prikazi. Znanstvenoj i stručnoj javnosti posebno je poznat ulomak s prikazom lika konjanika u kvadratnom okviru (T. XLII, 5). Drugi ulomak istog pluteja pronađen je u crkvi Sv. Kate u Novigradu. Budući da je treći kameni ulomak iz crkve Sv. Martina nosio lik ratnika koji se nalazio ispod troprute arkade, opravdano je mišljenje da je on zapravo pripadao nekom trećem pluteju iz te pridraške crkve. Velika je sličnost u izvedbi ovih "uokvirenih" ulomaka iz Pridrage s ulomcima ambona iz zadarske katedrale. Također, njima je sličan i plutej iz zadarske katedrale koji je izgubljen te je poznat njegov otisak u žbuci. Analiza njihova ikonografskog sadržaja pa i načina klesarske obrade govori da se tu zapravo radi o istoj klesarskoj radionici koja je u Zadru djelovala već krajem 8. stoljeća. Pronađeni kameni spomenici upućuju nas na zaključak da je predromanička ograda svetišta iz Pridrage vjerojatno nastala pod utjecajem prvog modela, odnosno pluteja iz zadarske katedrale. S obzirom da je ipak riječ o nevještoj skulptorskoj izradi, njihova datacija ne bi trebala ići iza prvog desetljeća 9. stoljeća. Iz crkve Sv. Martina u Pridrazi potječe i devet ulomaka arhitrava koji se datiraju u prvu polovicu 9. stoljeća. Istoj se crkvi pripisuju i pluteji koji se danas nalaze u Novigradskoj mjesnoj zbirci, a datiraju se u sredinu 9. stoljeća. Budući da na crkvi Sv. Martina nisu izvršene neke značajnije arhitektonske adaptacije tijekom ranog srednjeg vijeka, nalazi crkvenog kamenog namještaja govore da je ona ipak bila obnavljana i to početkom te ponovno sredinom 9. stoljeća. Tako je crkva Sv. Martina, uz crkve u Galovcu, Biogradu, Božavi, ušla u odabran krug ruralnih bogomolja koje su imale čast da budu obnovljene od istih majstora kojima se povjerala i obnova središnje kongregacijske crkve u Zadru.

Uz radionicu koja je djelovala u krugu središnje zadarske bazilike u okolici grada djelovalo je još nekoliko klesarskih radionica. Posebice su nam važne one radionice koje nastaju u vrijeme vladavine hrvatskih knezova Trpimira i Branimira. Naime, atribuiranje liturgijskog namještaja ovim radionicama zapravo govori da su pojedine crkve u okolici Zadra doživjele obnovu pod pokroviteljstvom visoko

pozicioniranih članova društva. Koliko je poznato Trpimirova radionica djelovala je na obnovi biogradske katedrale, crkve u Lepurima te crkve na Begovači. Rad klesarske radionice iz vremena Branimirove vladavine prepoznaje se na liturgijskom namještaju iz crkve Sv. Asela u Ninu, potom iz crkve Sv. Martina u Lepurima te iz biogradske katedrale (Dvorska klesarska radionica).¹⁶³⁹ Crkva Sv. Asela je zahvaljujući spomenutom hrvatskom vladaru doživjela cjelokupnu obnovu pa je tako u 9. stoljeću imala brojne zahvate na svojoj konstrukciji koje su uključile i ugradnju novog crkvenog namještaja. Branimir je obnavljao i ostale bogomolje u Ninu, među kojima je bila i crkva Sv. Mihovila.

Od kamenih spomenika iz biogradske katedrale potječu kameni ulomci koji se u literaturi pripisuju radionici iz vladavine kneza Trpimira (840.-864.). Riječ je o ulomcima pluteja i jednom kapitelu. Zbog izvedbenih detalja dekoracije na pojedinim spomenicima, a koji uvelike podsjećaju na skulpturu zadarskog radioničkog kruga, postoji mogućnost da je biogradska katedrala mogla doživjeti i nešto raniju obnovu, i to u razdoblju od 8.-9. st. Ta je obnova vjerojatno nastala pod direktnim utjecajem klesarske radionice organizirane uz katedralu u Zadru. Na ostalim ulomcima pluteja iz spomenute crkve javlja se ukras s medaljonima od troprute trake i tzv. perec motiv. Iz biogradske katedrale potječu i neki kameni spomenici za koje je vrlo teško donijeti precizniju dataciju pa ih okvirno datiram u 9. stoljeće. Među njima je i pet ulomaka arhitrava. Očito je da je ta središnja kongregacijska crkva u Biogradu tijekom ranog srednjeg vijeka obnavljana dva puta, početkom 9. te vjerojatno ponovno u vremenu od 9.-10. stoljeća.

Vrlo sličan odabir motiva kakav nalazimo na kamenim spomenicima iz Biograda, primjećuju se i na ulomcima pluteja koji su pripadali crkvi Sv. Kuzme i Damjana na otoku Pašmanu. Na pojedinim ulomcima nalazi se ukras s troprutim pletenicom koja oblikuje tzv. perec motiv. Po svemu sudeći, ranokršćanska crkva Sv. Kuzme i Damjana vjerojatno je svoju prvu obnovu doživjela tek u drugoj polovici 9. stoljeća ili možda početkom 10. stoljeća. Moguće je da se ta obnova izvršila pod utjecajem istog radioničkog kruga koji je djelovao i na obnovi katedrale u Biogradu. Crkva Sv. Kuzme i Damjana opet se obnovila u 11. stoljeću, u vrijeme kada je postala dio benediktinske opatije Sv. Ivana u Biogradu.

¹⁶³⁹ N. JAKŠIĆ – E. HILJE, 2008.

S lokaliteta Begovača (Crkvina) u Biljanima Donjim potječu kameni spomenici koji se mogu atribuirati klesarskoj radionici koja je djelovala oko sredine 9. stoljeća (vrijeme vladavine kneza Trpimira). Pronađeno je čak 14 fragmenata od kojih se djelomičnom rekonstrukcijom uspjelo složiti pet većih ulomaka arhitrava (T. XLIV, XLV). Na arhitravu su sačuvani ostatci epigrafičke formule koja upućuje na donatora koji je obnovio crkvu na Begovači. Posebno se ističe ulomak na kojem se spominje ime hrvatskog velikaša (Mislav ?). Ogradi svetišta pripadao je i ulomak pluteja (zabata) na kojem je sačuvan ukras s motivom troprute trake. Pojedini kameni ulomci koji su pripadali ogradi svetišta iz crkve na Begovači otkriveni su kao spolije u arhitekturi grobova kasnog i novog vijeka na tome položaju. Tako s Begovače potječe i jedan kapitel koji je slučajno otkriven kao donožnica groba 153. Kapitel je proizvod iste klesarske radionice koja je radila na opremanju te crkve sredinom 9. stoljeća.

Crkva Sv. Martina u Lepurima dva puta se obnavljala novim liturgijskim namještajem i to tijekom 9. stoljeća. U prvoj fazi, negdje sredinom 9. stoljeća ranokršćanskoj crkvi u Lepurima postavljena je glavna ograda svetišta od koje su se sačuvala dva ulomka arhitrava. U posljednjoj četvrtini 9. stoljeća crkva je doživjela drugu obnovu te joj je ponovno zamijenjen namještaj s novim elementima. Iz te druge obnove potječe ograda svetišta od koje se sačuvao zabat uspješno rekonstruiran od dva manja ulomka. Radionici iz posljednje četvrtine 9. stoljeća možemo pripisati i dva ulomka luka koji su vjerojatno pripadali istoj ogradi svetišta u toj crkvi. Na jednom ulomku arhitrava nalazi se epigrafičko polje koje spominje franačko ime Karlo, koji slovi i za obnovitelja spomenute bogomolje u Lepurima. Skulptorski ukras kao i način klesarske obrade govori nam da je ranokršćanska crkva u Lepurima tijekom predromanike imala postavljene tri ograde svetišta. To odgovara i saznanjima o njezinim predromaničkim arhitektonskim adaptacijama po kojima je ona u ranom srednjem vijeku dobila prošireno troapsidalno svetište.

S lokaliteta Crkvina (Sv. Bartolomej) sveukupno potječe oko 350 kamenih ulomaka koji pripadaju njezinoj predromaničkoj obnovi. Za razliku od ostalih ravnokotarskih crkava u bližoj okolini Zadra, crkva u Galovcu ukazuje na jedan povlaštenu položaj kakav su imale samo gradske bazilike. Budući da se radi o bogomolji čija je obnova izvršena pod pokroviteljstvom samog hrvatskog velikaša, a koja je opet bila usmjerena iz radioničkog kruga zadarske katedrale, ne čudi što je crkva u Galovcu

cjelokupnu izmjenu unutrašnjeg interijera doživjela u puno većim omjerima nego što su to imale neke druge crkve na razmatranom području. Istoj je crkvi adaptiran i gornji dio zida pa su ovdje dodatno dekorirani i pojedini dijelovi arhitekture. O statusu koji je imao taj lokalitet govore i dva sarkofaga koja su pronađena u crkvi, a koja su poslužila kao grobna počivališta uglednih osoba iz tamošnjeg društva. Skulptorski ukras na pronađenim kamenim spomenicima iz Galovca ukazuje na postojanje nekoliko klesarskih radionica koje su na spomenutom lokalitetu djelovale u dva različita perioda tijekom srednjeg vijeka.

Prva predromanička obnova crkve u Galovcu (Crkvina) dogodila se u razdoblju od druge polovici 8. stoljeća do početka 9. stoljeća. Druga je obnova bila tijekom 9. stoljeća. Prvoj obnovi pripadaju ulomci pluteja s ograde svetišta čiji se majstori vežu uz radionicu koja je djelovala u krugu zadarske katedrale. Istoj su ogradi svetišta pripadali i ulomci arhitrava koji su u gornjem polju nosili ukras s jednoprutim kukama izduženih drški, dok je u njihovom donjem polju tekao natpis. Prva ograda svetišta imala je po sredini polukružan luk, jedan plutej s te ograde svetišta, u gornjem polju, nosio je ukras s troprutom pletenicom. Središnju kompoziciju činile su mu tri arkade, ispod kojih su bili križevi. Druga predromanička ograda svetišta u toj crkvi nastala je na istom mjestu kao i ona starija, a nosila je trokutasti zabat koji je po sredini imao lučni oblik. Toj su ogradi pripadali specifično veliki kapiteli sa istaknutim mesnatim listovima postavljeni u dva niza. Središnje polje jednog pluteja te ograde činila su tri niza u kojima se nalazilo po pet učvorenih troprutih medaljona (T. XLVI, T. XLVII). Medaljoni su bili ispunjeni različitim prikazima. Istoj ogradi pripadao je i pilastar koji je nosio ukras s troprutom pletenicom.

Pronađeni kameni spomenici koji potječu iz bazilike Sv. Marije u Ninu govore o ranosrednjovjekovnoj obnovi koja je u toj crkvi izvršena djelovanjem iste kamenoklesarske radionice. Radionica je bila organizirana u kompleksu bazilike. Za razliku od većine ranokršćanskih crkava na razmatranom prostoru koje su se obnovile s novim crkvenim namještajem tijekom 9. stoljeća, u spomenutoj ninskoj crkvi obnova se dogodila u nešto kasnijem periodu, vjerojatno od 10. do 11. stoljeća. U toj grupi spomenika javlja se skulptorski ukras kojeg obilježava pojava različitih životinjskih likova postavljenih na četiri noge za koje je vrlo upitno o kojim je životinjama zapravo riječ. Istu kamenu plastiku obilježava i pojava četveroprute, odnosno peteroprute

pletence. Iz povljanske crkve Sv. Nikole potječe ulomak zabata čija dekoracija govori da je on nastao kao proizvod iste radionice iz Nina. Postoji mogućnost da je on zapravo dio crkvenog inventara koji je pripadao bazilici Sv. Marije, a da je tek naknadno prebačen u tu povljansku crkvu. Uz Sv. Mariju i crkva Sv. Asela (Anselmo) u Ninu doživjela je u ranom srednjem vijeku obnovu svog interijera. Ipak, danas je vrlo teško zaključiti što od pronađenih kamenih spomenika u Ninu zaista pripada toj crkvi. Od ograde svetišta iz spomenute crkve sačuvan je samo ulomak pluteja koji kao središnji ukras nosi motiv dvostrukih kružnica koje su umrežene i isprepletene s dijagonalnim dvostrukim troprutim trakama (T. XXXVII, 2). Njegov skulptorski ukras datira obnovu crkve Sv. Asela u drugu polovicu 9. stoljeća, što odgovara vremenu Branimirove vladavine.

Kod ostalih ranokršćanskih crkava koje se obrađuju u okvirima rada predromaničke ograde svetišta javljaju se kao proizvod manjih lokalnih klesarskih radionica. Uglavnom je riječ o malobrojnim kamenim ulomcima koji su pripadali ogradama svetišta, no oni su nam danas iznimno dragocjeni budući da potvrđuju da su i ostale ranokršćanske crkve imale kontinuitet u rani srednji vijek. Iz crkve Sv. Stošije na Puntamici potječe više kamenih ulomaka koji su pripadali konstrukcijama ograda svetišta iz gornje i donje crkve. Iz crkve Sv. Andrije u Zatonu potječe samo jedan ulomak podnog nosača ograde svetišta. Od predromaničke ograde svetišta koja se nalazila unutar crkve Sv. Petra u Radovinu sačuvan je samo jedan kapitel stupića. To nam je ujedno i jedini ulomak liturgijskog namještaja iz te crkvice koji nam svjedoči o njezinoj obnovi koja se dogodila u 9. stoljeću. Jedan stupić koji je pripadao ogradi svetišta potječe i iz crkve Sv. Nikole u Povljani, a iz crkve Sv. Andrije na otoku Vrgadi potječe ulomak arhitravne grede. Iz crkve Sv. Marije na otoku Ošljaku potječe jedan ulomak pilastra koji nosi zanimljiv ukras s troprutim osmicama. U crkvi Sv. Ivana Krstitelja na Ugljanu pronađen je jedan ulomak pluteja čiji izvedbeni detalji dekoracije obnovu te crkve pobliže datiraju u 9. stoljeće. Na lokalitetu Gruh (Sv. Ivan) u Salima na Dugom otoku pronađeni su u podu između broda i svetišta crkve ostatci podloge koja je nosila ogradu svetišta. Zapravo, njezini su ostatci označili i razinu samog svetišta koje je u ranom srednjem vijeku za 20 cm bilo povišeno od ostalog prostora crkve. I ovdje je od ograde pronađen samo jedan ulomak pilastra. Iz dosadašnjih istraživanja crkve Sv. Viktora u Telašćici na Dugom otoku potječe značajan broj kamenih spomenika koji

nam danas svjedoče o bogatoj predromaničkoj obnovi te crkve. Štoviše, pronađena arheološka građa ukazuje na mogućnost da je obnova te crkve u ranom srednjem vijeku izvršena čak dva puta i to vjerojatno krajem 8. ili početkom 9. stoljeća te ponovno u razdoblju koji se okvirno može datirati od 9. do 11. stoljeća.

Od dijelova oltara koji potječu iz predromaničke obnove ranokršćanskih crkava na zadarskom području, sačuvano je zaista jako malo ulomaka. Uglavnom su pronađeni oltarni stupovi (*stipes*) koji su nosili oltar. Poznat nam je tako ostatak stupa iz crkve Sv. Stošije na Puntamici te jedan iz crkve Sv. Bartolomeja (Crkvina) u Galovcu. Dva ulomka menze pronađena su u crkvi Sv. Martina u Lepurima. Na njima su sačuvani ostatci epigrafičke formule. Na jednom ulomku spominje se opat nepoznata imena, što nam donosi iznimno vrijedne podatke o svećeničkom redu koji je očito poticao obnovu spomenute crkve u Lepurima. U crkvi Sv. Marije (Vela Gospa) na Ošljaku sačuvano je postolje menze.

U posebnu grupu kamenih spomenika možemo uvrstiti sarkofage, kamenice za krštenje i škropionice. Na zadarskom području pronađeno je sveukupno pet sarkofaga, od kojih dva potječu iz zadarske katedrale, dva iz crkve u Galovcu (Crkvina), dok je jedan sarkofag pronađen na Begovači (Crkvina) u Biljanima Donjim. Sarkofazi iz katedrale nastaju kao proizvod klesarske radionice koja je bila organizirana početkom srednjeg vijeka uz tu bogomolju. Spomenuti se spomenici datiraju u vrijeme od kraja 8. do početka 9. stoljeća, odnosno na sam početak 9. stoljeća. Sarkofag "nepoznatog uglednika" pronađen je uz apsidu katedrale što dodatno govori da je u njemu bila pokopana osoba koja je uživala visok položaj u društvu. Zadarskoj radionici atribuirana je upravo motiv arkada koje se opiru o stupiće sa stiliziranim kapitelima ispod kojih su različiti ikonografski prikazi među kojima dominiraju vegetabilni motivi te motivi križeva. Od drugog sarkofaga iz katedrale sačuvan je samo sanduk bez poklopca. Taj sarkofag nosi sličnu ikonografsku shemu, odnosno slikovne prikaze pod arkadama koje se oslanjaju na stupiće sa stiliziranim kapitelima. Budući da se radi o puno kvalitetnijoj obradi kamena, na što upućuju i pravilnije isklesani motivi, ispravno je spomenuti sarkofag datirati u nešto kasnije razdoblje, u 9. stoljeće.

Kamene škropionice koje su se tijekom predromaničke obnove postavljale u ranokršćanskim crkvama na zadarskom području također su rijetka pojava. Koliko mi je poznato sačuvane su samo dvije škropionice, jedna pripada crkvi Sv. Andrije u Zatonu,

a druga potječe iz crkve Sv. Nikole u Povljani na otoku Pagu. Škropionica iz Sv. Andrije ima uklesan križ s proširenim krajevima hasta. Uz škropionice, pronađene su i dvije kamenice za krštenje. Jedna manja kamenica za krštenje potječe iz crkve Sv. Bartolomeja u Galovcu. Drugi krsni zdenac koji je u cijelosti sačuvan je onaj iz Nina. Njega je za vrijeme kneza Višeslava dao napraviti svećenik Ivan i to u čast Sv. Ivana Krstitelja. Zdenac nam svjedoči o prvim pokrštaivanjima doseljenih Slavena/ Hrvata na našim prostorima. Oblik zdenca navodi nas na zaključak da se u njemu pokrštavalo uranjanjem (*per immersionem*), što je bilo omogućeno samo odraslima. Takav način krštenja obavljao se samo u ranim stoljećima srednjeg vijeka. Neki detalji u njegovoj dekoraciji govore o utjecajima karolinškog kulturnog kruga.

Uz brojne nalaze crkvene kamene plastike iz ranokršćanskih crkava koje su se obnovile u predromanici potječe i velik broj ulomaka arhitektonske dekoracije. Ulomci nadvratnika potječu iz zadarske katedrale, crkve Sv. Jakova u Vrsima, crkve Sv. Marije (Gospa od Karmena) u Turnju, crkve Sv. Viktora u Telašćici na Dugom otoku, crkve Sv. Bartolomeja u Galovcu. Posebno je zanimljiv nadvratnik iz zadarske katedrale koji nosi središnju kompoziciju s dva pauna u profilu. Postoji mogućnost da je nadvratnik pripadao jednom od ulaza koji su nastali tijekom ranosrednjovjekovnih intervencija u toj crkvi. Nadvratnik iz crkve Sv. Marije u Turnju nosi zanimljiv ikonografski predložak kojeg čini niz arkada koje se propinju na stupiće, a koji ga povezuje s radioničkim krugom iz zadarske katedrale. Dovratnici su pronađeni u crkvi Sv. Viktora u Telašćici na Dugom otoku te u crkvi Sv. Ivana (Gruh) na Dugom otoku. U istim crkvama pronađeni su i ulomci crkvenog praga. Nešto veći broj ulomaka koji su pripadali dovratnicima potječe iz crkve Sv. Bartolomeja (Crkvina) u Galovcu. Dovratnici ulaznih vrata iz spomenute crkve nose ukras s motivom voluta. Iz iste crkve potječu i tri ulomka kamenih konzola kao i mnogobrojni ulomci koji su pripadali prozorskim tranzenama. Iz crkve Sv. Marije u Turnju potječe jedna prozorska tranzena, no ona nije sačuvana. Iz crkve Sv. Viktora u Telašćici potječe samo fragment lijevog ruba prozorske tranzene. Prozorska tranzena iz crkve na Begovači (Crkvina) bila je ispunjena mrežom perforiranih krugova i prekrivenih vrpca. Sačuvan je i ulomak prozorske tranzene iz crkve Sv. Ivana na Relji koja je bila perforirana u ornamentu od kojeg se vidi sroliki oblik.

Pri arheološkim istraživanjima otkriven je i velik broj kamenih ulomaka koji su pripadali nosačima kolonada u interijerima crkava. Iz bazilike Sv. Tome potječe šest romaničkih kapitela, a iz bazilike Sv. Marije Velike četiri impost kapitela koja pripadaju njezinoj obnovi koja se datira u kraj 11. stoljeća. Crkvi Sv. Barbare u Privlaci pripadala su dva monumentalna kapitela kod kojih izvedbeni detalji dekoracije ukazuju na veliku srodnost sa skulpturom 11. stoljeća. Isti su kapiteli analogni onima koji potječu iz zadarske crkve Sv. Lovre. Od manjih impost kapitela koji su pripadali prozorskim biforama sačuvano je samo nekoliko primjeraka. Četiri potječu s crkve u Galovcu (Crkvina), a jedan impost kapitel pronađen je u crkvi Sv. Ivana u Salima na Dugom otoku.

O propovjedaonicama na zadarskom području imamo vrlo malo saznanja. Poznat nam je tek jedan ulomak ambona pronađen u zadarskoj katedrali te njemu vrlo srodna dva ulomka ambona koji potječu iz crkve Sv. Mihovila u Neviđanima na otoku Pašmanu (T. XXVII). Ambon iz katedrale sastojao se od dviju zaobljenih ploča u kojima su bila polja sa sveukupno dvanaest kasete. Kasete su bile podijeljene dvoprutim pletenicama u dva niza, a nosile su različite slikovne prikaze. Podjela polja na kasete kod zadarskog ambona odgovara onoj kakav se nalazi na ulomcima pluteja iz katedrale (manji ulomak napravljen u žbuci) te iz crkve Sv. Martina u Pridrazi. Postoji mogućnost da su ulomci s Pašmana u izvornom obliku stajali u paru s ulomkom iz Zadra te su tako bili dio iste skulptorske cjeline. Ulomak ambona iz zadarske katedrale vrlo je srodan ploči patrijarha Sigwalda iz Cividalea, što zapravo govori da je na pragu ranog srednjeg vijeka zadarsko klesarstvo bilo i pod utjecajem karolinške umjetnosti. Štoviše, središnja kongregacijska crkva u Zadru, odnosno ostatci njezinog crkvenog namještaja ukazuju da je ona početkom srednjeg vijeka obnavljana u više navrata i to pod utjecajima koji su dolazili iz bizantskog svijeta, ali i onih koji su pristizali sa Zapada.

Utjecaji iz karolinškog kulturnog kruga zasigurno su zaživjeli u Zadru već u ranim stoljećima 9. stoljeća, odnosno njih treba isključiti nakon održanog mira u Achenu kada dolazi do jasnije podjele teritorija na dio koji je pripadao Bizantu i na dio koji je ulazio u sastav hrvatske države. Čvrstu granicu između ta dva teritorija predstavljao je zadarski ager koji je naslijedio granice kakve su tu postojale još u antici.

Nalazi predromaničkih ciborija na razmatranom prostoru zabilježeni su kako kod ranokršćanskih crkava u Zadru, tako i kod crkava na području zadarske okolice. Većina

rekonstruiranih ciborija imala je kvadratnu tlocrtu osnovu te je imala funkciju oltarnog ciborija. Takvi su ciboriji postojali u zadarskoj katedrali, bazilici Sv. Tome, crkvi Sv. Bartolomeja u Galovcu. Vrlo je vjerojatno da je takvog izgleda bio i djelomično sačuvan ciborij iz crkve Sv. Martina u Lepurima. Ciboriji koji su u tlocrtu imali šesterostranu osnovu pripadali su prostorima krstionica. Tijekom istraživanja lokaliteta Crkvina (Sv. Bartolomej) u Galovcu pronađeni su brojni kameni ulomci od kojih se uspio rekonstruirati jedan šesterostranični ciborij. U nedavnim arheološkim istraživanjima crkve Sv. Martina u Lepurima pronađeni su elementi konstrukcijske ciborija koji je bio iste tlocrtne osnove. Pretpostavlja se da su ciborije u nešto kasnijem periodu imale i bazilika Sv. Marije u Ninu te biogradska katedrala. I tu se vjerojatno radi o oltarnim ciborijima.

Posebno je značajan ciborij iz zadarske katedrale. Riječ je o raskošnijem primjerku ciborija koji je izniman i po natpisu na kojem je sačuvana posveta Sv. Petru, ali i ime zadarskog prokonzula Grgura poznatog kao "prior dominus, et proconsul". Isti ciborij pouzdano datira treću ranosrednjovjekovnu obnovu zadarske katedrale u 11. stoljeće. U okolnom dvorištu katedrale pronađena su još dva kamena ulomka koja su očito pripadala arkadi nekog drugog, još uvijek nepoznatog zadarskog ciborija. Konstrukciji ciborija mogao je pripadati i akroterij pronađen u dvorištu do zvonika katedrale. Ciborij je na svom glavnom oltaru imala i zadarska bazilika posvećena Sv. Tomi. Iz iste crkve potječe i jedan kapitel nešto većih dimenzija za koji postoji mogućnost da je izvorno pripadao njegovoj konstrukciji. O predromaničkim ciborijima u drugim ranokršćanskim crkvama u Zadru svjedoče nam samo pojedini fragmenti. Zanimljiv je jedan kameni ulomak iz crkve Sv. Petra Starog u Zadru koji se dosada uglavnom atribuirao zabatu s ograde svetišta, no postoji mogućnost da se zapravo radi o ulomku ciborija tj. dijelu njegove stranice. Ukras s kukama i klesarska obrada pobliže ga datira u drugu polovicu 9. stoljeća. Ciboriji u crkvi na Crkvini (Sv. Bartolomej) u Galovcu podignuti su tijekom 9. stoljeća. Dva ciborija u toj ravnokotarskoj bogomolji, zapravo govore o iznimnom položaju koji je crkva na Crkvini uživala u srednjem vijeku. U 9. stoljeću spomenuta crkva je s južne strane dobila i veću prostoriju koja je poslužila kao njezina krstionica, tako da je jedan ciborij bio postavljen u taj dodani ambijent. Od šesterostraničnog ciborija iz Galovca pronađen je velik broj fragmenata. Riječ je o ciboriju koji zasigurno spada među najstarije sačuvane predromaničke ciborije na našem području. Mnogi su

ulomci imali sačuvane baze, a pronađeno je i svih šest kapitela koji su nosili košaru ciborija. Na njegovoj pročelnoj stranici nalazio se križ. Drugi ciborij iz Galovca, onaj četverostraničnog tlocrtnog oblika, također je pronađen u ulomcima. Najveći broj tih ulomaka pripada stupovima koji su nosili njegovu bogato ukrašenu košaru. Pročelna strana tog ciborija u potpunosti je rekonstruirana, a kao središnju kompoziciju prikazuje vrlo važan ikonografski motiv; križ s dva pauna postavljena sa strana koja ključaju cvijet. Prikaz paunova bilo u paru ili pojedinačno, čest je zoomorfni motiv pa se on javlja i kod ciborija iz zadarske katedrale, kod ciborija iz bazilike Sv. Tome te kod ciborija iz crkve Sv. Martina u Lepurima. Da je manji ciborij mogao stajati nad oltarom galovačke crkve, potkrepljuju i dimenzije njegove pročelne arkade koja je bila široka svega 90 cm.

Zanimljivo je da je u 9. stoljeću dva ciborija dobila i crkva Sv. Martina u Lepurima. Pretpostavlja se da je njezin šesterostranični ciborij stajao u južnoj kapeli crkve koja je u to vrijeme imala funkciju krstionice, dok je četverostrani ciborij stajao nad središnjim oltarom crkve. Takav svojevrsni raspored ciborija odgovara onom kako su bili postavljeni ciboriji u crkvi Sv. Bartolomeja u Galovcu. Na temelju ikonografskog sadržaja, ali i načina klesarske izrade, četverostranični ciborij iz crkve u Lepurima atribuiraju se klesarskoj radionici koja je djelovala u posljednjoj četvrtini 9. stoljeća. Od osam sačuvanih fragmenata koji potječu s položaja na kojem je podignuta crkva Sv. Martina uspio se rekonstruirati izvorni oblik arkade drugog šesterostraničnog ciborija (sredina 9. stoljeća). U konačnoj realizaciji njegova izgleda pomogli su i elementi donjeg dijela konstrukcije, ponajprije ulomci stupova s kapitelima.

Danas se u Muzeju ninskih starina u Ninu nalaze dva kapitela koji su vjerojatno pripadali predromaničkom ciboriju koji potječe iz bazilike Sv. Marije. Ciborij iz te ninske crkve pobliže se datira u 11. stoljeće. U istom razdoblju izvršene su i arhitektonski zahvati u njezinoj unutrašnjosti.

Uz ciborije iz crkava u zadarskoj okolini potječu i tri sarkofaga koja su u ranom srednjem vijeku poslužila kao posljednja grobna počivališta. Posebnost tih sarkofaga nalazi se u tome što su oni, zbog nedostatka materijala za izradu, ali i adekvatnih majstora-klesara, nastali od ulomaka antičkih spolija. Dva su sarkofaga pronađena pri istraživanju lokaliteta Crkvina (Sv. Bartolomej) u Galovcu. Od ulomka antičke kamene plastike napravljen je i sarkofag koji je bio postavljen u ranosrednjovjekovnu crkvu na

Begovači (Crkvina) u Biljanima Donjim. Po svoj prilici, rimske spolije koje su korištene za njihovu gradnju pronađene su u blizini samih lokaliteta, što dodatno govori o izrazitom kontinuitetu kulta i života na spomenutim položajima.

Svi navedeni sarkofazi iz spomenute grupe pripadaju prijelaznom razdoblju iz kasne antike u rani srednji vijek te su iznimno važni budući da svjedoče o tradiciji kulta pokapanja koja se zadržala kako kod romaniziranog stanovništva, tako i kod doseljenih Slavena /Hrvata (T. LXXIX). Pokop u sarkofagu posve je sigurno označavao iznimno visok položaj u društvu ranofeudalne hrvatske države, odnosno takav pokop mogle su imati samo izrazito bogate i moćne osobe, a neki od njih su vjerojatno bili i sami vladari. Prvi sarkofag na Crkvini koji je bio isklesan od antičkog arhitrava, otkriven je u pastoforiji ranokršćanske crkve koja se nakon predromaničke obnove prenamijenila u sakristiju. Drugi sarkofag iz Galovca otkriven je u visini narteksa s južne strane crkve na Crkvini. U sarkofazima se ponovno pokapalo u 9. stoljeću, što odgovara i vremenu obnove crkve na Crkvini te vremenu intenzivnijeg grupiranja grobova u prostoru uokolo njezinih vanjskih zidova. Budući da se za pokop važnog člana lokalne zajednice birao najbolji položaj unutar postojećih bogomolja, u crkvi na Begovači sarkofag je bio postavljen u prezbiteriju i to u blizini dva najznačajnija ranosrednjovjekovna groba s tog lokaliteta (grob 253 i 258). Tu se vjerojatno radi o familijarnim grobovima samih posjednika. Stvaranje takvih privatnih ukopa na lokalitetima zapravo govori o intenzivnom karolinškom utjecaju koji tada dolazi na naš prostor. S obzirom da se nalazi iz groba 253 i 258 na Begovači datiraju na sam početak 9. stoljeća, to je okvirno vrijeme kada možemo datirati i ukop u potonjem sarkofagu. Važno je ukazati na činjenicu da su svi spomenuti sarkofazi u zadarskoj okolici pronađeni na kompleksnim arheološkim nalazištima koja su početkom srednjeg vijeka sastavni dio hrvatskog teritorija. Također, s istih lokaliteta potječu i značajni nalazi crkvene kamene plastike, među kojom se posebno izdvajaju ciboriji. Sve to govori o formiranju bogatih vladarskih zadužbina u zaleđu dalmatinskih gradova.

Za temu disertacije iznimno je značajno i proučavanje nekropola koje se početkom srednjeg vijeka organiziraju uz ranokršćanskih crkve koje ulaze u okvire rada. Naime, činjenica je da arheološka građa iz ranosrednjovjekovnih grobova koji su se nalazili uz ranokršćanske bogomolje ili čak u prostoru njihova interijera može pomoći u datiranju same građevine te ukazati na vrijeme ukopa, ali i na vrijeme kada se u nekom

objektu obavljala liturgija. Problem je taj što je većina grobova uz takve sakralne objekte uništena, barem što se tiče onih starijih stratuma. Takvo što nastaje kao rezultat višegodišnjih okupljanja, tj. zbijanja grobova uz vanjske zidove građevina. S druge strane, razlog njihovom uništavanju može biti i izgradnja nove crkve u kasnijim stoljećima koja je uvjetovala da se mijenja i samo ukopno mjesto ovisno o dimenzijama te položaju nove građevine. Na zadarskom području možemo razlikovati ona definirana i uglavnom istražena groblja koja u ranom srednjem vijeku nastaju uz ranokršćanske crkve, od onih grobalja za koje postoje tek indicije o njihovom položaju i postojanju, zasnovane zahvaljujući tek pojedinačnim nalazima. Dakle, prvoj skupini pripadaju sljedeća groblja na razmatranom prostoru: groblje na Begovači (Crkvina) u Biljanima Donjim, groblje uz crkvu Sv. Martina u Lepurima, groblje uz crkvu Sv. Asela u Ninu, groblje uz crkvu Sv. Bartolomeja (Crkvina) u Galovcu, groblje uz crkvu Sv. Petra u Radovinu, groblje uz crkvu Sv. Duha u Podgrađu, groblje uz crkvu Sv. Jakova u Vrsima, grobovi uz crkvu Sv. Stošije na Puntamici, grobovi uz katedralu u Biogradu, pojedinačni grobovi uz crkvu Sv. Ivana (Stivan) na Ugljanu, te grobnica uz crkvu Sv. Andrije i crkvu Sv. Petra Starog u Zadru. Riječ je o onim grobljima koja se u ranom srednjem vijeku najčešće grupiraju i formiraju uz vanjske zidove ranokršćanskih bogomolja u donekle pravilnim redovima i s pravilnom orijentacijom u smjeru I – Z. istok-zapad.

Drugoj skupini pripadaju ona groblja koja uglavnom nisu istražena i za koja nismo sigurni jesu li i u kojem su obliku postojala. Danas na njih upućuju tek djelomični nalazi grobnih artefakata ili arhitekture. Riječ je o lokalitetima: Sv. Andrija u luci Zaton pored Nina, Sv. Barbara u Privlaci, Sv. Ivan (Sv. Jerolim) u Vlašićima na otoku Pagu.

Svakako treba ukazati i na treću skupinu grobalja, a to su ona groblja koja su danas istražena i poznata znanstvenoj javnosti, ali nam je posve nejasan njihov odnos prema ranokršćanskoj crkvi u njihovoj blizini, odnosno pitanje je jesu li ona u nekom određenom razdoblju gravitirala prema postojećem objektu. Na primjer, za nekropolu Goričina u Pridrazi nije isključena mogućnost da je u nekom određenom razdoblju tijekom srednjeg vijeka bila povezana sa crkvom Sv. Martina, a možda i s predromaničkom crkvom Sv. Mihovila u njezinoj neposrednoj blizini. U arheološkim istraživanjima crkve Sv. Martina pronađena je samo jedna jednojagodna naušnica i to

izvan grobne cjeline. Postoji mogućnost da je spomenuta crkva početkom srednjeg vijeka (razdoblje od 8.-11. stoljeća) zadržala kongregacijsku ulogu kakvu je imala i u kasnoj antici te da se uz nju isprva nije pokapalo pa je zbog toga obližnju nekropolu na Goričini koristilo lokalno stanovništvo. S vremenom, crkva Sv. Martina postala je središnji kulturni objekt novog župnog groblja koje se organiziralo uokolo nje, a nekropola na Goričini prestala se koristiti. Vjerojatno je i nekropola u Staroj Poveljani na otoku Pagu na isti način komunicirala s tamošnjom ranokršćanskom crkvom Sv. Nikole.

U prvoj skupini nekropola (definirana groblja organizirana uz ranokršćanske crkve tijekom ranog srednjeg vijeka), a koja su ujedno i najbrojnija, pažnju treba posvetiti nekim njihovih obilježjima. Kao prvo, ovdje se javljaju grobovi u običnim zemljanim rakama te grobovi s razvijenom grobnom arhitekturom. Grobovi u običnim zemljanim rakama malobrojni su na nekropolama te su oni tek u nešto većem broju (49) istraženi uz crkvu Sv. Jakova u Vrsima. Pretpostavlja se da su takvi grobovi postojali i na nekropoli uz crkvu Sv. Petra u Radovinu. Istraživanja uz crkvu Sv. Asela u Ninu potvrdila su da se jedan dio pronađenih grobova nalazio u običnoj zemlji s naglašenom grobnom arhitekturom, dok je drugi dio grobova pripadao zidanim grobnicama koje su bile višekratno u upotrebi. Na tom lokalitetu zabilježeni su i ukopi u drvenim rakama. U drvenim rakama pokapalo se i uz crkvu Sv. Jakova u Vrsima. Na svim ostalim nekropolama grobovi su imali razvijenu grobnu arhitekturu.

U arhitekturi pojedinih grobova primjećuje se i upotreba rimskih spolija, što je inače pojava koja se početkom 9. stoljeća javlja i u crkvenoj arhitekturi na području Zadra. Poznato nam je da su ulomci antičke kamene plastike korišteni i za izgradnju grobova 253 i 258 na lokalitetu Begovača (Crkvina) u Biljanima Donjim. Isto tako, za izgradnju zidane grobnice (grob 46) na položaju uz crkvu Sv. Jakova u Vrsima koristili su se ulomci rimske kamene plastike kao i jedan nadvratnik na kojem je ostao sačuvan natpis koji danas svjedoči o gradnji te romaničke crkve. Također, s južne strane ranokršćanske crkve u Mulinama na otoku Ugljanu otkrio se starohrvatski grob koji je bio sastavljen od ulomaka antičkog sarkofaga. U nedostatku materijala, ponekad su se i ulomci predromaničke kamene plastike koristili u arhitekturi grobova, ali uglavnom onih iz kasnijih stoljeća. Tako su predromanički kameni spomenici iz crkve na Begovači otkriveni u arhitekturi grobova iz kasnog i novog vijeka na tome položaju. Tu je posebno zanimljiv nalaz jednog kapitela koji je poslužio kao donožnica groba 153.

Ulomci predromaničkog zabata iz crkve Sv. Nikole u Povljani na otoku Pagu pronađeni su u interijeru te crkve i to tijekom istraživanja grobova koji se na temelju nalaza datiraju tek u 16.-17. stoljeća.

Kod nekih lokaliteta koji se ubrajaju u prvu skupinu grobalja na razmatranom prostoru uočavamo izrazit kontinuitet ukopavanja koji traje od kasne antike pa gotovo do novog vijeka. Takav dug period uporabe istog položaja za ukop primjećuje se kod crkve Sv. Jakova u Vrsima, kod crkve Sv. Bartolomeja (Crkvina) u Galovcu te kod crkve Sv. Asela u Ninu. Paralelno, na tim istim lokalitetima zamjećuje se i kontinuirano korištenje istog položaja za kultne potrebe, od kasne antike pa do novog vijeka.

Iznimno je važno sagledati razvoj i organiziranje nekropola koje se početkom srednjeg vijeka podižu uz ranokršćanske crkve u zadarskoj okolici, odnosno, ukoliko je to moguće, važno je ustanoviti njihov odnos s postojećim kulturnim objektom. Tlocrtni planovi najvećih nekropola koje se obrađuju u radu, poput onih u Galovcu, Begovači ili u Lepurima govore o jednoj određenoj težnji da se ukopi i u neposrednoj blizini crkava pravilno orijentiranju jedan do drugog. Ipak, određena odstupanja postoje u kasnijim stoljećima života istih građevina i to najviše zbog toga što su grobovi postali brojniji te gušće raspoređeni u neposrednoj blizini bogomolja. Na primjer, na Begovači se na prostoru veće ranokršćanske crkve podiže romanička crkva manjih dimenzija pa su zbog toga grobovi recentnog sloj, koji su podizani uz vanjske zidove te nove građevine, ulazili u prostor starijeg ranokršćanskog objekta kojeg su na taj način i djelomično uništili. U istraživanju odnosa ranokršćanskih crkava i podizanih nekropola u njihovoj neposrednoj blizini ponekad je teško dati odgovor na pitanje je li nekropola nastala nakon predromaničke obnove ili se ranosrednjovjekovna nekropola organizirala prije, te tako prethodila toj obnovi. Budući da su nam jedine sigurne smjernice datiranje ulomaka pronađenog liturgijskog namještaja te datiranje grobnih nalaza i priloga, na to pitanje nije moguće odgovoriti, posebice ukoliko se njihove datacije ne poklapaju.

Grobni nalazi datiraju prvi horizont ukopa na Begovači u prvu polovicu 9. stoljeća. Budući da se tu obnova crkve s novim crkvenim namještajem dogodila najkasnije sredinom 9. stoljeća, možemo zaključiti da je neposredno prije predromaničke obnove došlo do podizanja nekropole na tome položaju. Tlocrt nekropole koja nastaje uz crkvu na Crkvini (Sv. Bartolomej) u Galovcu ukazuje na jedno kontinuirano korištenje istog položaja za ukop, tako da se ovdje javljaju

kasnoantički ukopi, ali i oni iz 9. stoljeća. Grobni nalazi potvrđuju da većina tih ranosrednjovjekovnih ukopa pripada razdoblju od sredine 9. do kraja 11. stoljeća. Prva obnova crkve u Galovcu zasada se datira od druge polovice 8. do početka 9. stoljeća, dok se druga obnova crkve datira u 9. stoljeće. Sve to ukazuje na mogućnost da je crkva u Galovcu najprije bila obnovljena, a da tek nakon toga dolazi do intenzivnog pokapanja hrvatskog življa u njezinoj blizini, uključujući i njezina obnovitelja koji je direktno sudjelovao i u narudžbi njezina crkvenog namještaja. Po svemu sudeći do organiziranja nekropole na tom položaju dolazi neposredno prije druge predromaničke obnove. Međutim, za razliku od crkve na Begovače, crkva u Galovcu tijekom predromaničke obnove zadržava svoje izvorne ranokršćanske gabarite (izuzev pojedinih aneksa koje je dobila) pa novi grobovi, posebice oni iz srednjovjekovnog razdoblja, ne ulaze u prostor njezinog interijera.

Ostali lokaliteti, poput crkve Sv. Asela u Ninu, Sv. Jakova u Vrsima, imaju donekle jasan i pravilan razvoj grobne arhitekture u odnosu na postojeći ranokršćanski objekt i to ponajviše iz razloga što su crkve u neizmijenjenim gabaritima nastavile živjeti tijekom srednjeg vijeka. Značajnije zahvate na svojoj konstrukciji imala je samo crkva Sv. Martina u Lepurima, no te promjene nisu značajno utjecale na raspored grobova uz njezine vanjske zidove. Na spomenutom lokalitetu tek manji dio istraženih grobova zauzima prostor starije crkve iz ranokršćanskog vremena. Crkva Sv. Martina doživjela je dvije predromaničke obnove, jednu sredinom te drugu krajem 9. stoljeća. Na tom lokalitetu groblje se organizira vrlo rano, odnosno već krajem 8. stoljeća pa možemo zaključiti da prvi grobovi zapravo prethode njezinoj obnovi. U 9. stoljeću crkva u Lepurima posve sigurno funkcionira kao kongregacijsko-cemeterijalna bogomolja, o čemu svjedoče i ostali ukopi na tome položaju.

Ranosrednjovjekovni grobovi koji su istraženi uz crkvu Sv. Asela u Ninu pripadaju poganskom horizontu ukopa kao i ranom stupnju horizonta s kršćanskim osobinama pokapanja. Tek jedan ulomak pluteja datira obnovu potonje crkve u drugu polovicu 9. stoljeća. Ovdje grobovi najstarijeg sloja, također prethode obnovi crkve kao što je to bio slučaj i sa crkvom u Lepurima. O obnovi ranokršćanske crkve na položaju u Vrsima nemamo mnogo podataka, no sigurno je da romanička crkva Sv. Jakova nastaje nad starijim kulturnim objektom. Neki su grobovi na ovom lokalitetu pronađeni ispod temelja crkve što govori u prilog da je groblje vjerojatno prethodilo gradnji

ranokršćanske crkve. Pretpostavljam da se srednjovjekovni sloj grobova na nekropoli u Vrsima ne formira prije 11. stoljeća. Naime, to je vrijeme kada nastaju i ostala župna groblja u okolici grada. Na temelju jednog sačuvanog nadvratnika gradnja romaničke crkve Sv. Jakova datira se u 11.-12. stoljeće. Prema tome, postoji mogućnost da se groblje organizira neposredno prije izgradnje spomenute crkve.

Početak 9. stoljeća podiže se nekropola uz crkvu Sv. Petra u Radovinu, ali i uz crkvu Sv. Duha u Podgrađu. Malobrojni ostatci crkvenog kamenog namještaja govore da je do organizacije nekropola na spomenutim položajima došlo neposredno prije obnove crkava. Također, postoji mogućnost i da su prvi ranosrednjovjekovni grobovi koji su podizani uz biogradsku katedralu prethodili njezinoj prvoj predromaničkoj obnovi koja se na temelju sačuvanih kamenih spomenika datira u sredinu 9. stoljeća. Kod crkve Sv. Stošije na Puntamici otkriveno je sveukupno 11 grobova koji su mlađeg postanka. Tek pronađeni ulomci staroslavenske keramike na tome položaju govore o mogućnosti da se uz tu crkvu ukapalo i tijekom ranog srednjeg vijeka. Donja ranokršćanska crkva Sv. Stošije svoju temeljitu obnovu doživjela je u 9. stoljeću, a u tom vremenu podignuta je i gornja crkva. Postoji mogućnost da je ovdje došlo do organiziranja nekropole tek u kasnijim stoljećima, ali ne prije kraja 11. stoljeća. Tome u prilog govori i činjenica da se tu radi o crkvi koja je vezana za uži prostor grada na kojem uglavnom izostaju crkve ceterijalnog karaktera.

Po uzoru na merovinške grobišne crkve, kao privatne crkve s grobovima svojih osnivača/obnovitelja funkcionirale su: crkva na Begovači, crkva u Galovcu te crkva u Lepurima. O obnovitelju ili više njih u crkvi na Begovači svjedoči sačuvani kameni sarkofag, ali i ranokarolinške ostruge u grobovima 253 i 258 koji su zauzimali dobro pozicioniran položaj u svetištu bogomolje.

U Galovcu su počasni ukopi pripali dvojici najvažnijih članova tamošnje lokalne zajednice koji su početkom srednjeg vijeka bili sahranjeni u dva kamena sarkofaga. Ta je crkva vjerojatno funkcionirala kao vladarska zadužbina. Na lokalitetu u Lepurima najznačajniji ranosrednjovjekovni grob pronađen je u obliku dječje grobnice. S obzirom na grobne nalaze ta se grobnica dovodi u vezu sa samim donatorom gradnje u Lepurima. Do potpune afirmacije takvih "crkava posjeda" dolazi u 9. stoljeću. One pripadaju teritoriju hrvatske ranosrednjovjekovne države i uvelike se razlikuju od crkava koje nastaju na prostoru grada. Početkom srednjeg vijeka obnovljene crkve

postaju i središte pokapanja u svojim župama, tako je uz posjednike privilegiju ukopa uz crkve imalo i lokalno stanovništvo. Tijekom druge trećine 11. stoljeća dolazi do jedne opće pojave koja je uvjetovala da se sva starohrvatska groblja na redove s kršćanskim osobinama pokapanja prebace uz postojeće crkve. Za razliku od lokaliteta na ruralnom području gdje značajan broj ranokršćanskih crkava poprima cemetrijalnu funkciju, u Zadru nije sačuvana niti jedna nekropola iz tog razdoblja koja se veže uz ranokršćanske crkve. Nekropole u Zadru izostaju i u vrijeme kasne antike. O ukopima iz ranog srednjeg vijeka svjedoče nam tek posljednja počivališta bogatih odličnika u kamenim sarkofazima iz zadarske katedrale, no oni ne predstavljaju prava ceterija. U Zadru je otkrivena samo jedna zidana grobnica koja se nalazila uz vanjski istočni ugao apside ranokršćanske crkve Sv. Andrije.

Datiranje pronađene arheološke građe iz nekropola koje nastaju tijekom ranog srednjeg vijeka uz ranokršćanske crkve višestruko je značajno. Naime, to je osobito važno u onim slučajevima gdje izostaju drugi nalazi, kao na primjer nalazi crkvenog kamenog namještaja pa su nam sačuvani nalazi i prilozi iz grobova jedina potvrda kontinuiteta života neke lokalne zajednice i njezina kultnog objekta. Ista građa može nam razriješiti i pitanje namjene postojeće crkve, ali i pitanje vremena njezine obnove.

Važno je sagledavanje kontinuiteta pokapanja, ali i utvrđivanje diskontinuiteta, ukoliko se on javlja na nekim položajima. Istraživanja lokaliteta na širem zadarskom području ukazala su na činjenicu da najmanje materijalnih dokaza imamo za ona prijelazna razdoblja, vrijeme 7. i 8. stoljeća što je posebice problematično kod onih crkava čiji položaji imaju kontinuitet pokapanja još od vremena kasne antike. Međutim, postojanje diskontinuiteta u ukopima ne potvrđuje nužno i prestanak liturgijske funkcije nekog sakralnog objekta. Tako na primjer, kod crkve u Galovcu imamo vrlo malo kasnoantičkih ukopa, a groblje se tek od kraja 9. stoljeća gusto raspoređuje u okolici crkve pa možemo primijetiti da u razdoblju od 7.-8. stoljeća tu ukopavanje opada ili gotovo izostaje u 8. stoljeću. S druge strane, datiranje prve obnove crkve u Galovcu na kraj 8. stoljeća ukazuje na činjenicu da ona nastavlja funkcionirati, ali vjerojatno u tom razdoblju gubi ulogu grobišne crkve.

Analiza cjelokupnog pronađenog grobnog inventara u disertaciji potvrdila je da su predmeti nakita u pravilu najčešći nalaz na istraženim grobljima koji se podižu uz sakralne objekte na razmatranom prostoru. Oni nam ponajviše, uz pojedine nalaze

oružja, potvrđuju radi li se o nekropolama s poganskim ili kršćanskim značajkama pokapanja. Tek kod nekoliko lokaliteta koji se obrađuju u radu prisutan je poganski, ali i kršćanski horizont ukopa. Riječ je o nekropolama koje su nastale uz crkvu Sv. Asela u Ninu, uz lepursku crkvu posvećenu Sv. Martinu te uz crkvu na Begovači (Crkvina) u Biljanima Donjim. Sve ostale nekropole u disertaciji imaju grobove s kršćanskim osobinama pokapanja.

Da bi uspješno riješili pitanje kontinuiteta i diskontinuiteta pokapanja na spomenutim nekropolama valja sagledati sve grobne nalaze u jednom zajedničkom kontekstu. Oni bi nam trebali dati odgovor na pitanje je li na nekim lokalitetima došlo do opadanja broja stanovnika, a zbog čega se kao posljedica javlja i diskontinuitet u ukopima. Isto tako grobni nalazi, osim što potvrđuju glavne značajke ukopa, trebali bi dati sliku populacije svoga vremena, odnosno potvrditi nam komu ukopi sami po sebi pripadaju, autohtonom stanovništvu, doseljenim Slavenima/Hrvatima ili jednima i drugima. Također, oni bi nam trebali dati odgovor na pitanje dolazi li do prekida u pokapanju u vrijeme kada se bogomolje u zadarskoj okolici obnavljaju.

Kod crkve Sv. Asela istražena je nekropola kod koje se javlja poganski, ali i kršćanski horizont pokapanja. Datiranje groba 41 na ovoj nekropoli u vrijeme od 7.-8. stoljeće govori nam da na tome položaju ne dolazi do prekida u ukopima, tj. ono traje od kasne antike pa sve do srednjeg vijeka. Ovaj iznimno značajan grob imao je bogat grobni inventar: dva para zlatnih naušnica sa zvjezdolikim privjeskom, par zlatnih naušnica s privjeskom s ovalnim jagodastim ukrasom, jednu zlatnu naušnicu koja nosi polumjesečasti privjesak, par srebrnih naušnica, te dva srebrna torquesa (sl. 57) . U grobu 41 pronađena su i tri srebrna prstena, te jedan zlatni prsten koji na svom ovalnom proširenju nosi *crux immissa*. Vrlo srodne nalaze imao je i grob 223 u Lepurima (T. LXXVII. 1). Jedna srebrna grozdolika naušnica s koljencima od uvijene žice pronađena je u grobu 83 uz župnu crkvu Sv. Asela u Ninu (sl. 56). Takve se naušnice u znanstvenoj literaturi pobliže atribuiraju grobovima s poganskim osobinama pokapanja. U tom istom grobu pronađene su i naušnice žminjskog tipa, inače uobičajen nalaz u grobovima s kršćanskim osobinama pokapanja. S jedne strane grob 83 potvrđuje nam da na spomenutom lokalitetu dolazi do asimilacije lokalnog stanovništva s pokrštenima te da se struktura tamošnjeg stanovništva ne mijenja naglo i represivno. Grob koji je otkriven sa sjeverne strane ninske župne crkve, a u kojem je pronađena četverojagodna

naušnica, govori nam o kristijaniziranom sloju ukopa uz tu ninsku crkvu (T. LXXIII. 1). Budući da je uz crkvu Sv. Asela potvrđen sloj ukopa od 9.-11. stoljeća, pretpostavljam da obnova crkve nije uvjetovala prekide u pokapanju, tj. crkva zadržava cemeterijalnu namjenu. Možda je jedino problematično što o njezinoj obnovi svjedoči tek jedan ulomak pluteja, koji se datira u vrijeme Branimirove vladavine. S druge strane, iako je postojao svojevrsan kontinuitet u pokapanju, postoji mogućnost da je crkva u najranijim stoljećima srednjeg vijeka bila i porušena. To se vjerojatno dogodilo u vrijeme organiziranja grobova poganskog horizonta uz njezine vanjske zidove.

U grobnici (grob 223) uz crkvu Sv. Martina otkrivena je, uz naušnice zvjezdolikog tipa, i naušnica u obliku lunule s dodanom malom lunulom po sredini. Isti nalazi potvrđuju poganski horizont pokapanja uz spomenutu crkvu (T. LXXVII, 2). Na istom položaju otkriven je i grob 212 gdje je pronađen par jednojagodnih naušnica što ukazuje da je na tome lokalitetu postojao i horizont grobova s kršćanskim osobinama pokapanja. Zanimljiv je položaj groba 223 koji se izvorno nalazio između kapele i sjevernog zida predromaničke crkve. Nije mi poznato da li je ta grobnica zauzimala dio prethodne ranokršćanske crkve, možda njezinu pastoforiju. U svakom slučaju, ukoliko se ona podigla u gabaritima ranokršćanske crkve, u vrijeme tog ukopa ranokršćanska bogomolja je vjerojatno bila izvan funkcije, odnosno po svoj prilici bila je porušena. Ovdje se radi o privilegiranim (familijarnim) ukopi.

Vrlo sličnu situaciju imamo na Begovači, i tamo su grobovi odličnika važan kronološki oslonac. Na Begovači se posebno izdvajaju grobovi 253, 258 u kojima su pronađene ostruge, te grob 165 u kojem su pronađeni bojni noževi. Budući da su ti isti grobovi ušli u prostor svetišta starije crkve, možemo zaključiti da je u vrijeme njihova korištenja stariji kulturni objekt prestao funkcionirati, baš kao što je to bio slučaj i u Lepurima. I tu se radi o grobovima s poganskih osobinama pokapanja. Ipak, na Begovači nije došlo do diskontinuiteta kulta koji je trajao stoljećima. Predromanička crkva je uspostavljena najkasnije do sredine 9. stoljeća, o čemu svjedoče i ostatci crkvenog kamenog namještaja. S druge strane u horizontima ukopa na spomenutoj nekropoli ne uočavamo prekide. Kontinuitet ukopavanja potvrđuju i naušnice žminjskog tipa koje su pronađene u grobovima 241 i 549, čime se cjelokupni grobni inventar datira od sredine do druge polovine 9. stoljeća. Iste naušnice mogu nam poslužiti i kao dokaz da je paralelno s procesom ukopavanja trajala i obnova crkve. Kristijaniziran sloj ukopa

na toj nekropoli potvrđuju i brojni nalazi jednojagodnih naušnica (grobovi 372, 384, 549, 571). Groblje se na Begovači nastavlja nesmetano razvijati i tijekom 12. i 13. stoljeća. Posebno o tome svjedoče čeverojagodne naušnice (257, 484), te trojagodne naušnice (284). Na Begovači su izniman nalaz i naušnice s raskovanom "S" petljom. Pet naušnica s "S" petljom pripada inventaru groba 422. U istom grobu pronađen je i novac ugarsko-hrvatskog kralja Kolomana te dva brončana prstena rastvorenih i zašiljenih krajeva, pa se cijeli grobni inventar datira u 12. stoljeće.

Svi grobni nalazi koji potječu s nekropole Crkvina u Galovcu (Sv. Bartolomej) upućuju da se tu radi o karakterističnom groblju s kršćanskim osobinama pokapanja, a znatan broj grobova koji pripada prvom horizontu ukopa može se datirati od kraja 9. do kraja 11. stoljeća. Na nekropoli uz crkvu u Galovcu (Crkvina) pronađen je nakit, i to uglavnom naušnice, koje su važne u datiranju slojeva te utvrđivanju kontinuiteta među ukopima. Ovdje su pronađene obične naušnice, naušnice s jednom, dvije i četiri jagode. Na Crkvini su značajni i nalazi prstenja s preklopljenim krajevima koji potječu iz grobova 154, 241, 549. Spomenuta nekropola posve sigurno ima kontinuitet pokapanja od 9. stoljeća, no vrlo vjerojatno tu dolazi do diskontinuiteta u ukopima tijekom 8. stoljeća. Ipak, to ne znači da je bogomolja imala i prekid u svojoj funkciji. Naime, zasada nije potvrđeno da je ona doživjela bilo kakava oblik rušenja u tim najranijim stoljećima srednjeg vijeka. S druge strane, prva obnova ranokršćanske crkve u Galovcu dogodila se vrlo rano (8./9.st.) što govori u prilog da se u to vrijeme u crkvi održavala liturgija. Upravo nakon te obnove uz spomenutu bogomolju organiziraju se prvi kristijanizirani ukopi.

I kod ostalih lokaliteta u okolici Zadra javljaju se nekropole s horizontom grobova koji imaju kršćanske osobine pokapanja. Grobni nalazi potvrđuju da je takva bila nekropola uz crkvu Sv. Petra u Radovinu, te nekropola uz crkvu Sv. Duha u Podgrađu. Tek djelomični nalazi u grobovima, poput običnih naušnica, te naušnica s jednom jagodom potvrđuju nam da su i kod crkve Sv. Jakova u Vrsima postojali grobovi s kršćanskim osobinama pokapanja. Vrlo je moguće da je i na tom položaju postojao diskontinuitet u ukopavanju, ali on zasigurno nije dugo trajao. Ukopavanje se tu nastavlja u vrijeme kada su već uvelike formirana župna groblja. Jedan svojevrsan kontinuitet pokapanja istražen je i na položaju Glavica na kojem se u 9. stoljeću podiže biogradska katedrala.

Istraživanja crkvene arhitekture na zadarskom području potvrdila su da ukoliko tijekom predromanike ne dolazi do obnove postojećih ranokršćanskih crkava, u njihovoj se blizini vrlo često podižu nove bogomolje. Ponekad se istovremeno uz obnovu postojećeg molitvenog prostora pristupa i podizanju nove sakralne građevine. Primjerice, tijekom 9. stoljeća u Pidrasi se obnavlja ranokršćanska crkva posvećena Sv. Martinu, a u tom vremenu gradi se i posve nova šesterolisna crkva Sv. Mihovila. Budući da je spomenuta crkva nastala u neposrednoj blizini crkve Sv. Martina možemo reći da crkve u Pidrasi potvrđuju kontinuirano korištenje istog položaja koji je očito bio namijenjen za izgradnju objekata kršćanskog kulta. Ranokršćanska crkva na Begovači obnavlja se u 9. stoljeću. Na istom položaju u 13. stoljeću gradi se potpuno nova crkva. Tu se poštovao položaj prvog kulturnog mjesta, odnosno ono je postalo svojevrsni orijentir kojeg su kasnije slijedili predromanički graditelji. Iako se na Begovači u 9. stoljeću ne gradi nova bogomolja, treba ukazati da se u tom razdoblju u neposrednoj blizini lokaliteta, u mjestu Kašić (položaj Mastirine) podiže nova šesterolisna crkva. Crkva je nastala na položaju koji je u antici funkcionirao kao rimska vila. Na jednom takvom položaju nastala je i crkva Sv. Mihovila u Pidrasi. Pitanje je jesu li u okvirima takve rimske arhitekture postojali i prvi kršćanski molitveni prostori. Potvrda takvih objekata zapravo bi ukazala i na kontinuitet kulturnog mjesta na spomenutim lokalitetima. Zanimljivo je da je crkva u Kašiću imala i nekropolu uz svoje vanjske zidove koja se podigla u vrijeme kada započinju i ukopi uokolo crkve na Begovači.

Kontinuitet kršćanskog kulta zabilježen je i u većim urbanim središtima kao što su to Nin i Biograd. Upravo se ranokršćanska crkva Sv. Asela u ranom srednjem vijeku obnavlja kao prva katedrala na tlu mlade hrvatske kneževine. Potonja će crkva postati važno uporište lokalnom stanovništvu, ali i predstavnicima hrvatske vlasti odakle započinje i proces pokršćavanja doseljenih Slavena/Hrvata. Nakon obnove te središnje ninske crkve, nekoliko stotina metara od nje podiže se i predromanička crkva Sv. Križa koja u doba župana Godečaja postaje vladarskom crkvom. U predromanici se obnavlja i ranokršćanska bazilika posvećena Sv. Mariji. Isto tako, na ostacima poganskog hrama u Ninu gradi se crkva Sv. Mihovila, a oko 880. godine, u vrijeme Branimirove vladavine, tu opat Teudebert podiže i benediktinski samostan posvećen Sv. Ambrozu. Sve to govori o jednom posebnom statusu koji je Nin kao novo urbano središte uživao na pragu srednjeg vijeka. Gradnja novih crkava u Ninu potvrđuje kontinuiran razvoj

kulta koji zapravo započinje s podizanjem prvog kršćanskog oratorija s južne strane crkve Sv. Asela.

U Biogradu zapažamo vrlo sličnu situaciju, samo što je tu izgradnja novih sakralnih objekata dobila zamah tek nakon 950. godine tj. nakon što je na tom prostoru uspostavljena biskupija. Tu je središnja ranokršćanska crkva (Katedrala) na Glavici obnovljena u razdoblju od sredine do kraja 9. stoljeća, a nakon njezine obnove podižu se velebne bazilike, poput Sv. Ivana Evanđeliste te Sv. Tome. Dakle, možemo zaključiti da su predromanički graditelji bili zaokupljeni kako obnovom postojećih bogomolja, tako i izgradnjom sasvim novih objekata. Upravo zahvaljujući njima mnoga ravnokotarskih sela te manja urbana središta u okolici Zadra oživjela su tijekom srednjeg vijeka u sasvim novom ruhu. Život lokalnih zajednica nastavio se i na zadarskim otocima. Nakon obnove ranokršćanskih bogomolja na spomenutom području dolazi do izgradnje sasvim novih crkava u njihovoj blizini. To nam potvrđuju predromaničke crkve na otoku Ugljanu, Pašmanu te, primjerice, one na Dugom otoku.

Kasnoantički Zadar također nastavlja nesmetano živjeti u kasnijim stoljećima. Sačuvana arheološka građa u potpunosti negira bilo kakav oblik diskontinuiteta, odnosno u Zadru je kontinuirano tekao razvoj kulta od onog poganskog pa do kršćanskoga koji u srednjem vijeku dodatno jača. Štoviše, na to nam ukazuje i broj novo sagrađenih bogomolja (Sv. Krševan, Sv. Lovre, Sv. Nedjeljica, Sv. Dimitrije, Sv. Marija...). Posve je sigurno da gradske ranokršćanske bazilike, ali i ostale ranokršćanske crkve u Zadru ne doživljavaju barbarska rušenja. Zbog toga je njihova obnova tekla kontinuirano, najprije u vidu novog liturgijskog namještaja, a potom i kroz dogradnju nekih popratnih ambijenata. Izuzev zadarske katedrale koja se obnavlja u predromanici, sve ostale ranokršćanske bazilike u Zadru doživljavaju arhitektonske intervencije tek u romanici (Sv. Toma, Sv. Marija Velika, Sv. Ivan Krstitelj). O takvim intervencijama u spomenutim građevinama danas nam svjedoče ostatci stupova, njihove baze i kapiteli.

Na pojedinim položajima kontinuitet kulta zadržao se i u kasnijim stoljećima i to na način da su crkve bile porušene pa su na njihovim ostacima nastali novi sakralni objekti, uglavnom manjih dimenzija. To je bio slučaj s položajem na kojem je nastala crkva Sv. Ivana Krstitelja gdje se nakon obnove ranokršćanske bazilike tijekom 9.-10. stoljeću, u 14. stoljeću podigla nova crkva i to kao zadužbina patricijske obitelji. Iako je

ovdje možda i došlo do diskontinuiteta u liturgijskoj funkciji bogomolje, u osnovi se slijedio položaj na kojem je nastao prvotni molitveni prostor pa se on tako nastavio koristiti i u kasnijim stoljećima. Vrlo je slična situacija i kod ranokršćanske crkve Sv. Platona koja je najprije 1280. porušena da bi se kasnije na tom istom položaju podigla crkva Sv. Dominika.

12. LITERATURA

12.1. Kratice časopisa i serija

AA = *Archaeologia Adriatica*, Zadar.

AAA = *Antichità Altoadriatiche*, Udine-Trieste.

AI = *Archaeologia Iugoslavica*, Beograd.

ARS = *Ars adriatica*, Radovi odjela za povijest umjetnosti u Zadru, Sveučilište u Zadru, Zadar.

AP = *Arheološki pregled*, Zagreb.

ARR = *Arheološki radovi i rasprave*, Zagreb.

ASD = *Archivio storico per la Dalmazia*, Roma.

AV = *Arheološki vestnik*, Ljubljana.

BASD = *Bullettino di archeologia e storia Dalmata*, Split.

CDSA = *Corpus della scultura altomedievale*, Roma.

GPPD = *Građa i prilozi za povijest Dalmacije*, Split.

GZMBiH = *Glasnik Zemaljskog muzeja u Bosni i Hercegovini*, Sarajevo.

HA = *Histria Antiqua*, Pula.

HAG = *Hrvatski arheološki godišnjak*, Zagreb.

HAM = *Hortus Artium Medievalium*, Zagreb.

HIE = *Hrvatska i Europa I, Rano doba hrvatske kulture*, Zagreb.

HIK = *Hrvati i Karolinzi (Katalog izložbe, Rasprave i vrela)*, Izložba Hrvati i Karolinzi, Muzej hrvatskih arheoloških spomenika, Split, 20. prosinca 2000. - 30. svibnja 2001., Split.

Izdanja HAD-a = *Izdanja hrvatskog arheološkog društva*, Zagreb.

Ljetopis JAZU = *Ljetopis Jugoslavenske akademije znanosti i umjetnosti*, Zagreb.

NS = *Naše starine*, Sarajevo.

Obavijesti HAD-a = *Obavijesti hrvatskog arheološkog društva*, Zagreb.

OA = *Opuscula archaeologica*, Radovi odjela za arheologiju, Filozofski fakultet u Zagrebu, Zagreb.

PI = *Prilozi Instituta za arheologiju u Zagrebu*, Zagreb.

PPUD = *Prilozi povijesti umjetnosti u Dalmaciji*, Split.

Radovi AbiH = Radovi Akademija nauka i umjetnosti Bosne i Hercegovine, Sarajevo.

RFFZd = Radovi Filozofskog fakulteta u Zadru, Razdio povijesnih znanosti, Zadar.

Radovi ZZZPZ = Radovi Zavoda za povijesne znanosti Hrvatske akademije znanosti i umjetnosti u Zadru, Zadar.

Radovi Ins. JAZU Zd = Radovi Instituta JAZU u Zadru, Institut Jugoslavenske akademije znanosti i umjetnosti, Zadar.

Radovi JAZU = Radovi Jugoslavenske akademije znanosti i umjetnosti, Zagreb.

Radovi Centra JAZU = Radovi Centra Jugoslavenske akademije znanosti i umjetnosti Zadru, Zadar.

RIPU = Radovi Instituta za povijest umjetnosti, Zagreb.

SHP = Starohrvatska prosvjeta, Split.

SHP n. s. = Starohrvatska prosvjeta, nova serija, Split.

SHP 3. s.= Starohrvatska prosvjeta, 3. serija, Split.

SZ = Senjski zbornik, Senj.

VAHD = Vjesnik za arheologiju i historiju dalmatinsku, Split.

VAMZ = Vjesnik Arheološkog muzeja u Zagrebu, Zagreb.

VAPD = Vjesnik za arheologiju i povijest dalmatinsku, Split.

VHAD = Vjesnik hrvatskog arheološkog društva, Zagreb.

ZR = Zadarska revija, Zadar.

ZS = Zadarska smotra, Zadar.

ZIHN = Zbornik Instituta za historijske nauke u Zadru, Zadar.

12.2. Popis korištenih izvora

EINHARDUS

1992 – *Vita Karoli Magni* (prijevod Zvezdana Sikirić, komentari Lovorka Čoralić), Zagreb, 1992.

ARHIĐAKON TOMA

2003 – *Historia Salonitana* (prijevod Olga Perić, komentari Mirjana Matijević Sokol, Radoslav Katičić), Zagreb, 2003.

KONSTANTIN PORFIROGENET

2003 – *O upravljanju Carstvom* (prijevod Nikola pl. Tomašić/hrvatski, Gyula Morravcsik/R.J.H. Jenkins, grčki i engleski), Zagreb, 2003.

Tiskana građa:

CD – Diplomatički zbornik Kraljevine Hrvatske, Dalmacije i Slavonije, Sv. I/II (priredio T. Smičiklas), Zagreb, 1904-1934.

Neobjavljena građa:

Znanstvena knjižnica u Zadru (ZKZd)

Rkp. – Rukopisi:

Rkp. Inv. br. 28231, Ms. 739. (Tanzligher Zanotti)

Rkp. Inv. br. 15872, Ms. 387.

Rkp. Inv. br. 28348, Ms. 856, III.

12.3. Popis literature

ANČIĆ, M.

1997 – From Carolingian official to Croatian ruler, *HAM* 3, Zagreb-Motovun, 1997, 7-13.

2000 – U osvit novog doba. Karolinškog carstvo i njegov jugoistočni obod, *HIK* 1, Split, 2000, 70-103.

ANTOLJAK, S.

1971 – Zadar pod vlašću istočnih Gota, *ZR* 2, Zadar, 1971, 137-146.

1976 – Zadar u vrijeme hrvatskih narodnih vladara, *RFFZd* 14-15, Zadar, 1976, 17-36.

1994 – *Pregled hrvatske povijesti*, Split, 1994.

1990 – Biograd za vrijeme hrvatskih narodnih vladara, *Biograd i njegova okolica u prošlosti: zbornik radova sa znanstvenog skupa održanog u Biogradu od 11. do 13. studenoga 1988. godine*, Zadar, 1990, 263-277.

APOLLONJ GHETTI, B. M. – CREMA, L.

1943 – *L'architettura della Dalmazia*, Roma, 1943.

ARHEOLOŠKI MUZEJ U SPLITU

Jelićev arhiv, Split.

BABIĆ, I.

1996 – Sudbina antičkih naselja na tlu Hrvatske i susjednih Sklavinija, *Starohrvatska*

spomenička baština – rađanje prvog hrvatskog kulturnog pejzaža; zbornik radova znanstvenog skupa održanog 6-8. listopada 1992, Zagreb, 1996, 29-35.

BACKES, M. – DOELLING, R.

1970 – *Rađanje Evrope*, Rijeka, 1970.

BAČIĆ, S.

1989 – *Perušić – župa Marijina Uznesenja u Zadarskoj nadbiskupiji: prošlost i sadašnjost župe u prigodi 540. obljetnice prvoga spomena župne crkve*, Split, 1989.

BADURINA, A.

1992 – Bizantski plovni put po vanjskom rubu sjevernih jadranskih otoka, *RIPU* 16, Zagreb, 1992, 7-9.

BALDOVIN, J.

1987 – *The Urban Character of Christian Worship. The Origins, Development and Meaning of Stational Liturgy*, Roma, 1987.

BARADA, M.

1931 – *Episcopus Chroatensis, Croatia sacra* 1, Zagreb, 1931, 161-215.

1953 – Hrvatska dijaspora i Avari; *Notae epigraphicae, SHP* 3. s. 2, 1953, 7-17, 179-182.

BARAKA, J.

2012 – *Civitates, castra e siti isolani dell'arcipelago dalmata: topografia cristiana e realtà insediative*, tesi di dottorato, Vol. 2, Roma-Città del Vaticano, 2012.

2014 – The Late Antique sarcophagi in Liburnia (between the 4th and the 6th century), *Akti međunarodnog znanstvenog skupa, The Basilica of St Sophia during the translation from paganism to Christianity* (u tisku), Sofia, 2014, 397-417.

BASLER, Đ.

1972 – *Arhitektura kasnoantičkog doba u Bosni i Hercegovini*, Sarajevo, 1972.

1986 – *Kršćanska arheologija*, Mostar, 1986.

BATOVIĆ, Š.

1965 – Rad Arheološkog muzeja u Zadru (od 1960. do 1965.), Zadar, 1965.

1980 – Značajna arheološka otkrića u Vrsima, *Narodni list XXX (CXVIII)*, br. 1463 (7263), Zadar, 5. siječnja 1980, 12.

1981 – Crkva Sv. Jakova u Vrsima, *AP* 22, Beograd, 1981, 85-90.

BATOVIĆ, Š. – SUIĆ, M. – BELOŠEVIĆ, J.

1968 – *Nin, problemi arheoloških istraživanja*, Zadar, 1968.

1979 – *Nin, povijesni i umjetnički spomenici*, Zadar, 1979.

1986 – *Nin, povijesni i umjetnički spomenici*, Zadar, 1986.

BECKWITH, J.

1969 – *Early medieval art: Carolingian, Ottonian, Romanesque*, London, 1992.

BELAMARIĆ, J. – BUŽANČIĆ, R. – DOMANČIĆ, D. – JELIČIĆ, J. – KOVAČIĆ, V.

1994 – *Ranokršćanski spomenici otoka Brača* (XIII. međunarodni kongres za starokršćansku arheologiju), knj. 6, Split, 1994.

BELOŠEVIĆ, J.

1965 – Nekoliko ranosrednjovjekovnih metalnih nalaza s područja sjeverne Dalmacije, *Diadora* 3, Zadar, 1965, 145-157.

1968 – Neobjavljeni ranosrednjovjekovni kameni spomenici s pleternim ukrasom iz Zadra, *Diadora* 4, Zadar, 1968, 271-280.

1970 – Staroslavenska nekropola kod Poveljane na otoku Pagu, *Diadora* 5, Zadar, 1970, 203-212.

1980 – *Materijalna kultura Hrvata od VII do IX stoljeća*, Zagreb, 1980.

1987 – Nekoliko neobjelodanjenih ranosrednjovjekovnih arheoloških nalaza s područja sjeverne Dalmacije, *RFFZd* 26(13), Zadar, 1986-1987, 141-164.

1989 – Prethodni izvještaj o rezultatima istraživanja lokaliteta "Crkvina u selu Galovac kod Zadra", *RFFZd* 28(15), Zadar, 1988-1989, 71-82.

1990 – Galovac-Crkvina, kompleks starokršćanske i srednjovjekovne arhitekture s nekropolom, *Obavijesti* 22/20, Zagreb, 1990, 42-46.

1992 – Osvrt na rezultate istraživanja lokaliteta "Crkvina" u selu Galovac kod Zadra u 1989. godini, *RFFZd* 29(16), Zadar, 1990-1991, 231-239.

1993a – O rezultatima istraživanja lokaliteta "Crkvina" u selu Galovac kod Zadra u 1990. godini, *RFFZd* 30(17), Zadar, 1990-1991, 79-92.

1993b – Ishodi pete, završne kampanje istraživanja lokaliteta "Crkvina" u selu Galovcu kod Zadra, *RFFZd* 31(18), Zadar, 1991- 1992, 121-143.

1993c – Dva predromanička ciborija iz Crkvine u Galovcu kod Zadra, *RFFZd* 32(19), Zadar, 1992-1993, 177-215.

1994 – Ograda svetišta ranokršćanske crkve Sv. Bartolomeja sa Crkvine u Galovcu kod Zadra, *RFFZd* 33(20), Zadar, 1993-1994, 121-144.

1995a – Novopronađeni ulomci predromaničkih ciborija i oltara s Crkvine u Galovcu

- kod Zadra, *RFFZd* 34(21), Zadar, 1994-1995, 151-161.
- 1995b – Dva kamena sarkofaga s Crkvine u Galovcu kod Zadra, *ARR* 12, Zagreb, 1995, 327-341.
- 1996 – Predromanička kamena plastika s Crkvine u Galovcu kod Zadra, *RFFZd* 35(22), Zadar, 1995-1996, 149-204.
- 1997a – Osvrt na konačne ishode istraživanja položaja Crkvine u selu Galovcu kod Zadra, *Diadora* 18/19, Zadar, 1996-1997, 301-350.
- 1997b – Počeci kršćanstva kod Hrvata u svjetlu arheološke građe, *RFFZd* 36(23), Zadar, 1997, 101-140.
- 1998 – Il complesso dell'architettura paleocristiana a Crkvina di Galovac nei pressi di Zadar, *VAHD* 87/89, Split, 1998, 69-104.
- 2002 – Razvoj i osnovne značajke starohrvatskih grobalja horizonta 7.-9. stoljeća na povijesnim prostorima Hrvata, *RFFZd* 39(26), Zadar, 2000-2001, 71-97.
- 2007 – *Starohrvatsko groblje na Ždrijacu u Ninu*, Zadar, 2007.
- BENDAZZI, W. – RICCI, R.
- 1987 – *Ravenna, guida alla conoscenza della città*, Ravenna, 1987.
- BENEVENIA, L.
- 1890 – *Scampoli di storia patria*, Zara, 1890.
- BERSA, G.
- 1926 – *Guida storico-artistica di Zara, Catalogo del R. museo di San Donato*, Trieste, 1926.
- BERTACCHI, L.
- 1972 – Le basilice suburbane di Aquileia, *AV* 23, 1972, Ljubljana, 224-233.
- 1980 – *Da Aquileia a Venezia*, Milano, 1980.
- BEŠLAGIĆ, Š.
- 1974 – Stećci i neki njima slični nadgrobnici u okolini Zadra, *Radovi Centra JAZU Zd* 21, Zadar, 1974, 57-89.
- BIANCHI, C. F.
- 1877 – *Zara cristiana*, 1, Zara, 1877.
- 1879 – *Zara cristiana*, 2, Zara, 1879.
- 1883 – *Antichita romane e medioevali di Zara*, Zadar, 1883.
- 1895 – *Memorie di Zara: pubblicate in occasione del suo arrivo in Zara di S. M.*

Francesco Giuseppe I. Memorie di Zara, Zadar, 1895.

1924 – I restauri del battistero, *La rivista Dalmatica* 7, 1924.

BOJANOVSKI, I.

1981 – Kasnoantička bazilika u Vrbi na Glamočkom polju, *GZMBiH* n. s. 35/36, Sarajevo, 1980-1981, 195-211.

BOVINI, G.

1964 – *Storia e architettura degli edifici paleocristiani di culto di Ravenna*, Ravenna, 1964.

1968 – *Edifici di culto d'eta constantiniana a Roma*, Bologna, 1968.

1969 – *Corpus della scultura. La scultura architettonica*, (ur. G. Bovini), Roma, 1969.

1970 – *Edifici di culto d' eta teodoriana e giustiniana a Ravenna*, Bologna, 1970, 1-224.

1972 – Il problema della Basilica Probi nel territorio classicano di Ravenna, *AV* 23, Ljubljana, 1972, 189-195.

BRANDT, M.

1967 – Neki elementi komunalnog razvitka srednjovjekovnog Zadra do polovine 11. stoljeća, *ZR* 16, Zadar, 1967, 144-158.

BROZZI, M. – CALDERINI, C – ROTILI, M.

1980 – *L' Italia del Langobardi*, Milano, 1980.

BRUNELLI, V.

1908 – Historia Ecclesie Iadrensis auctore Valerio Ponte archidiacono, *La rivista dalmatica*, anno IV, fasc. 2, Zara, 1908, 191-251.

1913 – *Storia della città di Zara*, Venezia, 1913.

1974 – *Storia della città di Zara*, Trieste, 1974.

BRUSIĆ, Z.

1970 – Problemi plovidbe Jadranom u prehistoriji i antici, *Pomorski zbornik* 8, Zadar, 1970, 549-568.

1973 – Privlaka kod Zadra, arheološko-topografski podaci, *Radovi Ins. JAZU* Zd 20, Zadar, 1973, 419-446.

1988 – Kasnoantička utvrđenja na otocima Rabu i Krku, *Izdanja HAD-a*, sv. 13, Zagreb 1988, 111-119.

1991 – Nalaz posuda od niskometamorfne stijene na otočiću Firmiću kod Biograda i

značenje ovog otočića u režimu plovidbe Pašmanskim kanalom, *Diadora* 13, Zadar 1991, 225-240.

1993 – Starokršćanski sakralni objekti uz plovidbenu rutu istočnom obalom Jadrana, *Diadora* 15, Zadar, 1993, 223-236.

BUDAK, N.

1997 – Croats between Franks and Byzantium, Croatia between Franks and Byzantium, *HAM* 3, Zagreb, 1997, 15-22.

1998 – *Was the Cult of Saint Bartolomew a Royal Option in Early Medieval Croatia ?*, Central European University Press, Budapest, 1998, 241-249.

BUDAK, N. – RAUKAR, T.

2006 – *Hrvatska povijest srednjeg vijeka*, Zagreb, 2006.

BULIĆ, F.

1888 – *Hrvatski spomenici u kninskoj okolici uz ostale suvremene dalmatinske iz doba narodne hrvatske dinastije*, Zagreb, 1888.

1904 – Scavi nella basilica episcopalis urbana a Salona durante gli anni 1903 e 1904, *BASD* 27, Split, 1904, 121-154.

1912 – Scavi nelle basiliche urbane di Salona durante gli anni 1907, 1908, 1909, *Bullettino di archeologia e storia dalmata*, sv. 35, Split 1912, 3-40.

1928 – Sv. Venancije, prvi biskup solinski i mučenik duvanjski, *VHAD* 15, Zagreb, 1928, 55-73.

1984 – *Izabrani spisi*, Split, 1984.

BULIĆ, F. – BERVALDI, J.

1912 – *Kronotaksa solinskih biskupa uz dodatak Kronotaksa splitskih nadbiskupa*, Split, 1912.

BURIĆ, T.

1985 – Kameni namještaj bazilike u Žažviću, *SHP* 3. s. 15, Split, 1985, 165-181.

1997 – Predromaničke oltarne ograde: vijek uporabe i sekundarna namjena, *SHP* 3. s. 24, Split, 1997, 57-76.

2002 – Srednjovjekovna groblja u Kaštelima (statigrafsko-demografska razmatranja), Međunarodno arheološko savjetovanje "Grad mrtvih uz grad živih", Pula, 21.-25.11.2000, *HA* 8, Pula, 2002, 321-336.

BURIĆ, T. – SLOBODAN, Č. – FADIĆ, I.

2001 – *Sv. Juraj od Putalja*, Split, 2001.

BUŠKARIOL, F.

1988 – Istraživanje don Luke Jelića u Biogradu na Moru na položaju Glavica, Biogradski spomenici I, *PPUD* 27, Split, 1988, 21-57.

BUŠKARIOL, F. – JELIĆ, L.

1990 – O katedrali u Biogradu na Moru, *Biograd i njegova okolica u prošlosti: zbornik radova sa znanstvenog skupa održanog u Biogradu od 11. do 13. studenoga 1988. godine*, Zadar, 1990, 351-372.

BUTLER, H. C.

1969 – *Early Churches in Syria*, Amsterdam, 1969.

CAMBI, N.

1972 – Kult Marije u Solinu i Splitu (od IV. – XI. stoljeća), u svjetlu arheološke evidencije, *Bogoslovska smotra* 44 /2-3, 1974, Zagreb, 275-294.

1974 – *Starokršćanska bazilika i Benediktinski samostanski kompleks u Stobreču*, Split, 1974.

1976 – Neki problemi starokršćanske arheologije na istočnoj jadranskoj obali, *Materijali* 12, (u. Šime Batović), 9. kongres arheologa Jugoslavije, Zadar, 1972, 239-282.

1977 – Krist i njegova simbolika u likovnoj umjetnosti starokršćanskog perioda u Dalmaciji, *VAHD* 70/71, Split, 1977, 57-106.

1978 – Starokršćanska crkvena arhitektura na području salonitanske metropolije, *AV* 29, Ljubljana, 1978, 606-626.

1983-1984 – *Il reimpiogo dei sarcofagi romani in Dalmazia*, Marburger Winckelmann-Programm, Marburg, 75-92.

1984a – Triconch Churches on the Eastern Adriatic, *Actes du Xe Congres International d' archeologie Chretienne, Thessalonique*, 28. 9-4.10. 1980, 2, Thesalonique– Città del Vaticano, 1984, 45-54.

1984b – Salonita "piscinae", *VAHD* 77, Disputationes salonitanae, 2, Split, 1984, 227-241.

1985 – Arhitektura Narone i njezina teritorija u kasnoj antici, *RFFZd* 24, Zadar, 1984-1985, 33-59.

1993 – XIII. međunarodni kongres za starokršćansku arheologiju, Split– Poreč 1994. godine i starokršćanska arheologija na području Hrvatske, *Diadora* 15, Zadar 1993, 11-

28.

1995 – Reljef na stupu sramote na Forumu u Zadru, *PPUD* 35 (Petriciolijev zbornik 1), Split, 1995, 285-291.

1997 – Ideo in honore duplicatus est locus, *RFFZd* 36(23), Zadar, 1997, 79-88.

2002 – *Antika*, Zagreb, 2002.

2005 – Srima i dvojne bazilike u Dalmaciji, *Srima-Prižba, starokršćanske dvojne crkve*, Šibenik, 2005, 55-70.

2009 – Počeci kršćanstva u Dalmaciji s posebnim obzirom na Jader, *Sedamnaest stoljeća Zadarske Crkve; zbornik radova znanstvenog skupa o 1700. obljetnici mučeništva sv. Stošije (Anastazije)*, 16.-18. studenog 2004 (ur. L. Marijan), sv. 1, Zadar, 2009, 9-24.

CAMBI, N. – CHEVALIER, P. – DUVAL, N. – MARDEŠIĆ, J. – MARIN, E.

2000 – 3. Manastirine: établissement preromain, necropole et basilique paleochretienne a Salone, Salona, 2000.

CARAHHER, W. R

2003 – *Church, society, and the sacred in early christian Greece*, Dissertation, The Ohio State University 2003.

CARTELLI, F.

1977 – Apsidi poligonali nell'alto Adriatico, "*Atti e memorie*" della Società istriana di archeologia e storia patria, Trieste, 1977.

CATTANEO, R.

1888 – *L'architettura in Italia dal sec. VI al Mille circa*, Venezia, 1888.

CECCELLI, C.

1932 – *Zara*, Roma, 1932.

CHAMPEUX, G. – STRECKX, S.

1981 – *I simboli del Medioevo*, Milano, 1981.

CHEVALIER, P.

1988 – Les baptistères paleochrétiens de la province Romaine de Dalmatie, *Diadora* 10, Zadar, 1988, 111-163.

1996 – *Ecclesiae Dalmatiae 2: l'architecture paleochretienne de la province romaine de Dalmatie: (IVe - VIIe s.): en dehors de la capitale*, Salona II, Roma-Split, 1996.

1999 – Les installations liturgiques des églises d'Istrie du Ve au VIIe siècle, *HAM* 5,

Zagreb-Motovun, 1999, 107-117.

CHEVALIER, P. – MARDEŠIĆ, J.

2006 – La ville de Salone dans l'antiquité tardive: déprise spatiale, mutations et renouveau de la parure monumentale, *HAM* 12, Zagreb-Motovun, 2006, 55-68.

CREMA, L.

1959 – *L'architettura romana*, Roma, 1959.

CUSCITO, G.

1995 – Lo spazio sacro negli edifici cultuali paleocristiani dell'alto Adriatico, *HAM* 1, Zagreb-Motovun, 1995, 90-110.

2003 – Gli edifici di culto in area altoadriatica tra VI e VIII secolo: bilancio bibliografico-critico, *HAM* 9, Zagreb-Motovun, 2003, 35-54.

DE ANGELIS D'OSSAT, G.

1969 – Origine e forma dei battisteri ambrosiani, *Arte Lombarda*, 1969, 1-20.

DELONGA, V.

1981 – Bizantski novac u zbirci Muzeja hrvatskih arheoloških spomenika u Splitu, *SHP* 3. s. 11, Split, 1981, 201-228.

1992 – Kameni spomenici s "Begovače" u Biljanima Donjim kod Zadra, *SHP* 3.s. 20, Split, 1990, 85-111.

1995 – Predromanički spomenici iz crkve sv. Martina u Lepurima kod Benkovca, *PPUD* 35, (*Petricolijev zbornik* 1), 1995, Split, 303-324.

1996 – *Latinski epigrafički spomenici u ranosrednjovjekovnoj Hrvatskoj*, Split, 1996.

1996 – Dvorska epigrafika Zvonimirova doba i odjeci Grgurovih reformi, *Starohrvatska spomenička baština – rađanje prvog hrvatskog kulturnog pejzaža: zbornik radova znanstvenog skupa održanog 6.-8. listopada 1992*, Zagreb, 1996, 173-180.

1999 – Crtice iz ranosrednjovjekovne epigrafike, *OA* 23/24, Zagreb, 1999, 327-335.

2000 – Pismenost karolinškog doba i njeni hrvatski odjeci – latinska epigrafička baština u hrvatskim krajevima, *HIK* 1 i 2 (Rasprave i vrela, Katalog), Split, 2000, 216-249.

DELONGA, V. – NIMAC, S.

1997 – *Lepuri, stanovništvo i kulturno-povijesni spomenici*, Lepuri, 1997.

DELONGA, V. – JAKŠIĆ, N. – JURKOVIĆ, M.

2001 – *Arhitektura, skulptura i epigrafika karolinškog doba u Hrvatskoj*, Split, 2001.

DE PONTE, V.

(?) – *Historia ecclesiastica di Zara*, Znanstvena knjižnica u Zadru, Rukopis Inv. br. 15872, Ms 387, Zadar.

(?) – *Catalogus episcoporum et archiepiscoporum urbis Jadertine quorum extat memoria*. Znanstvena knjižnica u Zadru, Rukopis Inv. br 28348, Ms 856, Zadar.

DIVKOVIĆ, M.

2006 – *Latinsko-hrvatski rječnik*, Bjelovar, 2006.

DOMANČIĆ, D.

1994 – *Ranokršćanski spomenici otoka Brača*, XIII. međunarodni kongres za starokršćansku arheologiju, Split, 1994, 17-21, 64-66.

DOMIJAN, M.

1983a – Crkva sv. Andrije na Vrgadi nakon posljednjih istraživačkih i konzervatorskih radova, *SHP* 3. s. 13, Split, 1983, 123-138.

1983b – *Riznica župne crkve u Ninu*, Zadar, 1983.

1992 – Ranobizantska utvrda sv. Kuzme i Damjana u Barbatu na Rabu, *Diadora* 14, Zadar, 1992, 325-344.

1999 – Obnova graditeljske baštine na području djelovanja Konzervatorskog odjela u Zadru, *Godišnjak zaštite spomenika kulture Hrvatske* 24/25, Zagreb, 1998-1999, 151-170.

DOMIJAN, M. – PETRICIOLI, I. – V EŽIĆ, P.

1990 – *Sjaj zadarskih riznica. Sakralna umjetnost na području Zadarske nadbiskupije od IV. do XVIII. stoljeća*, Zagreb, 1990.

DUDAN, A.

1921-1922 – *La Dalmazia nell'arte italiana: venti secoli di civiltà* 1, Milano, 1921-1922.

DUVAL, N.

1999 – Les installations liturgiques dans les églises paléochrétiennes, *HAM* 5, Zagreb-Motovun, 1999, 7-31.

DYGGVE, E.

Dyggve, E. – Arhiv, Split.

1951 – *History of Salonitan Christianity*, Oslo, 1951.

1989 – *Izabrani spisi*, Split, 1989.

1996 – *Povijest salonitanskog kršćanstva*, Split, 1996.

EITELBERGER VON EDELBERG, R.

1861 – *Die Mittelalterlichen Kunstdenkmale in Dalmatien*, Wien, 1861.

1884 – *Die Mittelalterlichen Kunstdenkmale Dalmatiens in Arbe, Zara, Traùr, Spalato und Ragusa*, Wien, 1884.

ENCICLOPEDIA ITALIANA

1929 – *Enciclopedia italiana*, Roma, 1929.

ENCICLOPEDIA MEDIEVALE

1991-2002 – *Enciclopedia dell'arte medievale*, Roma, 1991-2002.

EVANS, A

1882 – *Antiquarian research in Illyricum*, 1882, Westminster.

EVANS, H.

1989 – *The Early Mediaeval Archaeology of Croatia, A. D. 600-900*, Oxford, 1989.

FABIANICH, D.

1874 – *La Dalmazia ne' primi cinque secoli del cristianesimo: studi*, Zara, 1874.

FABIJANIĆ, T

2008 – *Problem doseljenja Slavena/Hrvata na istočni Jadran i šire zaleđe u svjetlu arheoloških nalaza*, Doktorska disertacija, Filozofski fakultet, Zadar, 2008.

FADIĆ, I.

1999 – Asseria – Podgrađe kod Benkovca, *Obavijesti HAD-a*, 31 (2), Zagreb, 1999, 66-70.

2002 – Asseria – istraživanja godine 2001, *Obavijesti HAD-a*, 34 (1), Zagreb, 2002, 51-57.

2003 – Asseria: 5 godina istraživanja (1998.-2002.), Zadar, 2003.

FARLATI, D.

1753-1775 – *Illyricum sacrum* II-V, Venezia, 1753-1775.

FERLUGA, J.

1957 – *Vizantinska uprava u Dalmaciji*, Beograd, 1957.

1967 – Vizantija i Zadar, *ZR* 16, Zadar, 1967, 129-143.

FERRARI, D.

(?) – *Descrizione di tutti de vescovi ed arcivescovi di Zara dall'anno 388 insequito fino il 1774*. Rukopis Ms. 739, Inv. br. 28231, Znanstvena knjižnica, Zadar.

FILIPI, A. R.

1962 – Arheološko-topografske crtice iz Ugljana, *Diadora* 2, Zadar, 1960-1961, 303-

311.

1969 – Ninske crkve u dokumentima iz god. 1579. i 1603, *Radovi Ins. JAZU Zd* 15-16, Zadar, 1969, 556-559.

1981 – Saljske crkve i kratka povijest Sali, *Župa Sali. O 400. Obljetnici dogradnje župne crkve Svete Marije 1581-1981*, Sali, 1981, 21-59.

FINKA, B.

1988 – Luka u svojim počecima, *Župa Luka na Dugom otoku. O 100. obljetnici župne crkve svetog Stjepana Prvomučenika*, Zagreb, 1988, 5-12.

FISKOVIĆ, C.

1946 – *Dalmatinski spomenici i okupator*, Split, 1946.

1949 – Istraživanja u srednjovjekovnoj crkvi sv. Nikole u Splitu, *Historijski zbornik*, knj. 2, Split, 1949, 211-221.

1959 – *Zadarski sredovječni majstori*, Split, 1959.

FISKOVIĆ, I.

1970 – Bilješke o starokršćanskim i ranosrednjovjekovnim spomenicima na otoku Šipanu, *PPUD* 18, Split, 1970, 5-29.

1980 – O ranokršćanskim spomenicima naronitanskog područja, *Znanstveni skup Dolina rijeke Neretve od prehistorije do ranog srednjeg vijeka, Izdanja HAD-a 5*, Zagreb, 1980, 213-254.

1982 – O ranokršćanskoj arhitekturi na otocima Braču i Šolti, *ARR* 8/9, Zagreb, 1982, 159-218.

1987 – *Romaničko slikarstvo u Hrvatskoj*, Zagreb, 1987.

1995a – Apport des reconstructions d'églises de l'antiquité tardive dans la formation du premier art roman sur le littoral croate, *HAM* 1, Zagreb-Motovun, 1995, 14-27.

1995b – Solinski tip ranokršćanskih sarkofaga, *ARR* 12, Zagreb, 1995, 117-140.

2000 – Ranokršćanski križevi u srednjovjekovnim crkvama, *OA* 23/24, Zagreb, 1999, 237-250.

2005 – O unutrašnjem uređenju samostanskih crkava na istočnoj obali Jadrana, *PPUD* 39, Split, 2001/2002, 227-267.

GABRIČEVIĆ, B.

1987 – *Studije i članci o religijama i kultovima antičkog svijeta*, Split, 1987.

GAMS, P.B.

1873 – *Series episcoporum ecclesiae catholicae*, Regensburg, 1873.

GERBER, W

1912 – *Altchristliche Kultbauten Istriens und Dalmatiens*, Dresden, 1912.

GLAVIČIĆ, A

1984 – Arheološki nalazi iz Senja i okolice, *Senjski zbornik* 10-11, Senj, 1984, 7-27.

GLAVIČIĆ, M

1993 – Prilozi proučavanju poleogeneze i urbanističkog razvoja Senije, *RFFZd*, 32(19), Zadar, 1992/1993, 79-104.

GOLDSTEIN, I.

1992 – *Bizant na Jadranu*, Zagreb, 1992.

1995 – *Hrvatski rani srednji vijek*, Zagreb, 1995.

1996 – Diskontinuitet-kontinuitet u hrvatskoj povijesti od 6. do 9. st., *Starohrvatska spomenička baština – rađanje prvog hrvatskog kulturnog pejzaža: zbornik radova znanstvenog skupa održanog 6-8. listopada 1992*, Zagreb, 1996, 21-35.

1998 – Byzantium on the Adriatic from 550 till 800, *HAM* 4, Zagreb-Motovun, 1998, 7-14.

GOSS (GVOZDANOVIĆ), V. P.

1978 – Značaj starohrvatske arhitekture za opću povijest evropske predromanike, *Prilozi istraživanju starohrvatske arhitekture*, Split, 1978, 131-149.

1987 – *Early Croatian Architecture. A Study of the Pre-Romanesque*, London, 1987.

1996 – *Predromanička arhitektura u Hrvatskoj*, Zagreb, 1996.

GRABAR, A.

1946 – *Martyrium-architecture*, College de France, 1946.

GRAFENAUER, B.

1952 – Prilog kritici izvještaja Konstantina Porfirogeneta o doseljenju Hrvata, *Historijski zbornik* 1, knj. 4, Zagreb, 1952, 1-55.

GRGIĆ, M.

1962 – Zadarske laude (aklamacije) iz godine 1677, *Radovi Ins. JAZU Zd* 9, Zadar, 1962, 281-283.

GUIDOBALDI, F.

1998 – Spazio urbano e organizzazione ecclesiastica nel Mediterraneo occidentale, *XIII. međunarodni kongres za starokršćansku arheologiju*, Split-Poreč, 25.9.-1.10.1994, drugi

dio, *VAHD* 87/89, Città del Vaticano-Split, 1998, 29-54.

2001 – Strutture liturgiche negli edifici cristiani di Roma dal IV al VII secolo, *Materiale e tecniche dell'edilizia paleocristiana a Roma*, Roma, 2001, 171-191.

2003 – Le recinzioni liturgiche delle chiese di Roma nell'età paleocristiana ed altomedievale: inquadramento cronologico preliminare e classificazione, *Atti del VII Congresso Nazionale di Archeologia Cristiana*, Cassino 2003, 399-405.

GUNJAČA, S.

1949 – O položaju kninske katedrale, *SHP* 3. s. 1, Split, 1949, 38-86.

1951 – Historia Salonitana Maior, *Rad JAZU*, knj. 283, Zagreb, 1951, 175-243.

1952 – Muzej hrvatskih starina od oslobođenja do danas, *SHP* 3. s. 2, Split, 1952, 223.

1953 – Revizija iskopina u Biskupiji kod Knina godine 1950, *Ljetopis JAZU* 57, 1953, 9-49.

1955a – Rad Muzeja hrvatskih starina u godini 1952, *SHP* 3. s. 4, Split, 1955, 221-234.

1955b – Starohrvatska crkva i kasnosrednjovjekovno groblje u Brnazima kod Sinja, *SHP* 3. s. 4, Split, 1955, 85-134.

1958 – Rad Muzeja hrvatskih starina u godini 1954, *SHP* 3.s. 6, Split, 1958, 227-232.

1960 – Trogodišnji rad Muzeja hrvatskih arheoloških spomenika (1955, 1956, i 1957 godina), *SHP* 3. s. 7, Split, 267-281.

1963 – Srednjovjekovni Dolac kod Novigrada, *SHP* 3. s. 8/9, Split, 1963, 7-67.

GUNJAČA, S. – JELOVINA, D.

1976 – *Starohrvatska baština*, Zagreb, 1976.

GUNJAČA, Z.

1978 – Rezultati neobjavljenih i najnovijih arheoloških istraživanja antičkih i srednjovjekovnih lokaliteta na šibenskom području, *Izdanja HAD-a* 3, Split, 1978, 69-82.

1984 – O pojavi elemenata kasnoantičke graditeljske tradicije na ranosrednjovjekovnim sakralnim objektima, *Izdanja HAD-a* 8, Split, 253-264.

1986 – Kasnoantička fortifikacijska arhitektura na istočnojadranskom priobalju i otocima, *Materijali* 22, Novi Sad, 1986, 124-136.

1995 – Groblje u Dubravicama kod Skradina i druga groblja 8.-9. stoljeća u Dalmaciji, *Etnogeneza Hrvata*, Zagreb, 1995, 159-168, 280-287.

1996 – Kontrafori, lezene i niše u starohrvatskom graditeljstvu, *Starohrvatska*

spomenička baština – rađanje prvog hrvatskog kulturnog pejzaža: zbornik radova znanstvenog skupa održanog 6.-8. listopada 1992, Zagreb, 1996, 65-74.

GURATO, I. A.

? – *De sanctis titularibus ac patronis civitalis et archioliocesis Jadrensis*. Znanstvena knjižnica u Zadru, Rukopis Ms. 385, 3-258.

GUŠIĆ, B.

1969 – Prilog etnogenezi nekih starohrvatskih rodova, *Radovi Ins. JAZU Zd* 16/17, Zadar, 1969, 449-478.

1971 – Starohrvatsko naseljavanje Ravnih Kotara, *Radovi Ins. JAZU Zd* 18, Zadar, 1971, 137-192.

GVOZDANOVIĆ-SEKULIĆ, S.

1978 – Grafički prilog topografiji hrvatske sakralne arhitekture do romanike, *Prilozi istraživanju starohrvatske arhitekture*, Split, 1978, 149-156.

HAUPTMANN, LJ.

1925 – *Dolazak Hrvata*, Zagreb, 1925.

HILJE, E.

1993 – Novi podaci o djelatnosti zadarskih graditelja na zadarskom otočju u 14. i 15. st, *RFFZd* 30(17), Zadar, 1991-1992, 125-142.

1999 – *Spomenici srednjovjekovnog graditeljstva na Pagu*, Zadar, 1999.

HILJE, E. – SORIĆ, S.

2007 – *Spomenici srednjovjekovnog graditeljstva na Ugljanu*, Sveučilište u Zadru, Centar za jadranska onomastička istraživanja, Zadar, 2007, 101-131.

HORVAT, K.

1911 – Glagolaši u Dalmaciji početkom 17. vijeka, *Starine XXXIII*, Zagreb, 1911, 537-564.

HUBERT, J – PORCHER, J. – VOLBACH, W. F.

1968 – *L'Europa delle invasioni barbariche*, Milano, 1968.

ILAKOVAC, B.

1971 – Vranska regija u rimsko doba, *Radovi Ins. JAZU Zd* 18 (Povijest Vrane), Zadar, 1971, 75-134.

IVANČEVIĆ, R.

1996 – Predromanička arhitektura raščlanjena nišama u Dalmaciji, *Starohrvatska*

spomenička baština – rađanje prvog hrvatskog kulturnog pejzaža: zbornik radova znanstvenog skupa održanog 6.-8. listopada 1992, Zagreb, 1996, 75-86.

1993 – *Umjetničko blago Hrvatske*, Zagreb, 1993.

IVANIŠEVIĆ, M.

1993 – *Salonitanski biskupi*, VAHD 86, Split, 1993, 223-252.

IVEKOVIĆ, Ć. M.

1910 – *Die Entwicklung der mittelalterlichen Baukunst in Dalmatien*, Wien, 1910.

1928 – Dugi otok i Kornat, *Rad JAZU*, knj. 235, Zagreb, 1928, 245-279.

1932 – Istraživanje starina u Biogradu na moru i njegovoj okolici, *Ljetopis* 44, 1932, 146-156.

1936 – Crkvica Sv. Andrije na otoku Vrgadi ispod Biograda na moru, *NS* 32, Zagreb, 1936, 257-260.

1937 – Krstionica kod stolne crkve sv. Stošije i vrijeme građenja njezina i crkve sv. Donata, *Rad JAZU*, knj. 258, Zagreb, 1937, 1-14.

IVŠIĆ, S.

1942 – Grafija imena kneza Višeslava na njegovoj krstionici, *Nastavni vjesnik* 50, Zagreb, 1942, 409-416.

JACKSON, T. G.

1887 – *Dalmatia, the Quarnero and Istria*, Oxford, 1887.

JAKŠIĆ, N.

1980 – Zabati oltarne pregrade iz Crkvine u Biskupiji kod Knina, *PPUD* 21 (Fiskovićev zbornik 1), Split, 1980, 97-110.

1983 – Tipologija kapitela 11. stoljeća u Dalmaciji, *SHP* 3. s.13, Split, 1983, 203-215.

1984a – Topografija pravca Via Magna Cesta vocata tendens per Lucam, *SHP* 3. s.14, Split, 1984, 325-346.

1984b – Majstor koljanskog pluteja, *Izdanja HAD-a*, Zagreb, 1984, 243-252.

1986 – *Kiparsko klesarske radionice u Dalmaciji od 9. do 12. stoljeća*, Doktorska disertacija, Sveučilište u Splitu, Filozofski fakultet u Zadru, 1986.

1989a – Prilozi povijesnoj topografiji otoka Ugljana, *RFFZd* 28(15), Zadar, 1988-1989, 83-101.

1989b – Crkva na Begovači i problem starohrvatskih nekropola, *Diadora* 11, Zadar, 1989, 407-439.

- 1991 – Predromaničko kiparstvo, *Katalog "1000 godina hrvatske skulpture"*, Zagreb, 1991, 13-26.
- 1993 – Preživjele ranokršćanske crkve u srednjovjekovnoj ninskoj biskupiji, *Diadora* 15, Zadar, 1993, 127-144.
- 1995 – Klesarska radionica iz vremena kneza Branimira, *SHP* 3. s. 22, Split, 1995, 141-150.
- 1997a – Croatian art in the second half of the ninth century, *HAM* 3, Zagreb-Motovun, 1997, 41-54.
- 1997b – *Nin, prva hrvatska biskupija*, Split, 1997.
- 1997c – Predromaničko kiparstvo, *Tisuću godina hrvatskog kiparstva*, Zagreb, 1997.
- 1999 – Arte e architettura, *I Croati – cristianesimo, arte e cultura. Biblioteca Apostolica Vaticana, Salone sistino, Vatican, 28 ottobre 1999 - 15 gennaio 2000*, Zagreb, 1999.
- 2000a – Klesarstvo u službi evangelizacije, *HIK* 1 (Rasprave i vrela), 192-213, *HIK* 2 (Katalog izložbe).
- 2000b – *Benkovac i okolica u srednjem vijeku*, Split, 2000.
- 2000c – *Hrvatski srednjovjekovni krajobrazi*, Split, 2000.
- 2000d – Arheološka istraživanja razorene crkvice Sv. Martina u Lepurima kod Benkovca, *SHP* 3. s. 27, Split, 2000, 189-200.
- 2000e – Vladarska zadužbina sv. Bartula u srednjovjekovnom selu Tršci, *Radovi ZZPZ* 42, Zadar, 2000, 17-64.
- 2002a – On the origin of the baptismal font with the name of prince Višeslav, *HAM* 8, Zagreb-Motovun, 2000, 241-246.
- 2002b – Skulptura Branimirova doba, *Hrvatska u doba kneza Branimira. Zbornik radova sa znanstvenog skupa održanog u Benkovcu 12. lipnja 1998*, Zadar, 2002, 111-121.
- 2004 – Pre-Romanesque Sarcophagi in Early Medieval Dalmatia, *HAM* 10, Zagreb-Motovun, 2004, 7-14.
- 2007 – Il caso dell'arconte Dobrona e del proconsole Gregorio, *HAM* 13/1, Zagreb-Motovun, 2007, 37-145
- 2008 – Dalmatinski primjeri reljefa u stilu liutprandovske "renesanse", *Renesansa i renesanse u umjetnosti Hrvatske, Zbornik Dana Cvita Fiskovića II*, Zagreb 2008, 395-406.
- JAKŠIĆ, N. – HILJE, E.

2008 – *Kiparstvo I, Od IV. do XVI. stoljeća, (Umjetničko blago Zadarske nadbiskupije)*, Zadar, 2008.

JARAK, M.

1998 – O karolinškim i bizantskim utjecajima u starohrvatskoj arhitekturi Trpimirova doba, *OA 22*, Zagreb, 1998, 119-128.

2005 – *Illyrica antiqua: ob honorem Duje Rendić-Miočević: radovi s međunarodnoga skupa o problemima antičke arheologije*, Zagreb, 6. - 8. XI. 2003, Zagreb, 2005.

2013 – *Crkvena arhitektura 7. i 8. stoljeća – uvod u studij predromanike*, Split, 2013.

JEDIN, H.

1972-1995 – *Velika povijest crkve (I. Od praopćine do ranokršćanske velecrkve, II. Crkva Carstva poslije Konstantina Velikog, III. Srednjovjekovna crkva)*, Zagreb.

JELIĆ, L.

1898 – Povijesno-topografske crice o biogradskom primorju, *VHAD 3*, Zagreb, 1898, 33-126.

1902a – Spomenici grada Nina, *VHAD*, 6, Zagreb, 1902, 103-116.

1902b – Znamenito otkriće u Biogradu, *Narodni list*, g. 41, br. 11, od 5. 2. 1902.

1911 – *Dvorska kapela Sv. Križa u Ninu*, Zagreb, 1911.

JELIČIĆ, J.

1983 – Narteks u ranokršćanskoj arhitekturi na području istočnog Jadrana, *PPUD 23*, Split, 1983, 5-39.

1987 – Diakonikon ranokršćanske crkve u Lovrečini na Braču, *PPUD 26*, Split, 1987, 33-48.

JELIČIĆ-RADONIĆ, J.

1993 – Mozaici konsignatorija salonitanske katedrale, *Diadora 15*, Zadar, 1993, 275-290.

1994 – *Gata - Crkva Justinijanova doba*, Split, 1994, 41-161.

JELOVINA, D.

1963 – Izvještaj o arheološkim istraživanjima na Begovači, *Ljetopis JAZU 68*, Zagreb, 1961, 243-256.

1976 – *Starohrvatske nekropole na području između rijeke Zrmanje i Cetine*, Split, 1976.

1982 – Starohrvatsko groblje na "Mastirinama" u selu Kašiću kod Zadra, *SHP 3.s. 12*, Split, 1982, 35-66.

1986 – *Mačevi i ostruge karolinškog obilježja u Muzeju hrvatskih arheoloških spomenika*, Split, 1986.

1989 – *Starohrvatsko kulturno blago*, Zagreb, 1989.

1991 – Starohrvatska nekropola na brdu Spasu kod Knina, *SHP* 3.s. 19 (1989), Split, 1991, 121-141.

JELOVINA, D. – VRSALOVIĆ, D.

1981 – Srednjovjekovno groblje na "Begovači" u selu Biljanima Donjim kod Zadra, *SHP* 3. s. 11, Split, 1981, 55-136.

JORDAN KNEŽEVIĆ, A.

2010 – Ranokršćanske crkve s kontinuitetom u predromanici u Zadru, *Radovi ZZPZ* 52, Zadar, 2010, 121-148.

JOSIPOVIĆ, I.

2010 – "Majstor koljanskog pluteja" u stilskom razvrstavanju predromaničke skulpture iz Galovca kod Zadra, *RIPU* 34, Zagreb, 2010, 7-18.

2012a – Dva ranosrednjovjekovna ciborija iz Lepura kod Benkovca, *Zbornik radova – Dani Stjepana Gunjače*, Split, 2012, 49-60.

2012b – Prijedlog za čitanje imena kneza Mislava na natpisu s Begovače, *AA* 6, Zadar, 2012, 129-148.

2014 – Radionica pluteja zadarske katedrale, *ARS* 4, Zadar, 2014, 43-62.

JOSIPOVIĆ, I. – MAGAŠ-MESIĆ, A.

2013 – Predromanički plutej iz Kali na otoku Ugljanu, *RIPU* 37, Zagreb, 2013, 23-36.

JURAGA, B.

1980 – Srednjovjekovni kameni spomenici na području Biograda, *Diadora* 9, Zadar, 1980, 445-471.

1990 – Srednjovjekovni kameni spomenici na biogradskom području, *Biograd i njegova okolica u prošlosti: zbornik radova sa znanstvenog skupa održanog u Biogradu od 11. do 13. studenoga 1988. godine*, Zadar, 1990, 445-492.

JURIĆ, R.

1981 – *Nakit u srednjem vijeku - Parures medievales (paleocroates)*, Zadar, 1981.

1987 – Srednjovjekovni nakit Istre i Dalmacije, *Izdanja HAD-a* 11/12, 1987, 245-289.

1990 – Srednjovjekovni spomenici na biogradskom području, *Biograd i njegova okolica u prošlosti: zbornik radova sa znanstvenog skupa održanog u Biogradu od 11. do 13.*

studenoga 1988. godine, Zadar, 1990, 279-318.

1992 – Archaeological Excavation of the Church of St Nicholas in Povljana on the Island of Pag, *Diadora* 14, Zadar, 1992, 357-374.

1995 – Srednjovjekovni spomenici u velebitskom podgorju, *Paklenički zbornik* 1, *Simpozij povodom 45. godišnjice NP- Paklenica*, Starigrad-Paklenica, 1995, 245-253.

1996 – Istraživanja u crkvi sv. Nikole u Povljani na otoku Pagu, *Starohrvatska spomenička baština – rađanje prvog hrvatskog kulturnog pejzaža: zbornik radova znanstvenog skupa održanog 6.-8. listopada 1992*, Zagreb, 1996, 245-252.

2000 – Srednjovjekovni spomenici na privlačkom području, *Privlaka*, Zagreb, 2000, 71-79.

2002 – Novija istraživanja srednjovjekovnih groblja na zadarskom području, *HA* 8, Pula, 2002, 295-312.

JURKOVIĆ, M.

1987 – Crkve s westwerkom na istočnom Jadranu, *PPUD* 26, Split, 1986, 61-86.

1992a – Crkvena reforma i ranoromanička arhitektura na istočnom Jadranu, *SHP* 3. s. 20, Split, 1992, 191-213.

1992b – *Od Nina do Knina, iz hrvatske spomeničke baštine od 9. do 11. stoljeća: od ninske biskupije do katedrale hrvatskog biskupa u Biskupiji kod Knina: Muzej Mimara*, Zagreb, svibanj - lipanj, 1992, Zagreb.

1997 – Sv. Petar Stari u Zadru i njegova kripta, *SHP* 3. s. 24, Split, 1997, 77-90.

2000 – Arhitektura karolinškog doba, *HIK* 1 (*Rasprave i vrela*), *HIK* 2, Split, 2000, 164-189.

JURKOVIĆ, M. – TENŠEK, I.

1990 – Novootkrivena ranokršćanska crkva na otoku Rabu, *Obavijesti HAD-a*, 22/1, Zagreb, 1990, 38-40.

KATALOG

1932 – *Zara, Catalogo delle cose d'arte e di antichità d'Italia*, (autor: C. Cecchelli), Roma, 1932.

1974 – *Corpus della scultura altomedievale (CDSA), La diocesi di Roma*, VII, Spoleto, 1974.

1990 – *Sjaj zadarskih riznica*, (ur. M. Domijan – I. Petricioli – P. Vežić), Zagreb, 1990.

2000 – *Hrvati i Karolinzi; Katalog izložbe održane u Muzeju hrvatskih arheoloških*

- spomenika (ur. A. Milošević)*, Split, 20. prosinca 2000. - 15. srpnja 2001, Split, 2000.
- 2001 – *Bizantini, Croati, Carolingi. Alba e tramonto di regni e imperi*, Ginevra-Milano, 2001.
- 2008 – *Kiparstvo I (od IV. do XIV. stoljeća)*, *Umjetničko blago Zadarske nadbiskupije*, (ur. N. Jakšić, autori: E. Hilje, N. Jakšić), Zadar, 2008.
- KARAMAN, LJ.
- 1930 – *Iz kolijevke hrvatske prošlosti*, Zagreb, 1930.
- 1932 – Notes sur l'art byzantine et les slaves en Dalmatie, *Receuil a Théodore Uspenski* II, Paris, 332-380.
- 1930/34 – Starohrvatsko groblje na "Majdanu" kod Solina, *VAHD*, LI, Split, 1930/34, 67-100.
- 1940 – Iskopine društva "Bihača" u Mravincima i starohrvatska groblja, *Rad JAZU*, knj. 268, Zagreb, 1940, 1-44.
- 1943 – O spomenicima VII. i VIII. st. u Dalmaciji i o pokrštenju Hrvata, *VHAD* 22/23, Zagreb, 1943, 73-113.
- 1960 – O vremenu krstionice kneza Višeslava, *Peristil* 3, Zagreb, 1960, 107-109.
- 1962 – Bilješke iz historije umjetnosti Dalmacije s posebnim osvrtom na zadarske spomenike, *Anali* 8/9, 1962, 85-98.
- KATIČIĆ, R.
- 1990 – Podrijetlo Hrvata kao znanstveni problem, *Scientia Yugoslavica* 16(3/4), Zagreb, 1990, 207-216.
- 1998 – *Litterarum studia. Književnost i naobrazba ranog hrvatskog srednjovjekovlja*, Zagreb, 1998.
- KLAIĆ, N.
- 1964 – Neki problemi srednjovjekovne povijesti Zadra, *Zbornik – Zadar*, Zagreb, 1964, 129-139.
- 1967a – Zadar, dalmatinska metropola do 12. stoljeća, *ZR* 1, Zadar, 1967, 111-128.
- 1967b – *Historia salonitana maior*, Beograd, 1967.
- 1971 – *Povijest Hrvata u ranom srednjem vijeku*, Zagreb, 1971.
- 1972 – Hrvatski vladari i bizantska Dalmacija, *Radovi ABiH* 15, Sarajevo, 1972, 143-172.
- 1990 – *Povijest Hrvata u srednjem vijeku*, Zagreb, 1990.

KLAIĆ, N. – PETRICIOLI, I.

1976 – *Prošlost Zadra, Zadar u srednjem vijeku*, Zadar, 1976.

KLAIĆ, V.

1981 – *Povijest Hrvata*, Zagreb, 1981.

KLARIĆ, M.

1929 – Važan neopažen natpis iz hrvatske prošlosti na nadvratniku crkve Bl. Gospe u Tukljači, *VAHD* 50, Split, 200-226.

KOLANOVIĆ, J.

1969 – Zbornik ninskih isprava od 13. do 17. stoljeća, *Radovi Ins. JAZU Zd* 16-17, Zadar, 1969, 508.

1987 – Benediktinci u Hrvatskoj, *Pašmanski zbornik: Otok Pašman kroz vjekove i danas*, Znanstveni skup, Zadar, 2.-4. 12. 1981, Zadar, 1987, 95-107.

KOLEGA, M.

1994 – Obnova crkve Sv. Lovre u Kalima, *Kvaljski lumin*, III/7, Matica hrvatska Kali, 1994, 22-25.

1996 – Nin, zaštitna istraživanja u sklopu župne crkve sv. Asela, *Obavijesti HAD-a* 28(3), Zagreb, 1996, 43-48.

2001 – Nin- arheološka istraživanja u sklopu župne crkve sv. Asela, *Obavijesti HAD-a* 33(2), Zagreb, 2001, 83-90.

2002 – Nin-nadžupni kompleks sv. Anselma (Asela), istraživanja godine 2001, *Obavijesti HAD-a* 34(2), Zagreb, 2002, 73-78.

2010 – *Vodič. Arheološki muzej Zadar*, Muzej ninskih starina, Zadar, 2010.

2014 – Ranokršćanski sloj arhitekture u Nadžupnom kompleksu Sv. Asela u Ninu, *ARS* 4, Zadar, 2014, 15-28.

KRAUTHEIMER, R.

1960 – *Mensa-coemeterium-martyium. Cahiers archeologiques*, 11, Paris, 1960.

1986 – *Early Christian and Byzantin architecture*, London, 1986.

1987 – *S. Maria in Cosmedin*, Roma, 1987.

KRAUTHEIMER, R. – ĆURČIĆ, S.

2008 – *Ranohrišćanska i vizantijska arhitektura*, Beograd, 2008.

KUKULJEVIĆ-SAKCINSKI, I.

1855 – *Izvjestje o putovanju po Dalmaciji u jesen 1854*, Zagreb, 1855.

1857 – *Izveštaj o putovanju kroz Dalmaciju u Napulj i Rim*, Zagreb, 1857.

LEKSIKON

1979/1990 – *Leksikon ikonografije, liturgike i simbolike zapadnog kršćanstva*, (ur. A. Badurina), Zagreb, 1979, 1990.

LONČAR, M.

1999 – On the description of the churches of St. Anastasia and St. Donat in Zadar in *De administrando imperio* by Constantine Porphyrogenitus, *HAM* 5, Zagreb-Motovun, 1999, 235-243.

2002 – *Filološka analiza Porfirogenetovih vijesti o Hrvatima*, Doktorska disertacija, Sveučilište u Splitu, Filozofski fakultet u Zadru, 2002.

MANGO, C.

1978 – *Architettura bizantina*, Milano, 1978.

MAJNOLOVIĆ, G.

1901 – *O godini prijenosa Sv. Anastazije u Zadar*, Zagreb, 1901.

MARASOVIĆ, T.

1958 – *Šesterolisni tip u arhitekturi ranog srednjeg vijeka u Dalmaciji*, Doktorska disertacija, Filozofski fakultet u Zagrebu, 1958.

1978 – Prilog morfološkoj klasifikaciji ranosrednjovjekovne arhitekture u Dalmaciji, *Prilozi istraživanju starohrvatske arhitekture*, Split-Zagreb, 1978, 5-129.

1980 – Prilog istraživanju transformacije antičke jezgre u ranosrednjovjekovni grad, *Gunjačin zbornik*, Zagreb, 1980, 99-112.

1986 – Graditeljstvo na tlu Hrvatske u ranom srednjem vijeku, *Rani srednji vijek, Umjetnost na tlu Jugoslavije*, Beograd-Zagreb-Mostar, 1986, 28-89.

1988 – Byzantine component in the Dalmatian architecture from 11th to 13th century, *Studenica i vizantijska umjetnost oko 1200. godine (Međunarodni naučni skup povodom 800 godina manastira Studenice i stogodišnjice SANU)*, Beograd, 1988, 455-462.

1991 – Prilog kronologiji predromaničke arhitekture u Dalmaciji, *RIPU* 12/13, Zagreb, 1988-1989, 27-39.

1994 – *Graditeljstvo starohrvatskog doba u Dalmaciji*, Split, 1994.

1996 – "Westwerk" u hrvatskoj predromanici, *Starohrvatska spomenička baština – rađanje prvog hrvatskog kulturnog pejzaža: zbornik radova znanstvenog skupa održanog*

6.-8. listopada 1992, Zagreb, 1996, 215-223.

2005 – Ranosrednjovjekovne preinake antičkih građevina u Dalmaciji, *PPUD* 39, Split, 2001/2002, 61-90.

2006 – Ciborij sa zabatima iz crkve sv. Marte u Bijaćima, *SHP* 3.s. 33, Split, 2006, 37-58.

2007 – Oltarna ograda u hrvatskoj predromanici, *Zbornik II. kongresa hrvatskih povjesničara umjetnosti*, Zagreb, 2006, 101-120.

2008 – *Dalmatia praeromanica: ranosrednjovjekovno graditeljstvo u Dalmaciji, I-III*, Split, 2008.

MARGETIĆ, L.

1977 – Konstantin Porfirogenet i vrijeme dolaska Hrvata, *Zbornik historijskog Zavoda JAZU* 8, Zagreb, 1977, 5-88.

1995 – Neka pitanja etnogeneze Hrvata, *Radovi Zavoda za Hrvatsku povijest* 489, knj. 42, Zagreb, 1995, 10-56.

MARŠIĆ, D.

1993 – Prilog poznavanju limitacije agera antičkog Zadra, *RFFZd* 32(19), Zadar, 1992-1993, 105-116.

MARUN, L.

1890 – Bilješke kroz starinske iskopine u kninskoj okolini, *VHAD* 12, Zagreb, 1890, 30-32.

1896 – Starohrvatska bazilika u Žažviću u bribirskoj županiji, *SHP* 2. s, Knin, 1896, 116-123.

1898 – O najznamenitijim starohrvatskim grobovima na groblju otkrivene biskupske bazilike Sv. Marije u Biskupiji kod Knina, *SHP* 4.s. 3/4, Split, 1898, 113-118.

1927 – Ruševine crkve sv. Luke u Uzdojlu kod Knina s pisanom uspomenom hrvatskog kneza Mutimira, *SHP* 1.s. 3/4, Split, 1927, 1-14.

1998 – *Starinarski dnevni* (prepisala i uredila Maja Petrinec, *Katalozi i monografije IV*), Split, 1998.

MAROVIĆ, I.

1984 – Reflexions about the Year of the Destruction of Salona, *VAHD* 77, Split, 1984, 293-314.

1994 – O pretpostavljenoj kovnici novca u 6. stoljeću u Saloni, *Salona Cristiana*,

Arheološki muzej, Split, 1994, 315-320.

MARUŠIĆ, B.

1967 – *Kasnoantička i bizantska Pula*, Pula, 1967.

1987 – *Starohrvatska nekropola u Žminju*, Pula, 1987.

1974 – Istarska grupa spomenika sakralne arhitekture s upisanom apsidom, *Histria archaeologica*, Pula, 1974, 5-94.

1989 – Kasnoantički kaštel Novigrad (Istra) u svjetlu arheološke građe, *Diadora* 11, 1989, Zadar, 285-317.

1995 – Predromanička skulptura Novigrada (Istra), *Diadora* 16/17, Zadar, 1994/1995, 325-364.

MATEJČIĆ, I.

1995 – The episcopal palace at Poreč – results of recent exploration and restoration, *HAM* 1, Zagreb-Motovun, 1995, 84-89.

1996 – Tri priloga za prof. Petriciolija, *PPUD* 36 (Petriciolijev zbornik 2), Split, 1996, 133-152.

1997 – *Due chiese medievali, ricerche e restauro. Santa Maria Piccola Presso Vallle e san Tommaso presso Rovigno*, Katalog izložbe, Rovinj, 1997, 11-16.

2014 – *Eufrazijana - katedrala u Poreču*, Pula, 2014.

MATHEWS, T.F.

1971 – *The Early Churches of Constantinople; Architecture and Liturgy*, Pennsylvania State University, 1971.

MATIJEVIĆ-SOKOL, M.

1990 – *Branimirova Hrvatska u pismima Pape Ivana VIII.* (drugo izdanje), Književni krug, Split, 1990.

1997 – Latinski natpisi, *Hrvatska i Europa – kultura, znanost i umjetnost*, sv. 1, *Rano doba hrvatske kulture. Srednji vijek (VIII-XII. stoljeće)*, Zagreb, 1997.

2007 – Krsni zdenac Hrvata. Paleografsko-epigrafska raščlamba natpisa s krstionice kneza Višeslava, *Croatica Christiana periodica* 31 (2007), 59, Zagreb, 2007, 1-31.

MATIJEVIĆ-SOKOL, M. – MATIJEVIĆ, V.

2005 – *Hrvatska i Nin u doba kneza Branimira*, Zagreb, 2005.

MAZZOTTI, M.

1960 – Gli altari paleocristiani degli edifici di culto ravennati, *Corso di cultura sull' arte*

ravennate e bizantina, Ravenna, 1960, 238-246.

MIGOTTI, B.

1986 – Antički kolegij i srednjovjekovne bratovštine. Prilog proučavanju kontinuiteta dalmatinskih srednjovjekovnih gradova, *SHP* 3. s. 16, Split, 1986, 177-186.

1989 – Neka pitanja ranokršćanske hagiografije srednje Dalmacije, *ARR* 11, Zagreb, 1989, 133-159.

1991a – *Ranokršćanska topografija na području između Zrmanje i Cetine*, Doktorska disertacija, Filozofski fakultet, Zagreb, 1991.

1991b – Dekorativna ranokršćanska plastika jaderskog i salonitanskog područja: temeljne osobine i međusobne razlike, *Diadora* 13, Zadar, 1991, 291-312.

1992a – Antičko-srednjovjekovni sakralni kontinuitet na području Dalmacije, *OA* 16, 1992, Zagreb, 225-245.

1992b – Dalmacija na razmeđu Istoka i Zapada u svjetlu međusobnog odnosa jaderske i salonitanske ranokršćanske crkve, *VAMZ* 3. s. 24/25, Zagreb, 1992, 163-182.

1992c – Ranokršćanska biskupija Scardona, *PI* 9, Zagreb, 1992, 101-112.

1995a – Vrste i namjene ranokršćanskih zdanja u Dalmaciji, *RFFZd* 34(21), Zadar, 1994-1995, 113-144.

1995b – Naslovnici ranokršćanskih crkava u Dalmaciji, *ARR* 12, Zagreb, 1995, 189-274.

2008 – Tragovi starokršćanskih bazilika na salonitanskom području izvan same Salone. *Salonitansko-splitska crkva u prvom tisućljeću kršćanske povijesti*, Zbornik međunarodnog znanstvenog skupa u povodu 1700. obljetnice mučeništva Sv. Dujma. Split 14.-15. svibnja 2004, Split, 2008, 351-416.

MILOŠEVIĆ, A.

1984 – Novi ranosrednjovjekovni grobni nalazi iz Cetinske krajine, *Cetinska krajina od prethistorije do dolaska Turaka*, Znanstveni skup Sinj, 3-6. 6. 1980, Split, 1984, 181-218.

1989 – Komanski elementi i pitanje kasnoantičkog kontinuiteta u materijalnoj kulturi ranosrednjovjekovne Dalmacije, *Diadora* 11, Zadar, 1989, 347-362.

2000 – Arheološki nalazi karolinškog obilježja u Hrvatskoj, *HIK* 1 (Rasprave i vrela), *HIK* 2 (Katalog), Split, 96-116.

2002 – *Crkva Sv. Marije, mauzolej i dvori hrvatskih vladara u Biskupiji kod Knina*, Split, 2002.

2003 – Scultura ornamentale del VII e VIII secolo nei Balcani occidentali, *HAM* 9, Zagreb-Motovun, 2003, 357-382.

MIRABELLA ROBERTI, M.

1943 – *Il Duomo di Pola*, Pula, 1943.

1979-80 – La più antica basilica di Grado, *"Atti e memorie" della Società istriana di archeologia e storia patria* 27/28, Trieste, 1979-1980.

MIŠKOVIĆ, A.

2012 – *Liturgijski ambijenti i instalacije ranokršćanskog razdoblja na zadarskom području*, Doktorska disertacija, Filozofski fakultet, Zagreb, 2012.

MONNERET DE VILLARD, U.

1910 – *L'architettura romanica in Dalmazia*, Milano, 1910.

MUSTAĆ, I.

2000 – Stare crkve u Privlaci, *Privlaka*, Zagreb, 2000, 99-100.

NOVAK, G.

1965 – Pregled kroz povijest grada Zadra, *Radovi Ins. JAZU Zd* 11/12, Zadar, 1965, 7-76.

NOVAK, N.

1999 – Le chœur de l'église paleochrétienne de Mirine près Omišalj sur l'île de Krk, *HAM* 5, Zagreb-Motovun, 1999, 119-131.

NOVAK, V.

1957 – Neiskorištavana kategorija dalmatinskih historijskih izvora od VIII. do XII. stoljeća, *Rad Ins. JAZU Zd* 3, Zadar, 1957, 39-74.

NEDVED, B.

1990 – Biogradski kraj u rimsko doba, *Biograd i njegova okolica u prošlosti: zbornik radova sa znanstvenog skupa održanog u Biogradu od 11. do 13. studenoga 1988. godine*, Zadar, 1990, 213-245.

OSTOJIĆ, I.

1963-1965 – *Benediktinci u Hrvatskoj i ostalim našim krajevima*, I-III, Split, 1963, 1964, 1965.

OSTROGORSKI, G.

1969 – *Historija Vizantije*, Beograd, 1969.

2006 – *Povijest Bizanta*, Zagreb, 2006.

PALLAS, D. I.

1959 – Scoperte archeologiche in Grecia negli anni 1956-1958, *Rivista di Archeologia Cristiana* 35(1959), Roma, 195-196.

J. PAVIĆ, J. – TENŠEK, T. Z,

1993 – *Patrologija*, Zagreb, 1993.

PEKOVIĆ, Ž.

2010 – *Crkva Sv. Petra Velikoga: dubrovačka predromanička katedrala i njezina skulptura*, Dubrovnik, 2010.

PERKINS, J. B. W.

1994 – *Roman Imperial Architecture*, London, 1994.

PETRICIOLI, I.

1952 – Spomenici preromaničke arhitekture u Zadru, *ZR* 1, Zadar, 1952, 27-33.

1954 – Spomenici iz ranog srednjeg vijeka na Dugom otoku, *SHP* 3. s. 3, Split, 1954, 53-65.

1956 – Novi nalazi preromaničke skulpture na Dugom otoku, *SHP* 3. s. 5, Split, 1956, 179-180.

1958a – Maketa Zadra u Pomorskom muzeju Venecije, *ZIHN* 2, Zadar, 1958, 101-124.

1958b – Neki preromanički spomenici Zadra i okolice u svjetlu najnovijih istraživanja, *ZIHN* 2, Zadar, 1958, 51-76.

1960a – *Pojava romaničke skulpture u Dalmaciji*, Zagreb, 1960.

1960b – Fragmenti skulpture od VI. do VIII. stoljeća iz Zadra, *Diadora* 1, Zadar, 1959, 175-195.

1962 – Ranosrednjovjekovni natpisi iz Zadra, *Diadora* 2, Zadar, 1960-1961, 251-270.

1963 – Crkva sv. Nikole kraj Poveljane na otoku Pagu, *SHP* 3. s. 8/9, Split, 1963, 171-176.

1965a – Novi rezultati u istraživanju zadarskih srednjovjekovnih fortifikacija, *Diadora* 3, Zadar, 1965, 169-203.

1965b – Lik Zadra u srednjem vijeku, *Radovi Ins. JAZU* Zd 11-12, Zadar, 1965, 143-186.

1966 – Jedan nepoznati arhitektonski spomenik u Zadru, *RFFZd* 4, Zadar, 1966, 59-70.

1968 – Crkva Stomorice (s. Maria de Pusterla) u Zadru, *Diadora* 4, Zadar, 1968, 247-269.

- 1969 – Osvrt na ninske građevine i umjetničke spomenike srednjeg i novoga vijeka, *Radovi Ins. JAZU Zd* 16/17, Zadar, 1969, 299-356.
- 1970 – "Toreta" na otoku Kornatu, *Adriatica praehistorica et antiqua*, Zagreb, 1970, 717-727.
- 1972 – I più antichi edifici cristiani a Zadar (Zara), *AV* 23, Ljubljana, 1972, 332-342.
- 1974 – Građevni i umjetnički spomenici srednjega vijeka na Zadarskim otocima, *Zbornik – Zadarsko otočje* 1, Zadar, 1974, 79-108.
- 1975 – Reljef konjanika iz Pridrage, *Diadora* 8, Zadar, 1975, 111-118.
- 1976 – Lice srednjovjekovnog grada, *Prošlost Zadra* 2, *Zadar u srednjem vijeku do 1409. godine*, Zadar, 1976, 115-146.
- 1977 – Dvije matrikule bratovštine sv. Silvestra u Zadru, *RFFZd* 16, Zadar, 1976-1977, 145-156.
- 1979 – Dva priloga povijesti zadarske katedrale, *Peristil* 22, Zagreb, 1979, 5-16.
- 1980 – Oko datiranja umjetničkih spomenika ranog srednjeg vijeka, *Gunjačin zbornik*, Zagreb, 1980, 113-120.
- 1981 – Ciborij iz zadarske crkve sv. Tome, *SHP* 3. s. 11, Split, 1981, 163-168.
- 1983 – *Tragom srednjovjekovnih umjetnika*, Zagreb, 1983.
- 1984a – Krstionica s imenom "Vuissasclavo duci" i problem ninskog baptisterija, *SHP* 3. s.14, Split, 1984, 125-134.
- 1984b – Prilog diskusiji o starohrvatskim crkvama s oblim kontraforima, *Izdanja HAD-a* 8, Zagreb, 1984, 221-226.
- 1984c – Contribution à la recherche de la plus ancienne phase de construction de la cathédrale de Zadar, *VAHD* 77, Split, 1984, 245-284.
- 1985 – *Katedrala sv. Stošije u Zadru*, Zadar, 1985.
- 1986 – Plastika kod Hrvata u ranom srednjem vijeku, *Rani srednji vijek*, Beograd-Zagreb-Mostar, 1986, 39-46.
- 1987a – Srednjovjekovni umjetnici na Pašmanu, *Pašmanski zbornik, Otok Pašman kroz vjekove i danas*, Znanstveni skup, Zadar-Biograd, 1987, 75-94.
- 1987b – "Ecclesiae Sanctorum Iohannis et victoris Tilagi", *SHP* 3. s. 16, Split, 1986, 93-106.
- 1987c – Spomenici romaničke i gotičke arhitekture u benkovačkom kraju, *Benkovački kraj kroz vjekove*, *Zbornik*, Benkovac, 1987, 113-124.

- 1989a – Ulomci ranosrednjovjekovnog ambona zadarske katedrale, *RIPU* 12/13, Zagreb, 1988-1989, 25-26.
- 1989b – Prinove istraživanju srednjovjekovnog lika Zadra, *RFFZd* 28(15), Zadar, 1988-1989, Zadar, 145-156.
- 1990 – *Od Donata do Radovana. Pregled umjetnosti u Dalmaciji od 9. do 13. stoljeća*, Split, 1990.
- 1993 – Srednjovjekovni umjetnički spomenici na Dugom otoku, (Znanstveni skup "Dugi otok, prošlost i kulturna baština", Zadar, 24-25.11.1988), *Zadarska smotra* 42, br. 1-2, Zadar, 1993, 167-196.
- 1995a – Crkva sv. Spasa na vrelu Cetine, *SHP* 3. s. 22, Split, 1995, 19-28.
- 1995b – Sculpture in Zadar between the late Roman and pre-Romanesque periods, *HAM* 1, Zagreb-Motovun, 1995, 74-83.
- 1996a – *Srednjovjekovnim graditeljima u spomen*, Split, 1996.
- 1996b – Predromanički ambon iz zadarske katedrale i srodna skulptura, *Starohrvatska spomenička baština – rađanje prvog hrvatskog kulturnog pejzaža: zbornik radova znanstvenog skupa održanog 6.-8. listopada 1992*, Zagreb, 1996, 209-214.
- 1997a – Srednjovjekovni Tilagus i njegovi spomenici, *Tisuću godina prvoga spomena ribarstva u Hrvata*, Zbornik, Zagreb, 1997, 169-179.
- 1997b – Skulptura od VIII. do XI. stoljeća, *Hrvatska i Europa – kultura, znanost i umjetnost*, sv. 1, *Rano doba hrvatske kulture*, Zagreb, 1997, 475-491.
- 1999 – *Stari Zadar u slici i riječi*, Zadar, 1999.
- 2001a – Novopronađeni ulomak natpisa iz Tilagusa, *Diadora* 20, Zadar, 2001, 297-299.
- 2001b – *Umjetnička baština*, Zadarska županija, Zadar, 2001, 96-111.
- 2005 – *Umjetnička baština Zadra*, Zagreb, 2005.
- PETRICIOLI, I. – SUIĆ, M.
- 1955 – Starohrvatska crkva sv. Stošije kod Zadra, *SHP* 3. s. 4, Split, 1955, 7-22.
- PETRICIOLI, I. – VEŽIĆ, P.
- 1975 – Izvještaj o istraživanju i konzervaciji ostataka bazilike sv. Tome u Zadru, *Godišnjak zaštite spomenika kulture Hrvatske* 1, Zagreb, 1975, 101-110.
- PETRICIOLI, I. – VUČENOVIĆ, S.
- 1970 – Crkve sv. Andrija i sv. Petar Stari u Zadru, *Diadora* 5, Zadar, 1970, 177-202.
- PETRINEC, M.

1998 – *Starinarski dnevници* (Lujó Marun), prepisala i za tisak pripremila Maja Petrinec, Split, 1998.

2000 – *HIK*, Katalog izložbe, sv. 2, Split, 2000.

2006 – *Groblja na redove 8. do 11. stoljeća na području ranosrednjovjekovne Hrvatske*, Doktorska disertacija, Filozofski fakultet, Zagreb, 2006.

2009 – *Groblja od 8. do 11. stoljeća na području ranosrednjovjekovne hrvatske države*, Split, 2009.

PIKUNIĆ, A.

2005 – Termin "pastophoria" u povijesnim izvorima, *Diadora* 21, Zadar, 2003, 229-240.

PIUSSI, S.

1978 – La basiliche cruciformi nell' area adriatica, *AAA* 13, Udine-Trieste, 1978, 437-488.

PRAGA, G.

1925 – *Storia di Dalmazia*, Venezia, 1925.

1954 – *Storia di Dalmazia*, Padova, 1954.

PRELOG, M.

1954 – Između antike i romanike, Prilozi analizi historijskog položaja predromaničke arhitekture u Dalmaciji, *Peristil* 1, Zagreb, 1954, 5-14.

1986 – *Eufrazijeva bazilika u Poreču*, Zagreb, 1986.

PRIJATELJ, K.

1954 – Skulpture s ljudskim likom iz starohrvatskog doba, *SHP* 3. s. 3, Split, 1954, 65-93.

RAČKI, F.

1881 – Hrvatska prije XII. vieka glede na zemljišni obseg i narod, *Rad JAZU* 56, Zagreb, 1881, 102-129.

1887 – *Documenta historiae chroaticae periodum antiquam*, (Monumenta spectantia historiam Slavorum meridionalium) XXXV, Zagreb, 1887, 1-544.

RADIĆ, F.

1890 – Hrvacke starine u Zadru, *VHAD* 12, Zagreb, 1890, 34-38.

1896a – Srebrne ostruge i saponi iz starohrvatskog groba u biskupskoj bazilici Sv. Marije u Biskupiji kod Knina, *SHP* 2. s. 1, Zagreb, 1896, 5-10.

1896b – Grobna raka iz starohrvatske biskupske bazilike Sv. Marije u Biskupiji kod

Knina, i u njoj nađeni mrtvački ostanci, *SHP* 2.s. 2, Zagreb, 1896, 71-87.

1897 – Mrtvački ostanci iz triju starohrvatskih grobova uz ruševine biskupske bazilike Sv. Marije u Biskupiji kod Knina, *SHP* 3. s. 1, Zagreb, 1897, 81-89.

1898 – Pločaste nadstupine sa srednjih stubaca dvostrukih prozora starohrvatskih zvonika, *SHP* 4. s. 4, Zagreb, 1898, 21-27.

1901 – Župna crkva sv. Martina u Pidrasi, *SHP* 1. s. 6, Zagreb, 1901, 42-48.

RADULIĆ, K.

1966 – Romanički zvonik u Ninu, *RFFZd* 4, Zadar, 1962-1963, 71-86.

1972 – Još o arheološkim otkrićima u Pidrasi, *Narodni list*, Zadar, 26. 02. 1972.

RAPANIĆ, Ž.

1980 – Prilog proučavanju kontinuiteta naseljenosti salonitanskog agera u ranom srednjem vijeku, *VAHD* 54, Split, 1980, 189-217.

1982a – Majstori – klesari, *Znanstveni skup Arheološka istraživanja na otocima Cresu i Lošinju.*, Mali Lošinj, 11.-13. listopada 1979, Zagreb, 1982, 179-186.

1982b – Dva splitska ranosrednjovjekovna sarkofaga, *ARR* 8/9, Zagreb, 1982, 233-252.

1984 – Donare et dicare (o darivanju i zavjetovanju u ranom srednjem vijeku), *SHP* 3. s. 14, Split, 1984, 159-181.

1987 – *Predromaničko doba u Dalmaciji*, Split, 1987.

1995 – Il patrimonio dell'antichità nella paleogenesi dell'Adriatico orientale nell'Alto Medioevo, *HAM* 1, Zagreb-Motovun, 1995, 7-13.

1996 – "Ecclesiae destructae ...ut restaurentur imploramus" (Iz pisma Stjepana VI pape biskupu Teodosiju 887. godine), *Starohrvatska spomenička baština – rađanje prvog hrvatskog kulturnog pejzaža: zbornik radova znanstvenog skupa održanog 6.-8. listopada 1992*, Zagreb, 1996, 57-64.

2000 – Od grčkih kolonista do franačkih misionara, Povijesno kulturna slika hrvatskog prostora, *HIK* 1, (Rasprave i vrela), Split, 2000, 32-70.

2002 – Ima li dvojbe oko termina "adriobizantinizam ?", *Zbornik Tomislavu Marasoviću*, Split, 2002, 172-182.

RAUKAR, T.

1997a – *Hrvatsko srednjovjekovlje: prostor, ljudi, ideje*, Zagreb, 1997.

1997b – Prostor i društvo, *Hrvatska i Europa – kultura, znanost i umjetnost*, sv. 1, *Rano doba hrvatske kulture*, Zagreb, 1997, 181-196.

- RAUKAR, T. – PETRICIOLI, I. – ŠVELEC, F. – PERIČIĆ, Š.
1987 – Zadar pod mletačkom upravom 1409-1797, *Prošlost Zadra* 3, Zadar, 1987.
- RENDIĆ-MIOČEVIĆ, D.
1984 – Question de la chronologie du développement des basiliques doubles de Salone, *VAHD* 77, Split, 1984, 175-186.
1991 – Pitanje kronologije razvoja salonitanskih geminâ, *Antička Salona*, Split, 1991, 367-379.
- RIZZARDI, C.
1968 – *San Vitale a Ravenna*, Ravenna, 1968.
1999 – L'impianto liturgico nelle chiese ravennati (V-VI secolo), *HAM* 5, Zagreb-Motovun, 1999, 67-85.
- SABALICH, G.
1897 – *Guida archaeologica di Zara*, Zadar, 1897.
1911 – *Monografie storiche zaratine*, Zadar, 1911.
- SCEVOLA, L.
1963 – *La Basilica di S. Giovanni Evangelista a Ravenna*, Ravenna, 1963.
- SEKULIĆ-GVOZDANOVIĆ, S.
1978 – Grafički prilozi topografiji hrvatske sakralne arhitekture do romanike, *Prilozi istraživanju starohrvatske arhitekture*, Split, 1978, 149-156.
- SERGEJEVSKI, D.
1954 – Starohrišćanska bazilika u Klobuku, *GZMBiH n. s. 9*, Sarajevo, 1954, 189-210.
- SKOBLAR, M.
2004 – Ulomci predromaničke i romaničke skulpture iz Nina, *Adrias* 11, Split, 2004, 103-117.
- SKOK, P.
1950 – *Slavenstvo i romanstvo na jadranskim otocima, toponomastička ispitivanja*, 1-2, Zagreb, 1950.
- SMIČIKLAS, T.
1882 – *Poviest hrvatska po vrelih*, Zagreb, 1882.
- SMILJANIĆ, F.
1990 – *Teritorijalno i administrativno uređenje dalmatinske hrvatske od X. do XV. stoljeća*, Doktorska disertacija, Filozofski fakultet, Zadar, 1990.

1997 – Teritorij i granice lučke županije u ranom srednjem vijeku, *Radovi FFZd*, 35(22), Zadar, 1995-1996, 205-256.

1998 – O postanku i razvoju županijskog sustava na teritoriju Sklavinije Hrvatske, *Glasje* 9, Zadar, 1998, 9-15.

2011 – Neka topografska zapažanja o prostornoj organizaciji teritorija sela Tršci, *AA* 3, Zadar, 2009, 257-272.

SMIRICH, G.

1894a – La collezione dei monumenti medioevali nel Museo di S. Donato in Zara, *Ephemeris Bihančensis*, Zadar, 1894, 17-22.

1894b – S. Pietro vecchio in Zara, *Ephemeris Bihančensis*, Zadar, 1894, 22-23.

1895 – Die Kirche S. Pietro Vecchio in Zara, *Ephemeris Bihančensis*, Zadar, 1895, 164-165.

1901 – Il tempio di S. Donato in Zara, *Emporium*, Bergamo, 1901, 46-55.

SNYDER, J.

1989 – *Medievale art*, London, 1989.

SODINI, J. P. – BARSANTI, C. – GUIDOBALDI, A. G.

1998 – Le sculpture architecturale en marbre au Vie siècle à Constantinople et dans le régions sous influence constantinopolitaine, *Acta XIII congressus internationalis archaeologiae christianae*, Split-Poreč, 25.9.-1.10.1994, *VAHD* 87/89, Split, 1998, 301-376.

SOKOL, V.

2006 – *Hrvatska srednjovjekovna arheološka baština od Jadrana do Save*, Zagreb, 2006.

STARAC, R.

1996 – Sulla scoperta di un'altra chiesa paleocristiana nell'isola di Krk, *HAM* 2, Zagreb-Motovun, 1996, 137-141.

STIPIŠIĆ, J – ŠAMŠALović, M.

1967 – *Codex diplomaticus*, 1, Zagreb, 1967.

STRGAČIĆ, A. M.

1943 – Cella sancti Iohannis in Tilago, *Časopis za hrvatsku povijest* 4, knj. 1, Zagreb, 1943, 316-329.

1949 – Neka toponomastička i topografska pitanja Dugog otoka, *SHP* 3. s. 1, Zagreb, 1949, 87-102.

STRIKA, Z.

2004 – Kada i gdje se prvi put spominje zadarski biskup?, *Radovi ZZPZ* 46, Zadar, 2004, 31-64.

STROHAL, I.

1911 – *Statuti primorskih gradova i općina: bibliografički nacrt*, Zagreb, 1911.

1913 – *Pravna povijest dalmatinskih gradova I, Osnovke razvitku pravne povijesti dalmatinskih gradova*, Zagreb, 1913.

STRZYGOWSKI, J.

1927 – *Starohrvatska umjetnost*, Zagreb, 1927.

SUIĆ, M.

1956 – Ostaci limitacije naših primorskih gradova u ranom srednjem vijeku, *SHP* 3. s. 5, Split, 1956, 7-19.

1960 – Arheološka istraživanja u Mulinama na otoku Ugljanu, *Ljetopis JAZU* 64, Zagreb, 1960, 230-249.

1964a – O imenu Zadra, *Zbornik – Zadar*, Zagreb, 1964, 95-104.

1964b – Nekoliko pitanja u vezi s municipalitetom antičkog Zadra, *Zbornik Zadar*, Zagreb, 1964, 117-128.

1965 – Orijentalni kultovi u antičkom Zadru, *Diadora* 3, Zadar 1965, 91-128.

1969 – Antički Nin i njegovi spomenici, *Radovi Ins. JAZU Zd* 16-17, Zadar, 1969, 61-104.

1973 – Odnos grad-selo u antici na istočnoj jadranskoj obali, *Odabrani radovi iz stare povijesti Hrvatske*, Zadar, 1996, 427-455.

1974 – Zadarski otoci u antici, *Zbornik Zadarsko otočje* 1, Zadar, 1974, 47-64.

1976 (2003) – *Antički grad na istočnom Jadranu*, Zagreb, 1976 (2003).

1981a – Zadar u starom vijeku, *Prošlost Zadra*, knj. 1, Zadar, 1981.

1981b – Zadar u "De administrando imperio" Konstantina Porfirogeneta, *Radovi Ins. JAZU Zd* 27-28, Zadar, 1981, 5-26.

1995 – Bizantski limes na istočnoj obali Jadrana, *PPUD* 35, (Petriciolijev zbornik 1), Split, 1995, 133-145.

1996 – *Odabrani radovi iz stare povijesti Hrvatske*, Zadar, 1996, 427-450.

SUIĆ, M. – PERINIĆ, M.

1962 – Revizija iskapanja ninskog baptisterija, *Diadora* 2, Zadar, 1960-1961, 317-320.

ŠANJEK, F.

1991 – *Kršćanstvo na hrvatskom prostoru, pregled religiozne povijesti Hrvata (7-20. st.)*
1, Zagreb, 1991.

ŠEPAROVIĆ, T.

2003 – Nove spoznaje o nalazima ranosrednjovjekovnog novca u južnoj Hrvatskoj, *SHP*
3.s. 30, Split, 2003, 127-137.

2012 – Razmatranje o karolinškom novcu iz Donjih Lepura, *SHP* 3. s. 39, Split, 2012,
36-44.

ŠEPER, M.

1958 – Der Taufstein des Kroatischen Fürsten Višeslav aus dem Frühen Mittelalter,
Nachrichten des Deutschen Institut für merowingisch-karolingische Kunstforschung,
1957-1958, 14-16.

ŠIŠIĆ, F.

1914 – *Piručnik izvora hrvatske historije*, Zagreb, 1914.

1975 – *Pregled povijesti hrvatskog naroda*, Zagreb, 1975.

ŠKARPA, V.

1889 – Izvještaji muzejskih prijatelja i povjerenika, *Vjesnik HAD-a*, n. s. 3, Zagreb,
1988-1889, 230-231.

1898 – Izvještaji muzejskih povjerenika i prijatelja, *Vjesnik HAD-a*, n.s. 2, Zagreb, 1898,
1-90.

ŠONJE, A.

1969 – Altchristliche basiliken in Novalja auf der insel Pag, *Akten des VII. Internationalen kongresses für christliche Archäologie*, Trier 5 – 11 1965, Città del Vaticano, 1969, 700-709.

1971 – Predeufrazijske bazilike u Poreču, *Zbornik Poreštine* 1, Umag, 1971, 219-265.

1975 – Ostaci antičkih utvrda u kvarnerskom i podvelebitskom području, *Pomorski zbornik*, sv. 13, Rijeka 1975, 275-291.

1981 – *Bizant i crkveno graditeljstvo u Istri*, Rijeka, 1981.

TAVANO, S.

1977 – *Aquileia, guida dei monumenti cristiani*, Udine, 1977.

1986.-1999. – *Aquileia e Grado, storia, arte, cultura*, Trieste, 1986.-1999.

TESTINI, P.

1980 – *Archeologia cristiana*, Roma, 1980.

TOMIČIĆ, Ž.

1990a – Materijalni tragovi ranobizantskog vojnog graditeljstva u velebitskom primorju, *VAMZ* 3. s. 23, Zagreb, 1990, 139-162.

1990b – Srednjovjekovni arheološki izvori u međurječju Mure i Drave – prikaz rezultata novijih istraživanja, *Izdanja HAD-a* 14, Zagreb, 1990, 115-129.

1995 – Na tragu bjelobrdske kulture u Kalničkom prigorju, *SHP* 3.s. 21, Zagreb, 1991, 99-122.

1996 – Svetojanj – kasnoantička utvrda kod stare Novalje na otoku Pagu, *ARR* 12, *Zbornik radova posvećen akademiku Duju Rendiću-Miočeviću*, Zagreb, 1996, 291-303.

2003 – O nekim vezama ranosrednjovjekovne Slavonije i Dalmacije na primjeru polumjesecolikih naušnica s privjeskom, *SHP* 3. s 30, Split, 2003, 139-157.

TRUHELKA, Ć.

1914 – Osvrt na srednjovječne kultne spomenike Bosne. Vođa kroz sredovječnu zbirku Zemaljskog muzeja, *GZMBiH* 26, Sarajevo, 1914, 221-252.

1931 – *Starokršćanska arheologija*, Zagreb, 1931.

UGLEŠIĆ, A.

1991 – Rimska provincija Dalmacija pod vlašću Istočnih Gota, *RFFZd* 30(17), Zadar, 1990-1991, 65-78.

1993a – Tragom ranokršćanskih i predromaničkih spomenika na Dugom otoku, *RFFZd* 32(19), Zadar, 1992-1993, 151-176.

1993b – Neobjelodanjeni nalazi ranoromaničke plastike s područja sjeverne Dalmacije, *RFFZd*, 31(18), Zadar, 1991-1992, 143-154.

1996 – *Nazočnost Istočnih Gota u jugoistočnoj Europi u svjetlu arheološke i povijesne izvorne građe*. Doktorska disertacija, Filozofski fakultet, Zadar, 1996.

1999 – Tri ranokršćanska nalaza iz okoliša crkve Sv. Križa u Ninu, *RFFZd* 38(25), Zadar, 1999, 85-91.

2002 – *Ranokršćanska arhitektura na području današnje Zadarske nadbiskupije*, Zadar, 2002.

2003 – Ranokršćanski nalazi s Asserije, *Asseria* 1, Zadar, 2003, 195-207.

2004 – *Dvojne ranokršćanske crkve u Podvršju*, Šibenik, 2004.

- 2006 – *Ranokršćanska arhitektura na području današnje Šibenske biskupije*, Drniš-Zadar, 2006.
- 2009 – Kasnoantička arhitektura na otoku Olibu, *Olib, otok, selo i ljudi (Arheološka baština otoka Oliba)*, Zagreb-Olib, 2009, 68-73.
- UGLEŠIĆ, A. – ČERINA, LJ.
- 1997 – Istraživanje crkve sv. Andrije u Zatonu kod Zadra, *RFFZd* 36(23), Zadar, 1997, 89-99.
- UJČIĆ, Ž.
- 1995 – Le décor stuqué de la chapelle méridionale de la basilique Sainte-Marie "Foromosa" a Pula, *HAM* 1, Zagreb-Motovun, 1995, 117-126.
- URODA, N.
- 2005 – *Biogradska katedrala*, Split-Biograd, 2005.
- VASIĆ, M.
- 1922 – *Arhitektura i skulptura u Dalmaciji od početka IX. do početka XV. veka*, Beograd, 1922.
- VEDRIŠ, T.
- 2002 – Nastanak kulta sv. Anastazije i njegov odraz u Zadru (9.-14.st.), *Historijski Zbornik*, godina LV, Zagreb, 2002, 1-30.
- VERZONE, P.
- 1973 – *Od Teodorika do Karla Velikog*, Novi Sad, 1973.
- VEŽIĆ, P.
- 1975 – Crkva svete Marije Velike u Zadru, *Diadora* 8, Zadar, 1975, 119-140.
- 1980 – Ranosrednjovjekovna cisterna episkopalnog kompleksa u Zadru, *Diadora* 9, Zadar, 1980, 517-535.
- 1985 – Sklop župne crkve sv. Asela, bivše katedrale u Ninu, *SHP* 3.s. 15, Split, 1985, 201-215.
- 1986 – Starokršćanska arhitektura u Zadru i na zadarskom području, *Godišnjak zaštite spomenika kulture Hrvatske* 12, Zagreb, 1986, 161-177.
- 1988 – Starokršćanski sloj katedrale u Zadru, *Diadora* 10, Zadar, 1988, 165-183.
- 1989 – Starokršćanska bazilika Sv. Stjepana (Crkva sv. Šime) u Zadru, *Diadora* 11, Zadar, 1989, 323-343.
- 1990a – Prezbiterij katedrale u Zadru, *PPUD* 30, Split, 1990, 49-68.

- 1990b – Rezultati istraživanja u prostoru sakristije do katedrale u Zadru, *Diadora* 12, Zadar, 1990, 301-326.
- 1990c – Klesarska radionica u kasnoantičkome Zadru, *Biograd i njegova okolica u prošlosti: zbornik radova sa znanstvenog skupa održanog u Biogradu od 11. do 13. studenoga 1988. godine*, Zadar-Biograd, 1990, 247-262.
- 1991a – O centralnim građevinama Zadra i Dalmacije u ranom srednjem vijeku, *Diadora* 13, Zadar, 1991, 323-375.
- 1991b – Krstionica u Zadru, *Peristil* 34, Zagreb, 1991, 13-25.
- 1992 – Vela Gospa na Ošljaku, *Diadora* 14, Zadar, 1992, 311-324.
- 1992/1993 – Zdenac krstionice u Zadru, *Peristil* 35/36, Zagreb, 1992/1993, 17-24.
- 1993a – *Episkopalni kompleks u Zadru*. Doktorska disertacija, Sveučilište u Splitu, Filozofski fakultet u Zadru, 1993.
- 1993b – Zadar na pragu kršćanstva, *Diadora* 15, Zadar, 1993, 29-54.
- 1995 – The early-medieval phase of the episcopal complex in Zadar, *HAM* 1, Zagreb-Motovun, 1995, 150-161.
- 1996 – Ninska crkva u ranom srednjem vijeku – problem kontinuiteta i rezultati arheoloških istraživanja, *Starohrvatska spomenička baština – rađanje prvog hrvatskog kulturnog pejzaža: zbornik radova znanstvenog skupa održanog 6.-8. listopada 1992*, Zagreb, 1996, 87-99.
- 1997a – I cibori a pianta esagonale risalenti all'alto medioevo in Istria e in Dalmazia, *HAM* 3, Zagreb-Motovun, 1997, 101-116.
- 1997b – Crkva sv. Ivana ispred grada u Zadru, *Diadora* 18/19, Zadar, 1996-1997, 275-300.
- 1998 – Elementi di architettura Bizantina nelle costruzioni alto medievali di Zara, *HAM* 4, Zagreb-Motovun, 1998, 55-70.
- 2001 – Po čemu je u 10. st. katedrala u Zadru mogla sličiti halkoprateljskoj bazilici u Carigradu?, *Diadora* 20, Zadar, 2000-2001, 301-311.
- 2002 – *Sveti Donat*, Split, 2002.
- 2004 – Crkva Sv. Duha na Aseriji – ranokršćanski mauzolej i romanička crkva Sv. Pavla, *Asseria* 2, Zadar, 2004, 117-131.
- 2005 – *Zadar na pragu kršćanstva*, Zadar, 2005.
- 2007a – Ranokršćanski reljefi i arhitektonska plastika u Zadru i na zadarskome području,

Diadora 22, Zadar, 2007, 128-144.

2007b – Vinova loza na ranokršćanskim i ranosrednjovjekovnim reljefima u Zadru i na zadarskom području, *HA* 15, Pula, 2007, 415-428.

2009 – Katedrala (sv. Anastazije) u Biogradu, *Diadora* 23, Zadar, 2009, 193-206.

2011 – Dalmatinski trikonhosi, *ARS* 1, Zadar, 2011, 27-66.

2013 – *Episkopalni kompleks u Zadru*, Zadar, 2013.

VEŽIĆ, P. – LONČAR, M.

2009 – *Hoc tigrmen. Ciboriji ranog srednjeg vijeka na tlu Istre i Dalmacije*, Zadar, 2009.

VRŠALOVIĆ, D.

1963a – Četverogodišnji rad Instituta za nacionalnu arheologiju i Muzeja hrvatskih arheoloških spomenika u Splitu, *SHP* 3. s. 8/9, Split, 1963, 261-279.

1963b – Kasnosrednjovjekovne ostruge u Muzeju hrvatskih arheoloških spomenika u Splitu, *SHP* 3. s. 8/9, Split, 1963, 151-169.

VINSKI, Z.

1978 – Novi ranokarolinški nalazi u Jugoslaviji, *VAMZ* 3, 10-11, Zagreb, 1977-1978, 143-208.

1981 – O nalazima karolinških mačeva u Jugoslaviji, *SHP* 3.s. 11, Split, 1981, 9-53.

1986a – *Rani srednji vijek*, Beograd, 1986.

1986b – Marginalia uz izbor karolinškog oružja u jugoistočnoj Evropi, *SHP* 3. s. 15, 1985, Split, 1986, 61-117.

VUČIĆ, J.

2007 – Istraživanje katedrale Sv. Stošije, *HAG* 4, Zagreb, 2007, 409-410.

2009 – Arheološka istraživanja crkve sv. Viktora u Telašćici, *Obavijesti HAD-a* 41(3), Zagreb, 2009, 77-86.

2011 – Arheološka istraživanja crkve sv. Viktora u Telašćici, *Diadora* 25, Zadar, 2011, 103-143.

2012 – *Topografija Naronitanske biskupije*, Doktorska disertacija, Filozofski fakultet, Zagreb, 2012.

2013 – Georgius peccatvr presbiter et reclavsvs, *VAPD* 106, Split, 2013, 231-247.

ZANINOVIĆ, M.

1993 – Ranokršćanske crkve kao postaje plovnog puta duž istočnog Jadrana, *VAHD* 86, Split, 1993, 125-146.

ZEILLER, J.

1906 – *Les origines chretiennes dans la province romaine de Dalmatie*, Paris, 1906.

ZORIĆ, M.

1994 – *Ivinj, crkva Sv. Martina: rezultati arheološkog istraživanja* (Katalog izložbe), Šibenik, 1994.

1999 – Ivinj, ranokršćanska bazilika s krstionicom, *Obavijesti HAD-a* 31(3), Zagreb, 1999, 103-108.

13. SAŽETAK

Disertacija obrađuje ranokršćansku arhitekturu u Zadru i na širem zadarskom području, točnije na prostoru koji obuhvaća današnja Zadarska nadbiskupija. Radnja ima primarni zadatak da utvrdi kontinuitet koji su ranokršćanske crkve imale u vrijeme predromanike. U cilju njegova dokazivanja i tumačenja, kroz nekoliko povezanih cjelina pristupa se analizi ranokršćanske arhitekture, crkvenog kamenog namještaja te nekropola koje se početkom srednjeg vijeka organiziraju uz postojeće bogomolje. Pronađena arheološka građa razmatra se u zajedničkom kontekstu kako bi se dao ispravan odgovor na pitanje jesu li i u kojem vremenu ranokršćanske crkve bile obnovljene te su kao takve imale održivi kontinuitet u rani srednji vijek.

Kršćanstvo se u Zadru javlja dosta rano. U drugoj polovini 4. st. adaptacijom triju antičkih taberna na forumu nastaje prvi kršćanski oratorij. U disertaciji se prati razvoj kršćanske zajednice u Zadru, ali i onih u manjim ruralnim sredinama u njenoj okolini i to od pojave prvih molitvenih prostora pa sve do vremena obnove ranokršćanskih crkava u razdoblju predromanike. Posebno se u disertaciji daje naglasak na ona povijesna i kulturna zbivanja koja su obilježila razdoblje ranog srednjeg vijeka. Pritom se Zadar razmatra kao važno uporište na dalmatinskoj obali u kojem se isprepliću utjecaji dva različita svijeta, Bizanta na Istoku te moćne Franačke na Zapadu.

KLJUČNE RIJEČI

Zadar, ranokršćanska arhitektura, kontinuitet, predromanika, crkvena kamena plastika, ranosrednjovjekovne nekropole, kristijanizacija, Bizant, Franci.

14. SUMMARY

The dissertation analyses the early Christian architecture in Zadar and its wide area, precisely the area including the present Archdiocese of Zadar. Its primary purpose is to determine the continuity of the early Christian church in the pre-Romanesque period. The study of the early Christian architecture, church stone furniture and necropolis, which occurred next to the existing churches in the early Middle Ages, is made with the aim of proving this continuity.

The archaeological findings are analyzed in order to confirm whether the early Christian churches were restored and whether they retained the continuity of the early Middle Ages.

Christianity in Zadar occurs quite early. The adaptation of three antique taverns in the second half of the 4th century led to the forming of the first Christian oratory. The dissertation follows the development of the Christian community in Zadar and its surroundings from the appearance of the first prayer rooms to the time of reconstruction of the early Christian churches in the pre-Romanesque period. The dissertation is specially concerned with historical and cultural events that marked the early Middle Ages. Zadar is considered to be an important center in Dalmatia where the influences of two different worlds, the Byzantine Empire in the east and the powerful Frankish in the west, intertwine.

KEYWORDS

Zadar, early Christian architecture, continuity, pre-Romanesque period, church stone plastic, early medieval necropolis, Christianization, Byzantine, Franks.

15. POPIS PRILOGA

15. 1. TABLE (T. I – T. XCII)

15. 2. KARTE (1-3)

15. 1. TABLE

T. I

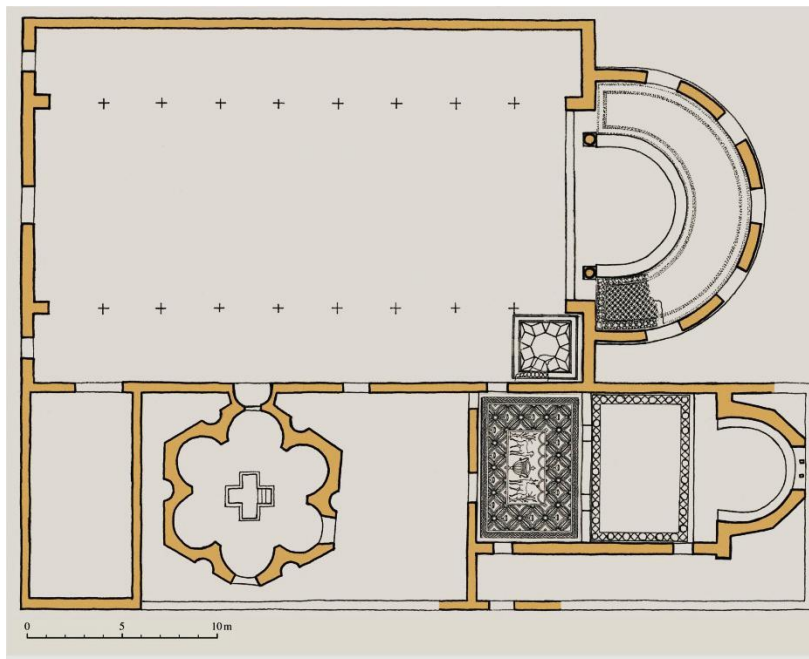

1. Zadar (Iader) – tlocrt ranokršćanskog katedralnog kompleksa (P. Vežić, 2005.)

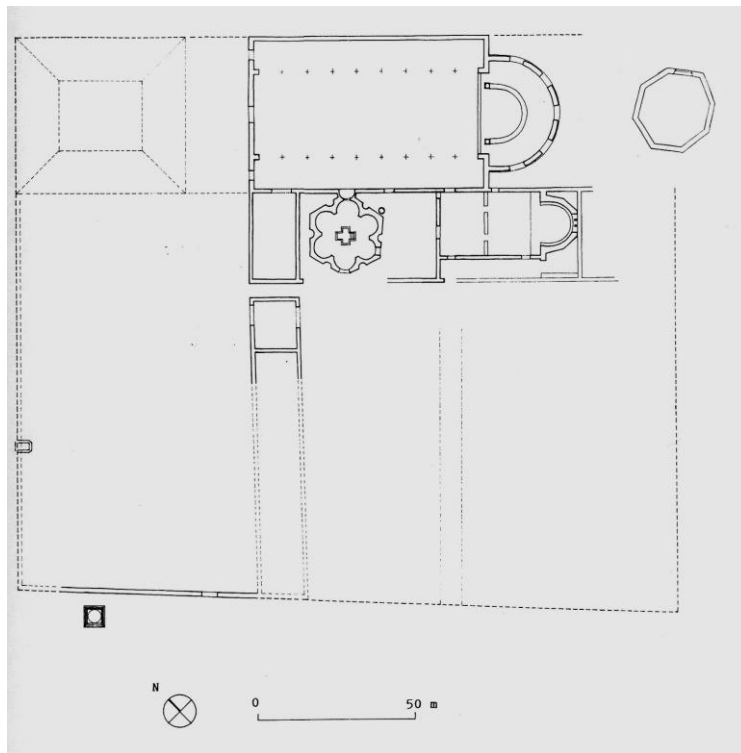

2. Zadar (Iader) – grafička rekonstrukcija ranokršćanskog biskupskog kompleksa (P. Vežić, 1993.)

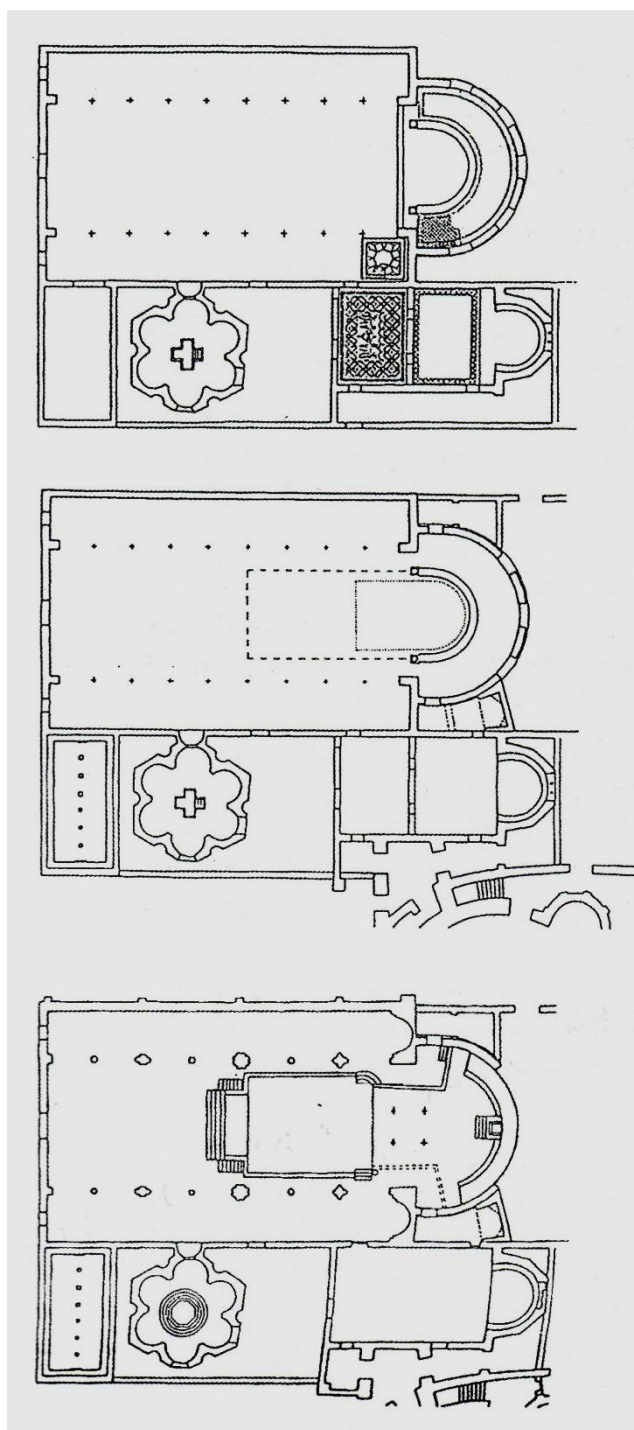

1. Razvoj zadarske katedrale: 1. ranokršćanska bazilika s krtionicom i ketekumenejom, 2. predromaničko preuređenje iz 9. stoljeća, 3. romanički sklop (P. Vežić, 1990.)

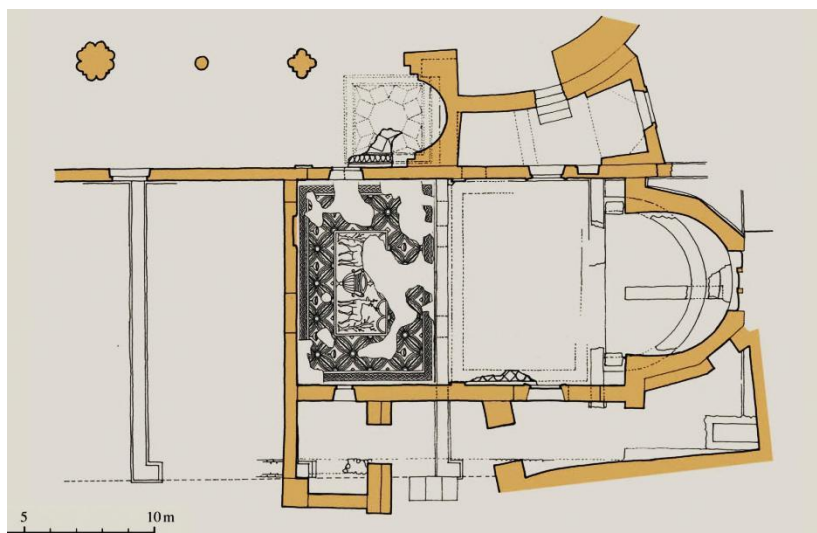

1. Zadar (Iader) – tlocrt sakristije katedralnog kompleksa (P. Vežić, 2005.)

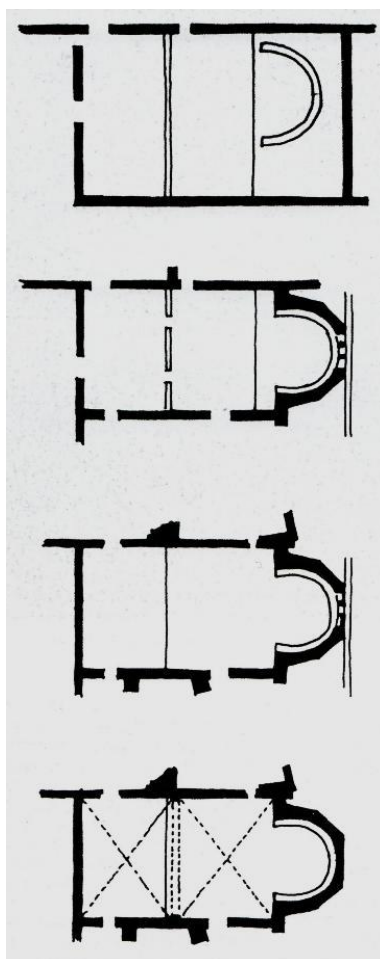

2. Zadar, Sv. Petar – razvojne faze katekumeneja od oratorija do sakristije (P. Vežić, 1990.)

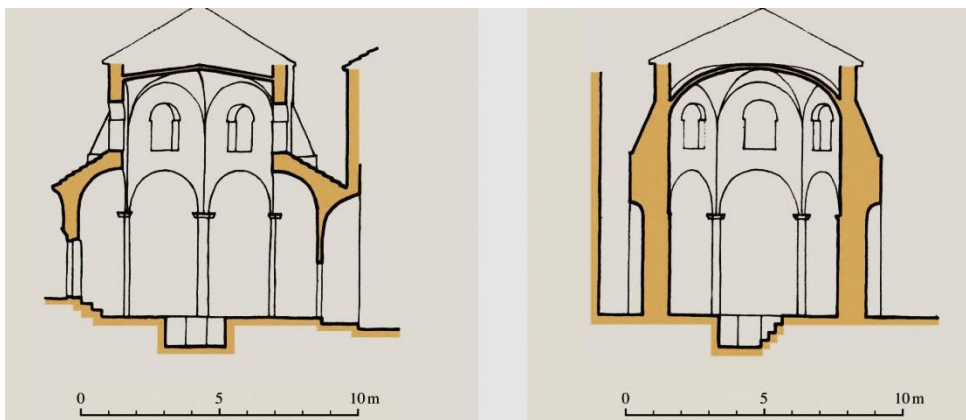

1. Zadar, Sv. Petar – grafička rekonstrukcija poprečnog i uzdužnog presjeka krstionice (P. Vežić, 2005.)

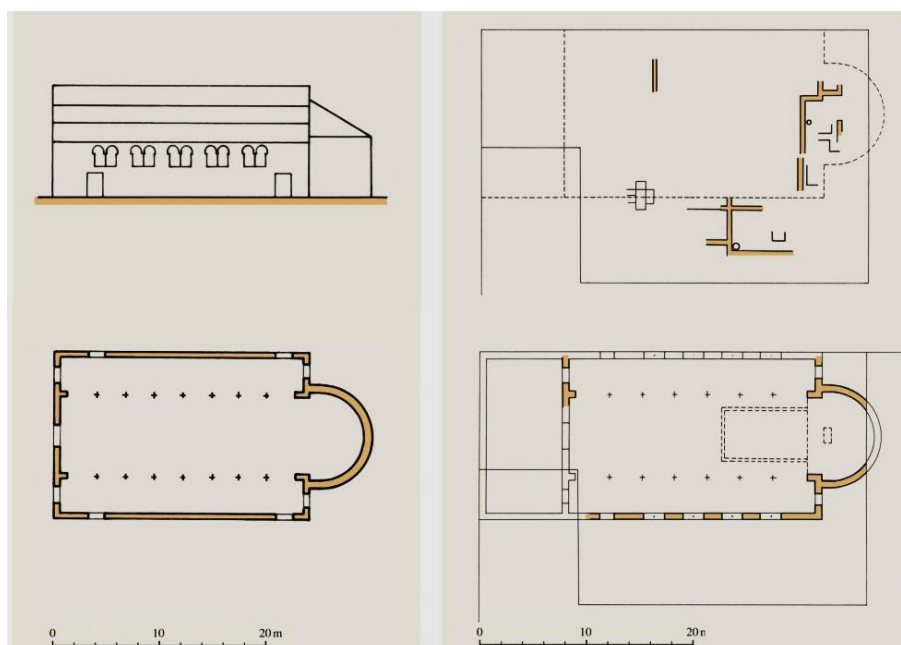

2. Zadar, Sv. Toma – tlocrt, grafička rekonstrukcija i definirani ostatci bazilike (P. Vežić, 2005.)

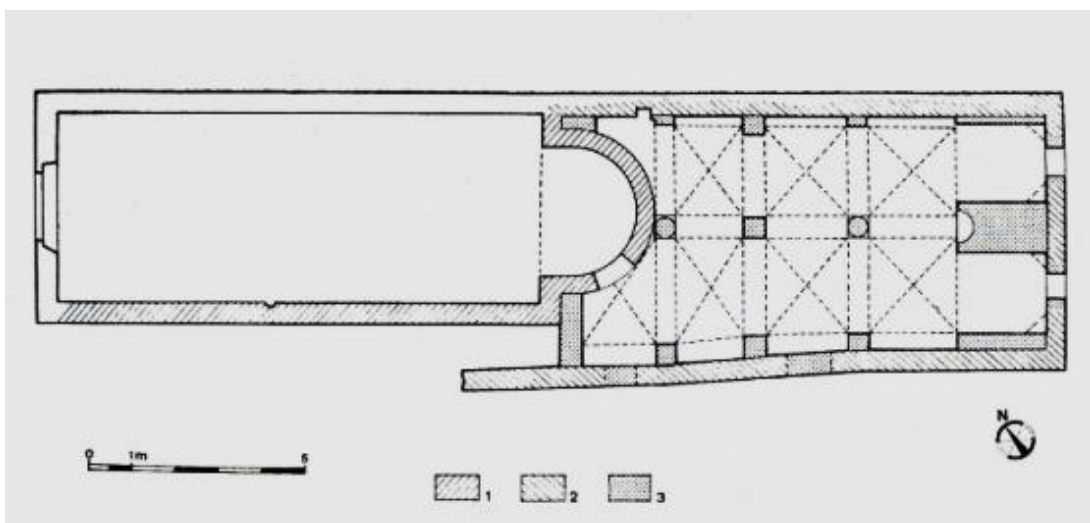

1. Zadar (Iader) – tlocrt povezanih crkava Sv. Andrija i Sv. Petar Stari (I. Petricioli – S. Vučenović, 1970.)

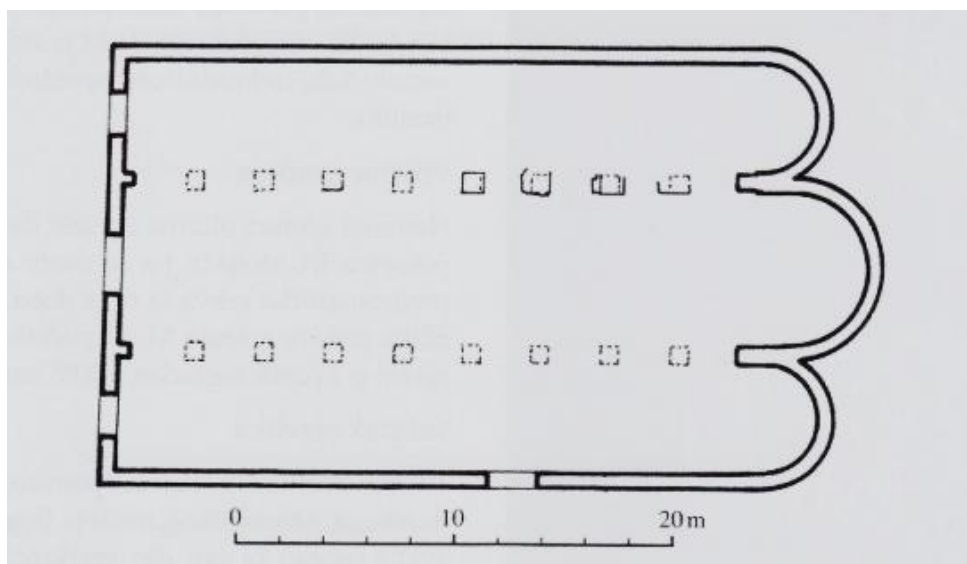

2. Zadar, Sv. Marija – tlocrt bazilike (P. Vežić, 1975.)

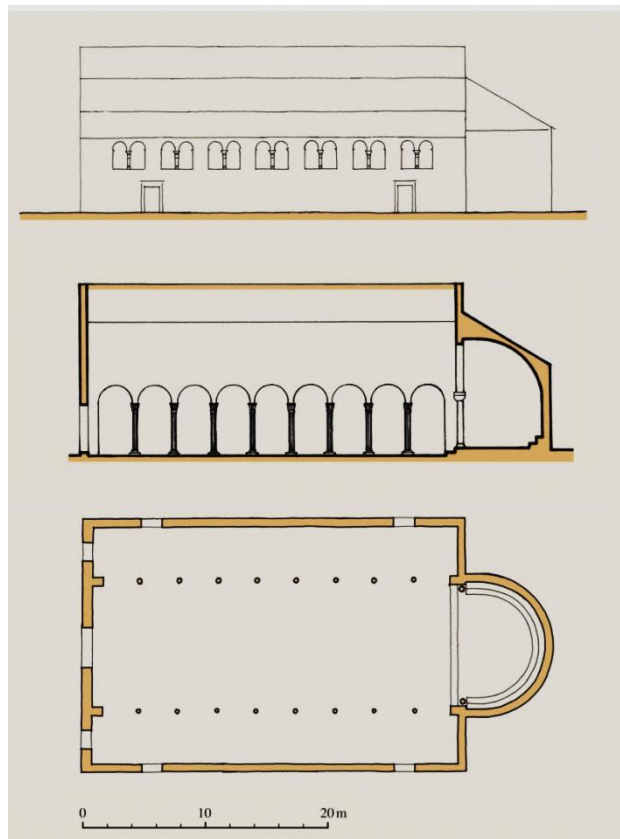

1. Zadar, Sv. Stjepan – tlocrt i grafička rekonstrukcija izgleda ranokršćanske bazilike (P. Vežić, 2005.)

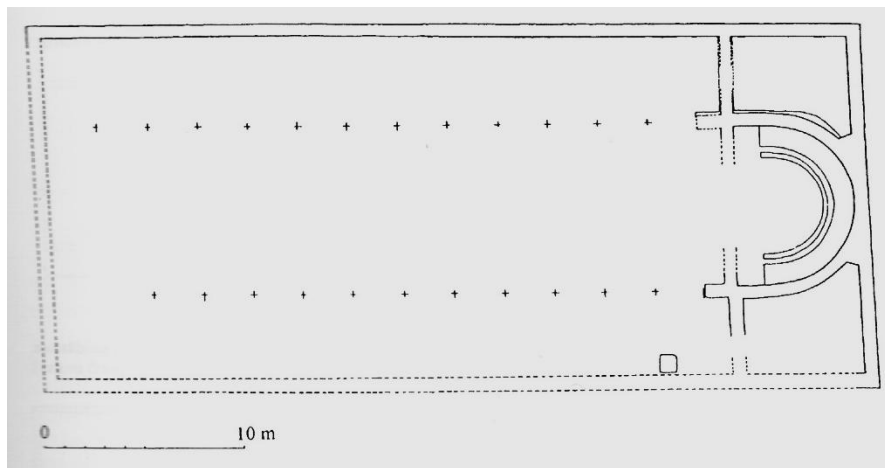

2. Zadar (Relja), Sv. Ivan Krstitelj – tlocrt ranokršćanske bazilike (P. Vežić, 1997.)

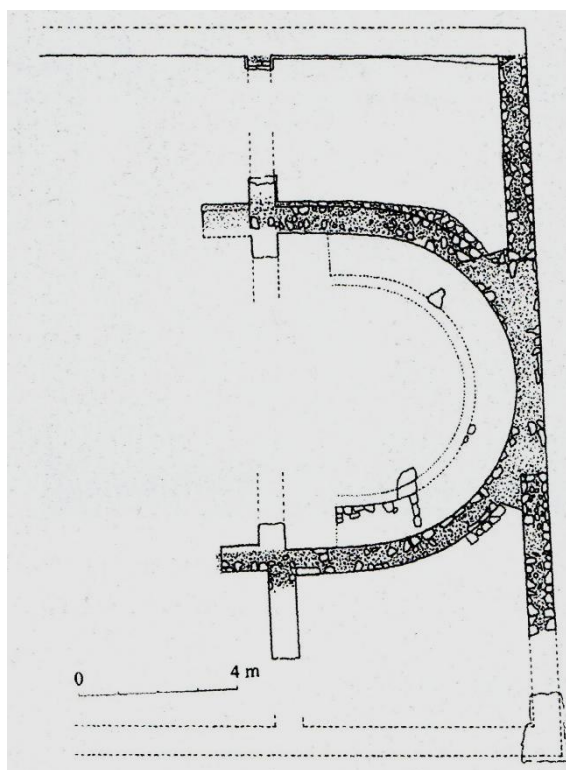

1. Zadar (Relja), Sv. Ivan Krstitelj – tlocrt prezbiterija ranokršćanske bazilike (P. Vežić, 2005.)

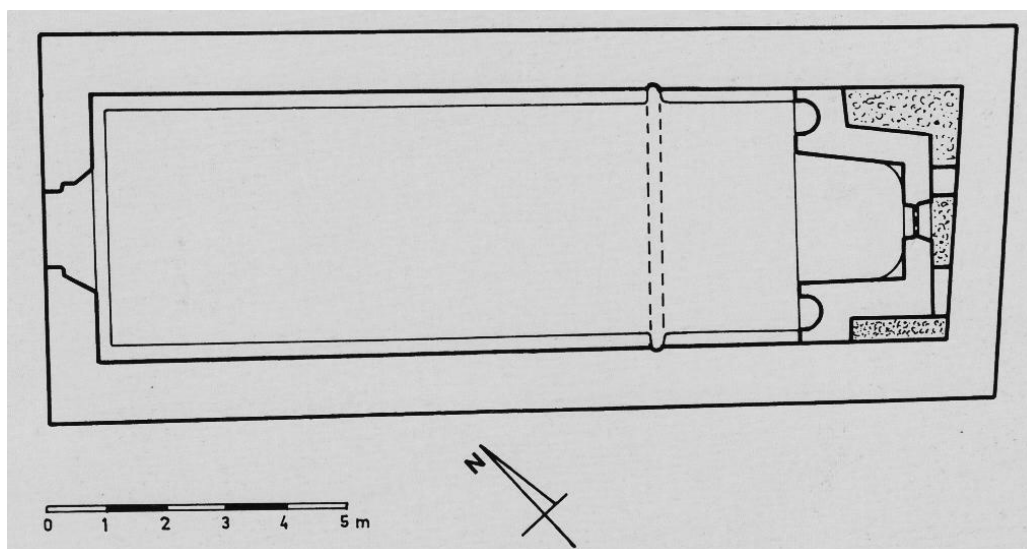

2. Puntamika, Sv. Stošija – tlocrt crkve (M. Suić – I. Petricioli, 1955.)

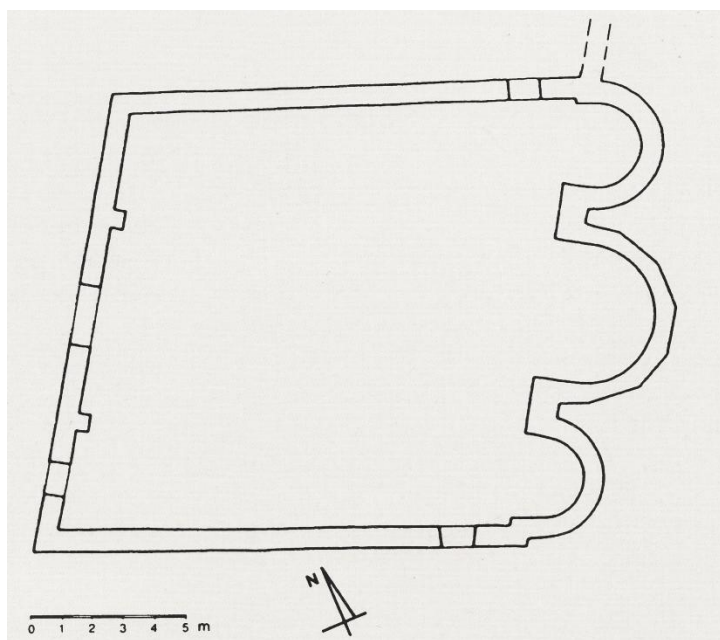

1. Zaton, Sv. Andrija – tlocrt crkve (A. Uglešić, 2002.)

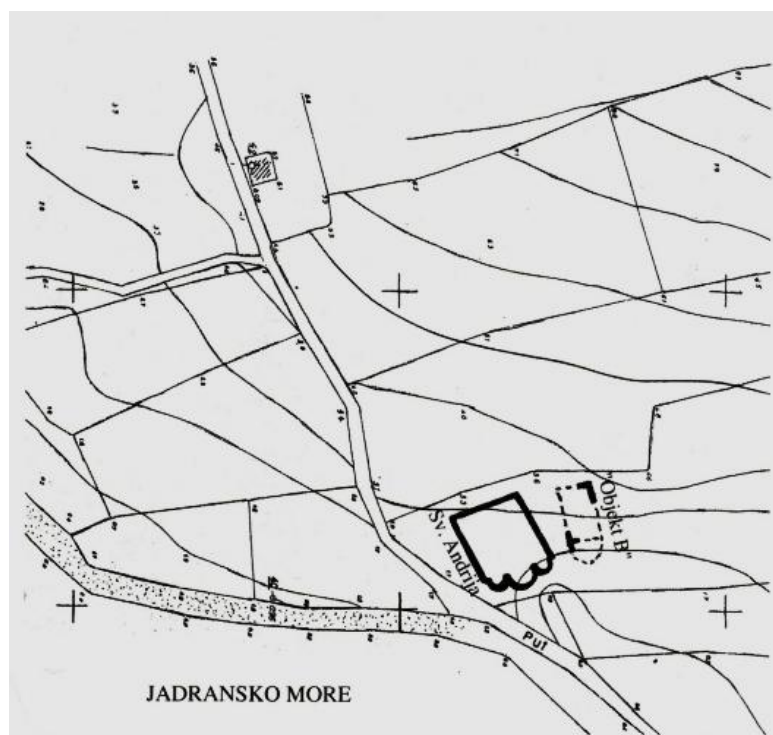

2. Zaton, Sv. Andrija – crkva i objekt „B“ koji je vjerojatno bio u funkciji prvotnog oratorija (A. Uglešić, 1998.)

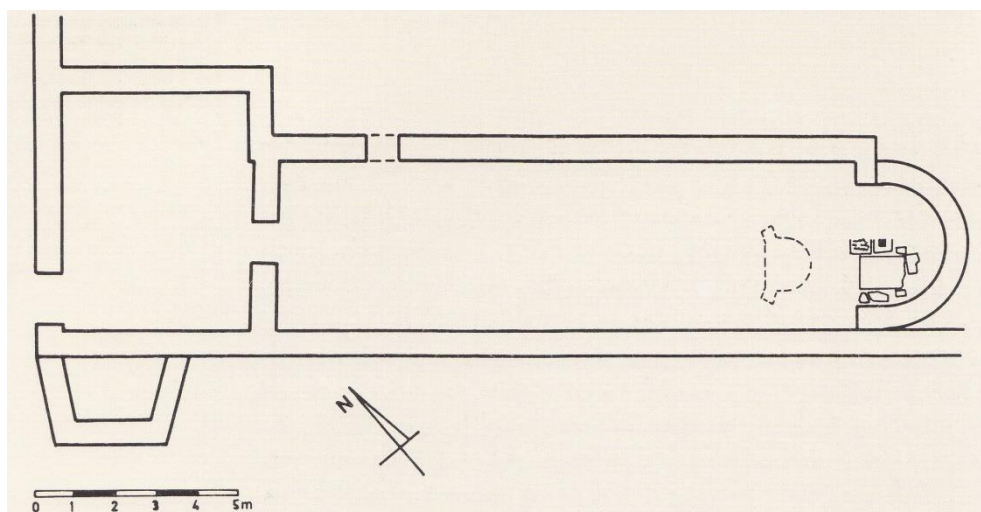

1. Nin, Sv. Asel – tlocrt prvog ranokršćanskog oratorija u Ninu (A. Uglešić, 2002.)

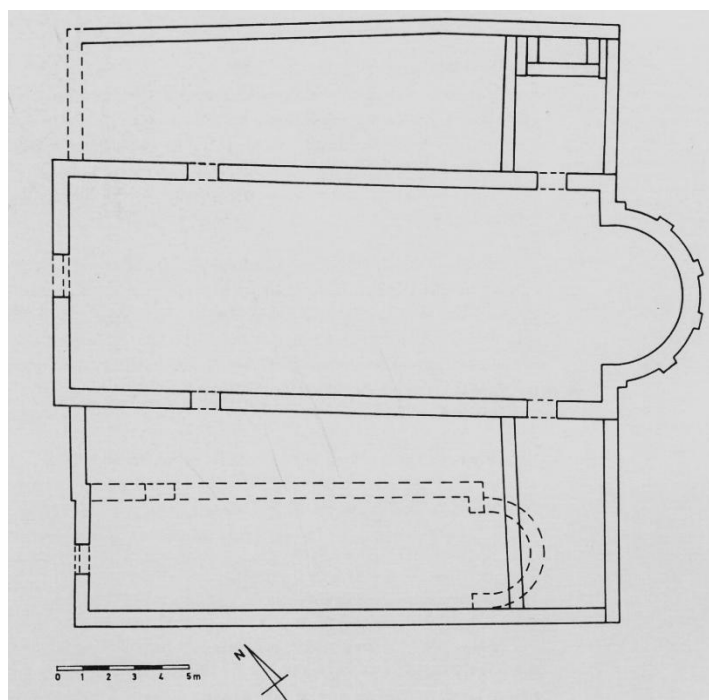

2. Nin, Sv. Asel – prijedlog rekonstrukcije tlorisa ranokršćanske crkve (6. st) (A. Uglešić, 2002.)

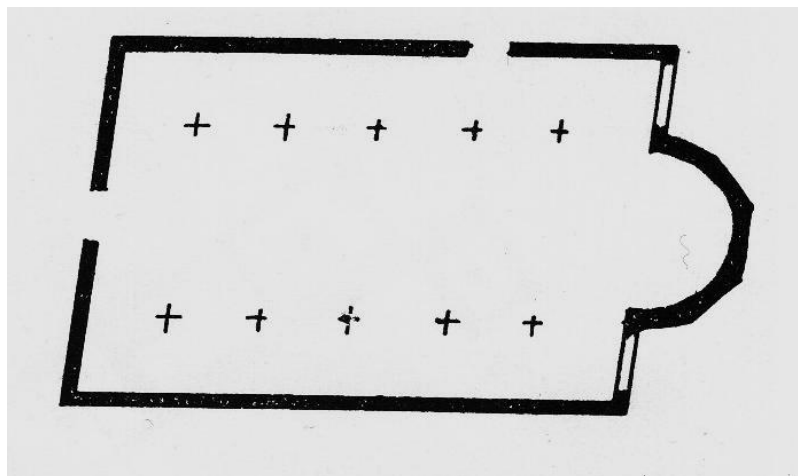

1. Nin, Sv. Marija – tlocrt bazilike (M. Domijan – I. Petricoli – P. Vežić, 1991.)

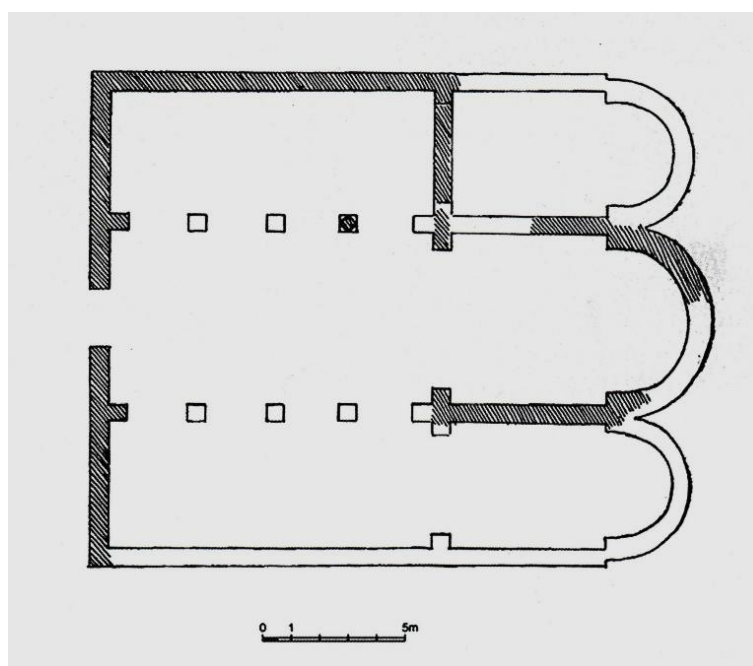

2. Privlaka, Sv. Barbara – tlocrt crkve (L. Jelić)

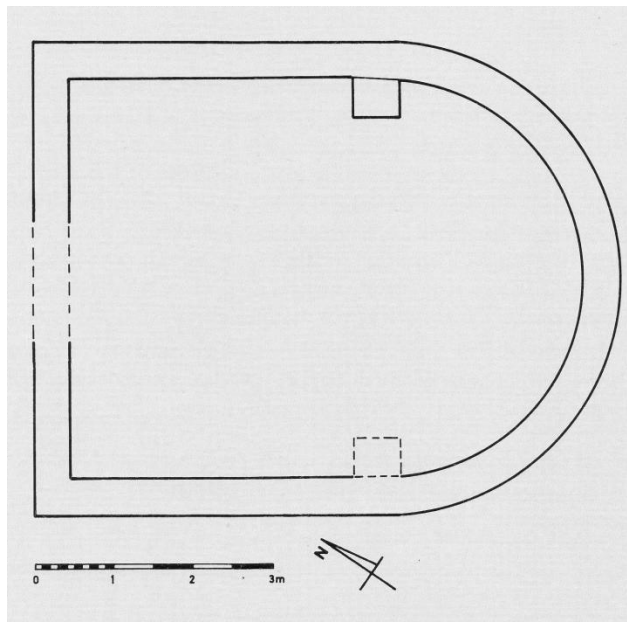

1. Vrši, Sv. Jakov – rimska građevina s eksedrom (ranokršćanski oratorij) (A. Uglešić, 2002.)

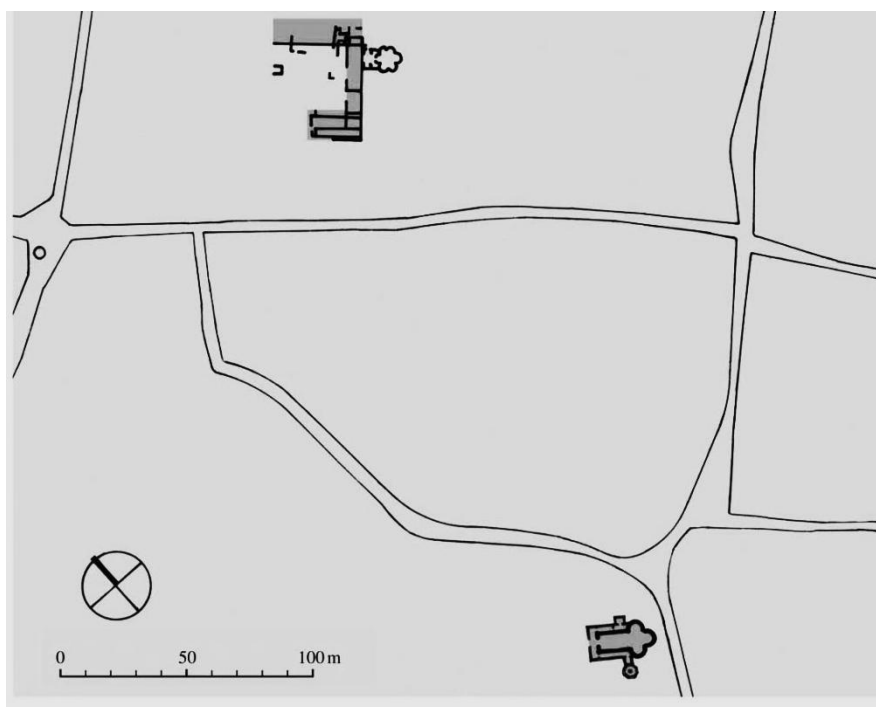

2. Pridraga – položaj crkava Sv. Martin i Sv. Mihovil (P. Vežić, 2005.)

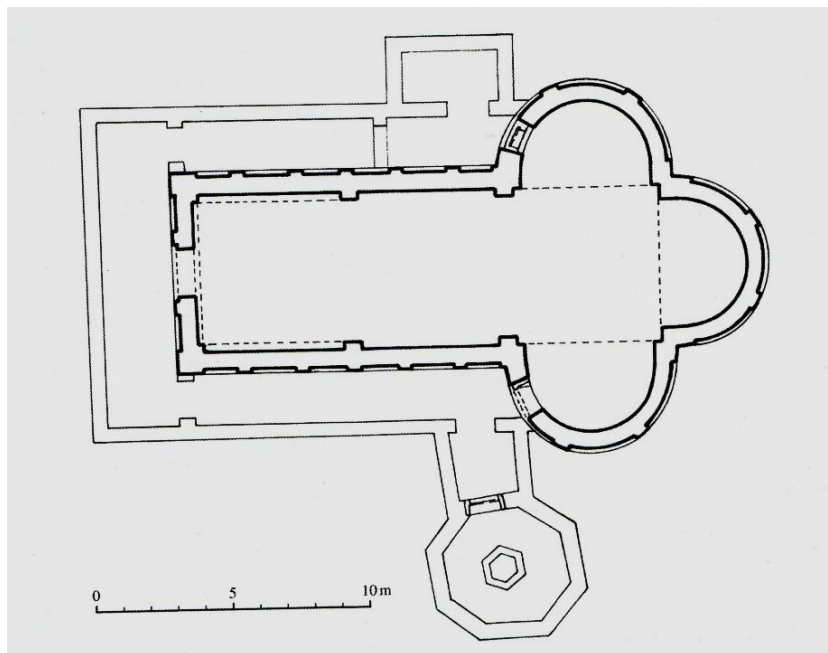

1. Pridraga, Sv. Martin – tlocrt crkve (P. Vežić, 2005.)

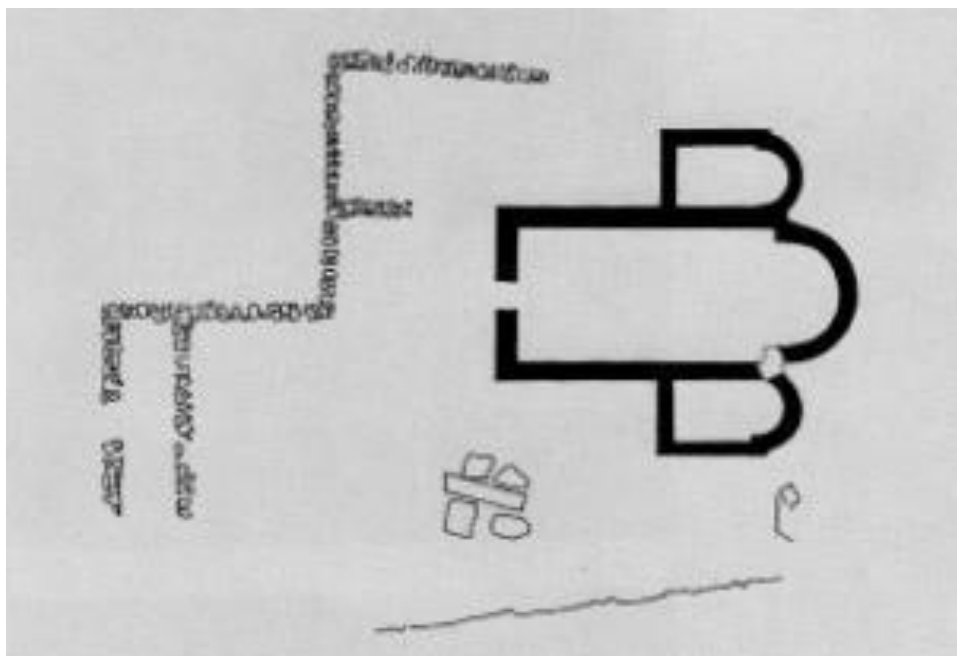

2. Biljane Donje, Begovača (Crkvina) – tlocrt srednjovjekovne crkve (N. Jakšić, 1989.)

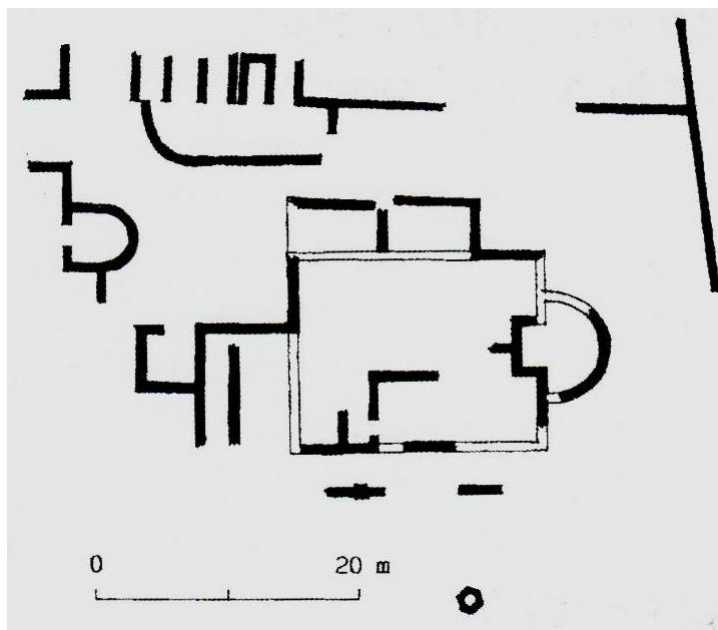

1. Biljane Donje, Begovača – antička vila i ranokršćanska bazilika koja je prethodila gradnji srednjovjekovne crkve (N. Jakšić, 1989.)

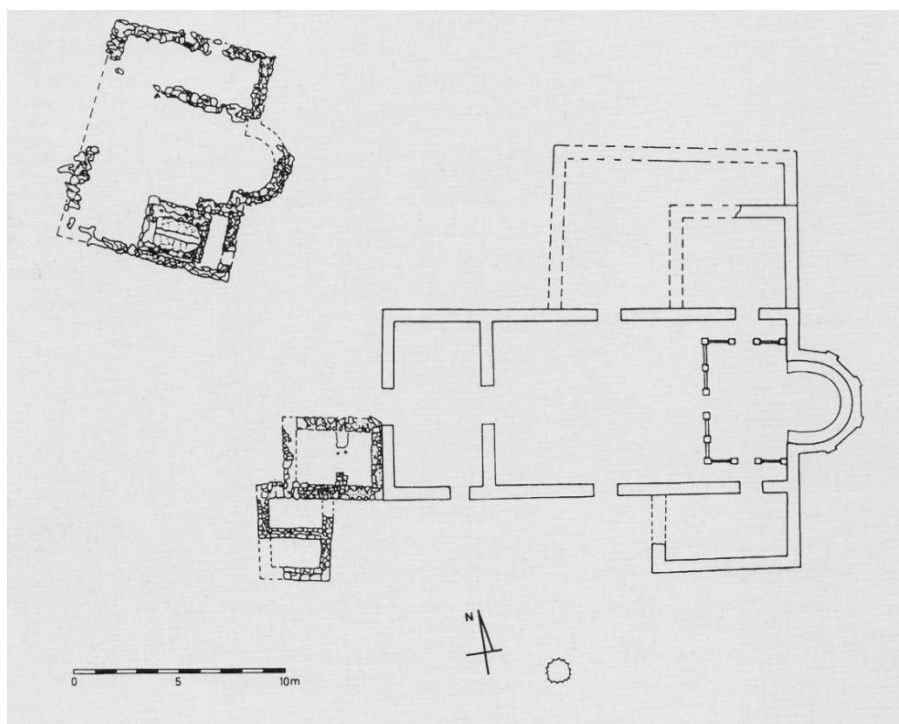

2. Galovac (Crkvina) – tlocrt ranokršćanskog kompleksa (J. Belošević, 1990.)

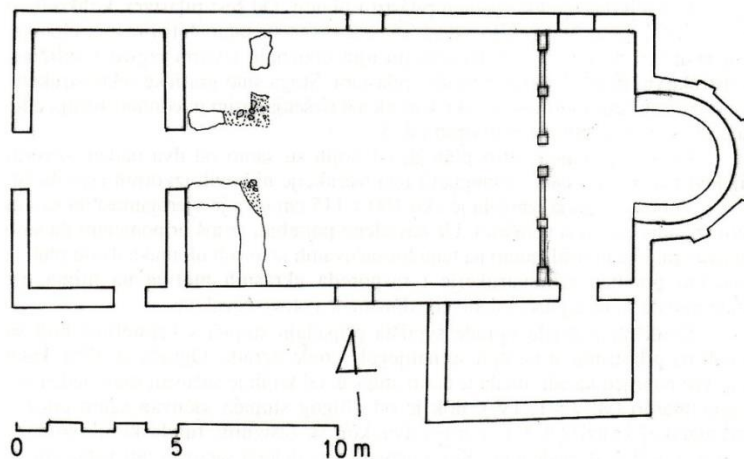

1. Galovac, Crkvina – tlocrt reducirane ranokršćanske crkve u vrijeme prve predromaničke faze
(J. Belošević, 1997.)

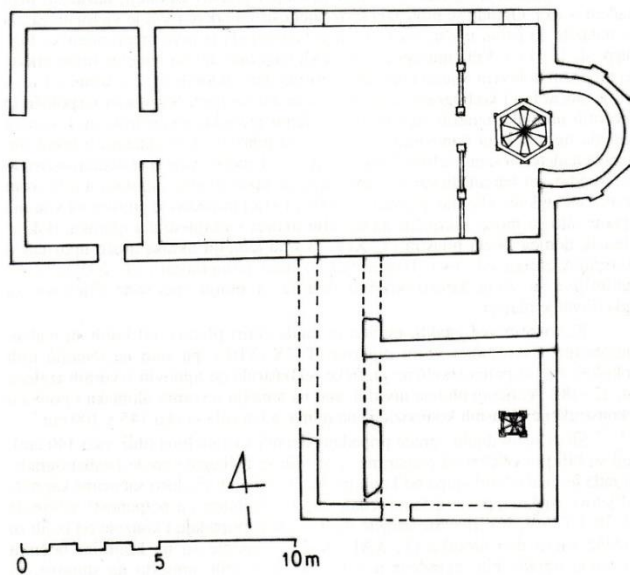

2. Galovac, Crkvina – tlocrt reducirane ranokršćanske crkve s prikazom dogradnje u drugoj predromaničkoj fazi (9. st.) (J. Belošević, 1997.)

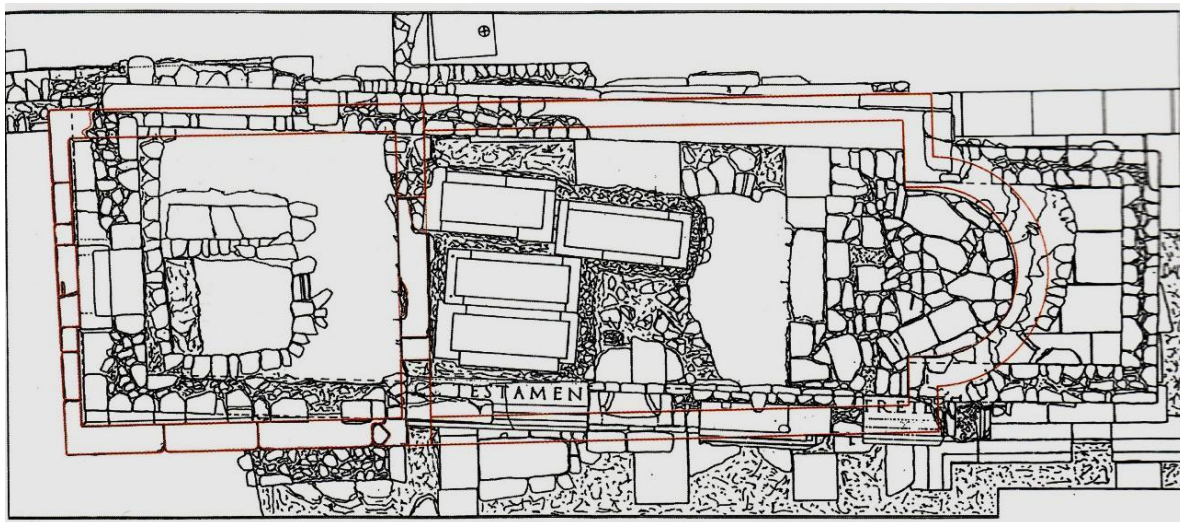

1. Podgrađe (*Asseria*), Sv. Duh – tlocrt istraženih ostataka unutar i uokolo crkve s pretpostavljenim položajem ranokršćanske crkve (označeno crvenom bojom) (A. Uglešić, 2002.)

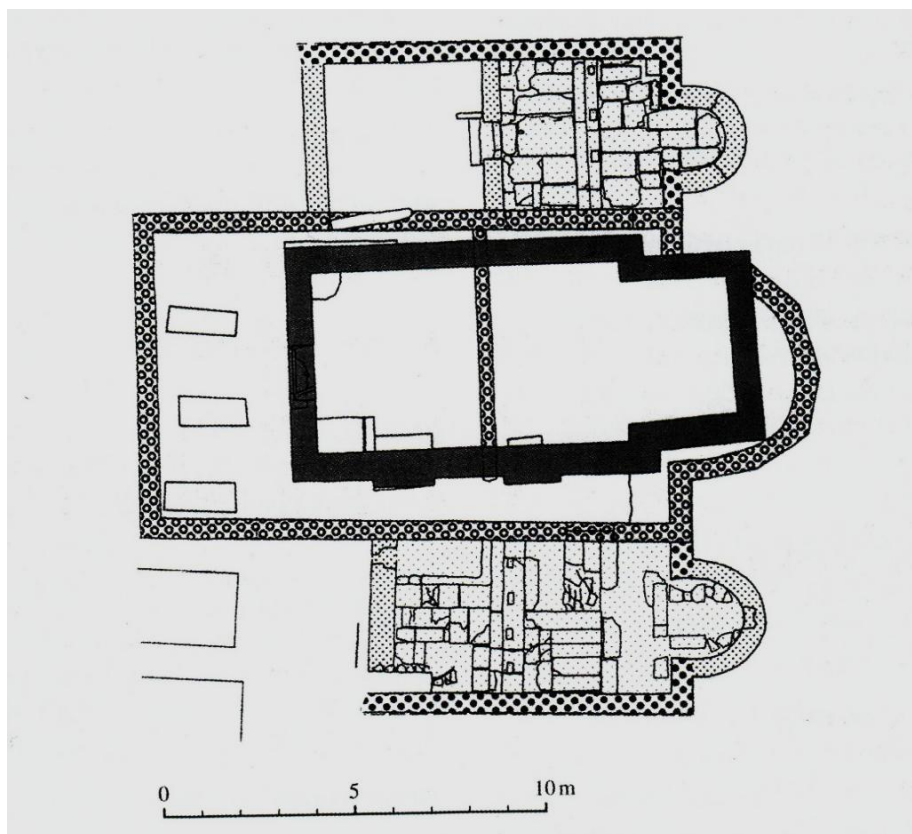

2. Lepuri, Sv. Martin – tlocrt crkve (N. Jakšić, 2000.)

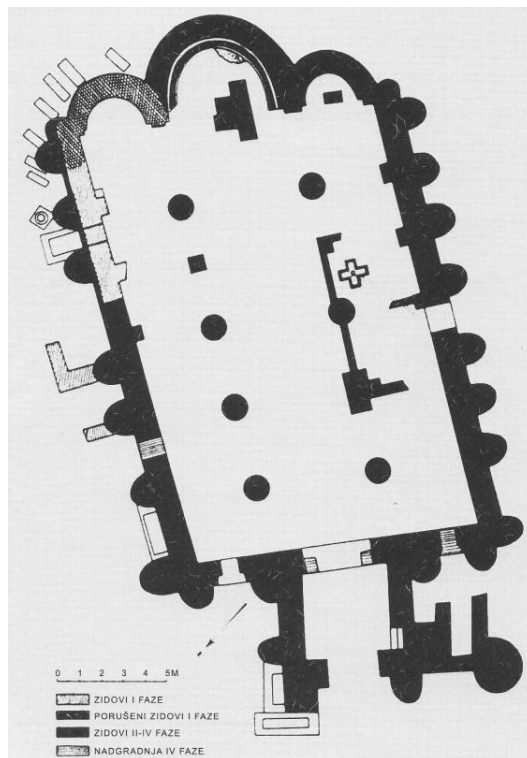

1. Biograd, Katedrala – tlocrt i razvojne faze crkve na položaju Glavica (L. Jelić; objavio: F. Buškariol, 1990.)

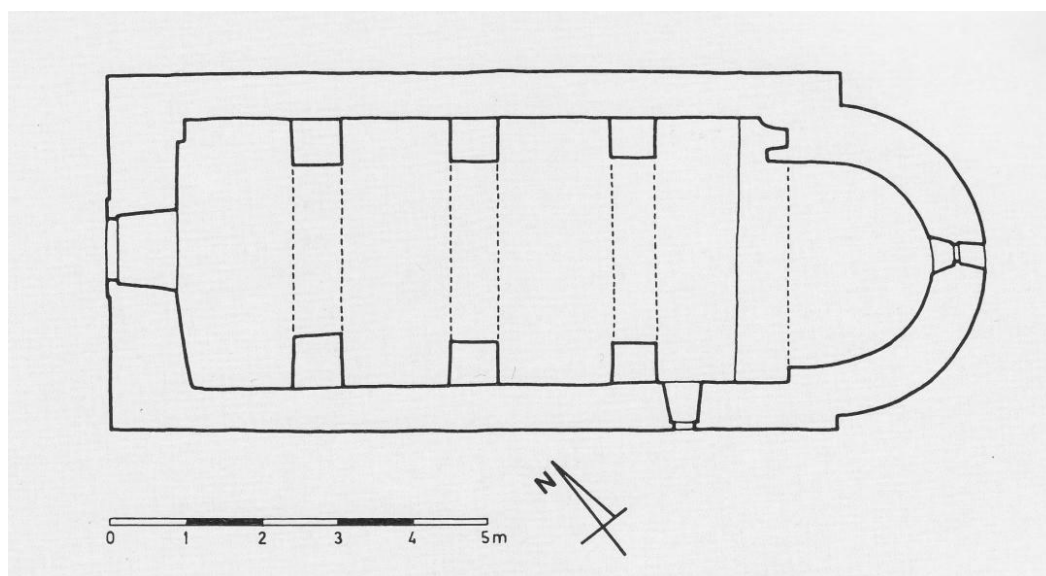

2. Povljana (o. Pag), Sv. Nikola – tlocrt crkve na kojem su ucrtane i predromaničke adaptacije (I. Petricioli, 1996.)

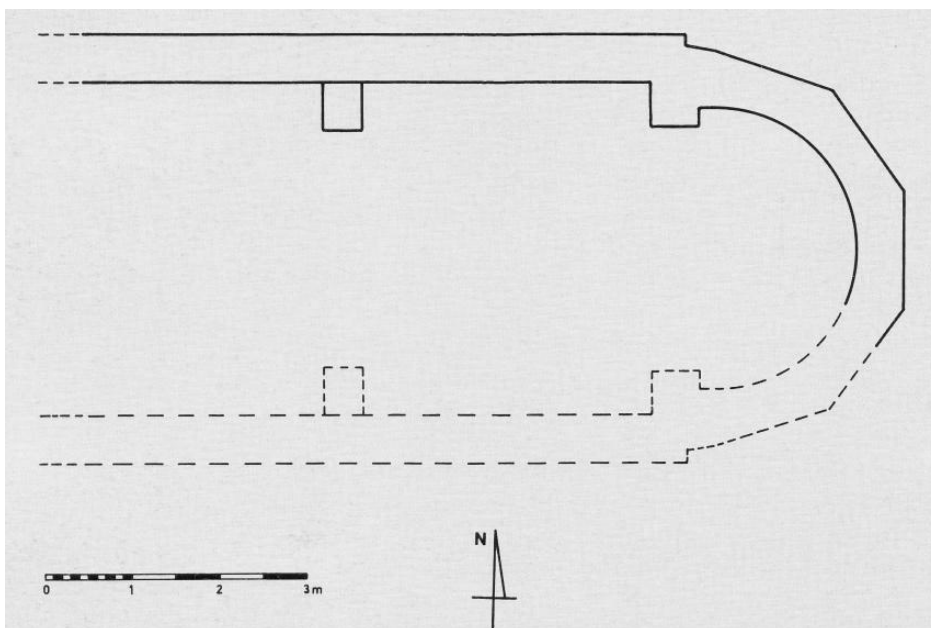

1. Vlašići (o. Pag), Sv. Ivan Krstitelj – tlocrt vidljivih ostataka ranokršćanske crkve (A. Uglešić, 2002.)

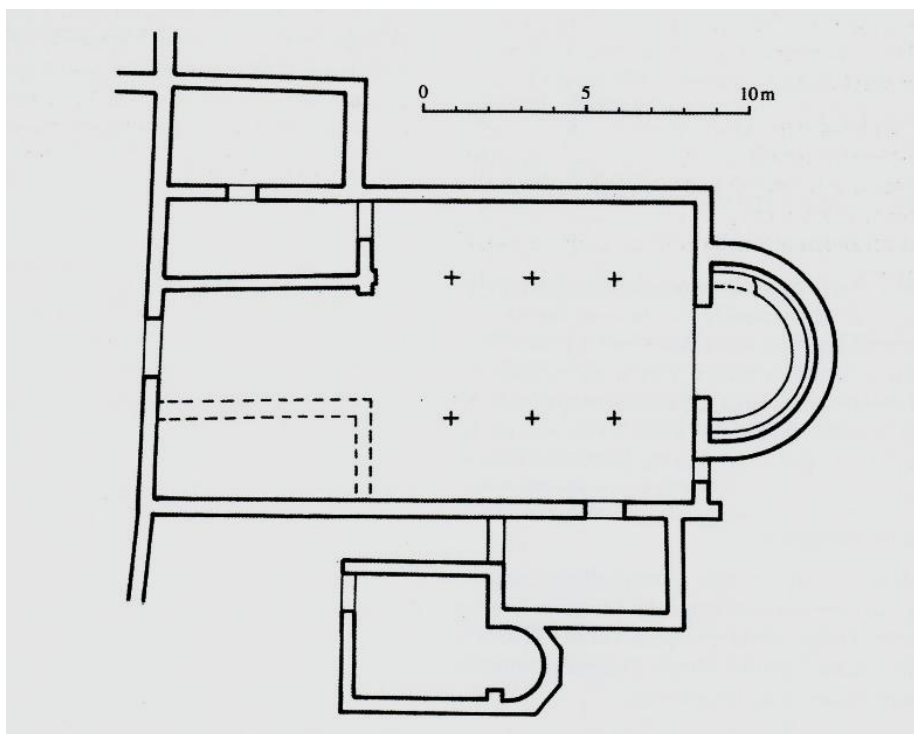

2. Muline (o. Ugljan), Sv. Ivan Krstitelj – tlocrt ranokršćanske bazilike s aneksima (M. Suić, 1960.)

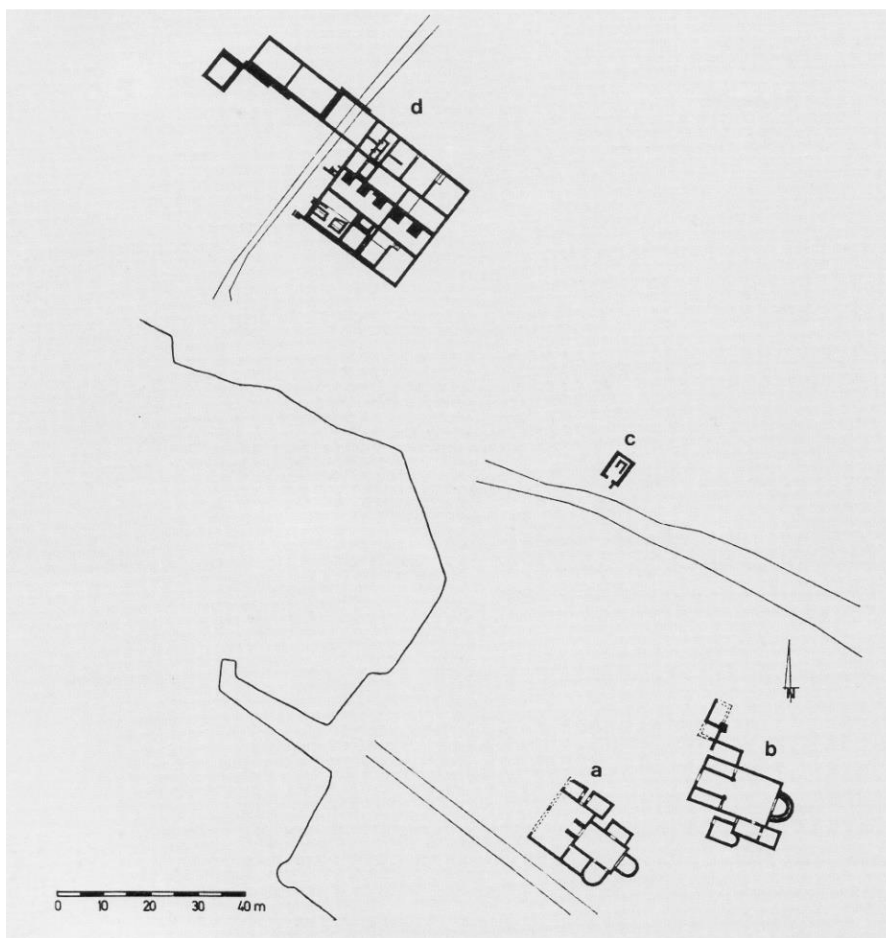

1. Kasnoantički kompleks u Mulinama: a) memorijalni kompleks, b) bazilika s aneksima, c) nadsvođeni mauzolej, d) *villa rustica* (M. Suić, 1976.)

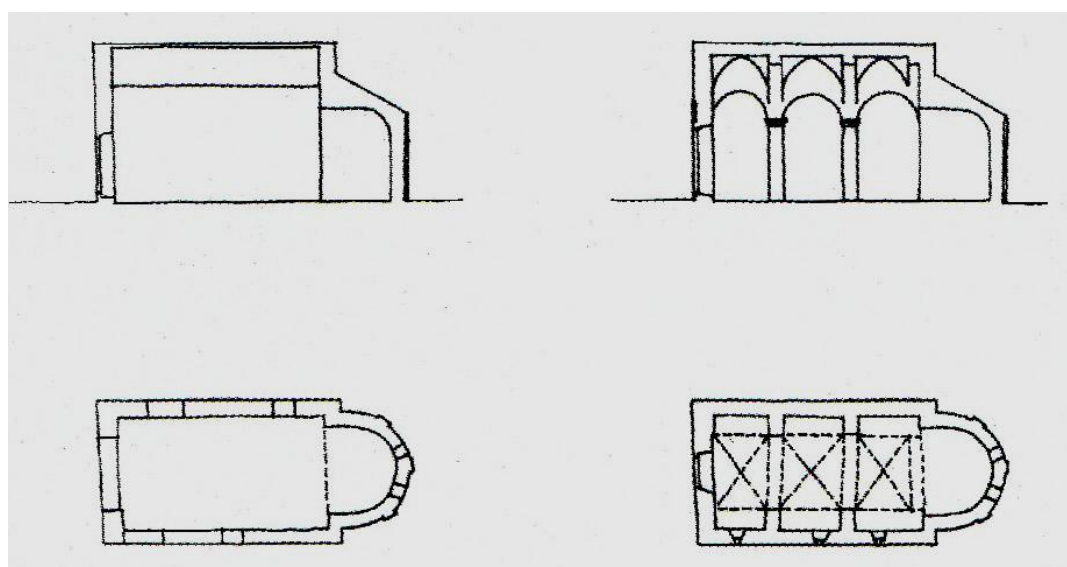

2. Ošljak, Sv. Marija (Vela Gospa) – usporedni tlocrt i presjek ranokršćanske i predromaničke faze crkve (P. Vežić, 1992.)

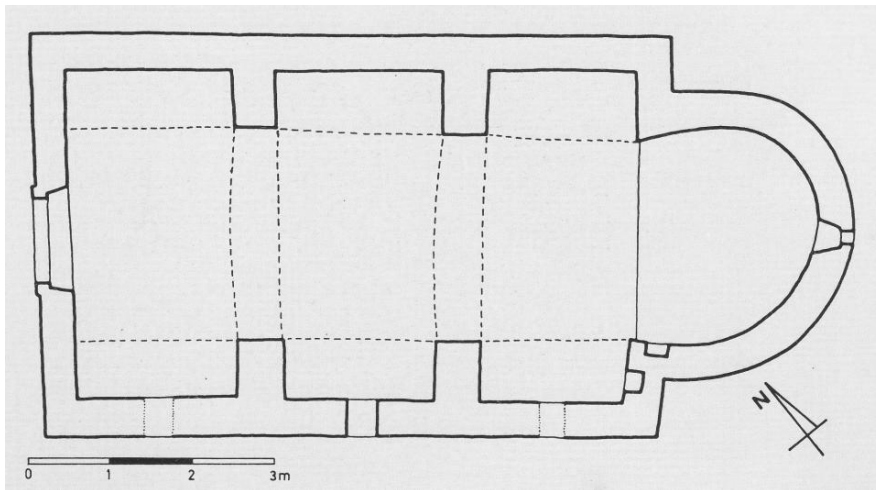

1. Vrgada, Sv. Andrija – tlocrt crkve (M. Domijan, 1983.)

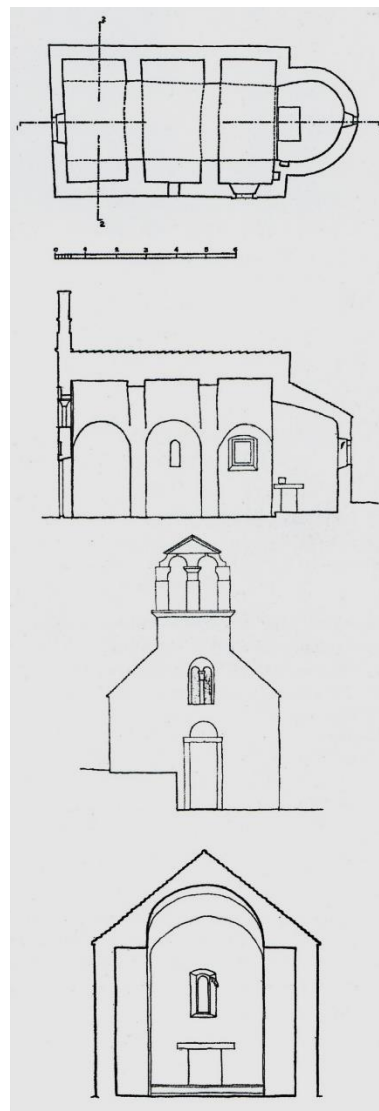

2. Tlocrt, presjeci i pročelje crkve Sv. Andrije u Vrgadi (M. Domijan, 1983.)

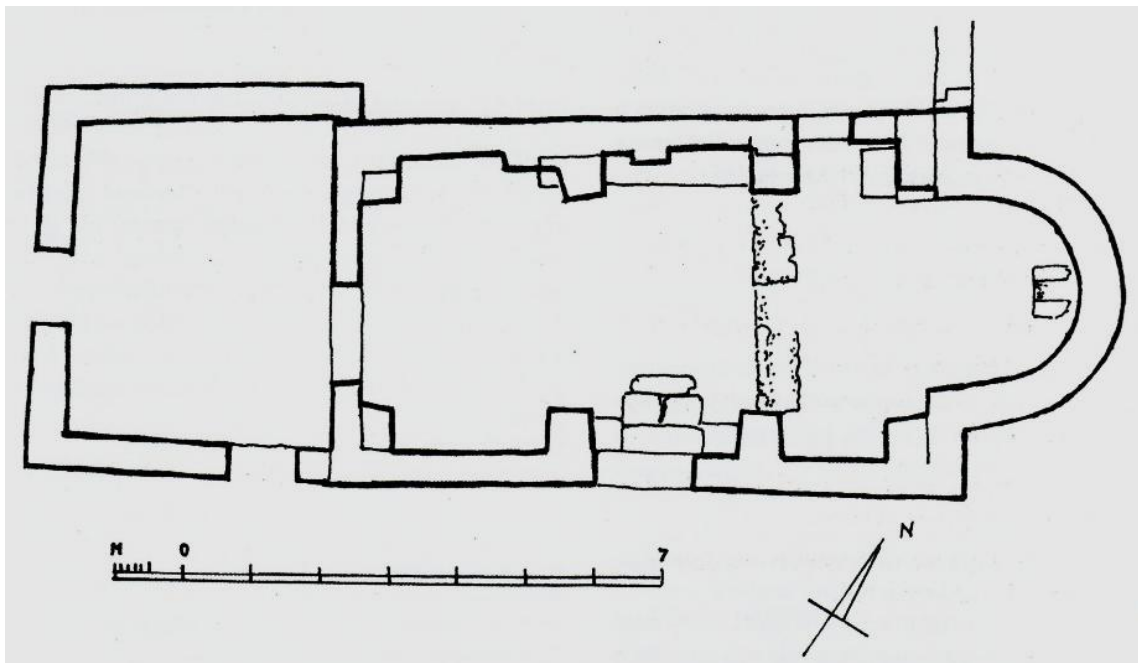

1. Tlocrt ostataka crkve Sv. Ivana u Stivanjem polju kod Sali (I. Petricioli, 1987.)

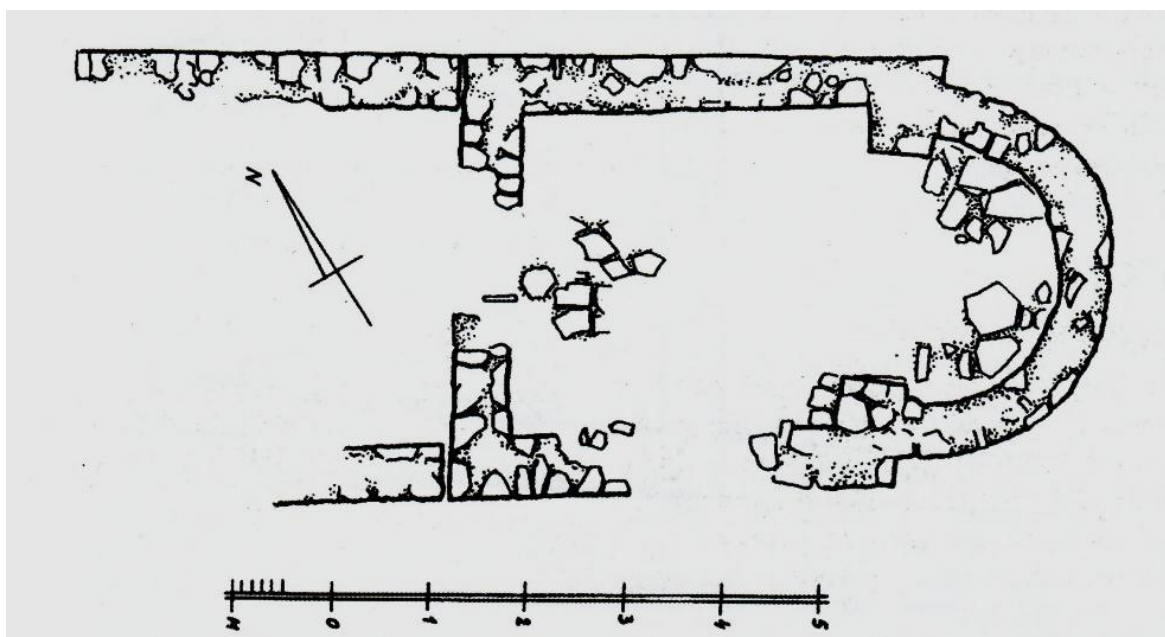

2. Tlocrt crkve Sv. Viktora na Citoriju kod mjesta Sali na Dugom otoku (I. Petricioli, 1987.)



1. Stupovi i presvođena unutrašnjost cisterne do katedrale u Zadru (P. Vežić, 1980.)

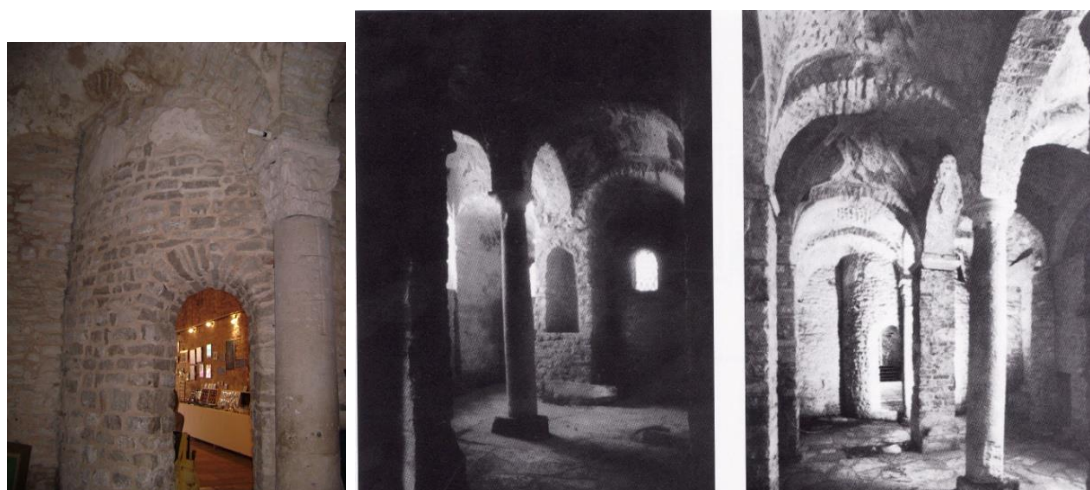

2. Zadar, Sv. Petar Stari – unutrašnjost crkve (foto: A. Jordan Knežević 2010., T. Marasović, 2009.)



1. Presvođena donja crkva Sv. Stošije na Puntamici (fototeka AMZD)



2. Pogled na ostatke gornje crkve Sv. Stošije na Puntamici (fototeka AMZD)



1. Apsida donje i gornje predromaničke crkve Sv. Stošije na Puntamci (fototeka AMZD)



2. Presvođena unutrašnjost crkve Sv. Nikole u Povljani na otoku Pagu (I. Petricioli, 1963.)

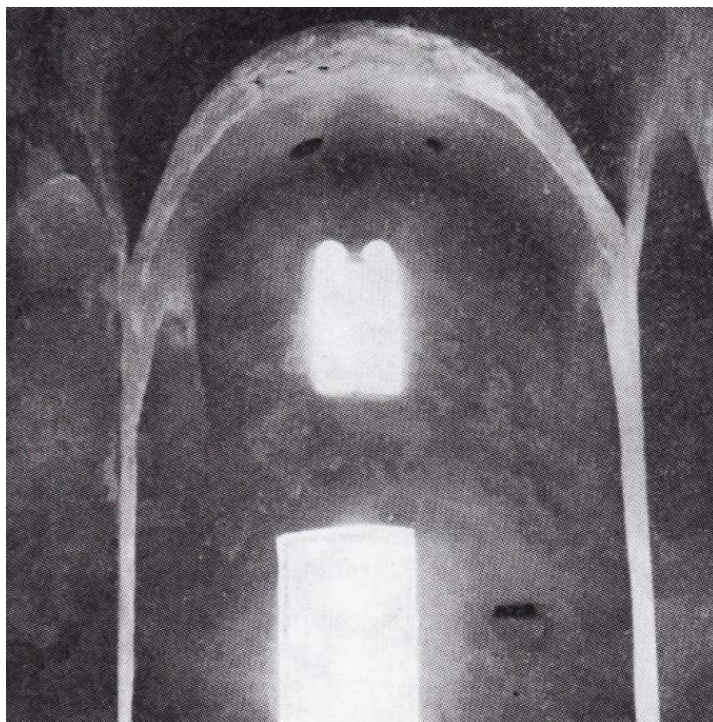

1. Presvođena unutrašnjost crkve Sv. Andrije u Vrgadi (M. Domijan, 1983.)



2. Unutrašnjost crkve Vele Gospe (Sv. Marija) na otoku Ošljaku (P. Vežić, 1992.)

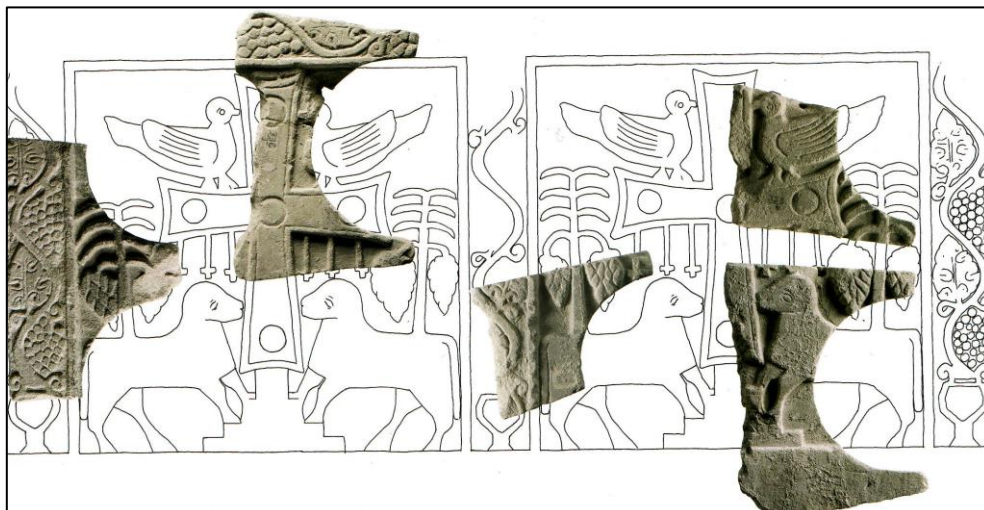

1. Zadar, Sv. Petar – ulomak pluteja (N. Jakšić – E. Hilje, 2008.)



2. Zadar, Sv. Petar – ulomak pluteja (N. Jakšić – E. Hilje, 2008.)



3. Zadar, Sv. Petar – ulomak pluteja (N. Jakšić – E. Hilje, 2008.)



1. Zadar, Sv. Petar – ulomak pluteja (foto: A. Jordan Knežević, 2012.)



2. Zadar, Sv. Petar – sarkofag (N. Jakšić – E. Hilje, 2008.)



3. Zadar, Sv. Petar – mramorna škrinjica (foto: A. Jordan Knežević, 2013.)



1. Zadar, Sv. Petar – sarkofag (foto: A. Jordan Knežević, 2013.)



2. Zadar, Sv. Petar – ambon (N. Jakšić – E. Hilje, 2008.)



3. Pašman, Sv. Mihovil – ambon (N. Jakšić, 2008.)



4. Pašman, Sv. Mihovil – ambon (N. Jakšić, 2008.)



1. Zadar, Sv. Petar – plutej (N. Jakšić, 2008.)



2. Zadar, Sv. Petar – ciborij (foto: A. Jordan Knežević, 2013.)



1. Zadar, Sv. Petar – ulomak ciborija (P. Vežić, 2009.)



2. Zadar, Sv. Petar – ulomak ciborija (P. Vežić, 2009.)



3. Zadar, Sv. Petar – greda ciborija (?) (P. Vežić, 2009.)



4. Zadar, Sv. Petar – akroterij (P. Vežić, 2009.)



1. Zadar, Sv. Petar – kapitel ciborija (P. Vežić, 2009.)

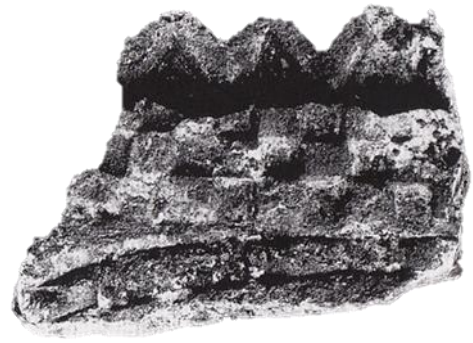

2. Zadar, Sv. Petar – dio arkade ciborija (P. Vežić, 2009.)



3. Zadar, Sv. Toma – ciborij (foto: A. Jordan Knežević, 2013.)



1. Zadar, Sv. Toma – kapitel s ciborija (P. Vežić, 2009.)



2. Zadar, Sv. Petar Stari – zabat ograde svetišta (?)
(P. Vežić – M. Lončar, 2009.)



3. Zadar, Sv. Petar Stari – ulomak arhitrava (?)
(P. Vežić – M. Lončar, 2009.)



4. Zadar, Sv. Petar Stari – ulomak arhitrava (?) (P. Vežić – M. Lončar, 2009.)

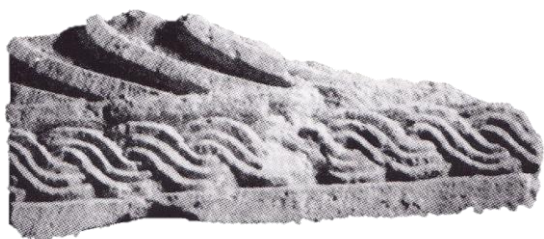

1. Zadar, Sv. Petar Stari – ulomak arhitrava
(T. Marasović, 2009.)



2. Zadar, Sv. Petar Stari – ulomak arhitrava
(T. Marasović, 2009.)

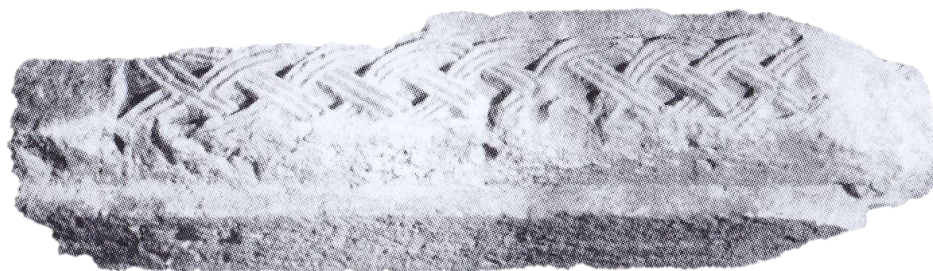

3. Zadar, Sv. Petar Stari – pilastar ograde svetišta (I. Petricioli, 1961.)



4. Zadar, Sv. Marija Velika – ulomak arhitrava (foto: A. Jordan Knežević, 2012.)



1. Zadar, Sv. Marija Velika – ulomak zabata/pluteja (?)
(T. Marasović, 2009.)



2. Zadar, Sv. Marija Velika – impost kapitel
(A. Jordan Knežević, 2010.)



3. Zadar, Sv. Marija Velika – kapitel stupa
(foto: A. Jordan Knežević, 2010.)



4. Zadar, Sv. Stjepan – ulomak pluteja
(N. Jakšić – E. Hilje, 2008.)



1. Zadar, Sv. Stjepan – stupić s ograde svetišta
(T. Marasović, 2009.)



2. Zadar, Sv. Stjepan – stupić s ograde svetišta
(T. Marasović, 2009.)



3. Zadar, Sv. Stjepan – ulomak ciborija (P. Vežić – M. Lončar, 2009.)



4. Zadar, Sv. Stjepan – ulomak krovnog rebra ciborija (P. Vežić – M. Lončar, 2009.)



1. Zadar, Sv. Platon – ulomak pluteja
(T. Marasović, 2009.)



2. Zadar, Sv. Platon – stupić ograde svetišta
(T. Marasović, 2009.)



3. Zadar, Sv. Ivan Krstitelj – greda ciborija (P. Vežić – M. Lončar, 2009.)



4. Zadar, Sv. Ivan Krstitelj – ulomak arhitrava (P. Vežić, 1997.)



1. Zadar, Sv. Ivan Krstitelj – ulomak arhitrava
(P. Vežić, 1997.)

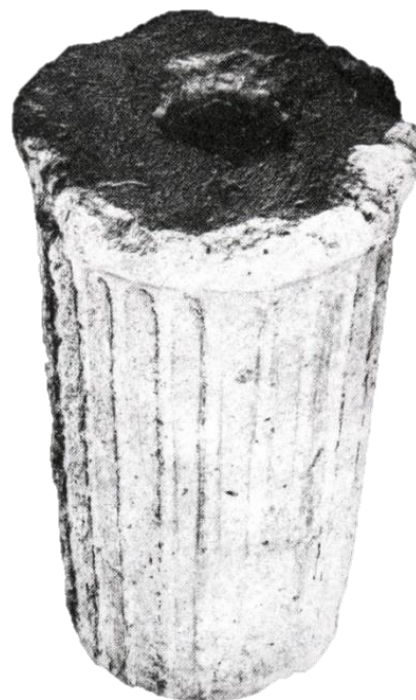

2. Puntamika, Sv. Stošija – stipes oltara
(T. Marasović, 2009.)



3. Puntamika, Sv. Stošija – kapitel stupića ograde svetišta
(Fototeka AMZD)

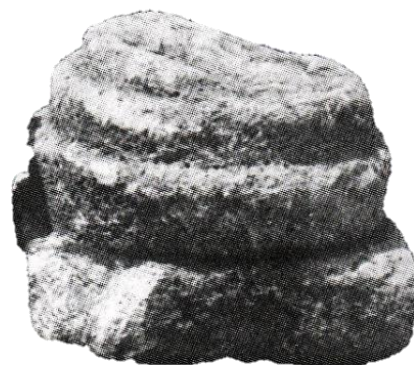

4. Puntamika, Sv. Stošija – baza stupa
(Fototeka AMZD)



1. Puntamika, Sv. Stošija – ulomak pluteja
(T. Marasović, 2009.)



2. Nin, Sv. Asel – ulomak pluteja
(N. Jakšić – E. Hilje, 2008.)



3. Nin, Sv. Asel – krsni zdenac
(foto: A. Jordan Knežević, 2013.)



4. Nin, Sv. Marija – kapitel stupa
(foto: A. Jordan Knežević, 2013.)



1. Nin, Sv. Marija – ulomak pilastra
(foto: A. Jordan Knežević, 2013.)



2. Nin, Sv. Marija – ulomak pilastra
(foto: A. Jordan Knežević, 2013.)



3. Nin, Sv. Marija – ulomak pilastra
(foto: A. Jordan Knežević, 2013.)



4. Nin, Sv. Marija – ulomak arhitrava
(M. Skoblar, 2004.)



1. Nin, Sv. Marija – ulomak zabata (foto: A. Jordan Knežević, 2013.)



2. Nin, Sv. Marija – ulomak zabata (foto: A. Jordan Knežević, 2013.)



3. Nin, Sv. Marija – kapitel ciborija (foto: A. Jordan Knežević, 2013.)



1. Nin, Sv. Marija – kapitel ciborija
(foto: A. Jordan Knežević, 2013.)



2. Nin, Sv. Marija – stupić s ograde svetišta
(foto: A. Jordan Knežević, 2013.)



3. Privlaka, Sv. Barbara – kapitel stupa (T. Marasović, 2009.)



4. Privlaka, Sv. Barbara – kapitel stupa
(foto: A. Jordan Knežević, 2012.)



5. Radovin, Sv. Petar – kapitel stupića s ograde svetišta
(Fototeka, AMZD)



1. Radovin, Sv. Petar – dio stupića (T. Marasović, 2009.)



2. Pridraga, Sv. Martin – ulomak arhitrava
(V. Delonga, 2000.)



3. Pridraga, Sv. Martina – ulomak arhitrava
(V. Delonga, 2000.)



4. Pridraga, Sv. Martin – ulomak arhitrava
(V. Delonga, 2000.)

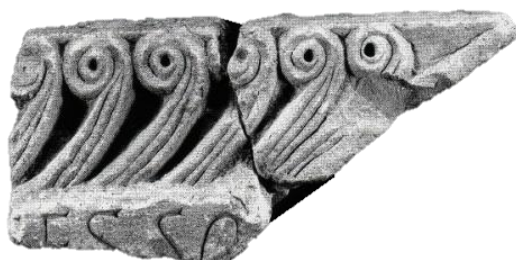

5. Pridraga, Sv. Martin – ulomak arhitrava
(V. Delonga, 2000.)



6. Pridraga, Sv. Martin – ulomak arhitrava
(V. Delonga, 2000.)



1. Pridraga, Sv. Martin – ulomak arhitrava
(V. Delonga, 2000.)

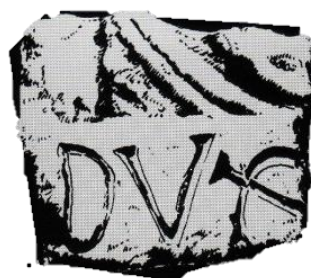

2. Pridraga, Sv. Martin – ulomak arhitrava
(V. Delonga, 2000.)



3. Pridraga, Sv. Martin – ulomak arhitrava
(V. Delonga, 2000.)



4. Pridraga, Sv. Martin – ulomak arhitrava
(V. Delonga, 2000.)



5. Pridraga, Sv. Martin – ulomak pluteja (N. Jakšić – E. Hilje, 2008.)



1. Pridraga, Sv. Martin – ulomak pluteja (Zavod za zaštitu spomenika kulture u Zadru – fotografija)



2. Pridraga, Sv. Martin – ulomak pluteja (N. Jakšić, 2000.)



3. Novigrad – ulomak pluteja (N. Jakšić, 2000.)



4. Novigrad – ulomak pluteja (N. Jakšić, 2000.)



1. Biljane Donje, Begovača – ulomak arhitrava (V. Delonga, 2000.)



2. Biljane Donje, Begovača – ulomak arhitrava (V. Delonga, 1996.)



3. Biljane Donje, Begovača – ulomak arhitrava (V. Delonga, 1996.)



1. Biljane Donje, Begovača – ulomak arhitrava (V. Delonga, 1996.)



2. Biljane Donje, Begovača – ulomak arhitrava (V. Delonga, 1996.)



3. Biljane Donje, Begovača – stupić s ograde svetišta
(I. Josipović, 2012.)



4. Biljane Donje, Begovača – ulomak pluteja
(I. Josipović, 2012.)



1. Galovac, Crkvina – ulomak pluteja (J. Belošević, 1997.)



2. Galovac, Crkvina – ulomak pluteja
(J. Belošević, 1997.)



3. Galovac, Crkvina – luk ograde svetišta (J. Belošević, 1997.)



1. Galovac, Crkvina – ulomak pluteja (J. Belošević, 1997.)



2. Galovac, Crkvina – ulomak pluteja (J. Belošević, 1997.)



3. Crkvina, Galovac – ulomak pilastra (J. Belošević, 1997.)



1. Galovac, Crkvina – ulomak arhitrava (V. Delonga, 1996.)



2. Galovac, Crkvina – ulomak arhitrava (V. Delonga, 1996.)



3. Galovac, Crkvina – ulomak arhitrava
(V. Delonga, 1996.)



4. Galovac, Crkvina – ulomak arhitrava
(V. Delonga, 1996.)



1. Galovac, Crkvina – ulomak arhitrava (V. Delonga, 1996.)



2. Galovac, Crkvina – ulomak arhitrava
(V. Delonga, 1996.)



3. Galovac, Crkvina – ulomak arhitrava
(V. Delonga, 1996.)



4. Galovac, Crkvina – stupić ograde svetišta (I. Josipović, 2010.)

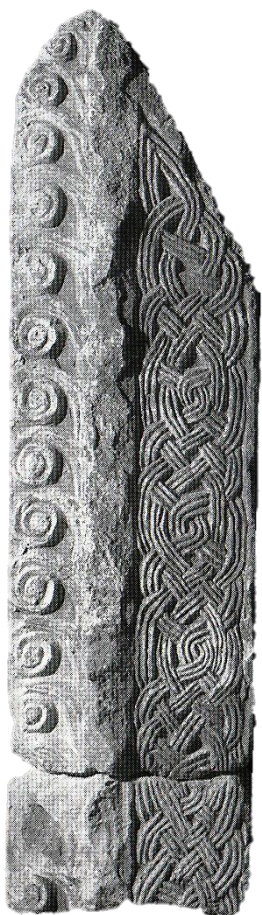

1. Galovac, Crkvina – ukrasna oplata vrata
(J. Belošević, 1997.)



2. Galovac, Crkvina – kapitel
(J. Belošević, 1997.)



3. Galovac, Crkvina – kapitel (J. Belošević, 1997.)



4. Galovac, Crkvina – ulomak ciborija (J. Belošević, 1995.)



1. Galovac, Crkvina – rekonstruirana stranica četverostranog ciborija (foto: A. Jordan Knežević, 2013.)

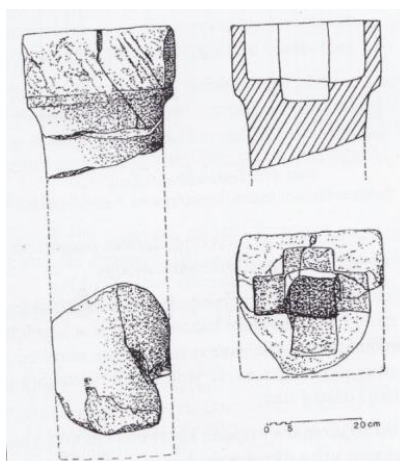

2. Galovac, Crkvina – kamenica za krštenje (J. Belošević, 1993.)



3. Lepuri, Sv. Martin – ulomak arhitrava (N. Jakšić – E. Hilje, 2008.)



1. Lepuri, Sv. Martin – ulomak arhitrava
(V. Delonga, 1996.)



2. Lepuri, Sv. Martin – ulomak arhitrava
(E. Hilje – N. Jakšić, 2008.)



3. Lepuri, Sv. Martin – dio luka ograde svetišta (N. Jakšić, 2000.)



4. Lepuri, Sv. Martin – dio luka ograde svetišta (V. Delonga, 1996.)



1. Lepuri, Sv. Martin – ulomak zabata (N. Jakšić – E. Hilje, 2008.)



2. Lepuri, Sv. Martin – ulomak menze
(N. Jakšić – E. Hilje, 2008.)



3. Lepuri, Sv. Martin – ulomak menze
(N. Jakšić – E. Hilje, 2008.)

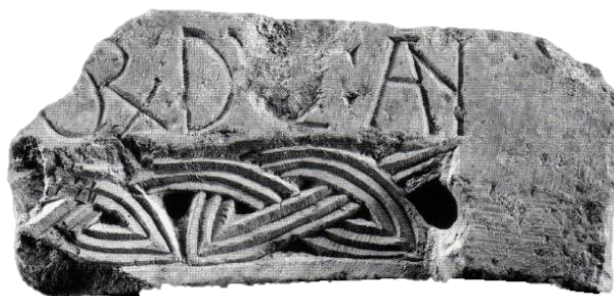

1. Lepuri, Sv. Martin – ulomak ciborija (V. Delonga, 1996.)



2. Lepuri, Sv. Martin – ulomak ciborija (I. Josipović, 2012.)



3. Lepuri, Sv. Martin – rekonstruirani dio arkade ciborija (I. Josipović, 2012.)



1. Biograd, Katedrala – ulomak pluteja (foto: A . Jordan Knežević, 2013.)



2. Biograd, Katedrala – ulomak pluteja (foto: A. Jordan Knežević 2013.)

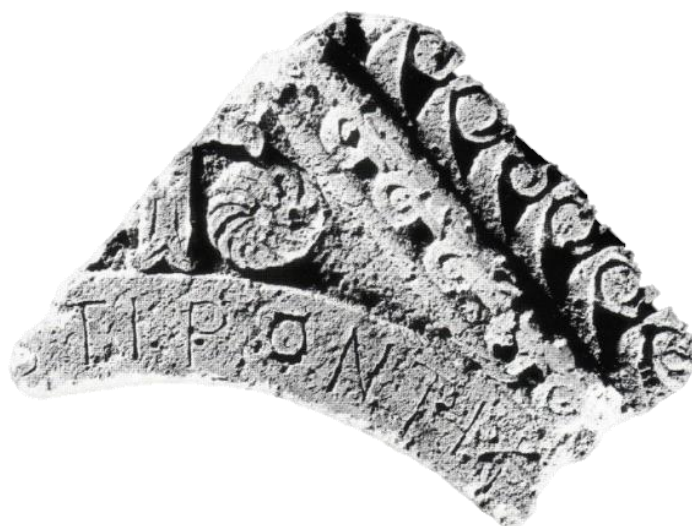

1. Biograd, Katedrala – zabat ograde svetišta (N. Jakšić, 2000.)



2. Biograd, Katedrala – ulomak arhitrava (foto: A. Jordan Knežević, 2013.)



3. Biograd, Katedrala – ulomak arhitrava (foto: A. Jordan Knežević, 2013.)



1. Biograd, Katedrala – ulomak arhitrava (foto: A. Jordan Knežević, 2013.)



2. Biograd, Katedrala – ulomak arhitrava (foto: A. Jordan Knežević, 2013.)



3. Biograd, Katedrala – pilastar
(foto: A. Jordan Knežević, 2013.)



4. Biograd, Katedrala – pilastar
(A. Jordan Knežević, 2013.)



1. Biograd, Katedrala – ulomak pluteja (foto: A. Jordan Knežević, 2013.)



2. Biograd, Katedrala – ulomak pluteja
(foto: A. Jordan Knežević, 2013.)



3. Biograd, Katedrala – stupić s ograde svetišta
(foto: A. Jordan Knežević, 2013.)



4. Biograd, Katedrala – kapitel pilastra (foto: A. Jordan Knežević, 2013.)



1. Biograd, Katedrala – ulomak arhitrava (?) (foto: A. Jordan Knežević, 2013.)



2. Turanj (Tukljača), Sv. Marija – nadvratnik (foto: A. Jordan Knežević, 2013.)



1. Povljana (o. Pag), Sv. Nikola – zabat ograde svetišta (N. Jakšić – E. Hilje, 2008.)



2. Muline (o. Ugljan), Sv. Ivan – ulomak pluteja (T. Marasović, 2009.)



1. Ošljak (o. Ošljak), Vela Gospa – ulomak pilastra
(P. Vežić, 1986.)



2. Tkon (o. Pašman), Sv. Kuzma i Damjan – plutej
(B. Juraga, 1980.)

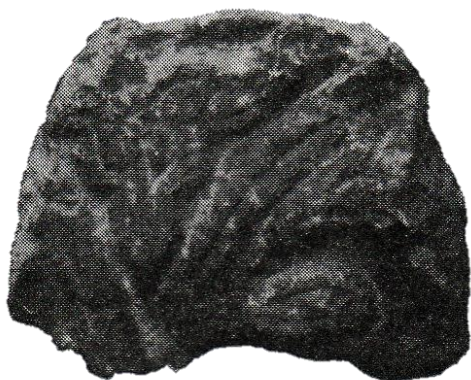

3. Tkon (o. Pašman), Sv. Kuzma i Damjan – plutej
(?) (B. Juraga, 1980.)



4. Tkon (o. Pašman), Sv. Kuzma i Damjan – ulomak zabata
(B. Juraga, 1980.)



5. Tkon (o. Pašman), Sv. Kuzma i Damjan – ulomak zabata
(B. Juraga, 1980.)



6. Vrgada, Sv. Andrija – ulomak arhitrava
(R. Jurić, 1990.)



1. Božava, Sv. Nikola(Križ) – ulomak pluteja
(N. Jakšić – E. Hilje, 2008.)



2. Božava, Sv. Nikola(Križ) – ulomak pluteja
(N. Jakšić – E. Hilje, 2008.)



3. Sali (Dugi otok) Sv. Ivan – kapitel s bifore
(A. Uglešić, 1993.)



4. Sali (Dugi otok), Sv. Ivan – ulomak pilastra
(A. Uglešić, 1993.)

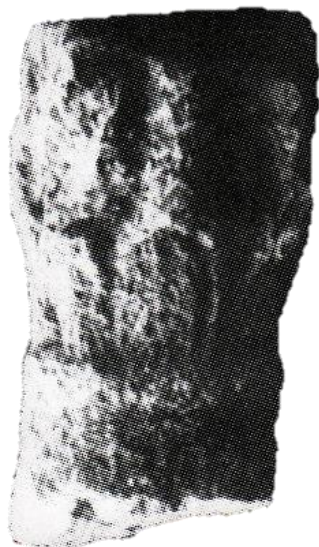

1. Telašćica (Dugi otok), Sv. Viktor – stupić s ograde svetišta
(A. Uglešić, 1993.)



2. Telašćica (Dugi otok), Sv. Viktor – dovratnik
(J. Vučić, 2011.)



3. Telašćica (Dugi otok), Sv. Viktor – ulomak dovratnika
(J. Vučić, 2011.)



4. Telašćica (Dugi otok), Sv. Viktor – ulomak nadvratnika
(J. Vučić, 2011.)

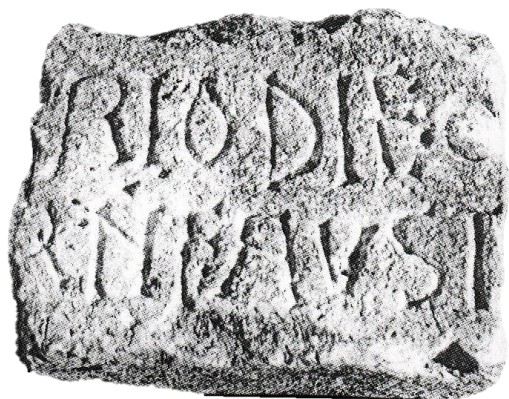

1. Telašćica (Dugi otok), Sv. Viktor – nadvratnik
(I. Petricioli, 2001.)



2. Telašćica (Dugi otok), Sv. Viktor – ulomak tranzene
(J. Vučić, 2011.)



3. Telašćica (Dugi otok), Sv. Viktor – dio luka ograde svetišta (J. Vučić, 2011.)



4. Telašćica (Dugi otok), Sv. Viktor – dio luka ograde svetišta (J. Vučić, 2011.)

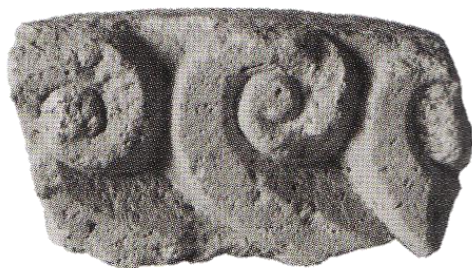

1. Telašćica (Dugi otok), Sv. Viktor – ulomak zabata
(J. Vučić, 2011.)



2. Telašćica (Dugi otok), Sv. Viktor – ulomak arhitrava
(J. Vučić, 2011.)



3. Telašćica (Dugi otok), Sv. Viktor – pilastar
(J. Vučić, 2011.)



4. Telašćica (Dugi otok), Sv. Viktor – podnožje ograde svetišta
(J. Vučić, 2011.)

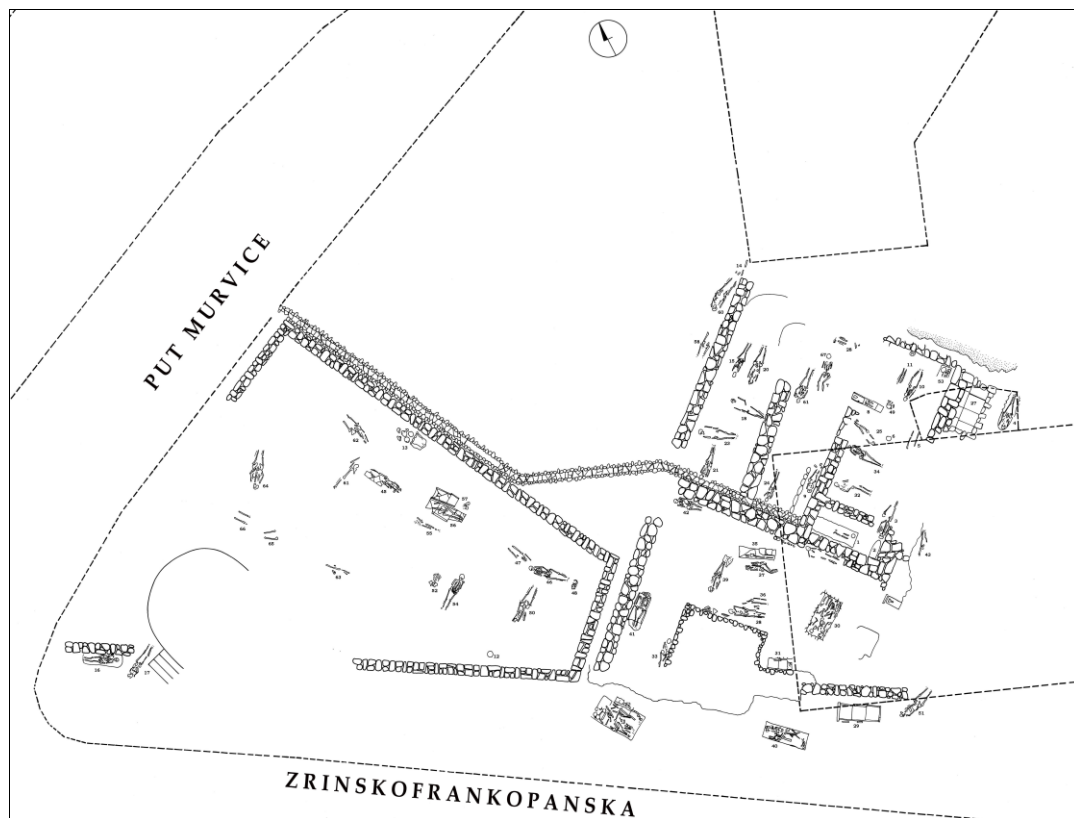

1. Zadar (Relja), bazilika Sv. Ivana Krstitelja – tlocrt nekropole s današnjim rasterom ulica (Dokumentacija AMZD)

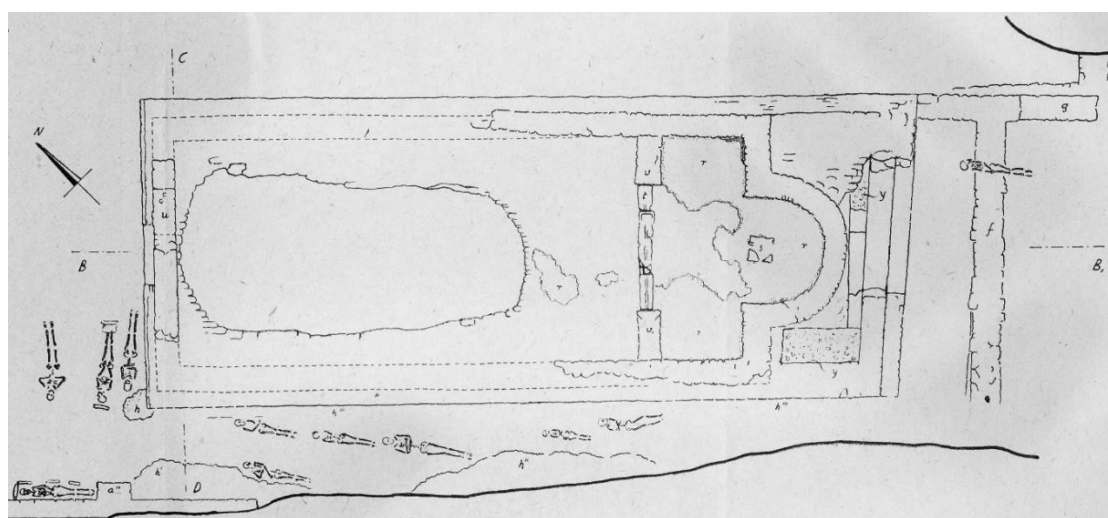

2. Puntamika, Sv. Štošija – tlocrt crkve s ucrtanim grobovima (M. Suić – I. Petricioli, 1955.)

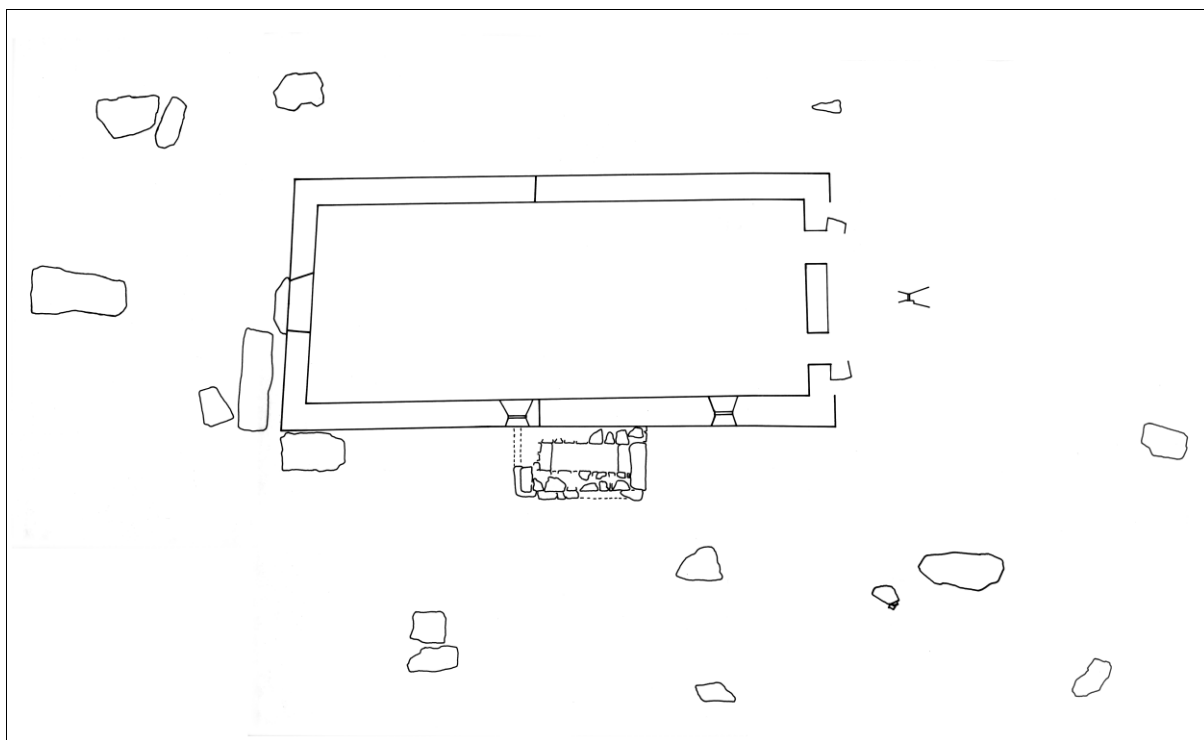

1. Radovin, Sv. Petar – tlocrt crkve s ostacima grobne arhitekture, istraživanja 1996. godine (Dokumentacija, AMZD)

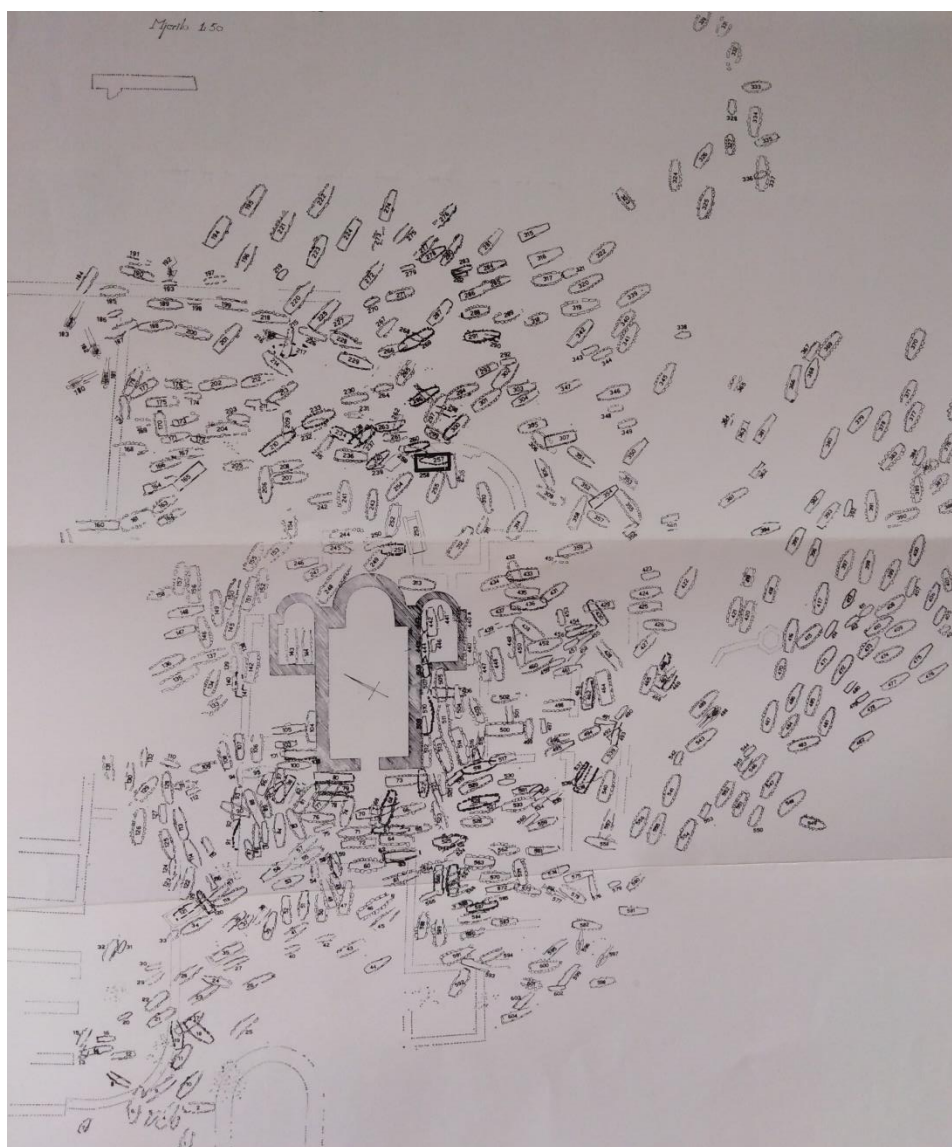

1. Biljane Donje, Begovača – plan nekropole (D. Jelovina – D. Vrsalović, 1981.)

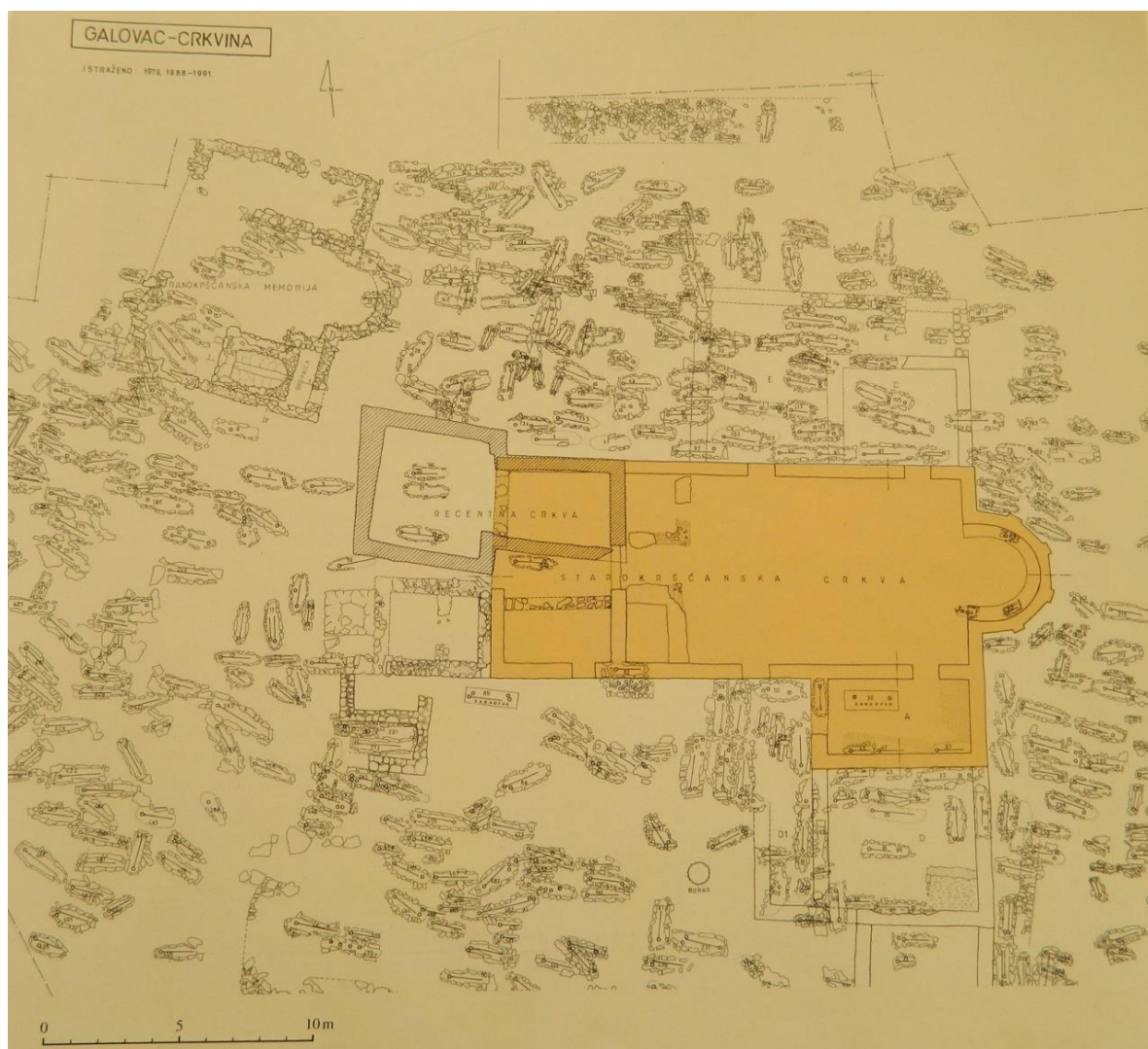

1. Crkvina, Galovac – plan nekropole (J. Belošević, 1997.)

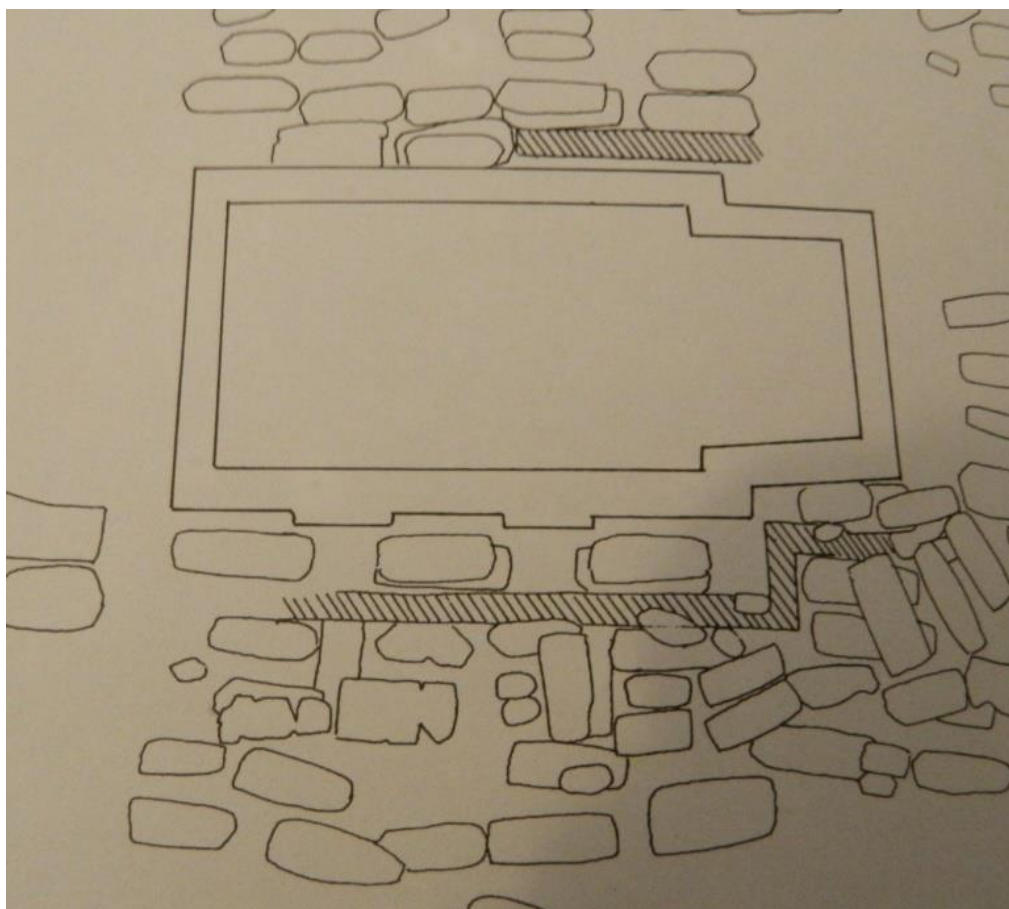

1. Lepuri, Sv. Martin – tlocrt crkve i novovjekovno groblje uokolo nje (N. Jakšić, 2000.)

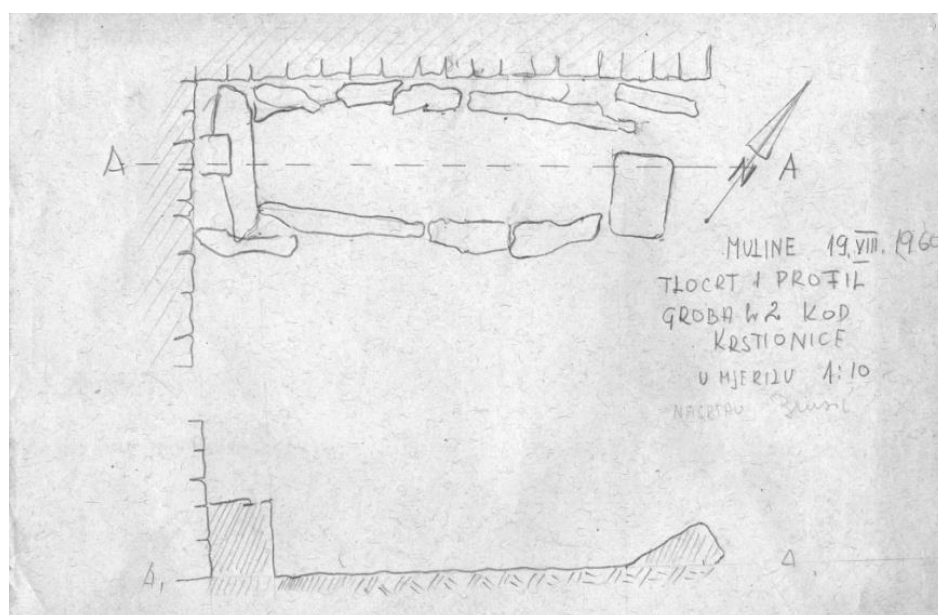

2. Muline (Stivan), Sv. Ivan Krstitelj – skica groba ispred krstionice bazilike (Z. Brusić, 1960, Dokumentacija AMZD)

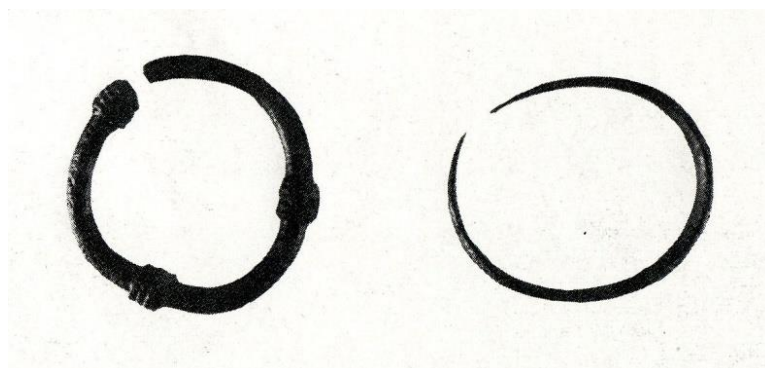

1. Zadar, Sv. Andrija i Sv. Petar Stari – naušnice iz grobnice
(I. Petricioli – S. Vučenović, 1970.)

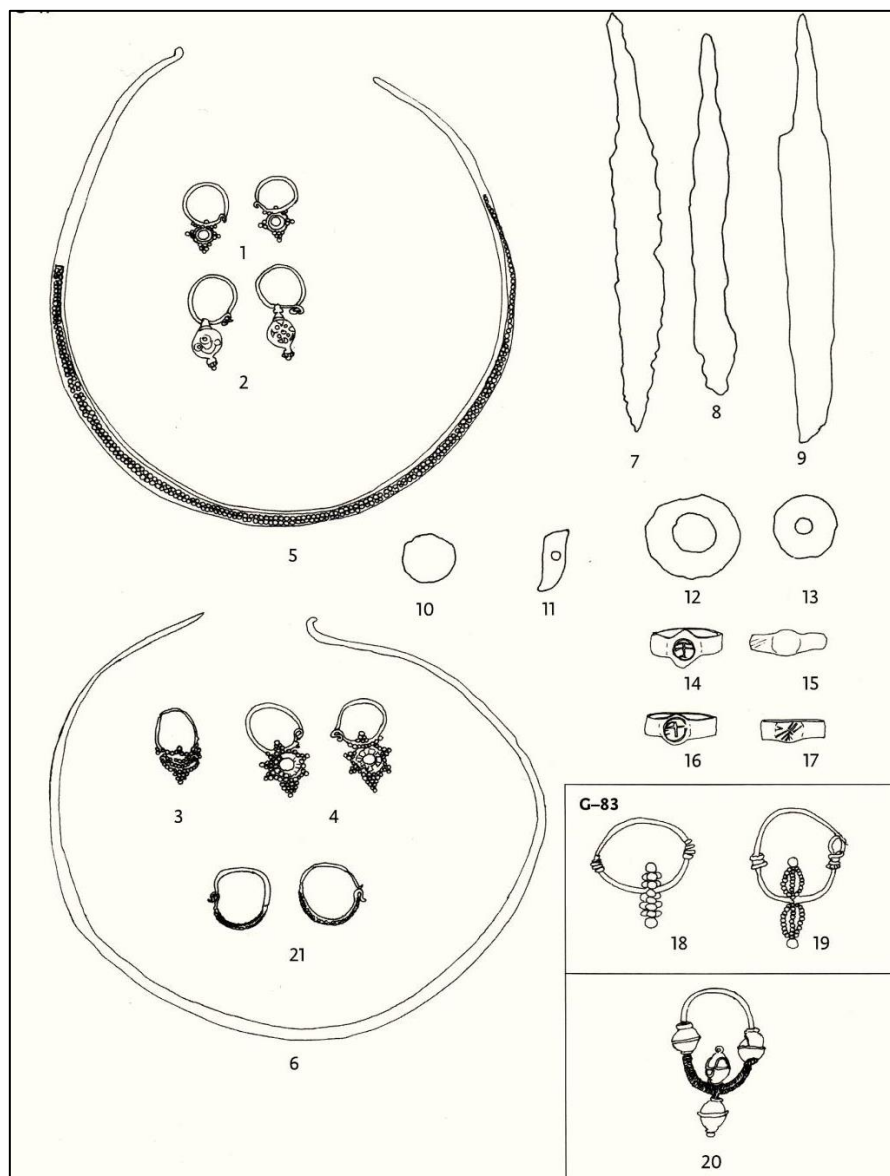

1. Nin, Sv. Asel (Anselmo) – grob 41 (od 1 do 17) i grob 83 (od 18 do 20), (M. Petrinec, 2009.)



1. Nin, Sv. Asel – četerojagodna naušnica otkrivena u grobu sa sjeverne strane crkve (M. Petrinec, 2000.)

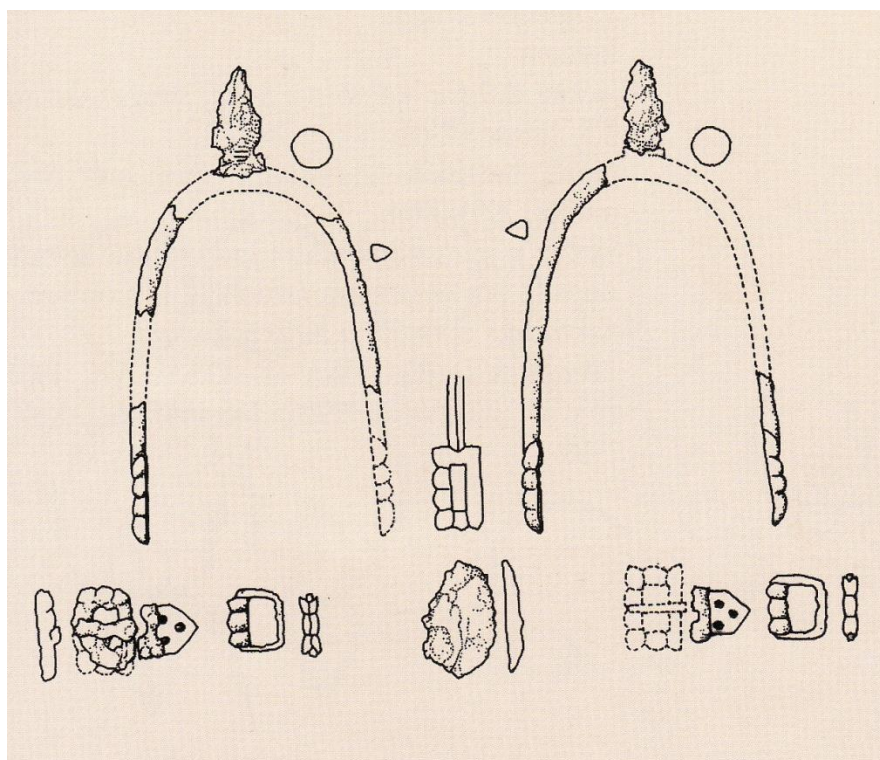

2. Biljane Donje, Begovača – ostruge iz groba 253 (M. Petrinec, 2000.)

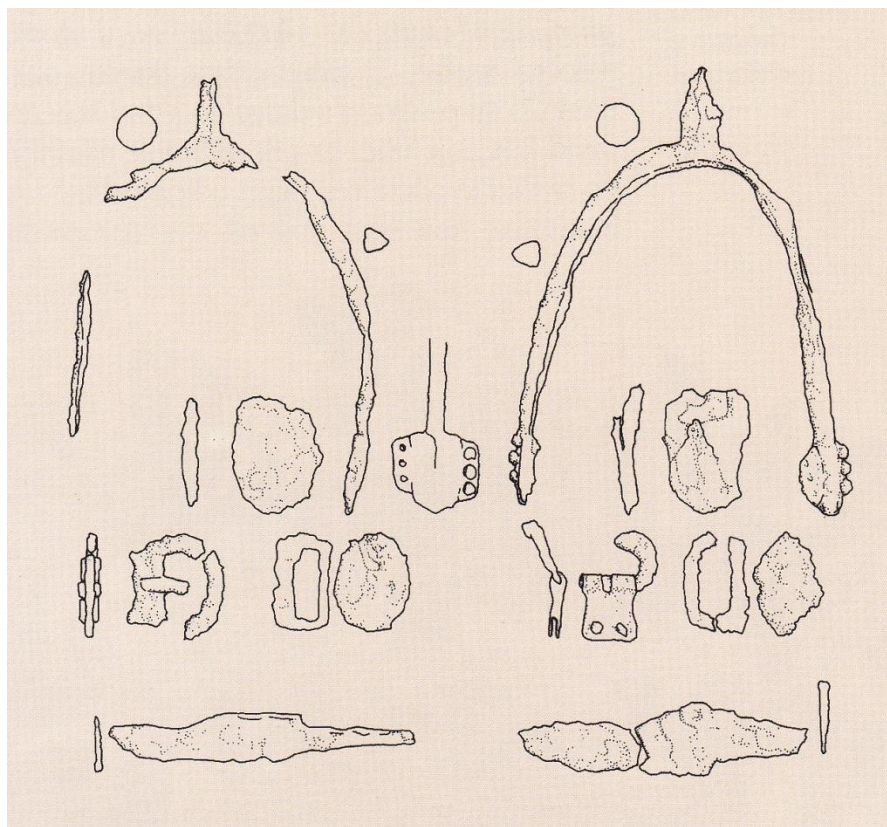

1. Biljane Donje, Begovača – par ostruga iz groba 258 (M. Petrinec, 2000.)

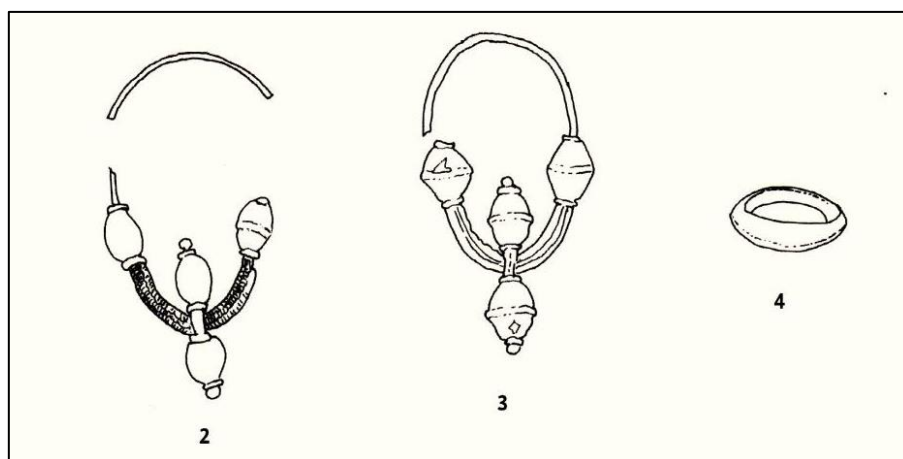

2. Biljane Donje, Begovača – inventar groba 257 (M. Petrinec, 2009.)

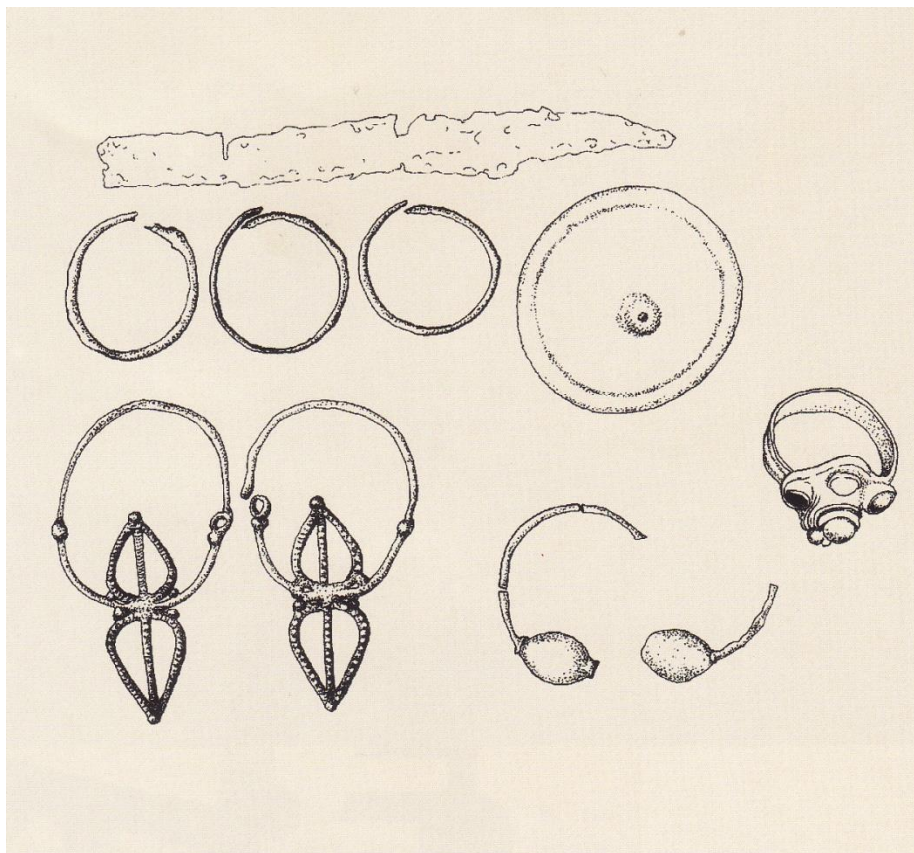

1. Biljane Donje, Begovača – inventar groba 549 (M. Petrinec, 2000.)

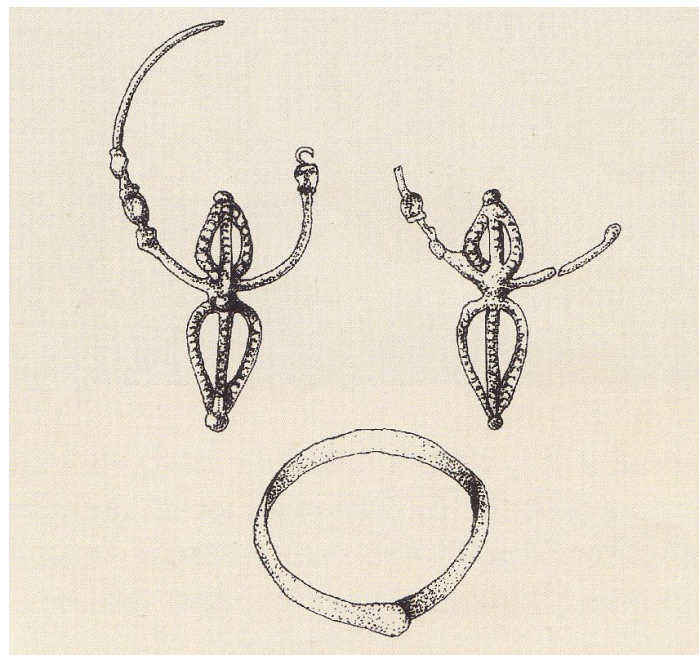

2. Biljane Donje, Begovača – inventar groba 241 (M. Petrinec, 2000.)

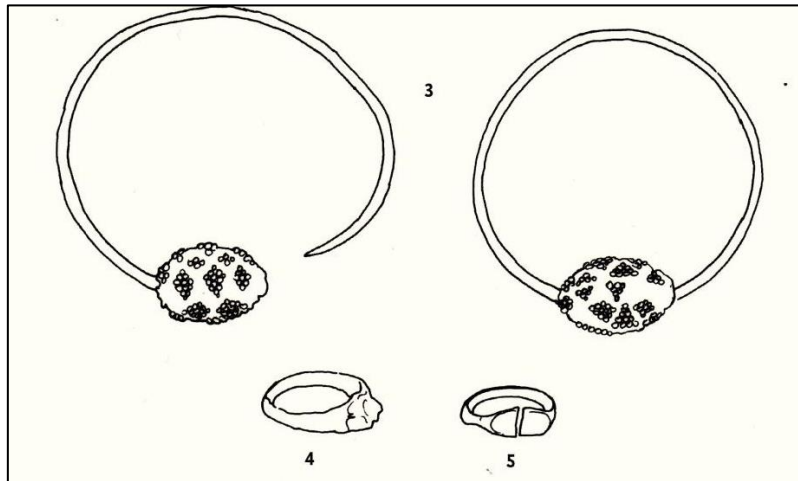

1. Biljane Donje, Begovača – inventar groba 384 (M. Petrinec, 2009.)

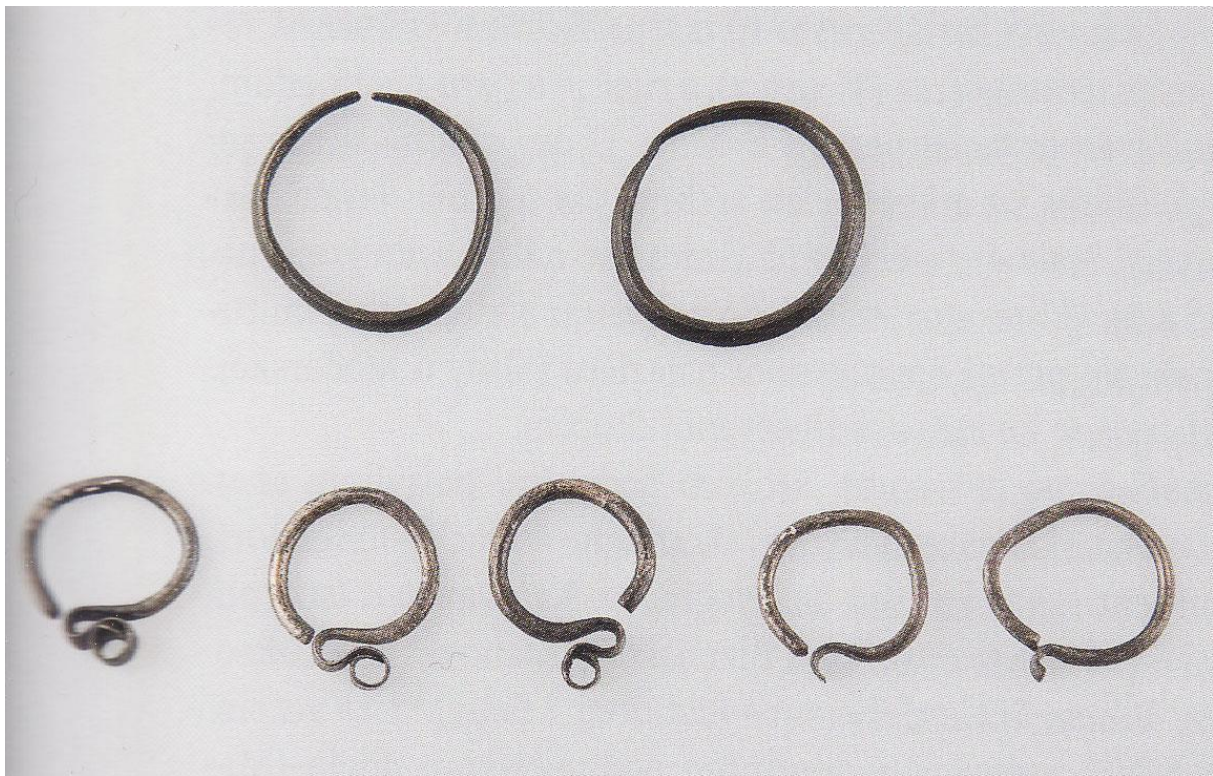

2. Biljane Donje, Begovače – grob 422 (M. Petrinec, 2009.)



1. Biljane Donje, Begovača – grob 422, novac ugarsko-hrvatskog kralja Kolomana (M. Petrinec, 2009.)

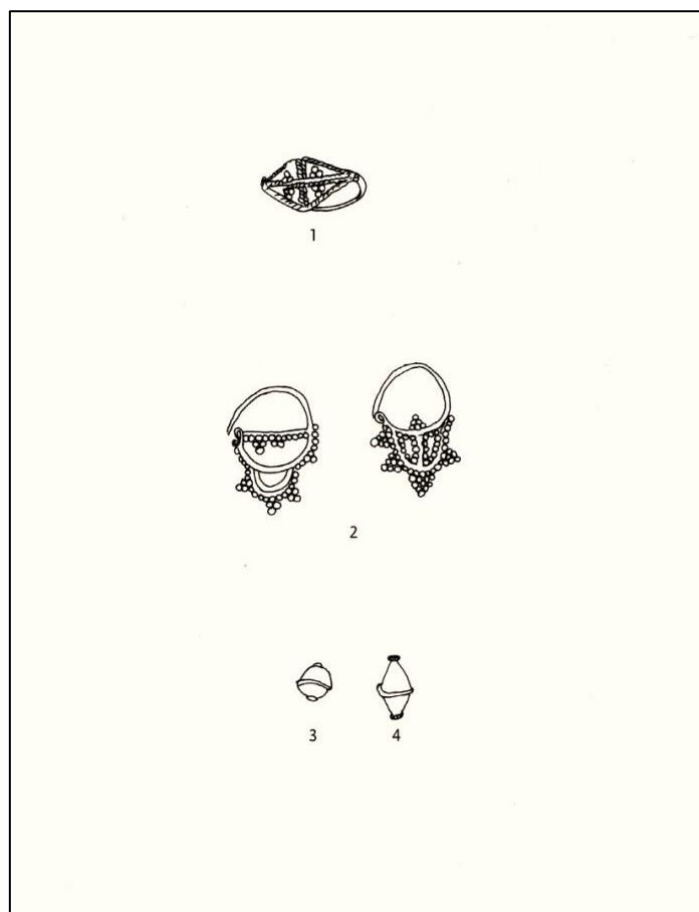

2. Lepuri, Sv. Martin – inventar groba 223 (M. Petrinec, 2009.)

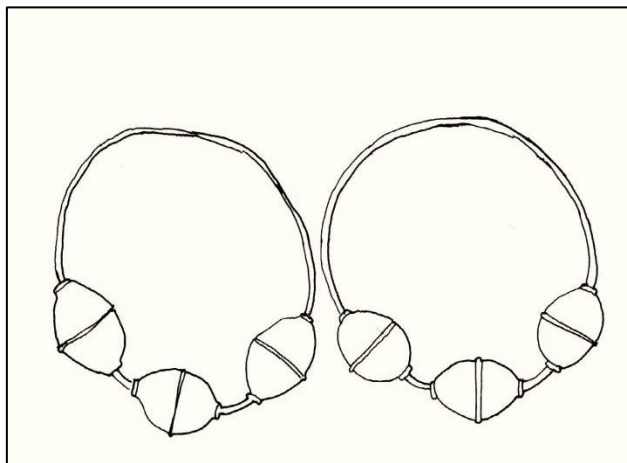

1. Galovac, Crkvina – trojagodne naušnice iz groba 499 (M. Petrinec, 2009.)

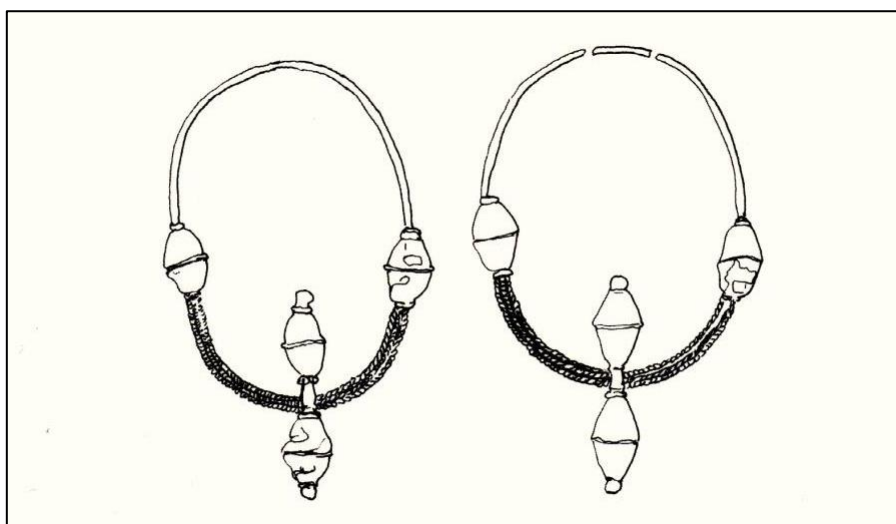

2. Galovac, Crkvina – četvero jagodne naušnice iz groba 114 (M. Petrinec, 2009.)

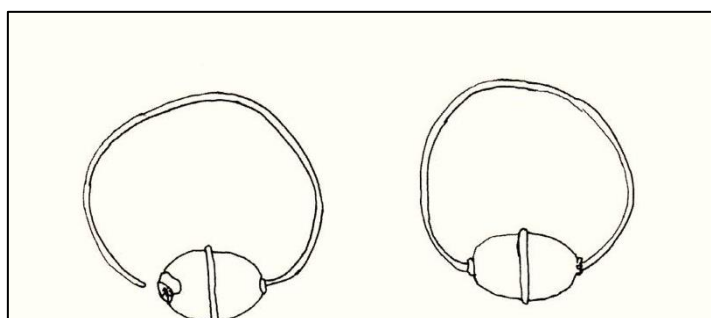

3. Galovac, Crkvina – grob 491 (J. Belošević, 1995.)



1. Galovac, Crkvina – sarkofag isklesan od antičkog arhitrava (foto: Ana Jordan Knežević, 2012.)



2. Galovac, Crkvina – sarkofag s pokojnikom (J. Belošević, 1997.)

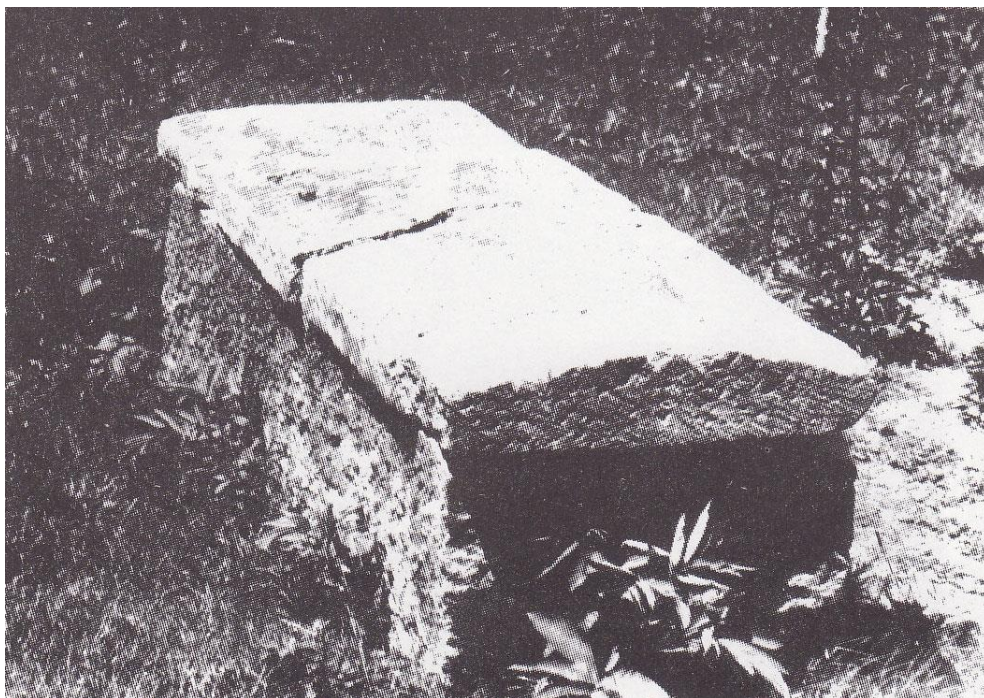

1. Galovac, Crkvina – sarkofag isklesan od dijelo



1. Zadar (Relja), bazilika Sv. Ivana Krstitelja – ostatci ranokršćanskog sloja (P. Vežić, 2005.)



2. Moline (Stivan), bazilika Sv. Ivana Krstitelja – krstionica (fototeka AMZD)



1. Muline (Stivan), bazilika Sv. Ivana Krstitelja – pridodana apsida u krstionici iz ranokršćanskog razdoblja
(fototeka AMZD)



2. Muline (Stivan), Sv. Ivan Krstitelj – ostatci apside ranokršćanske bazilike (fototeka AMZD)



1. Božava, Sv. Nikola (Sv. Križ) – ostatci ranokršćanske crkve (fototeka AMZD)



2. Božava, Sv. Nikola (Sv. Križ) – temeljni ostatci apside ranokršćanske crkve (A. Uglešić, 2002.)



1. Nin, Sv. Asel – ostatci starije arhitekture ispod današnje župne crkve (fototeka AMZD)



2. Vrsi, Sv. Jakov – ostatci rimske prostorije s ekседrom (Š. Batović, 1981.)



1. Vrsi, Sv. Jakov – antička arhitektura na položaju u Vrsima (fototeka AMZD)



2. Lepuri, Sv. Martin – rimski kanelirani stup u unutrašnjosti crkve (fototeka AMZD)



1. Podgrađe, Sv. Duh – jugozapadna strana crkve (fototeka AMZD)



2. Pridraga, Sv. Martin – pogled na stariji sloj zidova na apsidi crkve, istraživanja 1997. (fototeka AMZD)



1. Telašćica (Dugi otok), Sv. Viktor – ostatci podnice ranokršćanske crkve (J. Vučić, 2011.)

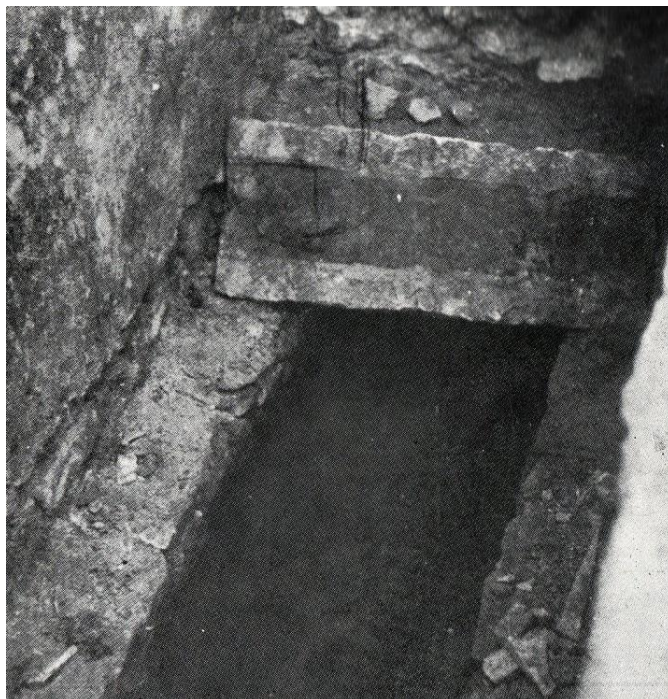

1. Zadar, Sv. Andrija i Sv. Petar Stari – otkrivena grobnica (I. Petricioli – S. Vučenović, 1970.)



2. Muline (Stivan), Sv. Ivan Krstitelj – grob pored bazilike, istraživanja 1962. godine (fototeka, AMZD)



1. Nin, Sv. Asel – grobovi uz vanjski zid crkve (M. Kolega, 1996.)



2. Nin, Sv. Asel – grob 41 ispred pročelja crkve, istraživanja iz 1996. (Dokumentacija, AMZD)



1. Lepuri, Sv. Martin – ostatci grobne arhitekture uz crkvu (N. Jakšić, 2000.)

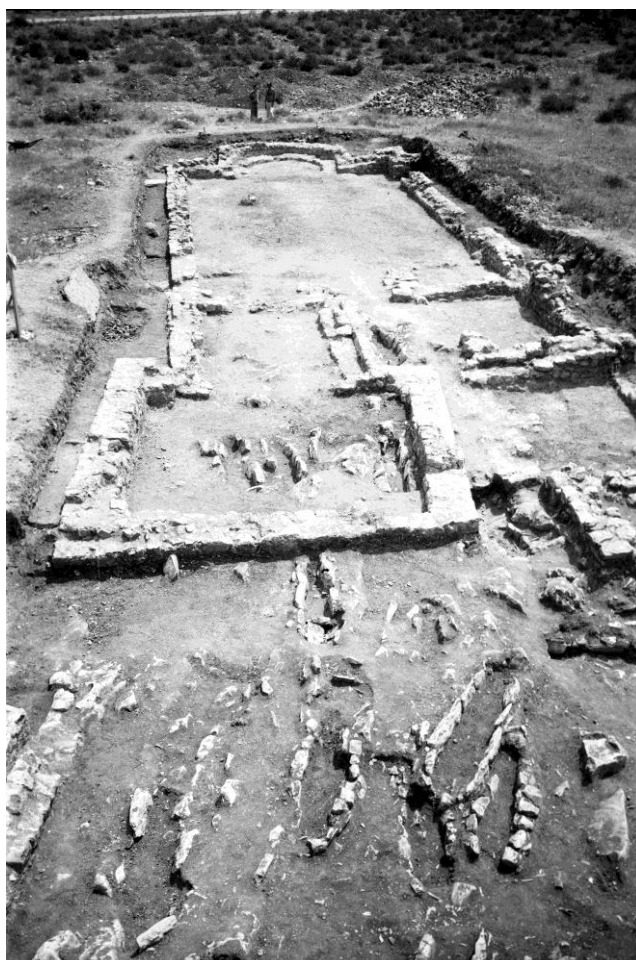

2. Galovac, Crkvina – ostatci grobne arhitekture, istraživanja 1979. (fototeka AMZD)



1. Galovac, Crkvina – grobovi pred pročeljem crkve, istraživanja 1979. (fototeka AMZD)



2. Pridraga, Sv. Martin – recentni sloj grobova u unutrašnjosti crkve, istraživanja 1997.
(fototeka AMZD)

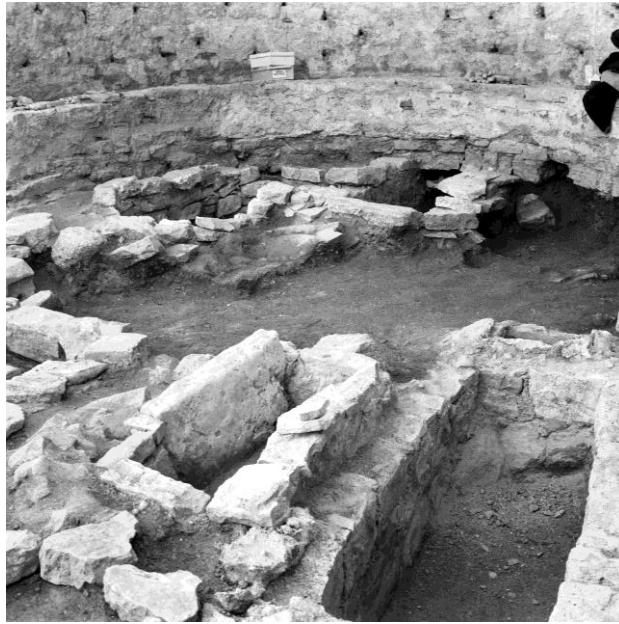

1. Pridraga, Sv. Martin – grobovi do apside crkve, istraživanja 1997. (fototeka AMZD)

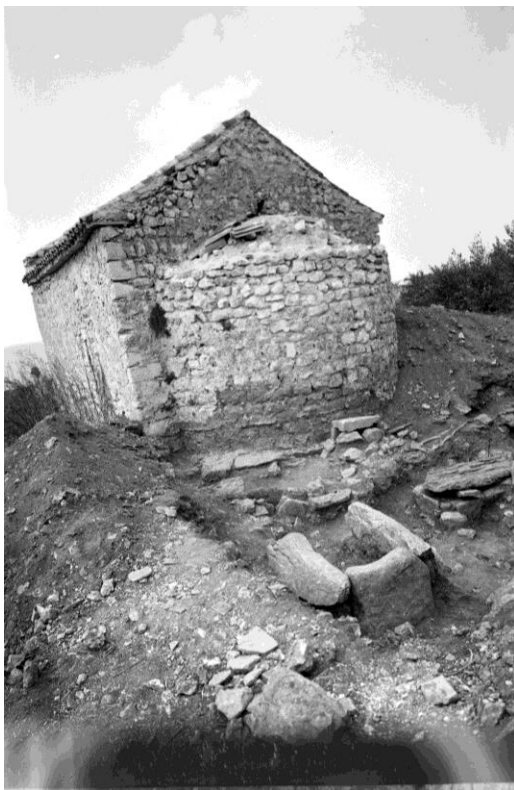

2. Vrsi, Sv. Jakov – istraženi grobovi uz crkvu (fototeka AMZD)

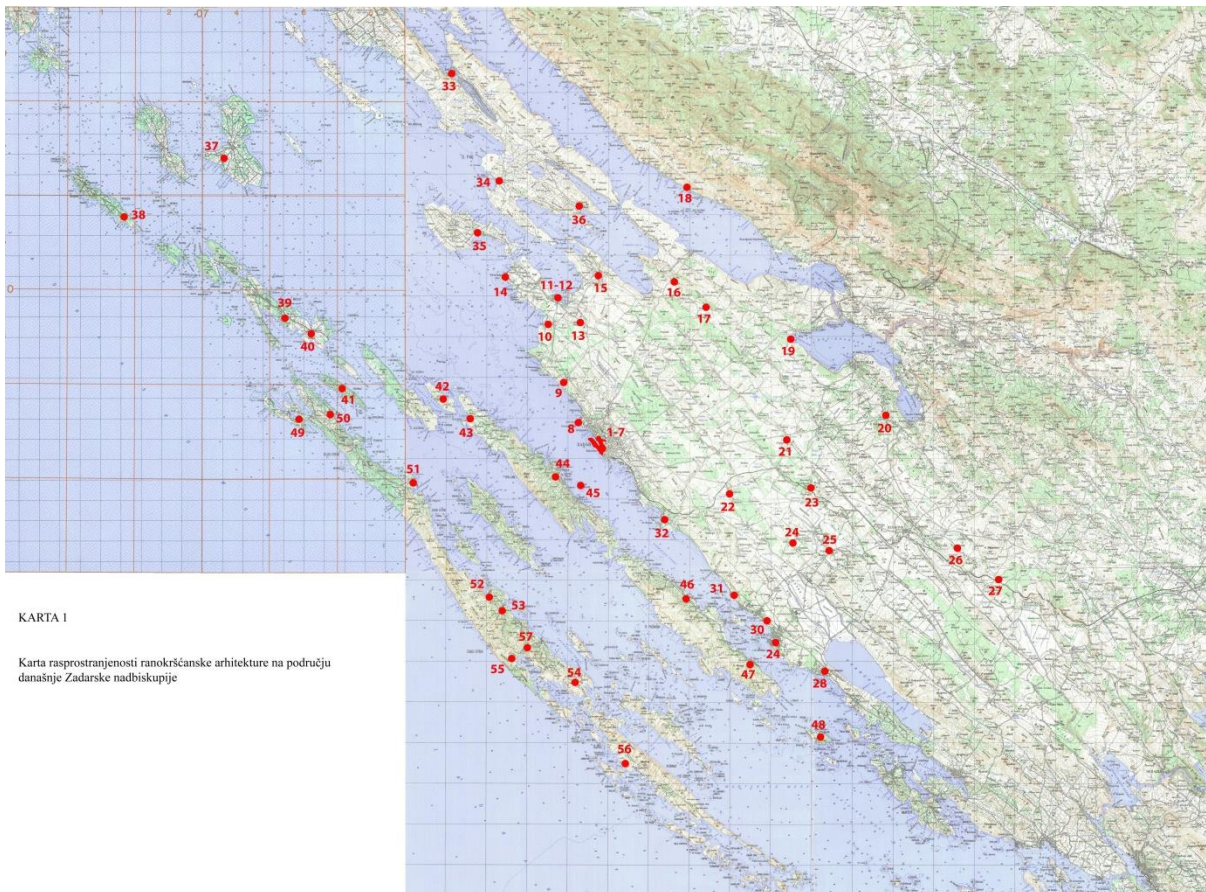

KARTA 1

Karta rasprostranjenosti ranokršćanske arhitekture na području današnje Zadarske nadbiskupije

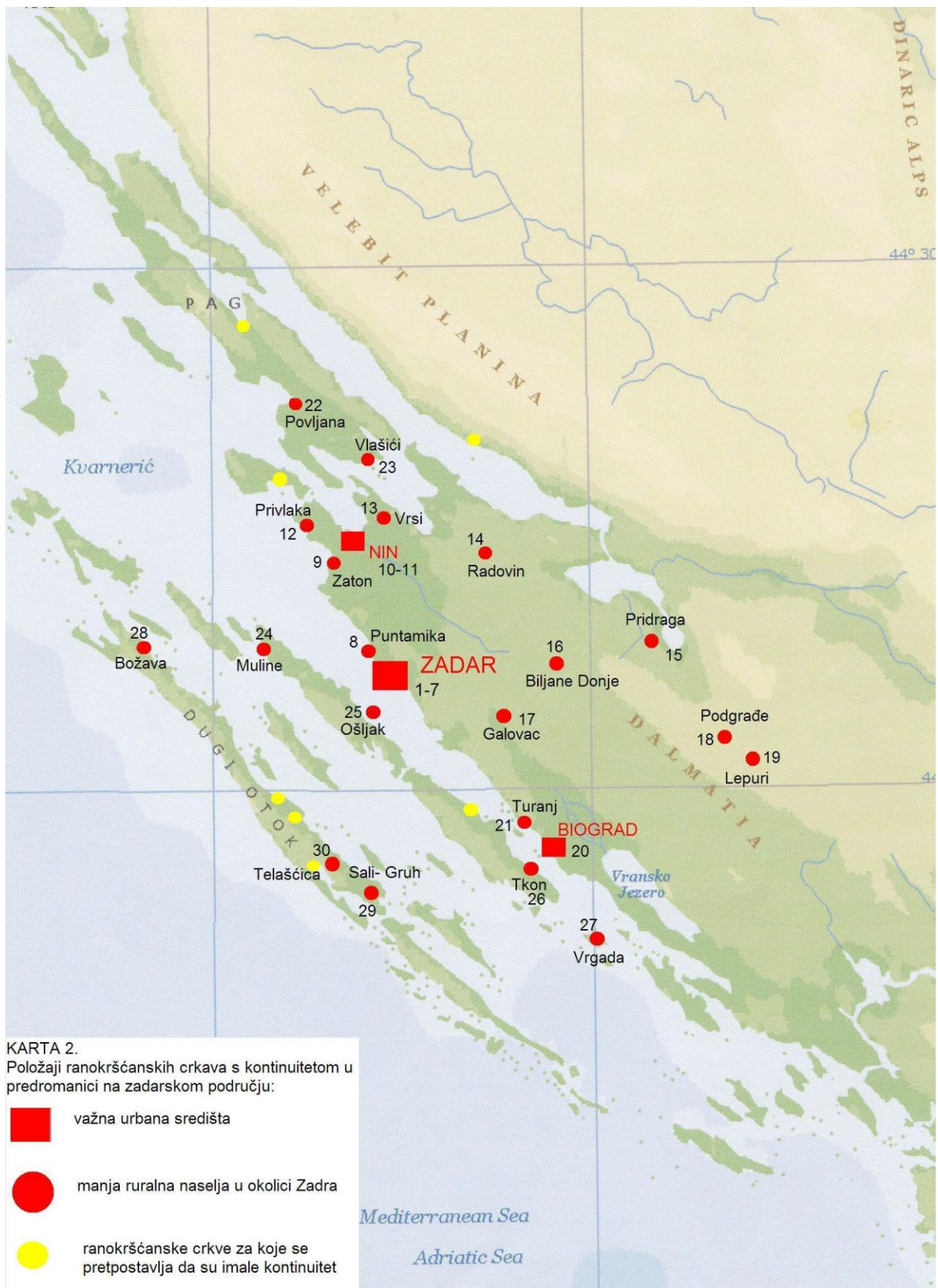

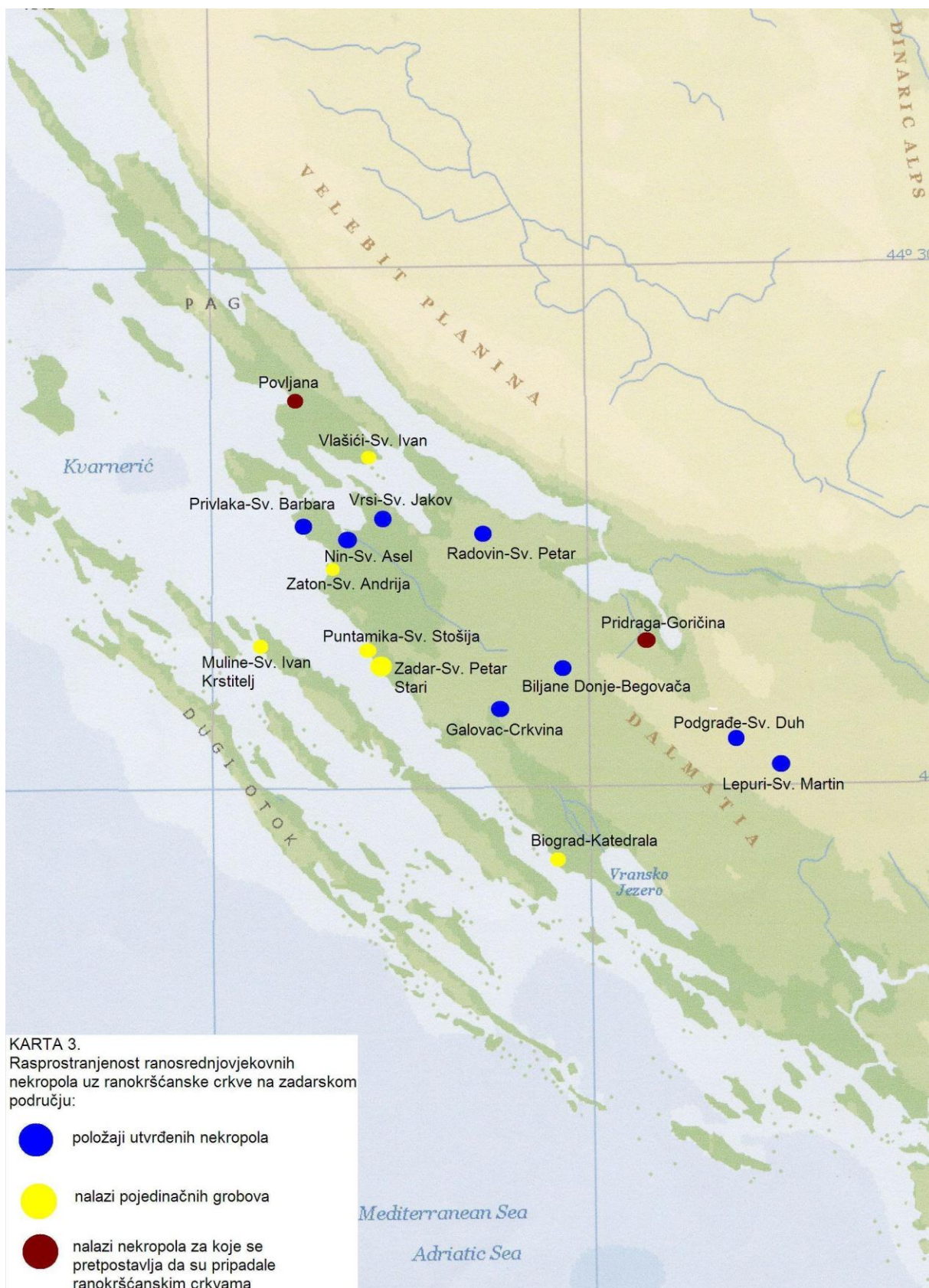

Kratak životopis autorice

Ana Jordan Knežević rođena je u Zadru 1979. godine. Osnovnoškolsko i srednjoškolsko obrazovanje (Gimnazija jezičnog smjera) stekla je u Zadru. Diplomirala je na Filozofskom fakultetu Sveučilišta u Zadru 2006. godine., studijsku grupu: arheologija i povijest umjetnosti. Godine 2007. upisala je poslijediplomski doktorski studij *Arheologija istočnog Jadrana*, također na Sveučilištu u Zadru.

Tijekom diplomskog i poslijediplomskog studija sudjelovala je u više arheoloških istraživanja na lokalitetima: Podvršje – Glavčine, Dračevac – Crno Vrilo, Nin – Sv. Križ, Nin – Sv. Asel, Nin – Plokata, Nin – Banovac, Nin – Kneževa palača, Pakoštane – Crkvina, Biograd – Katedrala, Biograd – Sv. Ivan Evanđelist, Biograd – Sv. Toma, Podgrađe – Aserija, Novigrad – Sv. Kata, Zadar – TC Relja, Zadar – Relja (Vrtovi), Zadar – Arbanasi (Igralište), Zadar – Trg Petra Zoranića, Zadar – Sv. Dominik, Pag – Caska, Pag – Sv. Marija, Povljana – Sv. Martin, Starigrad – Sv. Petar, Rogovo, Velim, Udbina – Katedrala. Od 2001. do 2008. radila je kao student te kao diplomirani arheolog (vanjski suradnik) u Arheološkom muzeju u Zadru. Od 2012. zaposlena je u suradničkom zvanju (naslovni asistent) na Odjelu za izobrazbu učitelja i odgojitelja Sveučilišta u Zadru gdje održava nastavu iz kolegija *Umjetnost u kontekstu povijesti 1 i 2*.

Sudjelovala je u radu Senata Sveučilišta u Zadru kao predstavnik studenta poslijediplomskih studija. Aktivno je sudjelovala na više domaćih i međunarodnih znanstvenih skupova te je objavila znanstvene i stručne radove. Također, autorica je održala i više javnih izlaganja, među kojima je i pozvano predavanje u Klovićevim dvorima u Zagrebu 2013. godine. Radila je i na više kulturno-umjetničkih projekata koji su se realizirali u Hrvatskoj. Aktivno se služi engleskim i talijanskim jezikom.